



**UITSPRAKEN
VAN
DE
ZEILRAAD
VAN
HET
K.N.W.V.**

Voorwoord

Deze uitgave bevat alle Hoger Beroep uitspraken van de Zeilraad van het Koninklijk Nederlands Watersport Verbond gedaan sedert januari 1975. Het ligt in de bedoeling om jaarlijks een aanvulling uit te geven.

De uitspraken zijn gebaseerd op het Internationale Zeilwedstrijdreglement van de International Yacht Racing Union (I.Y.R.U.) en de daarbij behorende Bepalingen van het K.N.W.V. zoals die geldig waren ten tijde waarop het in de uitspraak behandelde voorval zich voordeed. De vermelde nummers van artikelen uit het zeilwedstrijdreglement zijn de nummers uit het reglement dat - als hiervoor uiteengezet - van toepassing was. Ten overvloede is onder elke uitspraak het jaartal van het betreffende reglement vermeld, alsmede de wijzigingen in de vermelde nummers die sindsdien zijn opgetreden.

Bij het opstellen van de uitspraken was het onontkoombaar dat de verklaringen van partijen en het wedstrijd- of protestcomité verkort werden en dat taalkundige wijzigingen werden aangebracht in verband met de leesbaarheid voor derden. In verband met het laatste werd daar waar een tekening van het wedstrijd- of protestcomité ontbrak een "illustratie" toegevoegd ter verduidelijking van de situatie.

De uitspraken mogen worden aangemerkt als een officiële uitleg over de toepassing van het zeilwedstrijdreglement geldig voor alle zeilwedstrijden welke plaats vinden onder het gezag van de Nationale Autoriteit voor het wedstrijdzeilen in Nederland, het K.N.W.V.

De uitgave beoogt een bevordering van de kennis van het zeilwedstrijdreglement bij zowel verenigingen als wedstrijdzeilers.

De Zeilraad
mei 1982

I N H O U D

<u>Voorval</u>	<u>Artikelen</u>	<u>Bladz.</u>
1/75 Aanvaring voorkomen	32 en 36	1
2/75 Gebruik extra ruimte bij een merkteken	42.1(b); 42.2(a)	4
3/75 Ernstige misdraging	73.2; 74.3	6
4/75 Dicht bij overstag gaan	34; 41	8
5/75 Protest behandeld zonder dat protestvlag is gezet	68.3	10
6/75 Overtreding klassevoorschrift	73.2	12
7/75 Ernstige misdraging?	74.3	14
8/75 Verhaal zoeken	12; 68.5 Regl.Zeilk. 24; 25	16
9/75 Loefrecht?	32; 37.1; 38.1; 38.3; 39; 70; 78	19
1/76 Partijen verschijnen niet	70	22
2/76 Eén partij verschijnt niet	36; 70	24
3/76 Geen protestvlag, wedstrijdcomité protesteert zelf	68.3; 73.2(a); 73.2(b)	26
4/76 Wedstrijdcomité moet feiten vaststellen	36; 71; 78	28
1/77 Wezenlijk benadeeld?	12; 68.5; 70; 71	30
2/77 Jacht over b.b. wijkt uit voor jacht over s.b.	32; 34; 36; 41	32
3/77 Merktekens niet genummerd	12; 68.5	34
4/77 Eén finishlijn?	3.2(a); 68.5	35
5/77 Wedstrijdcomité stelt in hoogste instantie feiten vast	3; 37.2; 42.2(a); 67.2; 71; 77.2	37
6/77 Wijziging verantwoordelijk persoon	21	39
7/77 Foutief zeilen van de baan	1.5; 5.1(b); 12; 51.2; 68.5	41
8/77 Indringstart	37.2; 37.3; 42.3	43
9/77 Anker aan boord?	23; 70; 71	46
10/77 Spinnaker op juiste plaats?	54.3	47
1/78 Aanroepen voor overstag gaan	43.1	49
2/78 Overstag gaan / Vrij blijven	36; 41	51
3/78 Loeven / Vrij blijven	37.1; 38.1	53
4/78 Tonen meetbrief	19	55
5/78 Loeven bij ronden van merkteken	36; 37.1; 41; 42.2(b); 42.3(a)	57
6/78 Niet voldoen aan meetvoorschriften	19	60
7/78 Wat is tonen van een vlag? Lid wedstrijdcomité belanghebbende partij?	75	63

<u>Voorval</u>	<u>Artikelen</u>	<u>Bladz.</u>
8/78 Afwijking klassevoorschriften	19	65
9/78 2 jachten die elkaar raken en derde jacht protesteert	33.2; 68.3(b); 73.2(b)	66
10/78 Wanneer eindigt het ronden van een merk- teken?	37.1; 38; 42.2(a)	68
11/78 Bakboord/stuurboord na raken van een merkteken van de startlijn	36; 45.1	71
12/78 A. Ruimte om te gijpen bij het ronden van een merkteken	42.1(a)	73
12/78 B. Achterliggend jacht zeilt in de aan- wezige ruimte bij een merkteken	42.3(a)	75
13/78 Te laat tonen van de protestvlag	68.3(a)	77
14/78 Wedstrijdcomité protesteert n.a.v. afgelegde getuigenverklaringen	68.3(b); 73.2(e)	79
15/78 Loeven van een lijwaarts jacht vóór de start	40	81
16/78 Is het merkteken daadwerkelijk gerond?	51.2	83
17/78 Protest wordt te laat ingediend en daarna behandeld zonder dat de wederpartij wordt gehoord	33.2; 68.3(e)	85
18/78 Twijfel over mast dwarspositie	38	87
19/78 Ernstige misdraging	74.2	90
1/79 Partijen worden afzonderlijk gehoord; wedstrijdcomité wordt opgedragen het pro- test opnieuw te behandelen	Aanhangsel 6; art.2.1	92
2/79 Partijen worden afzonderlijk gehoord; wedstrijdcomité wordt opgedragen het pro- test opnieuw te behandelen	Aanhangsel 6; art.2.1	95
3/79 Gehoor geven aan aanroep om overstag te gaan bij het naderen van een hindernis	43.1; 43.2	98
4/79 Is het jacht na een te vroege start al dan niet opnieuw gestart?	73.1	100
5/79 Loefwaarts jacht moet uitwijken	37.1; 38.1	102
6/79 Wedstrijdcomité moet beide partijen en getuigen horen	70.1; 70.2 en 71	104
7/79 De verantwoordelijk persoon moet in alle wedstrijden aan boord zijn	art.21; Regl.Zeilkamp. art.9 en 16	105
8/79 Jacht over bakboord mag koers niet zodanig wijzigen, dat het het jacht over stuur- boord belet uit te wijken	35; 36	108
9/79 Een jacht mag een ander jacht, dat op een ander rak van de baan zeilt, niet hinderen	Zeilregl.voor teamwedstrijden art.1.1	110

<u>Voorval</u>	<u>Artikelen</u>	<u>Bladz.</u>
10/79 Giek 10 mm te lang?	19	112
1/80 Wedstrijdcomité ziet een overtreding en sluit het jacht uit zonder verhoor	42.4; 73.2(a)	114
2/80 Voeren van de Friese vlag tijdens de wedstrijd	Bepaling K.N.W.V. onder art.28; art.26	116
3/80 Vrij achter liggend jacht komt aan lijboord aan boord	37.3	117
4/80 Aanvaring, doordat een binnen liggend jacht bij het rondon van een merkteken meer ruimte neemt dan noodzakelijk is	37.1	119
5/80 Houdt het tonen van vlag L in, dat de wedstrijd-bepalingen gewijzigd zijn?	3.4; 4.1	121
6/80 Wedstrijdcomité ziet een overtreding en sluit het jacht uit zonder verhoor	73.2(a)	123
7/80 Jacht wordt uitgesloten. Opdracht aan wedstrijdcomité om te onderzoeken of wellicht een derde jacht hiervan de oorzaak was.	36; 70.1.b.	125
8/80 Te dicht bij overstag gaan?	41.2; 41.3	127
9/80 Een merkteken voorbij varen	51.2	130
10/80 Niet accepteren van een inschrijving	Voorwaarden inschrijving	132
11/80 Vervallen		
12/80 Wat is een billijke regeling n.a.v. een verzoek om verhaal	12	133
13/80 Hoe worden wijzigingen van de wedstrijd-bepalingen bekend gemaakt?	3.4; 4.1 12	135
14/80 Hoe worden wijzigingen van de wedstrijd-bepalingen bekend gemaakt?	3.4; 4.1 12	137
15/80 Hoe ver een loefwaarts jacht moet uitwijken, hangt af van de omstandigheden	37.1	139
16/80 Vastmaken aan een ten anker liggend jacht, is het ontvangen van hulp van buiten	59	140
17/80 Aanvaring direkt na het rondon van een merkteken	36; 37.1 42.1(a)	142
18/80 Niet voortdurend tonen van de protest-vlag	68.3; 69	144
19/80 Het voor gezien verklaren van de protest-vlag	Wedstrijdbepaling	145
1/81 Het geven van het algemeen terugroepsein is niet verplicht, ook al ziet het wedstrijdcomité, dat een aantal niet herkenbare jachten te vroeg start	8.2 en 3; 12; 68.5(a+b)	147

<u>Voorval</u>	<u>Artikelen</u>	<u>Bladz.</u>
2/81 Het verzoek om Verhaal bij het wedstrijdcomité kan bij één verzoek slechts door één jacht worden gedaan	68.6; Bepaling K.N.W.V.	151
3/81 Indringstart?	36; 41.1	153
4/81 Wanneer moet een buiten liggend jacht zijn koerswijziging beginnen om een binnenliggend jacht ruimte voor het ronden van het merkteken te geven?	37.1; 38.5; 42.1(a)	156
5/81 (Te) dicht bij overstag gaan	36; 41.2; 41.3	159
6/81 Kan een deelnemer gestraft worden wegens een ernstige misdraging, die na de finish plaatsvindt?	75	161
7/81 Protestvlag "voor gezien" verklaren. Kan het wedstrijdcomité tegen een jacht protesteren op grond van feiten, die staan vermeld in een niet ontvankelijk verklaard protest?	68.2(a+b) 70.2(e)	164
8/81 Kan een jacht, dat niet partij bij een protest is, in hoger beroep gaan tegen de uitspraak van het protestcomité?	77.1(a)	166
9/81 Uitsluiting zonder verhoor op grond van wedstrijdverklaring	73.2(b)	167

	<u>Voorval</u>	<u>Artikelen</u>	<u>Bladz.</u>
1/82	De vastgestelde feiten zijn onvoldoende om een uitspraak te doen	36; 77.3	171
2/82	Protest van een toerjacht tegen een aan een wedstrijd deelnemend jacht	Aanhef Deel IV 75.2	173
3/82	Mondelinge hulp van buiten	59	175
4/82	Jacht vraagt Hoger Beroep aan hoewel Hoger Beroep in de wedstrijbepalingen is uitgesloten	1.7.(b); 77.1; Bepalingen K.N.W.V. bij art. 1.7 art. 21 Regl. Zeilk.	176
5/82	Jacht vraagt Hoger Beroep aan hoewel Hoger Beroep in de wedstrijbepalingen is uitgesloten	1.7; 74.3(c) en Bepalingen K.N.W.V. bij art. 1.7.	178
6/82	Interpretatie van een wedstrijbepaling	77.3	179
7/82	Een jacht over bakboord gaat bij het rondan van een merkteken overstag voor een jacht over stuurboord. Een buiten liggend jacht moet een binnen liggend jacht ruimte geven voor een hindernis in casu een jacht over bakboord. Een jacht dat door een ander jacht gedwongen wordt een overtreding te begaan.	35; 41.2 en 42.1(c) 37.1; 42.1(a) 74.4(b)	181
8/82	Jacht over stuurboord gaat overstag voor jacht over bakboord	36; 42.1; 41.3; 74.4	184
9/82	Bezwaren tegen vermeende tekortkomingen bij de behandeling van een protest	68; 72 en 73	186
10/82	Jacht begaat een overtreding door toedoen van een ander jacht. Bezwaren tegen vermeende tekortkomingen bij de behandeling van een protest	73 en 74 68; 72 en 73	188
11/82	Wedstrijd niet aangevraagd bij het K.N.W.V. en niet op de juiste wijze aangekondigd.	art. 5 Huish.Regl. 1, 2 en 70.3	191
12/82	Verdeling in gewichtsklassen bij plank-zeilwedstrijden in de Mistral-klasse.	art. 11 van de klassevoorschriften	194
13/82	Toepassen van 720° straf	33.2 en 74.5	196
14/82	De vastgestelde feiten zijn onvoldoende om een uitspraak te doen	74.1; 77.3	198
15/82	De vastgestelde feiten zijn onvoldoende om een uitspraak te doen	74.1; 77.3	199
16/82	Een over bakboord zeilend jacht mag uitwijken en protesteren wanneer het twijfelt of het over stuurboord zeilend jacht voldoende zal uitwijken.	36	200

	<u>Voorval</u>	<u>Artikelen</u>	<u>Bladz.</u>
1/83	HogerBeroep niet ontvankelijk, te laat ingediend	Bep. K.N.W.V.	202
2/83	Een jacht dat op de hoogte is dat tegen hem een protest zal worden ingediend dient zo spoedig mogelijk bij het protestcomite te informeren of het protest werd ingediend en zo ja, wanneer het verhoor zal plaatsvinden	73.4	203
	Het niet tijdig voor het verhoor aanwezig zijn kan door een partij niet worden gebruikt voor het heropenen van een verhoor	73.5	
3/83	Definitie: Vrij achter en Vrij voor; Boord aan Boord	42.1(a); 42.3(a)(ii)	206
4/83	Het protestcomite stelt de feiten in hoogste instantie vast en is niet gehouden als feit aan te nemen wat door een der partijen of getuigen schriftelijk wordt verklaard	74.1	208
5/83	Ruimte bij een begrenzingsmerkteken van de startlijn omgeven door bevaarbaar water, nadat het startsein is gegeven	6, 37.1, 42.4 en 51.3	210
6/83	Aan de wind. Aanroepen voor ruimte om overstag te gaan bij hindernissen en gehoor geven	43.1, 43.2(b) en 43.2(b)(i)	215
7/83	Bij twijfel moet een over stuurboord liggend jacht aantonen dat vrij kan blijven van een bakboord jacht	36, 74.1	219
8/83	Een derde jacht protesteert tegen een vermeende overtreding tussen twee andere jachten, waarbij geen aanvaring plaatsvond	68.1, 68.2 en 68.3	222
9/83	Protest tegen het wedstrijdcomite waarbij geen sprake is van benadeling in de plaats van aankomst	3.1, 60, 69 en 72.2	224
10/83	Een protest moet schriftelijk worden ingediend	68.5	226
11/83	Een jacht wezenlijk benadeeld door een verzuim van het wedstrijdcomite	69.a, 74.1 en 74.2	228

<u>Voorval</u>	<u>Artikelen</u>	<u>Bladz.</u>
12/83	Wedstrijdbepalingen worden op een lijn gesteld met het wedstrijdreglement	3 231
13/83	Het aan de voorgeschreven zijden ronden of voorbijvaren van een merkteken	51.2 233
14/83	Partijen moeten in elkaars aanwezigheid worden gehoord	37, 40, 73.1 en Aanh.6 art. 2.2 235
15/83	Ruimte bij een merkteken van de startlijn omgeven door bevaarbaar water	42.4 en 52.1(a)(i) 238
16/83	Aan de wind. Aanroepen voor Ruimte om Overstag te gaan bij hindernissen en gehoor geven	43.2(b)(i) 240
17/83	Aan de wind. Aanroepen voor Ruimte om Overstag te gaan bij hindernissen en gehoor geven	36 en 43.2(b)(i) 242

	<u>Voorval</u>	<u>Artikelen</u>	<u>Bladz.</u>
1/84	Vervallen		
2/84	Eerlijk zeilen	75	244
3/84	Moet boei op scheiding van twee vaarwaters aan bakboord of aan stuurboord worden gehouden	wedstrijd- bepaling	246
4/84	Toepassing Olympische puntentelling bij een Verzoek om Verhaal	aanhangsel 5 art. 3	247
5/84	Heropening van verhoor	73.5	249
6/84	Zijn de feiten voldoende vastgesteld?	74.1; 77.3	253
7/84	Hoger Beroep aanvraag niet-ontvankelijk	1.7(b)	256
8/84	Heeft het jacht gewrikt?	60.2.a	259
9/84	Jacht dat door de schuld van een ander jacht een overtreding begaat	74.4.b	261
10/84	Protestcomite neemt de vereiste formaliteiten niet in acht	72.3; 73.1	264
11/84	Hoger Beroep aanvraag wordt te laat ingediend	77.2 en K.N.W.V. bep.1	266
12/84	Is het gewicht van de bemanning van de zeilplank op de juiste wijze vastgesteld?	74.4	267
13/84	Uitleg van de woorden "na het beëindigen van de wedstrijd"	wedstrijdbepaling	269
14/84	Het niet verschijnen van partijen is geen reden om het protest niet-ontvankelijk te verklaren	68; 68.9; 72.1	271
15/84	Het niet verschijnen van partijen is geen reden om het protest niet-ontvankelijk te verklaren	68; 68.9; 72.1	273
16/84	Een vrij achter liggend jacht dat aan lij boord aan boord komt.	73.3 en 42.3(f)	275
17/84	Het niet ongeldig verklaren of niet afkorten van een wedstrijd na een draaiing van de wind	69 en 72.2	278
18/84	Het niet ongeldig verklaren of niet afkorten van een wedstrijd na een draaiing van de wind	69 en 72.2	280

	<u>Voorval</u>	<u>Artikelen</u>	<u>Bladz.</u>
1/85	Het onjuist geven van afkortingsseinen	4.6	282
2/85	Een varende jacht moet vrij blijven van een wedstrijdzeilende jacht dat voor anker ligt	46.1	284
3/85	Loefrechten t.a.v. loefwaarts gelegen jachten	38.5, 38.6	286
4/85	Het zonder verhoor uitsluiten van een jacht dat een merkteken raakt	70.2.a	290
5/85	Aanvaring voor het waarschuwingsein; ernstige misdrijving	aanhef Deel IV 75	292
6/85	Handelsmerk/logo op jacht, zeilen en kleding	26	295
7/85	Ernstige misdrijving	75	297
8/85	Tijdig overstag gaan	41	301

Inhoudsopgave 1986

	voorval	artikelen	bladz
1/86	wrikken W.R. 1981	60.1(a) 60.1(b) 60.2(a)	302.
2/86	protestvlag niet getoond protest niet aangezegd geen beschrijving voorval	68.3 68.4 68.5 68.8(a)	304.
3/86	feiten onvoldoende vastgesteld	77.3	306.
4/86	te dicht bij overstag gaan	35 41.1	308.
5/86	moet een over bakkoord zeilend buitenliggend jacht aan een over stuurboord zeilend binnen- liggend jacht op meer dan twee scheepslengten van het merkteken ruimte geven?	36 41.1	310.
6/86	winddraaiing van ongeveer 180 graden	5.4 69	314.
7/86	wedstrijdcomite sluit uit zonder kennisgeving en verhoor	70.2(a) 71.1	316.
8/86	keert het jacht terug om te starten of niet?	44.2	317.
9/86	niet voldoen aan klasse- voorschriften	19.2 75.2	322.
9A/86	niet voldoen aan klasse- voorschriften	19.2 75.2	320.
10/86	niet voldoen aan klasse- voorschriften	19.2	324.
11/86	feiten niet voldoende vastgesteld. terugverwijzen	77.3 78.1(d)	326.
12/86	bewijslast of een jacht tijdig boord aan boord is	42.1(d) 42.2(a)	328.
13/86	over bakboord liggend jacht verwijt het over stuur- boord liggend jacht te laat overstag te zijn gegaan	36 41.2 41.3	331.

14/86	vervallen, zie 9A/86		333.
15/86	een loefwaarts jacht moet vrijblijven van een lijwaarts jacht	37.1	334.
16/86	bewijslast bij overstag gaan	36 41.2 41.3	337.

<u>Nummer</u>	<u>Voorval</u>	<u>WR '85/'89 Artikelen</u>	<u>Blz.</u>
1/88	Bezwaren tegen de procesgang dienen voor of tijdens het Verhoor naar voren te worden gebracht en kunnen geen grond zijn voor een Hoger Beroep aanvraag.	WR '85: 77.3 WR '89: 74.1 74.1 77.4	384
2/88	Protestcomite beslist in hoogste instantie of het op grond van nieuw bewijsmateriaal het Verhoor wil heropenen.	WR '85: 73.2 73.5 WR '89: 73.3 73.6 (a)	386
3/88	Loefrechten van een jacht dat aan lij van een ander jacht overstag gaat	WR '85: 38.1 38.2 38.3 WR '89: 38.1 38.2 (a) 38.2 (b)	388
4/88a	Protestcomite verzuimt een Verhoor te houden, doch biedt aan dit verzuim te herstellen.	WR '85: 73.5 WR '89: 73.6	391
4/88b	Als 4/88a		393
5/88	Protestcomite gaat na constatering van ernstige schade zonder schriftelijke kennisgeving over tot Verhoor.	WR '85: 70.2 WR '89: idem	395
6/88	Wedstrijdcomite wijzigt de wedstrijdbepalingen in strijd met de voorschriften. Moet bij het ingaan van de volgende ronde wel of niet door de startlijn worden gevaren?	WR '85: 3.1 3.4 WR '89: idem	398
7/88	Wedstrijdcomite wijzigt de wedstrijdbepalingen door vermelding op een mededelingenbord dat in de wedstrijdbepalingen niet is omschreven.	WR '85: 3.4 WR '89: idem	401
8/88	Een derde zeilplank protesteert tegen twee andere zeilplanken, die elkaar raken en van wie geen van beiden protesteert, opgeeft of een vervangende straf aanvaardt	WR '85: 33.2 Aanhangsel 2 WR Zeilplanken : 3.1 WR '89: 33 Aanhangsel 2 WR Zeilplanken : 3.1	403

HOGER BEROEP 1/88

Flits 18 tegen Flits 300
Vereniging Watersport "De Twee Provinciën"
Paterswoldsemeer, 29 mei 1988

Artikel 36

Een jacht dat over stuurboord ligt moet vrij blijven van een jacht dat over bakboord ligt.

Het protest van Flits 18

Flits 18 zeilt over bakboord en Flits 300 over stuurboord. Flits 18 roept Flits 300 aan met "bakboord", maar Flits 300 negeert deze aanroep en behoudt zijn koers. Ook na een herhaalde aanroep door Flits 18 wijzigt Flits 300 zijn koers niet, zodat Flits 18 gedwongen is overstag te gaan om een aanvaring te voorkomen.

Flits 18 protesteert op grond van artikel 36 W.R.

Door het protestcomité vastgestelde feiten

Na de start, in het eerste kruisrak, zeilt Flits 18 aan de wind over bakboord en nadert Flits 300 eveneens aan de wind over stuurboord. Flits 18 roept "bakboord" waarop geen reactie van Flits 300 komt. Flits 18 roept nogmaals aan en als er ook dan geen reactie volgt, wijkt Flits 18 uit teneinde een aanvaring met Flits 300 te voorkomen. Flits 18 doet dit door dicht onder Flits 300 overstag te gaan. Flits 300 loopt vervolgens over Flits 18 heen. Wanneer Flits 18 zijn bakboord koers had vervolgd, zou een aanvaring ter hoogte van ongeveer een/derde scheeps lengte vanaf de voorsteven van Flits 300 zijn ontstaan.

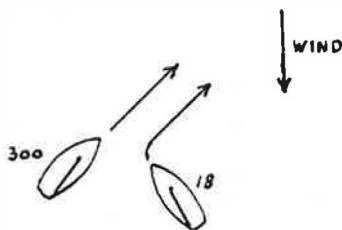

tekening protestcomité

	Voorval	Artikelen	Pag.
1/94	Een jacht over stuurboord moet vrijblijven van een jacht over bakboord. Terzake vastgestelde feiten is geen Hoger Beroep mogelijk.	36 74.1; 74.4(a)	490
2/94	Een jacht dat voormemans is te protesteren moet onmiddellijk protest aanroepen. Protestvlag moet worden getoond bij de eerste redelijke gelegenheid, wat gewoonlijk onmiddellijk na het voorval is. De Nationale Autoriteit kan het protest terugzenden voor hernieuwd verhoor.	68.2; 68.3(b); 77.6(a)	491
3/94	Protestvlag moet worden getoond bij de eerste redelijke gelegenheid, wat gewoonlijk onmiddellijk na het voorval is. Protest onterecht ontvankelijk verklaard. Uitslag moet gecorrigeerd.	68.3(b); 73.2; 77.6(a)	493
4/94	Alleen een partij in een protest kan om heropening vragen. Alleen een partij in een protest kan in Hoger Beroep gaan.	73.6; 77.1	494
5/94	Jachten kunnen niet worden gestraft op grond van artikel 33 wanneer terzake een geldig protest is ingediend. Een buitenliggend jacht moet een binnenliggend jacht ruimte geven om het merkteken te ronden. Een vrij achter liggend jacht moet vrijblijven wanneer een vrij voorliggend jacht binnen 2 van zijn scheepslengten van het merkteken komt. Hoger Beroep terzake vastgestelde feiten is niet mogelijk.	33; 42.1(a); 42.2(a); 74.1	496
6/94	Een jacht mag alleen worden gestraft op grond van Fund. C als geen ander voorschrift van toepassing is. Jacht mag geen hulp van buiten ontvangen. Feiten zijn onvoldoende vastgesteld. Heropening verhoor.	Fund. C; 59; 73.6; 77.4	498
7/94	Een protestcomité kan overgaan tot verhoor wanneer het een duidelijke overtreding ziet begaan. Beslissing over niet-ontvankelijkheid mag niet worden genomen zonder de protesterende partij gelegenheid te geven aan te tonen dat aan de vereisten is voldaan. De Nationale Autoriteit kan de uitspraak vernietigen.	70.2; 73.2; 77.6(a)	500
8/94	Protestvlag moet worden getoond bij de eerste redelijke gelegenheid, wat gewoonlijk onmiddellijk na het voorval is.	68.3(b)	502

	Voorval	Artikelen	Pag.
9/94	Geen materiële schade. Verzoek om verhaal afgewezen.	69(c)	503
10/94	Wangedrag. Straf opgelegd door de Nationale Autoriteit.	75.1(b); 75.2(a)	505
11/94	Schriftelijke uitspraak niet tijdig ingediend. Hoger Beroep niet-ontvankelijk	78.1; 77.6(a)	
12/94	Jacht wezenlijk benadeeld door onjuiste handeling van het wedstrijdcomité.	69(a)	507
13/94	Schriftelijke uitspraak ontbreekt. Hoger Beroep niet-ontvankelijk.	78.1(a); 77.6(a)	
14/94	Partijen hebben het recht om aanwezig te zijn bij protestbehandeling. Partijen gelegenheid geven om aan te tonen dat aan vereisten van ontvankelijkheid is voldaan. Hernieuwd verhoor.	73.1; 73.2; 77.6(a)	509
15/94	Hoger Beroep aanvraag te laat ingediend. Hoger Beroep aanvraag niet-ontvankelijk.	78.1(a)	
16/94	Verzoek om verhaal is zonder verhoor van partij behandeld. Hernieuwd verhoor.	72; 73.1; 73.2; 77.6(a)	511
17/94	Identiek aan HB 16/94.		513

Voorval	Artikelen	Pag.
1/95 Jacht wezenlijk benadeeld door onjuiste handeling van het wedstrijdcomité. Alleen een partij in een protest kan in Hoger Beroep gaan.	69(a); 77.1	517
2/95 Wanneer een aanvaring heeft plaatsgevonden zal een jacht gestraft moeten worden.	68.8; 74.4(a)	518
3/95 Hoger Beroep aanvragen mogen uitsluitend worden ingediend inzake de uitleg van de voorschriften. Hoger Beroep terzake vastgestelde feiten is niet mogelijk.	77.4; 74.1	521
4/95 Vervallen.		
5/95 Eigenaar draagt de verantwoording voor naleving klasse-voorschriften. Wanneer een schriftelijk protest is ingediend moet het door het protestcomité worden beslist en niet 'onbestist' worden gelaten. In geval van twijfel bij een meetproces moet het protestcomité de kwestie verwijzen naar het KNWV.	20.2; 68.8; 69, 74.3(a); Regl. Zeilk. 9	523
6/95 Een jacht dat wil protesteren tegen een ander jacht moet een protestvlag zetten.	68.3	526
7/95 Geen Hoger Beroep aanvraag.		
8/95 Protestvlag moet worden getoond bij de eerste redelijke gelegenheid, wat gewoonlijk onmiddellijk na het voorval is.	68.3(b)	528
9/95 Een buitenliggend jacht moet aan een jacht dat aan de binnenzijde boord aan boord ligt ruimte geven om een merkteken te ronden.	42.1(a)	530
10/95 Een jacht dat vrij achter ligt moet vrijblijven van een jacht dat vrij voor ligt.	37.2	532
11/95 Vervallen.		
12/95 Vervallen.		

Voorval	Artikelen	Pag.
13/95 Hoger Beroep aanvraag niet-ontvankelijk. Hoger Beroep aanvragen mogen alleen worden ingediend inzake uitleg van de voorschriften. Tegen vastgestelde feiten is geen Hoger Beroep mogelijk.	78.1; 77.4; 77.4(a); 51.2	
14/95 Een jacht moet de baan zodanig zeilen dat het elk merkteken aan de voorgeschreven zijde en in de juiste volgorde rondt of voorbij vaart.	51.2	534
15/95 Een jacht zeilt wedstrijd vanaf zijn voorbereidingssein totdat het de wedstrijd heeft beëindigd en vrij is van de finishlijn en de merktekens daarvan of heeft opgegeven of totdat de wedstrijd is uitgesteld of afgebroken of het sein tot een algemene terugroep is gegeven. Een jacht is onderworpen aan de artikelen van Deel V wanneer het wedstrijd zeilt.	Definitie wedstrijd- zeilen; Aanhef Deel V	536

	Voorval	Artikelen	Pag.
96/01	Protestcomité kan termijn verlengen. Zeilen van de baan. Merktken.	68.6(a) 51.2 Definitie	539
96/02	Wijzigen wedstrijd bepalingen. Inzake vastgestelde feiten geen Hoger Beroep mogelijk. Reclame.	3.4 74.1 Aanh. A3.1	541
96/03	Inzake vastgestelde feiten geen Hoger Beroep mogelijk. Hoger Beroep aanvragen uitsluitend inzake uitleg voorschriften.	74.1 77.4	543
96/04	Wangedrag. Straf opgelegd door Nationale Autoriteit.	75.1(b) 75.2(a)	545
96/04a	Idem.		546
96/05	Vervallen.		
96/06	Alleen partij in protest kan in Hoger Beroep gaan. Wangedrag. Geen maatregelen zonder op schrift gestelde beschuldiging.	77.1 75.1(c)	549
96/07	Overstag gaan. Bewijslast. Inzake vastgestelde feiten geen Hoger Beroep mogelijk. Protestcomité wordt opgedragen verhoor te heropenen.	41.2, 41.3 74.1 77.4	551
96/08	Tonen protestvlag.	68.3(b)	554
96/09	Protesttermijn.	68.6	555
96/10	Zeilen van de baan. Bezwaar tegen lid protestcomité.	51.2 71.2(b)	557
96/11	Partijen bij protest hebben het recht om tijdens verhoor aanwezig te zijn.	73.1	559

Voorval	Artikelen	Pag.
97/01 Protestcomité kan overgaan tot verhoor wanneer het, enz. Jacht mag niet worden gestraft zonder verhoor. Protestcomité moet beslissen of een jacht benadeeld is door omstandigheden zoals omschreven in Artikel 69.	70.2 71.1 74.2(a)	561
97/02 Ernstig onsportief gedrag.	75	566
97/03 Jacht over stuurboord moet vrijblijven van jacht over bakboord.	36	569

WVW 202

De hieronder volgende hoger beroep uitspraken zijn gebaseerd op de Regels voor Wedstrijdzeilen 1997-2000

	Voorval	Artikelen	Pag.
97/04	Een partij bij een verhoor die van mening is dat een lid van het protestcomité een belanghebbende partij is moet zo snel mogelijk bezwaar maken.	63.4	571
97/05	Ruimte.	definitie	573
97/06	X-vlag tonen bij individuele terugroep. Verzoek om verhaal.	29.2 62.2	575
97/07	Een protestcomité kan verhaal overwegen naar aanleiding van informatie uit een ongeldig protest. Protest roepen is verplicht. Partijen op de hoogte stellen. Bij verhaal eerlijke regeling treffen voor alle betrokken boten.	60.3 61.1(a) 63.2 64.2	578
97/08	Hoger Beroep te laat ingediend.	2.1 App F	
97/09	Hoger Beroep te laat ingediend.	2.1 App F	
97/10	Verlenging protesttijd. Bevestiging van beslissing.	61.3 70.2	581
97/11	Hoger Beroep ingetrokken.		
97/12	Individuele zeiler kan geen uitleg van de regels vragen.	70	
97/13	Getuigen horen. Protestvlag tonen bij de eerste redelijke gelegenheid.	61.1(a)	583

INHOUD

	Voorval	Artikelen	Pag.
98/01	Verwijzing Een partij bij een verhoor heeft het recht aanwezig te zijn bij het horen van alle verklaringen. Comité moet de feiten vaststellen. Hoger beroep kan alleen tegen uitleg van een regel, niet tegen vastgestelde feiten. Protestcomité mag om bevestiging of verbetering van zijn uitspraak. vragen. Partij	63.3(a) 63.3 70.1 70.2 definitie	584
98/02	Hoger beroep aanvraag niet geldig.	70.5 App F2.1	587
98/03	Alleen protestcomité is bevoegd deelnemer te disqualificeren. Als de zeilraad vaststelt dat een boot een regel heeft overtre- dan dan moet hij hem straffen.	63.1 en 64 71.3	588
98/04	Hoger Beroep te laat ingediend.	2.1 App F	
98/05	Hoger Beroep niet geldig.	70.5	
98/06	Ruimte Boord aan boord bij merkteken.	definitie 18.2(a)	590
98/07	Loefwaartse boot moet vrijblij- ven van lijwaartse boot. Overstag gaan binnen twee-lengten zone.	11 18.3(a)	592
98/08	Verzoek om verhaal. Partij.	definitie	594
98/09	Wangedrag.	69	595
98/10	Sportiviteit en de Regels	69	599
98/11	Sportiviteit en de Regels	69	604
98/12	Loefwaartse boot moet vrijblij- ven van lijwaartse boot. Ruimte om vrij te blijven.	11 16	608

INHOUD

	Voorval	Regels	Pagina
99/01	Verwijzing Protesten uit afgebroken wedstrijden moeten worden behandeld	36	610
99/02	Het protestcomité moet de verklaringen van de partijen bij het verhoor horen. Een partij bij het verhoor mag ieder persoon die een verklaring aflegt ondervragen.	63.6	612
99/03	Het protestcomité heeft de plicht de feiten vast te stellen.	63.6	613
99/04	Een boot moet een andere boot die aan de grond zit ontwijken	21	615
99/05a	Een boot moet een andere boot die aan de grond zit ontwijken	21	617
99/05b	Verzoek om verhaal moet gegronnd zijn op een bewering dat de plaats van aankomst van een boot in een wedstrijd of wedstrijdserie buiten zijn eigen schuld aanmerkelijk verslechterd is	62.1	619
99/07	Abrupte koersverandering is niet vastgesteld over verschillende boegen	10	622
99/08	Een protestvlag is bij een verzoek om verhaal niet verplicht	62.2	624
99/09	Een protest moet het incident vermelden Details mogen worden verbeterd voor of gedurende het verhoor	61.2(b) 61.2	625
99/10	Een beslissing over verhaal mag niet worden genomen zonder verhoor	63.1	627
99/11	Voldoende ruimte tijdens het rondenvan een merkteken. Protestcomité moet schijn van partijdigheid vermijden	18.2(b)	629
99/12	'Protest' roepen en opvallend rode vlag tonen	61(a)	631
99/13	Over dezelfde boeg overlap Tegen de door een protestcomité vastgestelde feiten kan geen hoger beroep worden aangetekend	11 70.1	633
99/14 en 99/15	Verzoek om verhaal Volledig aan de baanzijde van de startlijn. Er is geen x-vlag getoond	29.1 29.2	636

INHOUD

	Voorval	Regels	Pagina
00/01	Verzoek om verhaal Een wedstrijdcomite kan tegen een boot protesteren en moet de partij op de hoogte stellen binnen de tijdslimiet die hiervoor is vastgesteld Een protestcomite mag niet straffen zonder verhoor	62.1 60.2 (a) 61.3 63.1	637
00/02	Hoger Beroep ingetrokken		639
00/03	Sportiviteit en eerlijk spel een boot moet blijven voldoen aan de klassenvoorschriften	2 78.1	641
00/04	Boord aan boord blijven	18.2(a)	643
00/05	Een boot moet blijven voldoen aan de klassenvoorschriften	78.1	645
00/06	Boord aan boord over dezelfde boeg Loef moet vrij blijven van lij Ruimte	18.2(a) 11 definitie	647
00/07	Hoger Beroep te laat ingediend	2.1 App F	
00/08	Hoger Beroep te laat ingediend	2.1 App F	
00/09	Hoger Beroep ongeldig	70.5	
00/10	Overstag gaan binnen de twee-lengtenzone Tegen vastgestelde feiten is geen recht op Hoger Beroep Verzoek om heropening	18.3(a) 70.1 66	649
00/11	Een beslissing over verhaal mag niet worden genomen zonder verhoor	63.1	652
00/12	Klassenvoorschriften	78.1	653
00/13	Verwijzing		
00/14	Hoger Beroep te laat ingediend	2.1 App F	

HOGER BEROEP NR 1/75

La Peligrosa IOR H 1927 tegen De Vier Gebroeders IOR H 1484 en Volupia IOR H 1946 ;
Noordzeeclub ;
Aanbrengwedstrijd Breskens-Harwich, mei 1974 ;

Artikelen 36 en 32 ; Een jacht dat bij een in-de-windse start over stuurboord start doet dit geheel voor eigen risico en dient een behoorlijke uitkijk te houden. Het over bakboord starten is een taktisch element van het wedstrijdzeilen.

Het protest van La Peligrosa

Start van de aanbrengwedstrijd Breskens-Harwich 21 mei 1974. De over bakboord startende La Peligrosa H 1927 protesteert tegen de over stuurboord startende De Vier Gebroeders H 1484 en Volupia H 1946. De Vier Gebroeders kon nog juist worden ontweken, waarna de Volupia de La Peligrosa aanvoer, welke laatste met ernstige schade moest opgeven.



illustratie 1/75

Feiten vastgesteld door het wedstrijdcomité

- De startlijn is ongeveer Noord-Zuid vanaf het Westelijke havenhoofd van de haven van Breskens ;
- Wind ZW 4 tot 5 ;
- Stroom Oostgaand ;
- Starttijd 13.20 uur ;
- De betreffende situaties doen zich in de laatste minuut voor de start voor ;
- Er heeft een aanvaring tussen beide jachten La Peligrosa en Volupia plaats gevonden.

Uitspraak van het wedstrijdcomité

De jachten La Peligrosa H 1927 en Volupia H 1946 worden uitgesloten ; de Volupia op grond art 36 (Grondregel, Bakboord-Stuurboord) en La Peligrosa op grond van art 32 (Voorkomen van aanvaringen).

De Hoger Beroep aanvraag van La Peligrosa H 1927

Regelmatig werd "Bakboord" geroepen ter ondersteuning van het recht van de weg. De Volupia voer ons in de zij aan. Bij een in-de-windse start doet zich bijna altijd de situatie voor dat over bakboord en over stuurboord zeilende jachten elkaar zeer dicht naderen. Zolang een over bakboord zeilend jacht niet wordt gedwongen uit te wijken voor een niet uitwijkend over stuurboord zeilend jacht, zal het over bakboord zeilende jacht koers houden. Dit is een belangrijk tactisch element van het wedstrijdzeilen, gebaseerd op art. 36. Wanneer echter overeenkomstig de interpretatie van art. 32 van het wedstrijdcomité een over bakboord zeilend jacht bij voorbaat rekening moet houden met de mogelijkheid dat over stuurboord naderende jachten wel eens niet zouden kunnen uitwijken, dan zou het over bakboord langs de startlijn naar een gunstige startpositie varen, niet meer kunnen. La Peligrosa is van mening dat het moment waarop een over bakboord zeilend jacht alsnog een aanvaring dient te voorkomen, i.v.m. genoemde tactische overweging bij de start op een later moment ligt dan in open water.

Terugverwijzing naar het wedstrijdcomité

De ter zake dienende door het wedstrijdcomité vast te stellen feiten en een uitspraak in het protest tegen De Vier Gebroeders ontbreken. Het wedstrijdcomité wordt verzocht alsnog de vastgestelde feiten en de beschouwingen ten aanzien van de hoger beroep aanvraag in te dienen.

Beschouwingen van het wedstrijdcomité

De door het wedstrijdcomité vastgestelde feiten :

- Er heeft een aanvaring plaats gehad ;
- La Peligrosa voer over bakboord ;
- Volupia voer over stuurboord ;
- Er is aanmerkelijke schade ontstaan ;
- Zie verder de opmerkingen in de eerder gedane uitspraak van het wedstrijdcomité.

De overwegingen van het wedstrijdcomité:

- Of La Peligrosa voor De Vier Gebroeders heeft moeten uitwijken is niet vast te stellen omdat de verklaringen daarover elkaar tegenspreken. Getuigen werden door geen van de partijen naar voren gebracht.
 - Na De Vier Gebroeders te zijn voorbijgevaren (of voor deze te zijn uitgeweken) ontmoette La Peligrosa de Volupia, die verklaarde juist zijn schoten te hebben aangehaald om te gaan starten - 8 sec. voor het startsein - en nog weinig vaart zal hebben gehad. Toen La Peligrosa opdoemde en voorrang eiste, werden de schoten losgegooid en werd blijkbaar getracht weg te draaien.
- Door de te geringe snelheid zal dit zijn mislukt.

- Het wedstrijdcomité is er van overtuigd dat de uitsluiting van de Volupia op grond van art 36 terecht is.
- Voorts is overwogen dat La Peligrosa grote risico's heeft genomen door bij windkracht 4 à 5 over bakboord te starten, terwijl bij de heersende windrichting kon worden verwacht (resp. bekend is) dat een aantal jachten vanuit de havenmond over stuurboord zullen starten. Over bakboord starten betekent dan dat men weloverwogen de melée in vaart. Het wedstrijdcomité meent dat La Peligrosa daarom geen goed zeemanschap heeft getoond ofwel onvoldoende heeft getracht een aanvaring te voorkomen, welke als het ware in de tactiek van La Peligrosa zat opgesloten. Reden waarom La Peligrosa werd uitgesloten op grond van art 32.

Hoger Beroep Uitspraak

De jachten die over stuurboord uit de havenmond starten, doen dit geheel voor eigen risico en dienen daarom een behoorlijke uitkijk te houden in verband met jachten die over bakboord starten. Het over bakboord starten is een tactisch element van het wedstrijdzeilen gegrond op het wedstrijdreglement. De uitspraak van het wedstrijdcomité maakt dit echter praktisch onmogelijk. Uit het gebrekkig feitenmateriaal wordt geconcludeerd dat het voor La Peligrosa, gezien de manoeuvre van de Volupia en de nabije positie van andere jachten, niet meer mogelijk was een aanvaring geheel te voorkomen. De Volupia heeft echter onvoldoende uitkijk gehouden. De uitsluiting van La Peligrosa wordt vernietigd.

Gebaseerd op WR 1973
N.B. Conform WR 1977 en 1981

HOGER BEROEP NR 2/75

Solo H 456 tegen Solo H 450
W.V.Aegir

Art. 42.1(b) en 42.2(a) Een vrij achter liggend jacht mag op eigen risico zich tussen een vrij voor liggend jacht en een merkteken begeven, zolang het uitwijkt in afwachting van en gedurende het rondon door het vrij voor liggende jacht.

Het protest van de H 456

De 456 ligt boord aan boord aan de binnenzijde van de 450. De 450 geeft de 456 ruimte voor het rondon van het merkteken. De 456 laat ca 1,5 m ruimte bij het merkteken. De 450 komt tussen de 456 en het merkteken. Protest op grond art. 42.2. (Vrij voor-vrij achter bij een merkteken)

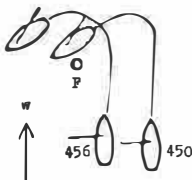

illustratie 2/75

Door het wedstrijdcomité vastgestelde feiten

De 456 en 450 lopen ruimschoots over bakboord merkteken F aan, om welk merkteken moest worden gegijpt.

De 456 ligt bij de 450 aan de binnenzijde boord aan boord.

De 450 geeft de 456 ruimte, draait af en steekt na het gijpen achter de 456 omhoog.

De 456 laat een ruimte van ca 1,5 meter tussen dit jacht en het merkteken.

De 450 maakt van deze ruimte gebruik.

Er ontstaat geen aanvaring.

De verklaringen van beide partijen zijn eensluidend.

Uitspraak van het wedstrijdcomité

Protest toegewezen.

De Hoger Beroep aanvraag van de 450

De afstanden zijn niet ter sprake gekomen. Wel dat de 456 geen hinder heeft ondervonden. De 450 kan zich niet met de uitspraak verenigen.

Hoger Beroep uitspraak

Uit de vastgestelde feiten is niet naar voren gekomen dat de 456 enige hinder heeft ondervonden. Art. 42.2(a) staat toe dat een vrij achter liggend jacht op eigen risico zich tussen een vrij voor liggend jacht en een merkteken begeeft, aangezien in art. 42.2(a) het "niet meer aan de binnenzijde boord aan boord komen" door het woordje "en" is gekoppeld aan het "recht op ruimte verkrijgen". De 450 heeft geen ruimte van de 456 verlangd en slechts de gelaten ruimte gebruikt, daarbij volgens art. 42.1(b) uitwijkende voor de 456 in afwachting van en gedurende het rondenvan het merkteken door de 456. Het hoger beroep wordt toegewezen, de uitspraak van het wedstrijdcomité wordt vernietigd. Aan de 450 dienen de punten te worden toegekend overeenkomende met zijn plaats van aankomst.

Gebaseerd op WR 1973

Conform WR 1977 en 1981 echter is 42.1(b) nu art. 42.2(a)
art.42.2(a) nu art. 42.3(a)

HOGER BEROEP NR 3/75

FJ-klasse H1 tegen het wedstrijdcomité
Sneeker Zeilclub
FJ-evenement op het Snekermeer mei 1975

Art 73.2 en 74.3 Wanneer een deelnemer zich misdraagt, kan deze van verdere deelname worden uitgesloten.

Het protest van de H1

De H1 protesteert tegen zijn uitsluiting op grond van art 74.3, welke zonder een verhoor en zonder enige mededeling plaats vond. Hij is van mening dat zijn gedrag daartoe geen aanleiding vormde.

Feiten vastgesteld door de protestcommissie

- H1 was een door het betreffende jacht met toestemming van het wedstrijdcomité geleend zeilnummer.
- Het onheuse gedrag van de stuurman van de H1 tegenover het wedstrijdcomité wordt door de commissie geoordeeld te vallen onder de termen van art 74.3, i.c. ernstige misdragingen.
- Betrokkene heeft pas na de wedstrijd waarop voor hem art 74.3 van toepassing werd verklaard, zijn excuses aangeboden, welke echter door het wedstrijdcomité als onvoldoende en onoprecht werden beschouwd.

Uitspraak van de protestcommissie

Protest afgewezen; de uitsluiting blijft gehandhaafd.
Art.74.3 vereist geen desbetreffende mededeling aan betrokkene binnen een bepaalde tijdslimiet.

Hoger Beroep aanvraag van de H1

De conclusie dat het gedrag onder de termen van art 74.3 valt, is genomen uitsluitend op gezag van het wedstrijdcomité.
Er is geen onderzoek ingesteld ; de H1 is niet gehoord.
Terzake van een mededeling over de beslissing wijst de H1 op art 73.2, waarin sprake is van een mondelinge mededeling en wanneer dit mogelijk is, een schriftelijke binnen een bepaalde tijdslimiet.

Terugverwijzing naar het Wedstrijdcomité door de Zeilraad

Het wedstrijdcomité wordt verzocht om een aanvulling met betrekking tot de vastgestelde feiten, i.h.b. over het voorval dat aanleiding gaf tot het van toepassing verklaren van art 74.3.

Aanvulling vastgestelde feiten

- Het dragen van zwemvesten was door de wedstrijd-bepalingen voorgeschreven.
- Het wedstrijdcomité constateerde dat daar door de bemanning van de H1 niet aan werd voldaan in de 2e wedstrijd op 18-5.
- De H1 werd door het wedstrijdcomité opgeroepen.
- De H1 verklaarde wel zwemvesten te hebben gedragen, maar trok deze verklaring later weer in.
- Daarop werd de H1 voor de betreffende wedstrijd uitgesloten.
- De stuurman van de H1 ontstak vervolgens in woede, uitte zich in onheuse bewoordingen en gedroeg zich zodanig dat het glas in een deur brak.
- Het wedstrijdcomité heeft een zekere tijd open gelaten voor het aanbieden van excuses. Daar werd eerst gebruik van gemaakt nadat betrokkene van deelneming aan de wedstrijd op 19-5 was uitgesloten. Deze excuses waren onvoldoende en niet oprecht.

Hoger Beroep uitspraak

Hoger beroep afgewezen.

Gebaseerd op WR 1973

Ook Conform WR 1977, behoudens nr 74.3 dat nu is genummerd 74.2

Idem WR 1981, behoudens nr 74.2 dat nu is genummerd 75.2

HOGER BEROEP NR 4/75

Pampus 250 "Fuut" tegen Pampus 354 "Naatje";
WZW
Westeinder Zeilwedstrijden mei 1975

Het protest van Pampus 250

Merkteken 6 aan het einde van een kruisrak moet over stuurboord worden gerond; windkracht 5 à 6 Beaufort. Pampus 354 nadert over bakboord, Pampus 250 over stuurboord. Pampus 354 loopt voor de 250 langs en gaat overstag teneinde het merkteken te kunnen ronden. De 250 protesteert tegen de 354 op grond van de artikelen 41 (Overstag gaan of gijpen) en 34 (Het veranderen van koers door een jacht met het recht van de weg) omdat de 250 moest afhouden teneinde een aanvaring te voorkomen.



Tekening wedstrijdcomité 4/75

Uitspraak van het wedstrijdcomité

Pampus 354 wordt uitgesloten omdat de 354 niet in staat is gebleken het wedstrijdcomité ervan te kunnen overtuigen dat het overstag gaan werd voltooid in overstemming met art 41.2 van het zeilwedstrijdreglement.

Hoger Beroep aanvrage van Pampus 354

De reden voor de uitspraak wordt niet aanvaard omdat de overstagmanoeuvre was voltooid als vereist in 41.2. De 250 had daarna de plicht om als vrij achter liggend jacht vrij te blijven, volgens art.37.2.

Terugverwijzing naar het wedstrijdcomité

Het wedstrijdcomité wordt verzocht mededeling te doen van de door het comité vastgestelde feiten.

Beschouwingen van het wedstrijdcomité

Uit de tekening van de protesterende partij blijkt hoe de manoeuvre heeft plaats gevonden, zie protestformulier. Pampus 354 dient vrij te blijven van de 250 op grond van art 41.1, ongeacht de aanwezigheid van het merkteken. Volgens de verklaring van de 250 heeft deze moeten afhouden om een aanvaring te voorkomen, welke gelet op de heersende windsterkte ernstig had kunnen zijn.

De 354 heeft de plicht het comité ervan te overtuigen dat deze zover verwijderd van de 250 overstag was gegaan dat deze laatste in staat was om uit te wijken, welke overtuiging het comité niet heeft verkregen.

Hoger Beroep uitspraak

Het wedstrijdcomité brengt de door Pampus 250 vervaardigde tekening naar voren. Deze tekening wordt aanvaardt als die van het wedstrijdcomité. Daaruit kunnen de door het wedstrijdcomité vastgestelde feiten worden afgeleid.

Uit deze tekening en de beschouwingen van het wedstrijdcomité wordt geconcludeerd dat de Pampus 354 niet op een voldoende afstand ten opzichte van Pampus 250 overstag is gegaan en als gevolg daarvan een overtreding heeft begaan van art 41.2. Mede gezien de door de IYRU aanvaarde hoger beroep uitspraak nr 12 waarin staat "Too narrow an interpretation of this rule 41.2 is likely to lead to bad seamanship" (Het te krap interpreteren van art 41.2 leidt gemakkelijk tot slecht zeemanschap) wordt besloten het hoger beroep van Pampus 354 af te wijzen en de uitspraak van het wedstrijdcomité te bekrachtigen.

N.B. Conform WR 1977/81 behoudens art 34 waarvan het nummer werd gewijzigd in 35.

FJ 887 "Gold Pheasant" tegen FJ 1270 "La Raffinata"
WZW-Combinatie
Westeinder zeilwedstrijden juni 1975

Artikelen 34 en 41

Het wedstrijdcomité moet de feiten vaststellen op een zodanige wijze dat het wedstrijdcomité daaruit tot een duidelijke overtuiging komt inzake het verloop van het voorval. Dit geldt in het bijzonder daar waar het zeilwedstrijdreglement voorschrijft dat één der partijen de plicht heeft het wedstrijdcomité te overtuigen.

Art 68.3 Wanneer een protest in behandeling wordt genomen, moet worden aangenomen dat het wedstrijdcomité ervan overtuigd is dat aan alle voorwaarden van een geldig protest is voldaan.

Het protest van de FJ 887

De 887 protesteert tegen de 1270 op grond van de stuurboordbakboord regel omdat bij de start de 887 over bakboord heeft moeten uitwijken om een aanvaring te voorkomen met de 1270 over stuurboord, welke te laat overstag ging.

Door het wedstrijdcomité vastgestelde feiten

- De 887 verklaart de protestvlag te hebben gezet.
- De 1270 ontkent dit, alhoewel de 887 heeft geroepen "Ga er maar uit".
- Het finishschip heeft de protestvlag niet gezien en heeft bij het doorgeven van de uitslagen geen protestvlag van de 887 gemeld.

Uitspraak van het wedstrijdcomité

Aangezien niet is komen vast te staan of de protestvlag met-terdaad is getoond, wordt het protest niet behandeld.

De Hoger Beroep aanvraag van de 887

Het door mij ingediende protest zou worden behandeld na de 2e wedstrijd. Bij de aanvang werd mij gevraagd of ik de tegenpartij had gezien. Mijn antwoord luidde neen, want de 1270 had de 2e wedstrijd niet gezeild. Het comité riep de 1270 enkele keren op, maar de 1270 verscheen niet. Daarop werd mijn protest behandeld en mij toegewezen. Bij de prijsuitreiking kwam ook de 1270 een prijs ophalen. Deze zag toen dat hij op het mededelingenbord stond en ging naar de protestcommissie. Na enige ogenblikken werd ik daar binnengeroept en werd mij verteld dat ik geen protestvlag had gezet en dat ik niet had aangeroepen. Na een tientallen minuten durende discussie werd mij gezegd dat het protest moest worden beschouwd als niet te zijn behandeld. Ik maak bezwaar tegen deze procedure en voeg een verklaring toe van de getuige FJ 1161 waarin is opgenomen dat door mij wel een protestvlag werd gezet.

Verzoek van de Zeilraad aan het wedstrijdcomité

Nadere inlichtingen worden gevraagd, i.h.b. met betrekking tot de hoger beroep aanvraag.

Beschouwingen van het wedstrijdcomité

De in de hoger beroep aanvraag beschreven loop der gebeurtenissen is juist.

Het protest werd in eerste instantie toegewezen. Toen de 1270 alsnog verscheen, verklaarde hij het niet eens te zijn met het door de 887 gestelde. Voorts verklaarde de 1270 in de tweede wedstrijd niet te zijn gestart, omdat hij geen enkele twijfel koesterde ten aanzien van zijn plaatsing in de eerdere wedstrijd. Het wedstrijdcomité oordeelde dat voldoende redenen voorhanden waren, om de behandeling van het protest te heropenen. Daarbij kwam niet vast te staan dat de protestvlag werkelijk was gevoerd. De thans bijgevoegde verklaring van de getuige FJ 1161 werd toen niet overgelegd. Bij de behandeling verklaarde de 1161 wel het eens te zijn met de verklaring van 887.

Hoger Beroep uitspraak

Het wedstrijdcomité had zich bij de eerste behandeling terdege ervan dienen te overtuigen of de protestvlag was gezet. Wanneer een protest in behandeling wordt genomen mag worden aangenomen dat het wedstrijdcomité ervan overtuigd is dat het protest aan de vereisten voor een geldig protest voldoet, zoals gesteld in art 68.3. Onder deze omstandigheden is het onjuist een protest opnieuw in behandeling te nemen, daarbij in aanmerking genomen dat is vast komen te staan dat de 887 heeft geroepen "Ga er maar uit", hetgeen voor de 1270 reden had moeten zijn om zich ervan te overtuigen of al dan niet een protest tegen hem was ingediend. Het wedstrijdcomité wordt opgedragen zich te houden aan de eerst gedane uitspraak.

N.B. Gebaseerd op WR 1973

Conform WR 1977

Conform WR 1981 echter art 68.3 is dan 68.2

HOGER BEROEP NR 6/75

Vaurienklasse : H 29408 tegen H 30233

GWV De Vrijbouter

Loosdrechtse plassen Vaurien wedstrijden 1975

Art 68.4(a) Dit artikel is slechts van toepassing op vermeende overtredingen inzake meting, materiaalaafmeting of onderdompeling danwel de geldigheid van een meetbrief en niet op voorschriften inzake het wisselen van zeilen.

Het (telegrafische) protest van de H 29408

De H 29408 protesteert tegen de H 30233 op grond van de klassevoorschriften maart 1974 art 15 lid 3. Het protest wordt gebaseerd op art 68 lid 4 Zeilwedstrijdreglement. Getuigen H 30230 en H 30711, Vaurienklasse.

(Datum en tijd van binnenkomst 28/4, 16.20 uur.)

Door het wedstrijdcomité vastgestelde feiten

-Het protest werd ontvangen 28/4 nã 15.00 uur.

-Het protest betrof de wedstrijd van 27/4.

Uitspraak van het wedstrijdcomité

Volgens de wedstrijdbepalingen dient een protest binnen een half uur na terugkeer van de belanghebbenden bij het informatie-bureau te worden ingediend. Dit voorschrift is eveneens van toepassing voor een protest op grond van klassevoorschriften, zie art 68.4(a).

Het protest wordt niet ontvankelijk verklaard.

De Hoger Beroep aanvraag van de 29408

Op 27/4 tijdens de morgen wisselt de 30233 van zeil. De 29408 protesteert. De 30233 is tussen de middag onbereikbaar en zeilt dientengevolge des middags met hetzelfde zeil. De 30233 is opnieuw in overtreding. De behandeling van het protest is laat in de middag, de stuurman van de 29408 moet helaas weg, maar kan nog juist bij het comité melden dat de 30233 ook des middags met een ander zeil heeft gevaren.

De 30233 wordt voor de ochtendwedstrijd uitgesloten, niet voor de middagwedstrijd. De 29408 hoort dit de volgende dag en besluit alsnog een protest in te dienen op grond van art 68.4 (a), hetwelk telegrafisch wordt ingediend om binnen de daarin gestelde tijdslimiet te blijven.

Hoger Beroep uitspraak

De betreffende bepaling in de klassevoorschriften over het wisselen van zeilen valt niet onder art 68.4(a) waarin sprake is van een overtreding van een voorschrift inzake meting, materiaalmeting of onderdompeling danwel de geldigheid van een meetbrief.

Hoger beroep afgewezen.

Het wedstrijdcomité wordt geattendeerd op de mogelijkheden van art 73.2 om daar waar blijkt dat waarschijnlijk een (zelfde) overtreding zich ten tweede male voordoet, hiernaar een onderzoek in te stellen.

Gebaseerd op WR 1973

Ook Conform WR 1977

Ook Conform WR 1981 echter is art 73.2 nu art 70.2

HOGER BEROEP NR 7/75

Wedstrijdcomité tegen 420 jacht B 20202
K.Z. & R.V. Hollandia
Open Ned. Kampioenschap Int. 420 klasse

Art 74.3 Wanneer van een vermeende ernstige misdraging sprake is dienen de feiten met grote nauwkeurigheid en zekerheid te worden vastgesteld.

Beschrijving van het voorval

Uit verklaringen van een deelnemend jacht en andere opmerkingen terzake van het onklaar raken van een spinnakerval met behorende inrichtingen en in verband met de aanwezigheid bij dat jacht van een bemanningslid van een ander deelnemend jacht op een ongebruikelijk uur van de dag, welke verklaringen worden afgelegd in aanwezigheid van de secretaris van de International 420 Class Association, komt het wedstrijdcomité tot een protest.

Het protest van het wedstrijdcomité

Het protest is gericht tegen het bemanningslid van het jacht B 20202 op grond van art 74.3 van het zeilwedstrijdreglement.

Door het wedstrijdcomité vastgestelde feiten

Het jacht F 18176 is na vijf races een serieus kandidaat voor de eindzege. Het jacht B 20202 staat na vijf races zeer hoog in het klassement en maakt nog kans op de titel.

Uitspraak van het wedstrijdcomité

Het bij nacht tonen van grote belangstelling voor en het zich bezig houden met een jacht van een tegenstander, zonder dat de eigenaar aanwezig is of toestemming heeft verleend, wordt beschouwd als een ernstige misdraging en vormt een overtreding van art 74.3.

Het wedstrijdcomité spreekt als disciplinaire maatregel zijn afkeuring uit over het gedrag van het betreffende bemanningslid A.Z. en stelt de Int. 420 Class Association alsmede de Fédération Royale Belge de Yachting op de hoogte van deze uitspraak.

Hoger Beroep aanvraag van het bemanningslid A.Z.

Het vermeende benadeelde jacht F 18176 heeft geen klacht ingediend en de stuurman daarvan is bereid te getuigen, evenals 18 andere personen, dat het bemanningslid A.Z. op het betreffende nachtelijk uur (23.00) zich elders bevond. De verklaring van een opvarende van een langs de kade gemeerd jacht wordt ernstig bestreden. De behandeling door de jury heeft niet voldaan aan art 70.1; geen tijd werd ter beschikking gesteld voor de voorbereiding van verweer; het bemanningslid A.Z. werd voor de jury gehaald zonder opgaf van redenen. Verzocht wordt om vernietiging van de uitspraak van het wedstrijdcomité.

Hoger Beroep uitspraak

Hoewel het onjuist is de schijn te wekken een verkeerde belangstelling te hebben voor andermans boten door zich daar bij nacht op te houden, wordt in de door het wedstrijdcomité vastgestelde feiten met geen woord gesproken over dat bewezen mag worden geacht dat betrokkene zich werkelijk in ongewenste zin met het betreffende jacht zou hebben bezig gehouden.

Derhalve wordt de uitspraak van het wedstrijdcomité vernietigd.

Gebaseerd op WR 1973

Ook Conform WR 1977 echter 74.3 is nu 74.2

Conform WR 1981 echter 74.3 is nu 75.2

Solo 363 tegen Wedstrijdcomité
W.V.Almere
Nederlands Kampioenschap Soloklasse

Art 12 en 68.5 Zeilwedstrijdregl., 24 en 25 Regl.Zeilkamp.n
Wezenlijk nadeel moet werkelijk vast komen te staan. Is dit het geval dan dient een zodanige regeling te worden getroffen die billijk is voor alle deelnemers.

Winddraaiingen e.d. zijn onvoldoende grond voor de toepassing van art 24 Reglement voor Zeilkampioenschappen.

Het protest van de Solo 363

Solo 363 acht zich benadeeld door het wedstrijdcomité vanwege het ongeldig verklaren van een wedstrijd naar aanleiding van een protest van Solo 41. Solo 363 maakt bezwaar tegen het ongeldig verklaren op grond van art 68.5(a).

Door het wedstrijdcomité vastgestelde feiten

- Weersvoorspelling : wind Z-ZO, zwak tot matig, later kans op een onweersbui en matige ZW-wind.
- Windrichting bij de start 130°, in het eerste kruisrak gekrompen naar 110°, voor het ingaan van het tweede kruisrak geruimd naar 170°.
- Nadat vrijwel het gehele veld van jachten het derde kruisrak was ingegaan, is de wind gedraaid naar 270° en plotseling aangewakkerd met vlagen tot 15m/sec.
- Bij het ingaan van het tweede kruisrak was de windrichting 170°. Per abuis werd 270° aan zowel de "kampioensgroep" als de "soloweek-groep" opgegeven.
- De posities van de vier deelnemers bij het bovenwindse merkteken, welke na het tweede kruisrak aldaar vooraan lagen, waren als volgt :

Zeilnummer	1e ronding	2e ronding	finish
386	7	1	17
457	4	2	11
41	8	3	20
7	10	4	24

- De wedstrijd van de tweede groep (sologroepweek) werd voor het ingaan van het derde kruisrak afgekort.
 - In het protest van Solo 41 werd gesteld dat de betrokken partij en enige getuigen benadeeld zouden zijn door de foutieve koersopgave bij het ingaan van het tweede kruisrak.
- De uitspraak luidde dat de wedstrijd ongeldig werd verklaard op grond van art 12 van het zeilwedstrijdreglement en art 24 van het reglement voor zeilkampioenschappen en dat op grond van art 25 van laatstgenoemd reglement de wedstrijd zou worden overgezeild. Als redenen voor deze beslissing golden niet slechts het ingediende protest, doch alle hiervoor genoemde feiten.

Uitspraak van het wedstrijdcomité
Het wedstrijdcomité handhaaft zijn beslissing.

De Hoger Beroep aanvraag van Solo 363

De Solo 41 heeft een protest ingediend omdat hij benadeeld zou zijn door de foutieve koersopgave bij het ingaan van het tweede kruisrak. Aan de hand van het positie-overzicht blijkt dat de 41 na het tweede kruisrak was geklommen van de 8e naar de 3e plaats. Daaruit blijkt niet dat de 41 zou zijn benadeeld. Terzake van de beslissing dienen de posities van alle jachten in beschouwing te worden genomen , niet die van enkele. Een volledig overzicht gaat hierbij.

Positie aan einde der drie kruisrakken.

1.	K2750	386	363
2.	351	457	351
3.	416	41	422
4.	457	7	K2453
5.	363	363	394
6.	422	351	251
7.	386	416	448
8.	41	448	441
9.	448	K2453	423
10.	7	251	424
11.	403	422	457
12.	394	403	416
13.	K2453	K2750	27
14.	251	394	403
15.	439	406	439
16.	27	27	406
17.	436	441	386
18.	406	436	436
19.	441	439	K2750
20.	385	385	41
21.	423	423	71
22.	438	71	385
23.	424	424	438
24.	71	438	7 (omgeslagen)
25.	381	381	381

Diagram wedstrijdcomité.

De werkelijke oorzaak van een minder goede plaats van aankomst van enkele jachten (de 386 en 41) was de winddraaiing in het derde kruisrak, welke overigens was voorspeld.

Jacht 7 finishte slecht tengevolge van het omslaan in het derde kruisrak

De foutief opgegeven koers wordt van onvoldoende betekenis geacht, gezien de posities der jachten. Bovendien heeft niet iedereen een kompas aan boord.

De Solo 363 verzoekt om vernietiging van de uitspraak.

Hoger Beroep uitspraak

Uit de vastgestelde feiten blijkt dat Solo 41 zich bij het einde van het eerste kruisrak in de 8e positie bevond en aan het einde van het tweede kruisrak in een 3e positie. Een soortgelijke verbetering in posities deed zich voor bij de 386, van de 7e naar de 1e, bij de 457 van de 4e naar de 2e en bij de 7 van de 10e naar de 4e. Een aanzienlijke verslechtering qua posities viel deze 4 jachten ten deel in het laatste kruisrak, vermoedelijk als gevolg van een sterk aangewakkerde en naar 270° gedraaide wind. Solo 363 klom in het laatste kruisrak van de 5e naar de 1e plaats.

Op grond van bovengenoemde feiten wordt geconcludeerd dat er voor het wedstrijdcomité geen reden was om op grond van art 12 de wedstrijd ongeldig te verklaren, aangezien Solo 41 door de foutieve koersopgave bij het ingaan van het tweede kruisrak duidelijk niet werd benadeeld. Wel benadeeld werd Solo 363 door het ongeldig verklaren van de wedstrijd.

Voorts is een winddraaiing en het tegelijkertijd aanwakkeren van de wind in het derde kruisrak onvoldoende reden voor de toepassing van art 24 van het reglement voor zeilkampioenschappen.

Het hoger beroep wordt toegewezen en de uitspraak van het wedstrijdcomité wordt vernietigd.

Art 12 dient met de nodige bedachtzaamheid te worden gehanteerd terwijl het in vele gevallen van belang is om eerst na te gaan of het wedstrijdcomité een "zodanige regeling kan treffen als het billijk oordeelt" ten opzichte van alle deelnemers, alvorens te besluiten een wedstrijd af te gelasten of af te breken.

Gebaseerd op WR 1973

Ook Conform WR 1977

Conform WR 1981, echter is art 12 nu art 69, 70.3, 74.2
art 68.5 nu art 68.5 t/m 8

HOGER BEROEP NR 9/75

Vrijheid V 1427 "Vergeet 't maar" contra Vrijheid V 1417 "Ran";
W.V. Aalsmeer
Nationaal kampioenschap Vrijheidsklasse

Artikelen 32, 37.1, 38.1, 38.3, 39, 70, 78 Bij twijfel mag het lijwaartse jacht aannemen dat het loefrecht heeft, tenzij de stuurman van het loefwaartse jacht "Mast dwars" of woorden van gelijke strekking heeft aangeroepen. Een loefwaarts jacht mag niet veronderstellen dat het lijwaartse jacht de al of niet aanwezigheid van twijfel op dezelfde wijze beoordeelt.

De protesten van de V 1427 en de V 1417

Twee jachten V 1417 en V 1427 kruisen op naar de finish. Beide komen boord aan boord over bakboord met elkaar te liggen. Beide jachten naderen elkaar. Dientengevolge ontstaat een aanvaring. De V 1427 protesteert tegen de V 1417 omdat hij meent dat de V 1417 als loefwaarts jacht had dienen vrij te blijven. De V 1417 protesteert tegen de V 1427 omdat hij meent dat de V 1427 geen loefrechten had.

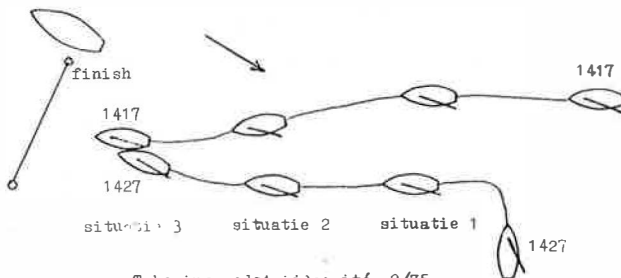

Feiten vastgesteld door het wedstrijdcomité

De jachten V 1417 en V 1427 zeilen aan de wind over bakboord en lopen de finish aan. De V 1427 kwam aan lij boord aan boord van de V 1417 als gevolg van het overstag gaan van de V 1427. De jachten bevonden zich op dat moment binnen een afstand van twee scheepslengten van elkaar. Daarna ontstaat de mast-dwars situatie 2. Vervolgens loefde de V 1427 plotseling en raakte de V 1417. De stuurboordzijde van het voorschip van de V 1427 raakte de bakboordzijde van de V 1417 achterlijk van de mast. Leden van het wedstrijdcomité op het finishschip hebben vastgesteld dat in situatie 2 het loefrecht van de V 1427 verloren ging. Ten aanzien van de koers van de V 1417 wordt opgemerkt dat dit een "juiste koers" was.

Uitspraak van het wedstrijdcomité

Er was geen sprake van loefrecht voor de V 1427. Deze heeft als lijwaarts jacht opzettelijk een aanvaring veroorzaakt om zijn recht van de weg op grond van art 37 te willen bewijzen. Dit is strijdig met de strekking van het reglement als vastgelegd in art 32. Op grond daarvan wordt de V 1427 uitgesloten. Een uitsluiting van de V 1417 op grond van art 39 is niet te rechtvaardigen.

De Hoger Beroep aanvraag van de V 1427

Het verhoor van de partijen vond afzonderlijk plaats. Dit is strijdig met art 70. Voorts is mij gebleken dat het wedstrijdcomité verdeeld was in haar opvattingen. De toepassing van art 32 acht ik onjuist, omdat er geen sprake was van "ernstige schade" als in dat artikel genoemd. Er was namelijk in het geheel geen schade, noch bij de 1417 noch bij de 1427. Het wedstrijdcomité zegt dat de V 1417 een "juiste koers" heeft gezeld. In de tekening van het comité valt de V 1417 echter af.

Hoger Beroep uitspraak

Uit de schriftelijke verklaring van de V 1417 op het door hem ingevulde protestformulier blijkt dat deze geen "mast dwars" heeft geroepen. Op grond daarvan heeft de V 1427 mogen aannemen dat hij ingevolge art 38.3 het recht had te loeven. Het beroep van de V 1427 wordt toegewezen en het wedstrijdcomité wordt opgedragen de V 1427 de punten toe te kennen overeenkomstig zijn plaats van aankomst alsmede de V 1417 uit te sluiten op grond van een overtreding van art 37.1. Daarbij wordt aangetekend dat de vaststelling door het wedstrijdcomité dat het loefrecht van de V 1427 verloren was gegaan, op grond van een waarneming vanaf het finishschip, nog afgezien van het feit of een juiste waarneming vanaf dat punt mogelijk was, geen rechtskracht heeft aangezien in eerste instantie art 38.3 van toepassing is. De V 1417 had zich dienen te realiseren dat hij in verband met art 38 in een kwetsbare positie was terecht gekomen en dat hij op het moment dat naar zijn mening de mast-dwars positie was ontstaan, hij dit volgens art 38.3 had moeten aanroepen, teneinde het mogelijk loeven van de V 1427 te voorkomen.

In situatie 2 was er - in tegenstelling tot de overtuiging van het wedstrijdcomité - geen mast-dwars situatie, ingevolge de in art 38.1 gegeven bepaling "de stuurman van het loefwaartse jacht dwarsscheeps peilende van zijn normale plaats en niet hoger sturende dan het lijwaartse jacht". Het wedstrijdcomité baseerde zich echter op een dwarsscheepse peiling vanuit de mast van het lijwaartse jacht.

Bezwaarschrift van de V 1417

De V 1417 heeft eerst bij het ontvangen van de hoger beroep uitspraak kennis genomen van het feit dat er sprake is geweest van een hoger beroep aanvraag. Hij werd door het wedstrijdcomité niet uitgenodigd om dienaangaande zijn opmerkingen te maken als vastgelegd in art 78. Alsnog wordt naar voren gebracht dat :

- de positie van het finishschip was in positie 3 dwars van de 1417 ;
- het loefrecht van de 1427 ging tussen de 2e en 3e situatie verloren, maar dit is niet van belang omdat het beroep handelt over de uiteindelijke situatie 3 ;
- de tegenpartij heeft verklaart de 1417 moedwillig te hebben aangevaren ;
- feiten worden in hoogste instantie door het wedstrijdcomité vastgesteld.

Beschouwingen van het wedstrijdcomité

Het wedstrijdcomité geeft te kennen dat de V 1417 niet werd uitgenodigd om opmerkingen te maken naar aanleiding van de hoger beroep aanvraag, omdat ze niet wist of de V 1427 werkelijk in hoger beroep was gegaan, nadat deze een schriftelijke uitspraak had verlangd.

Vervolg Hoger Beroep uitspraak

De eerder gedane uitspraak blijft gehandhaafd. Het wedstrijdcomité stelt de posities van de jachten vast. In hoeverre daar al of niet rechten of plichten uit volgen behoort bij de interpretatie van de regels. De vaststelling van het wedstrijdcomité dat in de 2e situatie het loefrecht verloren was gegaan, is onjuist, zoals blijkt uit de tekening van het comité en het eerste deel van deze uitspraak. Daarenboven blijkt uit de tekening dat de V 1427 in situatie 3 niet boven zijn juiste koers stuurt, in casu de koers om zo snel mogelijk over de finishlijn te geraken. Alsdan voldoet de V 1427 aan het gestelde in art 38.1 en dient de V 1417, een lagere koers sturende, vrij te blijven van de V 1427.

Het wedstrijdcomité is zowel bij de behandeling van het protest als daarna onzorgvuldig geweest met betrekking tot de vereiste procedures.

Gebaseerd op WR 1973

Conform WR 1977 echter art 38.1 is nu art 38.2

Conform WR 1981 echter art 70 is nu art 73

HOGER BEROEP NR 1/76

IOR klasse ; "Scamander" zeilnummer H 1230 tegen "Easy Rider"
zeilnummer H 1941 ;
Ned. Ver. van Kustzeilers
Houtribwedstrijden 1975

Art 70 Wanneer partijen in gebreke blijven een behandeling van een protest bij te wonen, kan het wedstrijdcomité een uitspraak doen naar eigen goeddunken.

Het protest van Scamander

De 1230 protesteert op grond van art 37.3. De 1941 passeerde aan lij en loefde voordat de 1230 vrij voor de 1230 was. Waarschijnlijk om bovenlangs de 2137 te kunnen passeren. De 1230 werd gedwongen mee te loeven teneinde een aanvaring te voorkomen.

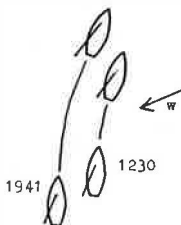

illustratie 1/76

Door het wedstrijdcomité vastgestelde feiten

- De 1941 komt van vrij achter boord aan boord aan lij van de 1230.
- Verdere feiten niet mogelijk vast te stellen.

Uitspraak van het wedstrijdcomité

In aanmerking nemende dat geen van beide jachten de bewijslast heeft, wordt het protest onbeslist gelaten.

De Hoger Beroep aanvraag van Scamander

De 1230 is niet gehoord, noch de getulge 2137. Een ander in de nabijheid liggend jacht, de G 2165, kennelijk evenmin. De 1230 kan zich derhalve niet met de uitspraak verenigen.

Beschouwingen van het wedstrijdcomité

De 1237 is niet gehoord omdat deze niet in een positie lag om te kunnen beoordelen of het loeven van de 1941 al dan niet vanuit een boord aan boord positie plaats vond. Hetzelfde geldt voor de G 2165. Het in persoon verhoren van getuigen is bij dit type wedstrijden niet goed mogelijk, behoudens schriftelijk. Het comité volstaat met het in persoon horen van de rechtstreeks betrokkenen, voor zover dit niet valt te vermijden.

Hoger Beroep uitspraak

De door het wedstrijdcomité getroffen regelingen ten aanzien van het horen van partijen en getuigen zijn onvoldoende. Het wedstrijdcomité wordt opgedragen het protest opnieuw te behandelen overeenkomstig de vereisten van art 70.

De herhaalde behandeling

Het wedstrijdcomité heeft een hoorzitting belegd op 3-6-76 te Kampen. De betreffende partijen werden bij schrijven van 19-5-76 uitgenodigd. Allen hebben te kennen gegeven daarbij niet aanwezig te zijn. In een desbetreffende schriftelijke verklaring van de 2137 meldt deze op ruime afstand van de 1230 te hebben gelegen en geen verdere inlichtingen te kunnen verstrekken.

De uitspraak blijft ongewijzigd.

Vervolg Hoger Beroep uitspraak

Wegens het ontbreken van voldoende vastgestelde feiten kan het hoger beroep niet verder worden behandeld en blijft de uitspraak van het wedstrijdcomité gehandhaafd op grond van art 70.3.

Het wedstrijdcomité verdient een terechtwijzing i.v.m. de bijzonder slechte behandeling van dit protest, evenals de deelnemers die niet op de hoorzitting zijn verschenen.

Gebaseerd op WR 1973

Ook Conform WR 1977

Conform WR 1981 echter art 70 is nu art 73.4

HOGER BEROEP NR 2/76

16 M2 klasse ; "Esker" zeilnummer 3878 tegen "Argo" zeilnummer 3815

W.V.Braassemermeer

Na-Braassem September 1975

Art 36, 70 Het wedstrijdcomité stelt de feiten vast. Het is in het belang van de betrokken partijen moeite te doen bij het desbetreffende verhoor aanwezig te zijn.

Het protest van "Esker"

De 3815 naderde over stuurboord merkteken nr 10. De 3878 over bakboord. De 3878 heeft door oploeven vaart verminderd en is achter de 3815 langs gegaan teneinde een aanvaring te voorkomen.

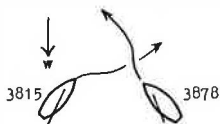

illustratie 2/76

Door het wedstrijdcomité vastgestelde feiten

- Jacht 3878 voer aan de wind over bakboord in de richting van merkteken 10 ;
- Jacht 3815 voer aan de wind over stuurboord in de richting van merkteken 10 ;
- Jacht 3815 varende in de directe nabijheid van het jacht 3878 heeft niet tijdig een koers gevaren waardoor het jacht 3878 zijn weg kon vervolgen ;
- Jacht 3878 heeft in de wind gestuurd om een aanvaring te voorkomen.

Uitspraak van het wedstrijdcomité

Van toepassing zijnde artikelen : 36.

Jacht met het recht van de weg : 3878.

Protest toegewezen op grond van een overtreding van art 36 door het jacht zeilnummer 3815, hetwelk dient te worden uitgesloten.

De Hoger Beroep aanvraag van de 3815

De 3878 heeft geprobeerd de 3815 te raken. Er bleef echter een afstand van ca. 2 meter over. Alleen mijn naam werd geroepen. Een protest is niet aangezegd, noch werd een vlag getoond. Door plaatsgebrek in de haven verbleven zowel de 3878 als de 3815 buiten de haven bij geankerde motorvaartuigen, niet ver van elkaar. De 3878 heeft ook daar geen protest aangezegd.

Eerst de volgende dag vernam de 3815 van het protest. Het ter beschikking gestelde afschrift bevatte niet de originele verklaringen, welke in werkelijkheid gedeeltelijk anders luiden, terwijl een derde jacht, de 2933, niet werd gehoord, hoewel deze als getuige stond genoteerd. Naar de overtuiging van de 2933 zou de 3815 geen overtreding hebben begaan. De 3815 verzoekt om een behandeling van het protest in hoger beroep.

Beschouwingen van het wedstrijdcomité

Volgens een desbetreffende wedstrijdbepaling is elke deelnemer verplicht er zich van te overtuigen of hij al dan niet bij een protest is betrokken. Daarenboven werd jacht 3815 herhaaldelijk opgeroepen per omroepinstallatie en werd het zeilnummer op het mededelingenbord vermeld. De betrokken partij verscheen echter niet. Zowel de getuige 2989 als de protesterende partij hebben nadrukkelijk verklaard dat het protest was aangezegd en de protestvlag tijdig was gezet. Gezien de wedstrijdbepaling en bovengenoemde pogingen om betrokkene aanwezig te doen zijn, is het protest in afwezigheid van de partij 3815 in behandeling genomen en een uitspraak gedaan.

Hoger Beroep uitspraak

Uit de vastgestelde feiten blijkt dat de 3815 over stuurboord naar merkteken 10 voer, de 3878 over bakboord. De 3878 heeft in de wind moeten loeven om een aanvaring te vermijden. Het hoger beroep wordt afgewezen.

N.B. Gebaseerd op WR 1973

Conform WR 1977

Conform WR 1981 echter art 70 is nu art 73.4

HOGER BEROEP NR 3/76

Mirror 42000 tegen Mirror 41486
W.V. Monnickendam
Mirror-evenement sept. '75

Artikelen 68.3, 73.2(a) en (b) Een protest moet voldoen aan de daarvoor gestelde eisen. In het geval van een vermeende overtreding, welke zou blijken uit een ernstige schade of uit een directe of schriftelijke verklaring van één der deelnemers, mag het wedstrijdcomité zelf een protest indienen.

Beschrijving van het voorval

De Mirror 42000 start aan de wind over bakboord en nadert de startlijn. Mirror 41486 zeilt in tegengestelde richting over stuurboord, maar verandert op een gegeven moment van koers. Er ontstaat een aanvaring. Geen van beide jachten zet een protestvlag, i.c. de B-vlag. In plaats daarvan toont de 42000 een rode muts in het want. Beide partijen dienen een protest in. Het wedstrijdcomité hoort de partijen en getuigen. De uitspraak luidt dat de protesten niet ontvankelijk zijn, omdat geen B-vlag werd getoond.

De Hoger Beroep aanvraag van de Mirror 42000

De 42000 tekent beroep aan tegen de beslissing van het wedstrijdcomité.

Het volgende heeft zich voorgedaan :

- de aanvaring vond plaats in de nabijheid van het startschip en leden van het wedstrijdcomité hebben te kennen gegeven dat de 41486 een overtreding zou hebben begaan ;
 - vanaf het finishschip heeft een lid van het wedstrijdcomité geroepen het protest deze keer maar aan te nemen, maar dat een volgende maal de B-vlag zou moeten worden getoond ;
 - naar aanleiding van het protest van de 42000 werden de partijen en getuigen uitvoerig gehoord, hetgeen 1½ à 2 uur in beslag nam ;
 - op het protestformulier staat wel een uitspraak, waarin de 41486 wordt uitgesloten ;
 - in een latere brief heeft het wedstrijdcomité de mondelinge uitspraak "ongeldig" schriftelijk vastgelegd, alsmede dat ten onrechte een copie van het protestformulier was verstrekt en dat dit als nietig moest worden beschouwd ;
- De 42000 is van mening dat het protest wel is behandeld en dat de mondelinge uitspraak conform die op het formulier had behoren te zijn.

Hoger Beroep uitspraak

Hoger beroep afgewezen. Het protest voldeed niet aan de in art 68.3 gestelde voorwaarden.

Het wedstrijdcomité wordt er op gewezen dat het gezien de schade, welke bij de aanvaring is ontstaan, had behoren te handelen overeenkomstig artikel 73.2(a) en (b).

N.B. Gebaseerd op WR 1973

Conform WR 1977, behoudens dat aan art 73.2(a) en (b) thans (c) kan worden toegevoegd.

Conform WR 1981, echter art 68.3 is nu art 68.2 t/m 7 art 73.2(a) en (b) is nu art 70.2(a) en (b)

HOGER BEROEP NR 4/76

Mirror 28017 tegen Mirror 42324
W.V. Monnickendam
Mirror evenement, september 1975

Artikelen 36, 71 en 78. Het vaststellen van de feiten geschiedt door het wedstrijdcomité in hoogste instantie. Een schriftelijke uitspraak van het wedstrijdcomité dient vergezeld te gaan van een tekening van het voorval gemaakt door het wedstrijdcomité.

Het protest van de 28017.

De 28017 voer over bakboord aan de wind en naderde de over stuurboord varende 42324. De 28017 verklaart tweemaal te hebben aangeroepen met "bakboord" en overstag te hebben moeten gaan om een aanvaring met de 42324 te voorkomen toen zijn boeg reeds voor de boeg van de 42324 was gekomen.



illustratie 4/76

Uitspraak van het wedstrijdcomité.

De 42324 heeft het protestcomité niet kunnen overtuigen van zijn gelijk, zodat het protest van de 28017 is toegewezen. De 42324 wordt uitgesloten.

De Hoger Beroep aanvraag van de 42324.

Het wedstrijdcomité heeft zijn uitspraak gedaan op grond van onjuiste gegevens verstrekt door de tegenpartij. De 42324 is op 1 à 2 scheeps lengten van de 28017 overstag gegaan. Daarna heeft de 28017 bakboord geroepen en is overstag gegaan. Er is geen sprake van hinderen en de 28017 had zijn koers ongehinderd kunnen vervolgen. Op het door het Wedstrijdcomité verstrekte protestformulier ontbreekt de verklaring van de 42324, zijn de door het wedstrijdcomité vastgestelde feiten niet vermeld, een tekening gemaakt door het wedstrijdcomité werd niet verstrekt, evenmin als beschouwingen van het wedstrijdcomité.

Hoger Beroep uitspraak.

De door het wedstrijdcomité vastgestelde feiten, de tekening en de beschouwingen ontbreken. Het wedstrijdcomité wordt opgedragen deze gegevens, zoals vereist volgens art. 78, alsnog te verstrekken.

Mededeling van het wedstrijdcomité.

Het wedstrijdcomité is niet in staat de gevraagde gegevens te verstrekken.

Vervolg Hoger Beroep uitspraak.

De uitspraak van het wedstrijdcomité wordt vernietigd op grond van het feit dat uitspraak werd gedaan op basis van niet vastgestelde feiten. Het wedstrijdcomité wordt ernstig berispt voor het feit dat het protest niet werd afgehandeld overeenkomstig de vereisten van art. 71 en de gegevens zoals vereist volgens art. 78 niet werden verstrekt, waardoor een juiste oordeelsvorming over een geschil van interpretatie van de voorschriften op grond van de door het wedstrijdcomité vastgestelde feiten (art. 77.2 en 77.3) onmogelijk werd gemaakt.

Gebaseerd op WR 1973

Ook Conform WR 1977

Ook Conform WR 1981 echter art. 71 is nu art. 74.1 en 74.7

HOGER BEROEP NR 1/77

Solo's H 475, 423, 385, 439 en 66 tegen Wedstrijdcomité
K.W.V. De Kaag
Nederlands Kampioenschap Soloklasse 1976

Artikelen 12, 68.5, 70 en 71. Een wedstrijdcomité moet vaststellen of een jacht al dan niet wezenlijk werd benadeeld. Daarnaast moet, indien wezenlijk nadeel is vast te komen te staan, het wedstrijdcomité onderzoeken of er in plaats van de wedstrijd ongeldig te verklaren een andere regeling mogelijk is, welke als billijk kan worden beschouwd ook ten opzichte van de jachten die geen nadeel hebben ondervonden.

Beschrijving van het voorval.

Na afloop van de vierde wedstrijd verklaart het wedstrijdcomité de eerste wedstrijd ongeldig naar aanleiding van een protest van één der deelnemers en maakt bekend dat de wedstrijd zal worden overgezeild. De Solo's 475, 423, 385, 439 en 66 protesteren tegen deze beslissing. Deze protesten worden twee dagen nadat de wedstrijd is overgezeild in behandeling genomen, waarna de volgende uitspraak wordt gedaan. 1.

De uitspraak van het wedstrijdcomité.

Het wedstrijdcomité is van mening dat, hoewel dit wellicht niet voor de indieners van dit protest geldt, door het afdrijven van bovenboei D, wijzigingen in de volgorde van de deelnemers zijn opgetreden waardoor bepaalde deelnemers in meer of mindere mate kunnen zijn benadeeld. Het wedstrijdcomité handhaaft zijn beslissing de betreffende wedstrijd ongeldig te verklaren, wijst het protest af en treft op grond van zijn bevoegdheden volgens artikel 12 de regeling dat de betreffende wedstrijd op een ander tijdstip zal worden overgezeild.

Hoger beroep aanvraag.

De uitspraak van het wedstrijdcomité berust niet op nauwkeurig vastgestelde feiten, waaronder de volgorde der jachten bij de verschillende merktekens. Voorts wordt bezwaar gemaakt tegen het niet horen van het wedstrijdcomitélid in de boeienboot verblijvende bij merkteken D alsmede de kapitein van een ander bij D geankerd schip. De bekendmaking van het ongeldig verklaren van de eerste wedstrijd pas na de vierde wedstrijd wordt tamelijk laat geacht gelet op art 71, terwijl het tijdstip waarop de protesten tegen de beslissing van het wedstrijdcomité werden behandeld, strijdig wordt geacht met art 70.1.

Hoger Beroep uitspraak

Uit de uitspraak van het wedstrijdcomité blijkt dat niet bewezen c.q. vastgesteld werd dat een aantal jachten wezenlijk werd benadeeld. Daarnaast heeft het wedstrijdcomité verzuimd na te gaan of een andere regeling getroffen had kunnen worden i.p.v. het (afbreken) ongeldig verklaren van de wedstrijd, welke regelingen worden genoemd in IYRU case 38. Het hoger beroep wordt toegewezen en het wedstrijdcomité wordt opgedragen de eerste wedstrijd als geldig te beschouwen en de daaraan deelgenomen hebbende jachten de punten toe te kennen volgens hun plaats van aankomst.

De wijze van behandeling van de protesten wordt niet geacht in overeenstemming te zijn geweest met de artikelen 70 en 71.

N.B. Gebaseerd op WR 1973

Conform WR 1977, behoudens dat de in IYRU case 38 genoemde regelingen nu zijn vervat in de artikelen 12(b) en 68.5(b), waarop in art.70.5 de aandacht wordt gevestigd.

Conform WR 1981 echter art. 12 is nu art. 69, 70.3, 74.2,
art. 68.5 is nu art. 68.5 t/m 8
art. 70 is nu art. 73
art. 71 is nu art. 74.1 en 74.7

HOGER BEROEP NR 2/77

Vrijheid 161 tegen Vrijheid 1395
Sneker Zeilclub
Nationaal Kampioenschap Vrijheidsklasse aug. 1976

Artikelen 32, 34, 36 en 41. Wanneer een jacht met het recht van de weg twijfelt of een ander jacht zal uitwijken, rechtvaardigt dit een koersverandering c.q. uitwijkmanoeuvre teneinde een aanvaring te voorkomen.

Het protest van V 161

De V 161 protesteert tegen de V 1395 op grond van art 36 omdat de V 1395 over stuurboord niet tijdig is uitgeweken voor de V 161 over bakboord, waardoor de V 161 overstag moest gaan om een aanvaring te voorkomen.

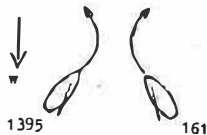

illustratie 2/77

Door het wedstrijdcomité vastgestelde feiten

De V 161 zeilt aan de wind over bakboord en nadert de V 1395, die aan de wind over stuurboord vaart.

De V 1395 moet uitwijken en doet dit met door de wind te gaan. Er is geen aanvaring geweest.

De V 161 meende dat er gevaar voor een aanvaring met de V 1395 bestond met een kans op ernstige schade, reden waarom de V 161 heeft opgelooft en zelfs door de wind is gegaan, naar hij zegt, omdat hij toch de boei moest ronden.

De V 1395 meent dat er geen gevaar voor een aanvaring was en dat hij tijdig is uitgeweken. Hij meent dat de V 161 niet had mogen loeven en niet door de wind had mogen gaan op grond van art 34 en 41.2 WR.

Uitspraak van het wedstrijdcomité

Van toepassing zijnde artikelen : 36 (Over verschillende boeg, grondregel), 34 (Het veranderen van koers door een jacht met het recht van de weg), 41.2 (Overstag gaan).

Met betrekking tot art 32 :

Het is niet duidelijk geworden of een eventuele aanvaring tussen de V 161 en de V 1395 ernstige schade tengevolge zou hebben gehad. Een dergelijke schade wordt niet erg waarschijnlijk geacht, omdat de V 1395 is uitgeweken met door de wind te gaan.

Met betrekking tot art 36 :

Het is niet duidelijk geworden of de V 1395 al dan niet te laat is uitgeweken. Met betrekking tot een eventuele overtreding van art 36 kan geen beslissing worden genomen.

Met betrekking tot art 34 :

De V 161 heeft weliswaar met het oploeven zijn koers veranderd, maar door deze koersverandering werd het de V 1395 niet belet om uit te wijken, werd de V 1395 niet gehinderd, noch tot een grotere koerswijziging genoodzaakt. De V 161 heeft derhalve art 34 niet overtreden.

Met betrekking tot art 41.2 :

De V 161 kwam na het door de wind gaan niet in een positie, die hem het recht van de weg gaf. Art 41.2 is dus niet overtreden.

Uitspraak :

Het protest wordt onbeslist gelaten.

De Hoger Beroep aanvraag van de V 161

De mondelinge uitspraak van het wedstrijdcomité luidde dat de V 161 werd uitgesloten. De schriftelijke uitspraak vermeldt dat geen van beide jachten werd uitgesloten.

De V 161 wil niet verplicht worden om zijn recht van de weg te bekrachtigen met een aanvaring, die al of niet ernstige schade tot gevolg kan hebben. De V 161 maakt graag gebruik van zijn recht van de weg, maar gaat liever niet tot het uiterste (een aanvaring). Een uitspraak als van het wedstrijdcomité dwingt de V 161 een volgende keer wel tot het uiterste te gaan.

Hoger Beroep Uitspraak

Uit de vastgestelde feiten blijkt niet dat het wedstrijdcomité heeft vastgesteld dat de V 1395 tijdig is uitgeweken zoals zijn plicht is volgens art 36, zodat het redelijk moet worden geacht dat hierover bij de V 161 voldoende twijfel moet zijn geweest om zijn oploeven en overstag-manoeuvre te rechtvaardigen op grond van art 32 - voorkomen van aanvaringen.

Het hoger beroep wordt toegewezen en het wedstrijdcomité wordt opgedragen de V 1395 uit te sluiten op grond van een overtreding van art 36.

N.B. Gebaseerd op WR 1973

Conform WR 1977, behoudens dat art 34 nu nr 35 is genummerd.

Conform WR 1981, behoudens dat art 34 nu nr 35 is genummerd.

HOGER BEROEP NR 3/77

Schakel 2205 tegen wedstrijdcomité
W.V.Flevo
Open wedstrijd Wolderwijd 28-8-1976

Artikelen 12, 68.5 Het ontbreken van een nummer op een merkteken van de baan behoeft niet noodzakelijkerwijs een jacht wezenlijk te benadelen.

Het protest van Schakel 2205

De merktekens op de banenkaart waren genummerd 1, 2 en 3. Op het water gekomen bleek geen van de merktekens genummerd te zijn. Hierdoor ontstonden misverstanden, werd te ver doorgevaren, enz.

Door het wedstrijdcomité vastgestelde feiten

- De 2205 heeft zich verzeild omdat de 2205 het merkteken op de banenkaart met 1 aangeduid heeft aangezien voor het merkteken op de banenkaart aangeduid met 2 (resp. bovenboei en gijpboei).
- Twee en veertig andere deelnemers hebben zich niet verzeild.
- De merktekens zien er uit zoals op de banenkaart beschreven (zwart-geel) echter zonder nummer.
- Op het Wolderwijd lagen slechts drie van zulke merktekens behorende tot de Olympische wedstrijd baan.
- Op het moment van de start was de bovenboei nauwkeurig uitgelegd, ook de andere merktekens lagen juist.

Uitspraak van het wedstrijdcomité

Protest afgewezen. De 2205 is niet benadeeld door enige handeling of nalatigheid van het wedstrijdcomité.

De Hoger Beroep aanvraag van de 2205

Schakel 2205 is van mening dat :

- de merktekens niet op de juiste plaats lagen; alle kruisrakken waren op enkele honderden meters na, bezeild;
- ook andere schepen (1731, 1771, 2172, 2234, 2257 en 2299) zijn te ver doorgevaren; deze voelden niet voor een protest tegen het wedstrijdcomité;

In tegenstelling tot bij een eerder op dit water gehouden evenement, werd geen kompaskoers opgegeven.

De protestcommissie heeft de 2205 meermalen in overweging gegeven het protest in te trekken.

Hoger Beroep Uitspraak

Hoger Beroep afgewezen. Echter wordt het wedstrijdcomité geadviseerd voortaan de merktekens te nummeren zoals op de banenkaart is aangegeven en een kompaskoers op te geven.

N.B. Gebaseerd op WR 1973

Conform WR 1977

Conform WR 1981 echter art 12 is nu art 69, 70.3 en 74.2
art 68.5 is nu art 69.(a), 70.3 en
art 74.2

HOGER BEROEP NR 4/77

Regenboog 96 tegen het wedstrijdcomité
K.W.V. de Kaag
Regenboog teamwedstrijden Kaagweek '76.

Artikelen 3.2(a), 6, 68.5 de definities "Wedstrijdzeilen",
"Beeindiging van de Wedstrijd" en de wedstrijd bepalingen
van de Kaagweek en de baankaarten.

Voor een wedstrijd baan kan reglementair slechts één finishlijn bestaan.

Het protest van de Regenboog 96.

De Regenboog 96 acht zich benadeeld omdat het wedstrijdcomité de Regenboog 81 niet heeft uitgesloten op grond van het feit dat de Regenboog 81 na het beëindigen van de teamwedstrijd ook door de nabij gelegen finishlijn bestemd voor andere klassen dan de Regenboogklasse voer. Hij acht dit in strijd met de wedstrijd bepalingen op de baanschetsen.

Door het wedstrijdcomité vastgestelde feiten.

- In het programma en op de baankaart is een bepaling opgenomen, die niet in de aankondiging is opgenomen.
- In het programma wordt bij de wedstrijd bepalingen punt 17 over "de finishlijn" gesproken en op de baankaart over "finishlijnen".
- Volgens het wedstrijdreglement kan in een wedstrijd slechts één finishlijn voorkomen.
- De begrippen "finishlijn" en "finishlijnen" en "hinder nis" in de redactie van de bepalingen worden verwarrend gebracht.

Uitspraak van het wedstrijdcomité

Protest afgewezen; er is gehandeld conform punt 17 van het programma. Er is verwarring mogelijk door de tekst op de baankaart. Het wedstrijdcomité zal worden verzocht deze onduidelijkheid te voorkomen bij volgende evenementen.

De Hoger Beroep aanvraag van Regenboog 96.

Regenboog 96 is van mening dat zijn protest ten onrechte is afgewezen op grond van de volgende overwegingen ;

- In de aankondiging wordt voor wat betreft de wedstrijd bepalingen expliciet verwezen naar het programma.
- In het programma wordt onder wedstrijd bepalingen punt 8 expliciet vermeld dat de "blauwe banenschetsen" een onderdeel van de wedstrijd bepalingen zijn.
- In het programma wordt onder punt 12 van de wedstrijd bepalingen opnieuw uitdrukkelijk verwezen naar de baanschetsen.

- Onder het hoofd wedstrijdbepalingen wordt in het boekje met baanschetsen, zoals ook door het wedstrijdcomité is vastgesteld, uitdrukkelijk gesproken over finishlijnen.
- In het programma wordt onder punt 17 van de wedstrijd-bepalingen weliswaar ten overvloede een onderdeel van de eerder weergegeven wedstrijdbepalingen t.a.v. de finishlijnen herhaald, doch dit kan uiteraard redelijkerwijs niet betekenen dat eerder expliciet vermelde onderdelen dienaangaande niet meer zouden gelden.

Hoger Beroep Uitspraak

De wedstrijdbepalingen, waartoe tevens de tekst en de tekening op de daarbij uitgegeven banenschets behoren, vermelden ondermeer:

" 17. Tijdens de wedstrijd over de finishlijn varen. Een jacht mag uitsluitend over de finishlijn varen om te finishen; tijdens de wedstrijd geldt deze lijn als een hindernis. "

Op de baanschetsen staat onder het hoofd " wedstrijdbepalingen" geschreven:

" Er liggen twee finishlijnen in elkaars verlengde: Let op de vlaggen.", alsmede:

" Passeren van de finishlijn. Dit is uitsluitend toegestaan bij het beëindigen van de wedstrijd. Deelnemende vaartuigen, die door de finishlijn varen, anders dan om de wedstrijd te beëindigen, hetzij, vóór of na de wedstrijden worden uitgesloten.

De finishlijnen zijn dus, behalve voor schepen die de wedstrijd beëindigen een hindernis als bedoeld in het wedstrijdreglement".
 Uit de aangehaalde wedstrijdbepalingen blijkt niet duidelijk dat een jacht niet een andere dan de voor hem voorgeschreven finishlijn mag doorkruisen,

Op grond van het bepaalde in :

- a. de definitie van Wedstrijdzeilen;
- b. de definitie van het Beëindigen van een wedstrijd;
- c. artikel 3 lid 2(a)(VII) W.R.;
- d. artikel 6 W.R.

kan er voor een jacht slecht één finishlijn zijn, waarop het de wedstrijd kan beëindigen.

De uitspraak van het wedstrijdcomité wordt bekrachtigd.

N.B. Gebaseerd op WR 1973

Conform WR 1977

Conform WR 1981 echter art 68.5 is nu art 69.(a), 70.3 en 74.2
 art 3 lid 2(a) (VII) is nu art 3.2(a)(vi)

HOGER BEROEP NR 5/77

O.K. F 1562 tegen O.K.'s S 2590 en S 2474
Watersportvereniging Almère
European Junior Championship O.K. 1976

Artikelen 37.2, 42.2(a), 67.2, 71 en 77.2 en 3.

Het wedstrijdcomité stelt in hoogste instantie de feiten vast. Een hoger beroep kan slechts worden ingediend ter zake van een geschil over de interpretatie van het reglement. De nationale autoriteit kan hierover slechts oordelen op grond van de door het wedstrijdcomité vastgestelde feiten.

Het protest van F 1562

Tijdens het rondje van het benedenwindse merkteken ziet F 1562 dat de S 2590 wordt aangevaren op zijn spiegel door de S 2474. Geen van beide jachten protesteert. De F 1562 protesteert op grond van artikel 67.2.

Door het wedstrijdcomité vastgestelde feiten.

Het wedstrijdcomité heeft aan de hand van de vele met elkaar in tegenspraak zijnde verklaringen de feiten niet kunnen vaststellen.

Uitspraak van het wedstrijdcomité

Protest onbeslist.

Hoger Beroep aanvraag van de F 1562.

De F 1562 kent de redenen niet die de uitspraak van het wedstrijdcomité rechtvaardigen, aangezien de partijen afzonderlijk werden gehoord. Daarnaast betwist hij de getuigenverklaring van een Zweeds jacht, omdat dit jacht meer dan 50 meter verwijderd was van de plaats van het voorval.

De beschouwingen van het wedstrijdcomité

- De partij F 1562 en de getuigen F 1581 en F 11547 verklaren dat er een aanvaring plaats vond tussen de voorsteven van S 2474 en de spiegel van de S 2590.
- De stuurlieden van de S 2474 en S 2590 ontkenden dat er een aanvaring plaats vond. Zij achten het mogelijk en niet uitgesloten dat de giek van S 2474 de mast van S 2590 heeft geraakt.
- De windkracht was 0-2 Beaufort. Een lichte aanraking wordt niet uitgesloten geacht.
- Door het toewijzen van het protest zou een Fransman Europees Jeugd Kampioen worden in plaats van een Zweed.
- Er is geen overwegend voor- of nadeel toegebracht aan de protesterende partij of de twee Zweedse deelnemers, zodanig dat het uitsluiten van de Zweedse deelnemers gerechtvaardigd zou zijn.

Gezien de bovenstaande overwegingen is het voor het wedstrijdcomité niet duidelijk of er al dan niet een aanvaring heeft plaats gevonden en indien deze wel heeft plaatsgevonden of dit danwel giek-mast of boeg-spiegel was.

Hoger Beroep uitspraak

De uitspraak van het wedstrijdcomité wordt bekrachtigd. Hierbij tekent de Zeilraad aan dat het voor een eerlijke rechtspraak van het aller grootste belang is dat door een wedstrijdcomité de uiterste zorg wordt besteed aan het vaststellen van de feiten en een tekening en dat de betrokken partijen worden gehoord in elkanders bijzijn. Verder is het onjuist dat door het wedstrijdcomité in zijn overwegingen t.a.v.het al dan niet toewijzen van het protest de einduitslag van de wedstrijden werd betrokken. Dit kan slechts wanneer art 12 en/of art 68.5 van toepassing zijn.

N.B. Gebaseerd op WR 1973

Conform	WR 1977	echter is	
		art 42.2(a)	nu art 42.3(a)
		art 67.2	nu art 68.3(b)
Conform	WR 1981	echter is	
		art 42.2(a)	nu art 42.3(a)
		art 67.2	nu art 68.3
		art 71	nu art 74.7
		art 77.2	nu art 77.3 en 77.6

HOGER BEROEP NR 6/77

"Revolution" 470-klasse H 547 tegen Wedstrijdcomité
W.V.Braassemmermeer
WZW-Braassem-serie-wedstrijden mei 1976

Art 21. De vereiste dat een lid van een door de Nationale Autoriteit erkende vereniging de verantwoordelijk persoon aan boord moet zijn, betekent niet dat dit de inschrijver moet zijn, noch dat dit gedurende een serie van wedstrijden één en dezelfde persoon moet zijn. Wanneer dit wel door de organiserende vereniging wordt gewenst, dient dit in de wedstrijd bepalingen te worden opgenomen.

Het protest van de "Revolution"

De eigenaar J.S. van de "Revolution" heeft mondeling gemeld dat dhr F.L. de helft van de serie de "Revolution" zou sturen, hetgeen zonder bezwaar door het informatiebureau werd genoteerd. Het tweede weekend deelt het informatiebureau mede dat de puntentelling niet doorloopt en dat de "Revolution" alleen voor de dagprijzen zeilt. Hiertegen wordt geprotesteerd.

Door het wedstrijdcomité vastgestelde feiten

- Het inschrijfformulier werd getekend door dhr J.S.
- In de wedstrijd bepalingen worden per klasse o.a. de inschrijvers vermeld (deelnemerslijst).
- Mondeling werd op het eerste weekend het wedstrijdcomité medegedeeld door dhr J.S. dat hij het eerste weekend zou sturen en dhr F.L. gedurende het tweede. Het wedstrijdcomité verlangde een schriftelijk verzoek. Dit werd niet ingediend, onder vermelding van de reden dat slechts het jacht wordt ingeschreven.

Uitspraak van het wedstrijdcomité

Artikelen van toepassing : art 18 en 21. Referentie art 9
Reglement Zeilkampioenschappen.
Protest afgewezen.

De inschrijver-ondertekenaar van het inschrijfformulier is degeen die volgens art 21 aan boord moet zijn. Niet het jacht wordt ingeschreven. De inschrijving van dhr F.L. wordt als een afzonderlijke beschouwd en is niet aanvaard. De deelname van de "Revolution" is het tweede weekend niet geldig geweest.

Hoger Beroep aanvraag van de "Revolution"

De "Revolution" kan zich niet verenigen met de beslissing van het wedstrijdcomité.

Hoger Beroep Uitspraak

Noch in de aankondiging, noch in het wedstrijdprogramma is een wedstrijdbepaling opgenomen dat de inschrijver c.q. verantwoordelijk persoon de gehele serie aan boord moet zijn. Art 21 stelt slechts dat een lid van een aangesloten vereniging aan boord moet zijn, hetzij als eigenaar, hetzij als vertegenwoordiger van de eigenaar.

Het hoger beroep wordt toegewezen op grond van het feit dat werd voldaan aan art 21.

Het wedstrijdcomité wordt er op gewezen dat in de aankondiging en het wedstrijdprogramma een wedstrijdbepaling moet worden opgenomen dat de inschrijver als verantwoordelijk persoon de gehele serie aan boord moet zijn, als dit de wens van de organiserende vereniging mocht zijn. Aan een dergelijke bepaling kan desgewenst worden toegevoegd dat slechts van persoon gewisseld mag worden na schriftelijke toestemming van het wedstrijdcomité.

Gebaseerd op WR 1973
N.B. Conform WR 1977 en 1981

HOGER BEROEP NR 7/77

"Meggie" FJ 1235 tegen Wedstrijdcomité
Sneker Zeilclub
Open Wedstrijden Snekermeer FJ-klasse juni 1976

Artikelen 1.5, 5.1(b), 12, 51.2, 68.5 Het wedstrijdcomité moet zich laten leiden door het wedstrijdreglement en zich niet laten misleiden door een duidelijke fout van een aantal deelnemers, ook niet wanneer dit aantal aanzienlijk is.

Beschrijving van het voorval

De "Meggie" protesteert tegen alle andere deelnemers in de FJ klasse, uitgezonderd de nummers 1051, 1082, 1108 en 1253, op grond van art 51.2. De betreffende jachten hebben het eerste merkteken (2) over stuurboord in plaats van over bakboord gerond. Door het wedstrijdcomité wordt vastgesteld dat de door "Meggie" naar voren gebrachte feiten juist zijn. Het wedstrijdcomité wijst het protest toe op grond van van art 51.2. Het wedstrijdcomité besluit de betreffende wedstrijd ongeldig te verklaren.

Het protest van "Meggie" tegen het wedstrijdcomité

"Meggie" protesteert tegen de beslissing van het wedstrijdcomité om de wedstrijd van 5 juni voor de FJ klasse ongeldig te verklaren, welke beslissing werd gegrond op het feit dat een groot aantal deelnemers het eerste merkteken niet correct hebben gerond en dat daarom de wedstrijd niet meer representatief kon worden geacht.

Circa 20 deelnemers hebben het merkteken verkeerd gerond, circa 10 goed. Deze 10 worden door de beslissing van het wedstrijdcomité benadeeld. Meggie is van mening dat het verkeerd ronden van een merkteken door een groot aantal deelnemers geen reden is voor het niet representatief zijn van een wedstrijd.

Uitspraak van het wedstrijdcomité

Protest afgewezen op grond van de wedstrijdbepaling "In alle gevallen waarin dit programma niet voorziet, beslist het wedstrijdcomité".

De Hoger Beroep aanvraag van "Meggie"

De "Meggie" verzoekt de wedstrijd van 5 juni alsnog geldig te verklaren en verzoekt het wedstrijdcomité op te dragen de uitslagen bekend te maken overeenkomstig de volgorde van aankomst van die jachten welke de wedstrijd reglementair hebben gevaren en beëindigd.

Hoger beroep uitspraak

Een dergelijke bepaling als "In alle gevallen waarin dit programma niet voorziet, beslist het wedstrijdcomité" mag niet worden toegepast op het onderhavige geval. Het wedstrijdcomité is verplicht te handelen overeenkomstig art 1.5. In dit geval komt ook art 5.1(b) niet in aanmerking, omdat slechts een aantal deelnemers een, overigens duidelijke, fout hebben gemaakt. Het hoger beroep wordt toegewezen en het wedstrijdcomité wordt opgedragen de ongeldig verklaarde wedstrijd geldig te verklaren en de punten toe te kennen overeenkomstig de volgorde van aankomst aan die jachten welke de wedstrijd reglementair hebben gezeild en beëindigd.

N.B. Gebaseerd op WR 1973

Conform WR 1977

Conform WR 1981 echter is art 1.5 nu art 1.4
art 12 nu art 69, 70.3, 74.2
art 68.5 nu art 69(a), 70.3 en 74.2

HOGER BEROEP NR 8/77

"Koperwiek" Yngling 135 contra "Cadans" Yngling 93
Marine Watersportvereniging
Nederlands Kampioenschap Ynglingklasse juli 1976

Artikelen 37.2, 37.3 en 42.3 Bij het naderen van de startlijn om te starten heeft een lijwaarts jacht geen enkele verplichting om enig loefwaarts jacht ruimte te geven om een merkteken van de startlijn, dat door bevaarbaar water is omgeven, aan de lijzijde voorbij te varen, maar het mag niet hoger dan aan de wind of boven de koers naar het eerste merkteken sturen.

Het protest van de "Koperwiek" 135

Een indringstart bij de groene vlag van de startlijn. De Yngling 184 voer hoog langs de groene vlag. De Yngling 135 lag hier vlak achter. De Yngling 93 en 23 kwamen met ruime wind op de startlijn af. De Yngling 135 heeft geroepen "Omhoog". De 23 is weggedraaid. De 93 is doorgevaren met als gevolg een aanvaring. Protest op grond van art 42.3.

Het protest van de "Cadans" 93

Voor de start loopt de 135 met grotere snelheid in op de 93. De 135 komt op te korte afstand aan lij boord aan boord met de 93. De 93 heeft te weinig ruimte gekregen om uit te wijken d.m.v. loeven. Protest op grond van art 37.2 en 3.

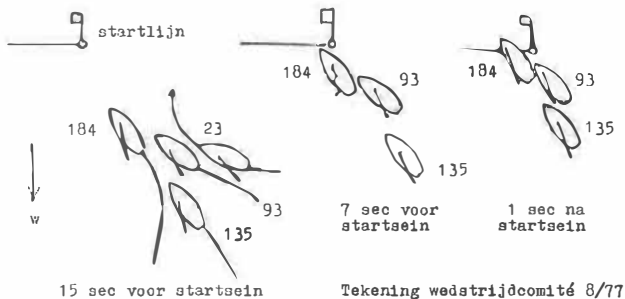

Door het wedstrijdcomité vastgestelde feiten

Voor het startsein was de 135 lijwaarts jacht t.o.v. de 93. De 135 voer hoger dan de 93.

Uitspraak van het wedstrijdcomité

De Yngling 93 wordt uitgesloten op grond van art 42.3.

De Hoger Beroep aanvraag van de "Cadans" 93

Jacht 93 is van mening dat art 42.3 over heel iets anders gaat dan art 37 en in het onderhavige geval niet van toepassing is. Jacht 93 kan zich niet verenigen met de uitspraak van het wedstrijdcomité dat jacht 93 maar moest uitwijken omdat de 135 hoger aan de wind voer dan de 93.

De beschouwingen van het wedstrijdcomité

Gegevens : Windrichting 040, snelheid 3-4 m/sec. De situatie deed zich voor nabij het rechter merkteken van de startlijn, iets voor het startschot, terwijl de aanvaring ten tijde van het startschot of zeer kort daarna plaatsvond. Vier schepen naderden de startlijn zoals getekend. De 184 en iets minder dan een scheepslengte daarachter de 135, voeren over bakboord aan de wind zo dicht langs het merkteken dat er geen scheepsbreedte meer ruimte was. Iets lager sturend aan stuurboordzijde van beide genoemde schepen naderden de 93 en 23, zoekend naar een opening om te starten. De 23 is afgedraaid, door de wind gegaan en achter de 135 gestart omdat de 23 geen opening kon vinden en tevens ruimte wilde maken voor de 93 om af te draaien. De 93 zette echter door en probeerde tussen de 184 en de 135 in te komen. De 93 kwam tijdens deze manoeuvre met het bakboord-achterschip ter hoogte van de achterzijde der kuip tegen het stuurboord-voorschip van de 135 tussen boeg en want. Tengevolge hiervan draaide de 93 naar lij en raakte met zijn boeg, die een kleine overlap had met de spiegel van de 184, dat schip.

Uit de verklaringen van de 135 en de 93 is gebleken dat beide jachten boord aan boord over bakboord de startlijn naderden en dat ze daarbij tevens inliepen op de 184, die als getuige verklaarde dat hij iets inhield uit angst om vóór het startsein de lijn te overschrijden.

De 93 beroept zich op artikel 37.2 en 37.3 en de 135 op 42.3. Aangezien het comité van mening is dat art 42.3 (behorende bij hoofdstuk E van het reglement) blijkens de aanhef van dat hoofdstuk voorgeeft boven art 37 (uit hoofdstuk C van het reglement) is dat artikel 42.3 door het comité van toepassing verklaard.

De 135 behoeft geen ruimte te geven aan boven dit jacht liggende vaartuigen en heeft ook na het startsein het tweede lid van art 42.3 niet overtreden.

De uitspraak luidde dientengevolge dat het protest van de 135 werd toegewezen op grond van art 42.3 en dat de 93 werd uitgesloten.

Hoger Beroep Uitspraak

Er is duidelijk sprake van een zogenaamde indringstart door de Yngling 93. Redenen waarom de uitspraak van het wedstrijdcomité wordt bekrachtigd en het hoger beroep wordt afgewezen.

N.B. Gebaseerd op WR 1973

Conform WR 1977 1981, behoudens dat art 42.3 nu is genummerd 42.4 en dat de hoofdstukken C en E nu behoren tot de nieuwe hoofdstukken B en C

HOGER BEROEP NR 9/77

FJ H 1334 tegen FJ H 775
K.W.V. De Kaag
Kaagweek 1976

Artikelen 23, 70 en 71. Het wedstrijdcomité behoort zo enigszins mogelijk de feiten vast te stellen door het horen van alle partijen.

Het protest van de FJ 1334

Wegens het tijdens de wedstrijd niet aan boord hebben van een anker van 2,3 kg. en een ankerlijn, acht de FJ 1334 de FJ 775 schuldig aan een overtreding van art 23 van het wedstrijdreglement.

Feiten vastgesteld door het wedstrijdcomité

- De protesterende partij zegt de overtreding te hebben vastgesteld, enige tijd nadat de FJ 775 de wedstrijd had beëindigd.
- Het aan boord hebben van het anker is niet tijdens de wedstrijd geconstateerd door een daartoe bevoegd persoon.

Uitspraak van het wedstrijdcomité

Protest afgewezen wegens de onmogelijkheid de feiten achteraf vast te stellen.

De Hoger Beroep aanvraag van de FJ 1334

Voor de wedstrijd werd de FJ 775 bekeken, samen met de stuurman van de FJ 1332. Toen bleek dat er geen anker aan boord was en dat het jacht FJ H 775 aan nog enkele klassevoorschriften niet voldeed. Op dat moment lag de 775 zeilklaar. En vanaf dat moment werd de 775 in de gaten gehouden. De 775 is vervolgens van wal gestoken en heeft onderweg naar het startgebied geen anker aan boord genomen. Tien minuten voor de start werd de 775 voorgehouden dat zou worden geprotesteerd. De 775 heeft echter niet alsnog een anker aan boord genomen. Daarom werd er door de 1334 geprotesteerd.

Hoger Beroep Uitspraak

Uit de stukken blijkt dat de FJ 775 niet werd gehoord. Waaruit kan worden geconcludeerd dat het wedstrijdcomité geen enkele poging heeft ondernomen om, zoals dat behoort, de feiten vast te stellen.

Het wedstrijdcomité wordt opgedragen te handelen overeenkomstig art 70, de feiten vast te stellen en vervolgens overeenkomstig art 71 uitspraak te doen.

N.B. Gebaseerd op WR 1973

Conform WR 1977

Conform WR 1981 echter art 70 nu art 71.1
art 71 nu art 74.7

HOGER BEROEP NR 10/77

"Marco Polo" Regenboog 71 tegen "Wilde Rakker" Regenboog 97
K.W.V. De Kaag
Teamwedstrijden Kaagweek juli 1976

Art 54.3 Tijdens het overzetten van een spinnakerboom of een daaraan bevestigd zeil behoeft de spinnakerboom zich niet op de voorgeschreven plaats te bevinden.

Het protest van "Marco Polo" 71

Nadat de jachten 71 en 97 onder de wal waren gegijpt, voeren beide jachten vrijwel voor de wind in de richting van de finish. Na het gijpen heeft jacht 97 enige tijd zijn spinnaker gevoerd zonder spinnakerboom. Protest op grond van art 54.3.

Feiten vastgesteld door het wedstrijdcomité

Jacht 97 heeft de spinnakerboom niet overeenkomstig art 54.3 gevoerd.

Uitspraak van het wedstrijdcomité

Jacht 97 wordt uitgesloten op grond van een overtreding van art 54.3.

De Hoger Beroep aanvraag van "Wilde Rakker" 97

Tijdens teamwedstrijden wordt meer geloofd dan tijdens normale wedstrijden ; zo ook in dit geval. Marco Polo en Wilde Rakker waren in verschillende loef- en gijpduels verwickeld. Tijdens zo'n duel vond een aanvaring plaats, waarop de Marco Polo op protest van Wilde Rakker werd uitgesloten. Tengevolge van deze aanvaring, derhalve door de schuld van Marco Polo, raakte de hals van de spinnaker van de Wilde Rakker los van de spinnakerboom. Wilde Rakker heeft direct getracht deze fout te herstellen en is daarin geslaagd binnen drie scheepslengten. Naar de mening van Wilde Rakker berust de uitspraak van het wedstrijdcomité op de letterlijke tekst van het artikel, maar dit kan nimmer de bedoeling van het artikel zijn. Zou dit wel het geval zijn, dan zou men nimmer een spinnaker kunnen zetten, want er is altijd wel een moment waarop de hals van de spinnaker los van de boom wordt gevoerd. Het hoger beroep gaat derhalve tegen een foutieve interpretatie van art 54.3.

Hoger Beroep Uitspraak

Volgens de eigen verklaring van Wilde Rakker op het protestformulier heeft als gevolg van een onervaren bemanning dit jacht drie à vier scheepslengten gezeild met de spinnaker, zonder dat de spinnakerboom zich op de juiste plaats bevond. Genoemde afstand wordt niet weerlegd in de door het wedstrijdcomité vastgestelde feiten.

Mede in aanmerking genomen de laatste alinea van art 54.3 luidende "Art. 54.3 is tijdens het overzetten van een spinnakerboom of een daaraan bevestigd zeil, niet van toepassing", heeft het wedstrijdcomité art 54.3 te veel naar de letter geïnterpreteerd.

Het hoger beroep wordt toegewezen en aan het jacht Wilde Rakker 97 dienen de punten te worden toegekend overeenkomstig zijn plaats van aankomst.

N.B. Gebaseerd op WR 1973
Conform WR 1977
Conform WR 1981

HOGER BEROEP 1/78

Schakel 2257 tegen Schakel 1814 v.v.
G.W.V. Elfhoeven
Paashaaswedstrijden

Artikel 43.1 Een jacht mag niet aanroepen voor ruimte om overstag te gaan bij een hindernis en tegelijkertijd of kort daarop overstag gaan.

Het protest van Schakel 2257

De Schakel 2257 protesteert op grond van art 43 tegen de Schakel 1814 omdat een aanvaring plaats vond met de Schakel 1814, nadat de Schakel 2257 overstag moest gaan om een over bakboord zeilende Schakel te ontwijken en hij hiertoe Schakel 1814 had aangeropen.

Het protest van Schakel 1814

De Schakel 1814 protesteert op grond van art. 41.1 tegen de Schakel 2257 omdat hij, teneinde een aanvaring met de Schakel 2257 te vermijden, gedwongen was te draaien, nadat Schakel 2257 zonder aan te roepen overstag ging.



illustratie 1/78

Door het wedstrijdcomité vastgestelde feiten

- De 2257 voer over stuurboord, aan lij van de 1814, die eveneens over stuurboord lag;

Tussen beide jachten was een zijwaartse ruimte aanwezig van 2 à 3 m.

Het loefwaartse jacht, 1814, lag iets achterlijker ten opzichte van de 2257.

- Een derde Schakel nr. 2264, zeilende over bakboord, naderde de beide over stuurboord liggende jachten op een zodanige koers, dat de jachten 2257 en 1814, beide over stuurboord, moesten uitwijken.

- Getuige 1939 voer achter de 2264, eveneens over bakboord, op ca. 30 meter afstand van de over stuurboord zeilende jachten.

- Schakel 2257, op ca. 15 meter verwijderd van de 2264, ziet plotseling dit over bakboord liggend jacht, roept de 1814 aan en gaat overstag.

Getuige Schakel 1939 verklaart geschreeuw te hebben gehoord en dat enige seconden later de jachten 2257 en 1814 in de wind lagen. De door getuige geschatte afstand tussen de over stuurboord liggende jachten 2257 en 1814 en het jacht 2264 op het moment van de schreeuw was ca. 9 meter.

Uitspraak van het wedstrijdcomité

Het protest van Schakel 2257 wordt afgewezen op grond van een overtreding van art. 43.1.

De Schakel 2257 heeft in een te laat stadium de Schakel 1814 aangeroepen en is kort na het aanroepen overstag gegaan, waardoor het voor Schakel 1814 onmogelijk was te voldoen aan art 43.2(a).

Hoger Beroep aanvraag van de Schakel 2257

Uit de conclusie van het wedstrijdcomité blijkt dat, ondanks de verklaringen van de 2257 en de getuige 1939, aan de verklaring van de 1814 (niet aangeroepen) meer geloof werd gehecht.

Het wedstrijdcomité heeft dan ook bij het aanhalen van de inhoud van art 43 niet gerept over de verplichtingen van het loefwaartse jacht 1814. Buiten het eventueel reageren op het aanroepen, waren naar de mening van de 2257 de volgende verplichtingen van de 1814 van belang :

- De 1814 diende evenals de 2257 vrij te blijven van het jacht over bakboord, de 2264.

- De 1814 diende als loefwaarts jacht vrij te blijven van een lijwaarts jacht.

- De 1814 diende ruimte te geven om een hindernis (het over bakboord zeilende jacht) te ronden of voorbij te varen; art 42.1.a(i).

De 2257, loefrecht hebbende, kon tot in de wind opsturen en daarmee de 1814 omhoog dwingen (toen aanroepen geen resultaat had). Zie verklaring getuigenis 1939. Toen door de nabijheid van het over bakboord zeilende jacht 2264 verdere actie ter vermijding van aanvaren noodzakelijk werd, draaide de 2257 door de wind en bevond zich toen in een overstagsituatie welke de feitelijke reden voor uitsluiting werd.

De 2257 meent in deze situatie, waarbij ook de 1814 overstag moest, verzeilt geraakt te zijn omdat de 1814 hem niet de ruimte verleende waartoe de 1814 krachtens art 42 verplicht was.

Reden waarom, naar de mening van de 2257, de 1814 uitgesloten had moeten worden.

Hoger Beroep Uitspraak

Art 42.1.a(i) is niet van toepassing.

Schakel 2257 heeft op zijn protestformulier verklaart dat hij overstag moest gaan om de over bakboord zeilende Schakel 2264 (een hindernis) te ontwijken en daartoe Schakel 1814 heeft aangeroepen.

Mede gezien de inleiding van hoofdstuk C is in het onderhavige geval art 43.1 van toepassing. Door het wedstrijdcomité werd niet vastgesteld dat een aanvaring plaats vond tussen de Schakel 1814 en de Schakel 2257. Wel werd vastgesteld dat door de Schakel 2257 plotseling de over bakboord naderende Schakel 2264 werd opgemerkt; dat toen Schakel 2257 Schakel 1814 heeft aangeroepen voor ruimte om overstag te gaan en direct daarna of kort daarop overstag is gegaan.

De uitspraak van het wedstrijdcomité wordt bekrachtigd.

HOGER BEROEP NR 2/78

"Platvoetje" 16m2-streepklasse 3889 tegen "Hai" 16m2-streepklasse 3719

W.V. Maas en Roer

Pinksterwedstrijden 1977

Artikelen 36 en 41 Een wedstrijdcomité moet vaststellen of het tot de overtuiging is gekomen of een jacht in overeenstemming met art 41.1 overstag is gegaan resp. ingevolge art 36 al dan niet is uitgeweken.

Het protest van "Platvoetje" 3889

Beide jachten 3889 en 3719 voeren over bakboord. De 3719 ging overstag en kwam daarna over stuurboord te liggen, waarna een aanvaring volgde.

Feiten vastgesteld door het wedstrijdcomité

Verklaring van de 3889 en de getuige 4177 weifelend. Zekerheid over een mogelijke aanvaring ontbreekt. De verklaring van de partij 3719 was meer acceptabel.

Uitspraak van het wedstrijdcomité

Het protest wordt afgewezen omdat de verklaring van de 3719 duidelijk was en beter werd ondersteund met feiten.

Hoger Beroep aanvraag

De 3889 kan zich niet verenigen met de uitspraak.

De 3889 kan niet met zekerheid zeggen of er een aanvaring heeft plaatsgevonden; echter de tegenpartij heeft een beweging tot afhouden gemaakt, hetgeen voorzover bij de 3889 bekend door de 3719 werd bevestigd. Het wedstrijdcomité heeft daaraan verder geen aandacht besteed.

Beschouwingen van het wedstrijdcomité

Ter illustratie bijgaande tekening van het wedstrijdcomité

1) De 3719 lag aan lij van de 3889 vrij voor over bakboord. Volgens de 3889 en zijn getuige ging de 3719 plotseling overstag, waardoor deze over stuurboord kwam te liggen, zodanig dat de 3889 moest afvallen om een aanvaring te voorkomen. Zowel de 3889 als zijn getuige weten niet met zekerheid te vertellen of een aanvaring al dan niet heeft plaatsgevonden.

2) De verklaring van de 3719 luidde dat deze aan lij van de 3889 over bakboord lag, een hogere snelheid kreeg en hoger kon sturen, waardoor deze snel tot ca. twee scheepslengtes uitliep op dezelfde hoogte als de 3889. De 3719 ging toen overstag zonder dat er sprake was van een aanvaring of uitwijken.

3) Volgens het wedstrijdcomité is de laatste uitleg zeer goed mogelijk daar een jacht vanuit de z.g. gunstige lijpositie inderdaad vrij plotseling sneller en hoger kan varen. Daarbij kwam dat de verklaring van de 3719 veel duidelijker en geloofwaardiger overkwam, hetgeen bij de 3889 en zijn getuige niet het geval was. Bovendien werd door de 3889 getwijfeld in hoeverre er een aanvaring had plaats gehad.

Hoger Beroep Uitspraak

De Zeilraad komt tot de conclusie dat onvoldoende werd vastgesteld dat door de 3719 werd voldaan aan artikel 41.1. (Een jacht dat bezig is overstag te gaan moet vrij blijven van een jacht dat over een boeg ligt) terwijl evenmin werd vastgesteld dat de 3719 niet zou hebben behoeven uit te wijken ingevolge art 36.

De uitspraak van het wedstrijdcomité wordt vernietigd; de 3719 dient alsnog te worden uitgesloten en het protestgeld dient wel te worden geretourneerd.

N.B. Gebaseerd op WR 1973
Conform WR 1977
Conform WR 1981

HOGER BEROEP 3/78

"Barrel" Valk 241 tegen "Barcas" Valk 360
Comité Alkmaardermeer
Wedstrijdserie U-77

Artikelen 37.1 en 38.1. Een jacht dat een ander jacht aan loef tracht voorbij te varen dient er rekening mede te houden dat het lijwaartse jacht ingevolge art. 38.1 mag loeven zoals het wenst en dat het daarvan vrij dient te blijven ingevolge art 37.1. Het vaststellen van de feiten geschiedt in hoogste instantie door het wedstrijdcomité.

Het protest van "Barrel" Valk 241

De jachten 241 en 360 naderden de finishlijn, de 241 juist vrij voor de 360. De 360 stuurde achterlangs de 241 op teneinde de 241 aan loef voorbij te varen. De 241 loefde op en raakte met zijn spinnakerboom het zeil van de 360. De 360 heeft onvoldoende meege-loefd en raakte daarna, terwijl hij boven de 241 langs voer, met zijn giek de spinnaker van de 241.
De 241 heeft tijdens het loeven regelmatig de 360 aangeropen.

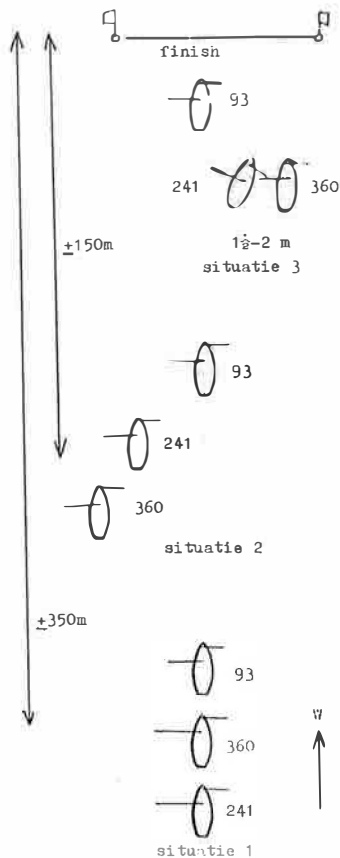

Feiten vastgesteld door het wedstrijdcomité

De verklaringen van de 241 en de 360 zijn gelijklopend, uitgezonderd dat de 360 ontkent dat de tuigages van de jachten elkaar zouden hebben geraakt. Mede gezien de verklaring van de getuige, Valk 93, dat de spinnakerboom van de 241 het zeil van de 360 heeft geraakt en de giek van de 360 de spinnaker van de 241 en de verklaring van de 360 dat tijdens het voorbijvaren van de 241 de afstand tussen beide jachten niet meer bedroeg dan $1\frac{1}{2}$ tot 2 meter, wordt vastgesteld dat een aanraking tussen de tuigages van de jachten 241 en 360 heeft plaatsgevonden.

Uitspraak van het wedstrijdcomité

De Valk 360 wordt uitgesloten op grond van een overtreding van artikel 37.1 aangezien zij onvoldoende is vrijgebleven van de Valk 241.

Hoger Beroep aanvraag van Valk 360

De Valk 360 is van mening ten onrechte te zijn uitgesloten op grond van een overtreding van art. 37.1 aangezien naar zijn mening de jachten 241 en 360 elkaar niet hebben geraakt tijdens de loefmanoeuvre van Valk 241.

Hoger Beroep Uitspraak

Ingevolge art. 71 stelt het wedstrijdcomité in hoogste instantie de feiten vast. Ingevolge art. 77.2 mag een protest waarop door het wedstrijdcomité een uitspraak is gedaan, uitsluitend voor een geschil over de interpretatie van de voorschriften naar de Nationale Autoriteit worden verwezen. Daar bovendien art. 77.3 stelt dat de Nationale Autoriteit slechts de bevoegdheid heeft een uitspraak van het wedstrijdcomité te bekrachtigen of te vernietigen op grond van door het wedstrijdcomité vastgestelde feiten, wordt besloten het Hoger Beroep af te wijzen en de uitspraak van het wedstrijdcomité te bekrachtigen.

N.B. Gebaseerd op WR 1977

Conform WR 1981 echter art 77.2 is nu art 77.3
art 77.3 is nu art 77.6

HOGER BEROEP NR 4/78

Solo K2 tegen het wedstrijdcomité
W.S.V. het Witte Huis
Evenement voor Solo en Finn, 11, 12 juni 1977

Art 19 Ieder jacht moet voorzien zijn van een geldige meetbrief en deze desverlangd aan het wedstrijdcomité tonen.

Het voorval

In de Soloklasse nemen deel twee Engelse jachten, de K2 met de Nederlandse stuurman v.H. en de K 2877 met stuurman W. Op beide jachten ontbreekt de KNWV-sticker 1977. De verantwoordelijke persoon wordt gevraagd een geldige meetbrief te tonen.

Feiten vastgesteld door het wedstrijdcomité

De Solo K 2877 toonde desgevraagd een geldige Engelse meetbrief en een verklaring van de eigenaar dat W. grechtigd was in het jacht te zeilen. De stuurman van de K2 v.H. kon geen meetbrief noch een verklaring van de eigenaar tonen. hij verklaarde kennis genomen te hebben van de opdracht de meetbrief te tonen, maar stelde dat hij een dergelijk " waardepapier " niet bij zich wilde dragen.

Beslissingen van het wedstrijdcomité

De K2, i.c. de stuurman is in gebreke gebleven tijdig een geldige meetbrief te tonen. De K2 wordt op grond van art 19 uitgesloten van de drie gezeilde wedstrijden.

Hoger Beroep aanvraag

Beide jachten, waaronder de K2, werden via het mededelingenbord verzocht bij het wedstrijdcomité te komen, zonder opgave van redenen. Eerst na de derde wedstrijd begreep de K2 dat een meetbrief werd verlangd. De K2 was toen niet meer in de gelegenheid deze op te halen; in principe laat hij de meetbrief thuis gezien de waarde daaraan verbonden. Het wedstrijdcomité had gebruik dienen te maken van art 19.3(a) terzake van een verbintenis voor het overleggen van een meetbrief. De K2 heeft daarop het wedstrijdcomité gewezen. De K2 bestrijdt de bevoegdheid van het protestcomité deze aangelegenheid te hebben onderzocht, aangezien geen formeel protest tegen de K2 was ingesteld en art 73.2 expliciet de omstandigheden noemt waarin het protestcomité bevoegd is. Het niet bij zich hebben van een meetbrief valt niet onder art 73.2.

Hoger Beroep Uitspraak

Art 19.3(a) stelt dat de eigenaar ..." mag " worden toegestaan een verklaring enz. Het wedstrijdcomité is daarom gerechtigd art 19.3(a) niet toe te passen. Een protestcomité als onderdeel van het wedstrijdcomité is bevoegd om elke aangelegenheid in verband met het wedstrijdreglement of de wedstrijd bepalingen te onderzoeken; art 73.2 noemt de gevallen waarin het comité, zo het handelt op grond van waarnemingen van het comité, moet handelen alsof een protest was ingediend, d.w.z. dat de betreffende partijen moeten worden gehoord.

Het hoger beroep wordt afgewezen en de uitspraak van het wedstrijdcomité wordt bekrachtigd.

N.B. Gebaseerd op WR 1973

Conform WR 1977

Conform WR 1981 echter is art 73.2 nu art 70.2

HOGER BEROEP 5/78

"Mampa" 16 m² 3749 tegen "Wjerlanke" 16 m² 3384
Sneekweek 1977.

Artikelen 36, 37.1, 41, 42.2(b), 42.3(a).

Artikel 42 is een uitzonderingsregel. Wanneer er met betrekking tot het recht van de weg tussen art. 42 en de grondregels voor het recht van de weg genoemd in Hoofdstuk B, geen strijdigheid bestaat, blijven de grondregels eveneens van kracht. Artikel 35 evenwel prevaleert altijd t.o.v. artikelen van Hoofdstuk C.

Het protest van "Mampa" 3749.

De 16 m² 3362 "Rana" kwam over stuurboord naar merkteken 5 en de 16 m² 3749 over bakboord. De 3362 gaf geen voorrang, waarop de 3749 recht in de wind stuurde en de 3362 raakte. Terwijl de 3749 aldus recht in de wind bij het merkteken lag kwam de 16 m² 3384 "Wjerlanke" van vrij achter tussen de 3749 en het merkteken en raakte de 3749.

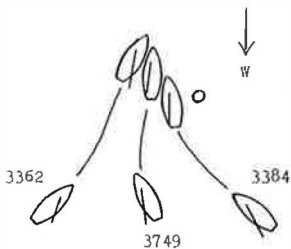

Tekening wedstrijdcomité 5/78

Feiten vastgesteld door het protestcomité.

De jachten 3362 en 3749 lagen na elkaar te hebben geraakt beide vrijwel recht op de wind naast merkteken 5, de 3362 over stuurboord en de 3749 over bakboord.

Jacht 3384 heeft zijn bewering, dat de 3749 eveneens over stuurboord bij het merkteken lag, niet waar kunnen maken en evenmin aangetoond dat het tijdig boord aan boord lag aan de binnenzijde met de 3749.

Jacht 3384 is tussen het merkteken en de 3749 gevaren en niet vrij gebleven van dat jacht.

Uitspraak van het protestcomité.

Het op grond van artikel 43.3 ingediende protest van jacht 3749 wordt afgewezen, aangezien dit artikel niet van toepassing is. Echter wordt het jacht 3384 uitgesloten wegens een overtreding van artikel 42, lid 3a, aangezien het als vrij achter liggend jacht geen recht op ruimte kon doen gelden en vrij diende te blijven van het vrij voor liggende jacht 3749.

Hoger Beroep aanvrage van jacht 3384.

De 3384 tekent beroep aan om de volgende redenen:

1. het protestformulier bevatte geen schets van het voorval als vereist in artikel 68.3 d (iv)
2. het vermelden van een verkeerd artikel maakt het protest ongeldig.
3. de vastgestelde feiten zijn niet juist.

Beschouwingen van het protestcomité.

De feiten van belang voor de uitspraak in het protest van de 3749 tegen de 3384 zijn mede vastgesteld op grond van de vastgestelde feiten in het protest van de 16 m² 3749 tegen de 16 m² 3362, betrekking hebbende op hetzelfde voorval.

Deze feiten werden vastgesteld overeenkomstig de eensluidende verklaringen van partijen en waren de volgende:

Dat het jacht 3749 zeilende over bakboord aan de wind op enige meters afstand van merkteken 5, welke aan stuurboord moest worden gehouden, door recht in de wind te sturen moest uitwijken voor het jacht 3362, zeilende over stuurboord aan de wind en daarbij de 3362 raakte.

De 3362 werd dientengevolge uitgesloten wegens overtreding van artikel 36.

Het protestcomité heeft naar aanleiding van het verhoor van partijen en getuigen betrokken bij beide protesten een tekening van het voorval opgesteld.

Commentaar van jacht 3749.

De door het comité vastgestelde feiten m.b.t. de situatie bij het merkteken, waarin de 3384 de 3749 raakte, zijn in overeenstemming met de waarnemingen van de 3749.

Commentaar van jacht 3384.

1. Er wordt bezwaar gemaakt tegen het gebruik van de vastgestelde feiten uit een ander protest.
2. De uitdrukking "recht in de wind" is reglementair technisch onbestaanbaar en maakt de behandeling van protesten onmogelijk.
3. De 3384 protesteert met klem tegen de door het protestcomité vastgestelde feiten en tegen de door het comité gemaakte schetsen, die de werkelijke gang van zaken in het geheel niet weergeven.

Hoger Beroep Uitspraak

Uit de door het protestcomité vastgestelde feiten blijkt dat de 16 m² 3749 over bakboord liggende niet verder is gedraaid dan tot recht op de wind en met inachtneming van artikel 42.2(b) geen overtreding heeft begaan van artikel 41. Evenwel heeft het vrij achter liggende jacht 3384 in strijd met artikel 42.2(b) hoger geloofd dan aan de wind, daarmede het jacht 3749 belettend overstag te gaan en is tevens in strijd met artikel 42.3(a) aan de binnenzijde van 3749 boord aan boord gekomen en niet vrij gebleven van het lijwaartse jacht 3749.

De 3384 heeft daarbij de 3749 gehinderd in zijn manoeuvreerbaarheid, hetgeen strijdig is met artikel 42.3(a). De uitspraak van het protestcomité wordt bekrachtigd met dien verstande dat het jacht 3384 wordt uitgesloten wegens overtreding van artikel 37.1 subsidiair de artikelen 42.2(b), 42.3(a) en het jacht 3362, dat over stuurboord liggend niet is uitgeweken voor het over bakboord liggende jacht 3749, wordt uitgesloten wegens overtreding van artikel 36.

Het ontbreken van een schets van het voorval op een protestformulier is geen grond voor het niet in behandeling nemen van een protest. (I.Y.R.U. hoger beroep uitspraak nr. 29). Het vermelden van een artikel op een protestformulier dat niet van toepassing blijkt te zijn, maakt dit protest niet ongeldig (art. 72.1(b), I.Y.R.U. hoger beroep uitspraak 44).

De feiten worden in hoogste instantie door het wedstrijdcomité of het protestcomité vastgesteld (art. 71). In deze kan het comité kennis nemen van elk bewijsmateriaal, inclusief feitenmateriaal uit andere protesten betrekking hebbende op hetzelfde voorval (art. 70.1).

De uitdrukking "recht op de wind" wordt op indirecte wijze gedefinieerd door de definities *lijwaarts en loefwaarts* Deel I, i.c. een jacht na loeven tot recht op de wind, ligt over de boeg waarover het zijn grootzeil voerde.

N.B. Gebaseerd op WR 1977

Conform WR 1981 echter is art 71 nu art 74.1
art 70.1 nu art 73.2

Hoger Beroep Uitspraak 6/78

"Staatfinn" Finnklasse H 24 tegen "NN" Finnklasse H 555.
W.S.V. Almere
Open Nederlands Kampioenschap Finnklasse, augustus 1977

art. 19 Een jachteigenaar draagt de verantwoordelijkheid er voor te zorgen dat zijn jacht voldoet en blijft voldoen aan de voorwaarden, waarop de meetbrief was gebaseerd.

Het protest van de H 24

De H 24 protesteerde tegen de H 555 wegens het ontbreken van de IFA-sticker (International Finn Association) en vanwege een vermeend te laag gewicht.

Feiten vastgesteld door het wedstrijdcomité

De eigenaar van de Finn H 555 is (nog) geen lid van de Finn-klasseorganisatie; hij zeilt voor het eerst in zijn Finn.
Feiten inzake het gewicht niet vast te stellen.

Uitspraak van het wedstrijdcomité

Inzake de IFA-sticker: Volgens het reglement voor zeilkampioenschappen van het KNWV, hoofdstuk II open Nederlandse Kampioenschappen voor Olympische klassen deel B art. 33 kunnen voor de onderhavige wedstrijden inschrijven leden van verenigingen aangesloten bij een door de IYRU erkende nationale autoriteit. Stuurman/eigenaar van de H 555 voldeed aan deze eisen en is derhalve geaccepteerd als deelnemer.
Inzake het gewicht: Ingevolge art. 68.4(a) wordt deze zaak naar het KNWV verwezen.

Onderzoek KNWV inzake gewicht H 555.

De H 24 protesteert op 28-8-1977 na de 3e wedstrijd (de eerste werd later verzeild) tegen de H 555 op grond van het vermoeden dat Finn 555 te licht zou zijn. Het zeilklare gewicht moet tenminste 145 kg. zijn.

De H 555 is een in Frankrijk gebouwde boot waarvoor op 12-8-1977 door een erkende Franse meter een meetformulier werd uitgegeven, waarop een compensatie-ballast staat vermeld van 7 kg.
Op grond van het meetformulier heeft het KNWV op 24-8-1977 een KNWV-meetbrief afgegeven met daarop vermeld het zeilklare gewicht van 145 kg., echter zonder vermelding van de compensatieballast van 7 kg., om reden dat op de meetbrief vermeld staat: " Het bestuur van het KNWV verklaart hiermede dat op grond van de gegevens van het meetrapport het bovenvermelde jacht vanaf heden gerechtigd is onder zeilteken H 555 uit te komen in wedstrijden der Int. Finnjollenklasse. "
N.a.v. het protest op 28-8 vindt op 1-9-1977 een weging plaats, waarbij de H 555 4,5 kg. te licht blijkt te zijn. Compensatieballast bleek niet te zijn aangebracht.

Nadat een compensatieballast van 4,5 kg. was aangebracht werd de slingerstest uitgevoerd en het jacht in orde bevonden.

De resultaten van het onderzoek worden aan het wedstrijdcomité medegedeeld.

Feiten vastgesteld door het wedstrijdcomité

Op 3-9-1977 staat vast ingevolge een KNWV onderzoek dat de H 555 de 2e en 3e wedstrijd 4,5 kg. te licht was en de wedstrijden 1, 4 en 5 met een correct gewicht heeft gezeild. De 6e wedstrijd werd niet verzeild. Op de Nederlandse meetbrief stond geen compensatieballast aangegeven. Bij naweging is ballast onmiddellijk aangebracht.

Uitspraak van het wedstrijdcomité

Wanneer op de Nederlandse meetbrief geen compensatieballast staat aangegeven mag de eigenaar in goed vertrouwen er van uit gaan dat zijn schip aan de vereisten voldoet. Mede gezien het feit dat de H 555 slechts in twee van de vijf wedstrijden met een slechts 4,5 kg. te laag gewicht voer, ziet het wedstrijdcomité geen aanleiding de H 555 uit te sluiten.

Hoger Beroep aanvraag

De H 24 kreeg een vermoeden inzake het te lichte gewicht gezien de snelheid van de H 555. De H 24 heeft de H 555 erop gewezen dat een boot zonder compensatieballast onmogelijk 145 kg. zou kunnen wegen; de H 555 werd door de H 24 verzocht dit in orde te maken. De uitspraak van het comité dat de H 555 te goedertrouw zou zijn geweest, wordt betwijfeld. De boot werd als te doen gebruikelijk zonder mast, giek en extra beslagen afgeleverd. Bij aflevering wordt medegedeeld dat dit fabriekboot een standaarduitvoering is en dat de romp ca. 7½ kg. te licht zal zijn. Afhankelijk van speciale beslagen kan het totale gewicht met ballast op 145 kg. worden gebracht. Het was onjuist dat bij de aflevering een meetbrief vermeldende het totaalgewicht van 145 kg., werd aangegeven.

Hoger Beroep Uitspraak

De zeilraad besluit de uitspraak van het wedstrijdcomité te bekrachtigen op grond van de volgende overwegingen:

- dat door de Franse meter het meetformulier, vermeldende 7 kg. compensatieballast, niet had mogen worden afgegeven, zonder dat in zijn bijzijn dit compensatiegewicht vast in de boot was aangebracht;
- dat volgens een desbetreffend besluit door het KNWV op grond van door een erkende buitenlandse meter juist ingevuld internationaal meetformulier van de Finnklasse een meetbrief wordt afgegeven zonder dat hieraan een hermeting c.q. weging aan voorafgaat;
- dat het niet vermelden van het ballastgewicht op de meetbrief, misleidend kan hebben gewerkt;
- dat vele eigenaren van wedstrijdjachten zich onvoldoende realiseren dat zij ondanks afgifte van een meetformulier c.q. meetbrief ingevolge art. 19.2 de verplichting hebben en de verantwoordelijkheid dragen dat hun jacht voldoet en blijft voldoen aan de voorwaarden waarop de meetbrief is gebaseerd;

- dat de eigenaar van de H 555 in deze formeel nalatig is geweest;
- dat echter in het onderhavige geval deze nalatigheid redelijkerwijs kan worden gepardonneerd door het korte tijdsbestek waarbinnen de boot uit Frankrijk moest worden aangevoerd en zeilklaar worden gemaakt voor de betreffende wedstrijden aanvangende 27-8-1977 en het feit dat door het afgeven van een meetrapport resp. een meetbrief door twee daartoe bevoegde autoriteiten het onwaarschijnlijk was om te betwijfelen of de boot wel aan de voorschriften zou voldoen.

N.B. Gebaseerd op WR 1977

Conform WR 1981 echter is art. 68.4a nu art. 74.3a

HOGER BEROEP NR 7/78

Laser 40834 " Super Cheap Racemachine " tegen wedstrijdcomité
Z.V. Leekstermeer 1977
Sluitingswedstrijden

Art 4 en 75 Een seinvlag moet worden getoond; Een wedstrijdcomitélid is geen belanghebbende, tenzij hij deel neemt aan de wedstrijden.

Het bezwaarschrift van Laser 40834

De "S" Vlag was niet geheesen, maar hing onder in de mast. Naar de mening van de 40834 geldt de vlag slechts wanneer deze is voorgehesen.

Feiten vastgesteld door het wedstrijdcomité

De S-vlag was niet geheel in de top van de mast geheesen, omdat door het breken van het vlaggetouw dit niet mogelijk was. De tijd om de zware vlaggemast te strijken en een nieuw touw te bevestigen ontbrak. Volstaan werd met het zo hoog mogelijk hijsen van de vlag terwijl deze van onderen door één van de leden van het wedstrijdcomité werd vastgehouden. Slechts twee zeilers merkten te laat dat de baan was ingekort, wellicht omdat beide in een fel gevecht waren verwickeld.

Uitspraak van het wedstrijdcomité

Protest afgewezen. Art 4 spreekt nergens over het in de top hijsen. De Engelse tekst spreekt van "displayed" hetgeen dient te worden vertaald als "ten toon spreiden, uitstallen ontplooiën".

Hoger Beroep aanvraag

- 1- Als een internationale seinvlag wordt gebruikt, dan moet deze worden geheesen en niet zoals het nu het geval was, onder in de vlaggemast worden gebonden.
- 2- Partij 4082 werd niet gehoord; dit is in strijd met art 70. Behandeling.
- 3- In de protestcommissie had zitting een lid van het wedstrijdcomité; dit is strijdig met art 75.1. Belanghebbenden nemen geen deel aan de beslissingen.

Hoger Beroep Uitspraak

- a- Art 4.1 zegt dat seinen dienen te worden getoond. Er wordt niet gesproken van "voorgehesen".
- b- Hoewel ingevolge art 70.4 gehandeld dient te worden alsof een protest was ingediend en normaliter een verhoor had dienen plaats te vinden, zegt art 70.2 dat een jacht niet gestraft zal worden zonder dat een verhoor heeft plaats gevonden. In het onderhavige geval werd Laser 40834 niet gestraft.

Het houden van een verhoor was derhalve niet relevant, temeer daar de 40834 in zijn bezwaarschrift bevestigd dat de S-vlag werd getoond. Voorts wordt opgemerkt dat een verhoor in eerste instantie dient voor het vast stellen van de feiten door het wedstrijdcomité. In dit geval bestond er echter geen enkele twijfel dat de vlag was getoond.

c- Uit de door het wedstrijdcomité verschaftte gegevens blijkt dat door partij 40834 bedoeld lid van het wedstrijdcomité niet deelnam aan de zitting en beslissing van de protestcommissie. Maar afgezien daarvan; art 1.1 zegt " Alle wedstrijden moeten worden georganiseerd, geleid en berecht worden door een wedstrijdcomité". Het bedoelde lid had wel aan de behandeling van het bezwaarschrift kunnen deelnemen. De betrokkene zou slechts ingevolge art 75.2 als belanghebbende kunnen worden aangemerkt indien hij aan de betreffende wedstrijd had deelgenomen.

Nochthans was het correcter dat bedoeld lid niet aan de zitting noch de beslissing deelnam.

Bovenstaande overwegingen leiden tot de uitspraak dat het hoger beroep wordt afgewezen en de uitspraak van het wedstrijdcomité wordt bekrachtigd.

N.B. Gebaseerd op WR 1977

Conform WR 1981 echter art 75 nu art 71.2

HOGER BEROEP 8/78

Vrijheid 161 "Pompadour" tegen het wedstrijdcomité.
G.W.V. de Vrijbouter.
Nederlandse Kampioenschappen Vrijheidsklasse 1977.

Bepaling van het K.N.W.V. onder artikel 19

Een wedstrijdcomité dat tot uitsluiting overgaat van een jacht op grond van het niet voldoen aan de klassevoorschriften dient zich ervan te overtuigen dat de afwijking van de voorschriften inderdaad aanwezig was tijdens de wedstrijden waarvoor het jacht wordt uitgesloten.

Het protest van Vrijheid 161

De Vrijheid 161 protesteert op 19 september tegen het wedstrijdcomité omdat dit in gebreke is gebleven om op grond van de Bepaling van het K.N.W.V. 4b onder art. 19.2 de Vrijheid 1370 uit te sluiten van de wedstrijden gezeild op 10 en 11 september, nadat bij controle (als genoemd in Bepaling 4) was gebleken dat de Vrijheid 1370 niet voldeed aan de voorschriften. Ingevolge art. 19.2 blijft de eigenaar verantwoordelijk voor er zorg voor te dragen dat zijn jacht blijft voldoen aan de voorwaarden waar- op zijn meetbrief was gebaseerd.

Door het wedstrijdcomité vastgestelde feiten

Op vrijdagavond 16 september werd de Vrijheid 1370 door een Verbondsmeter gewogen en 8 kg. te licht bevonden.

Uitspraak van het wedstrijdcomité

Het protest wordt toegewezen op grond van art. 19.2
 De Vrijheid 1370 wordt uitgesloten van de eerste vier wedstrijden op 10 en 11 september.

De Hoger Beroep aanvraag van de Vrijheid 1370

De Vrijheid 1370 is van mening dat het protest op grond van art. 19.2 van de Vrijheid 161 tegen het wedstrijdcomité onte- recht op 17 september werd ingediend.
 Volgens de mening van de Vrijheid 1370 zou de 161 direct tegen de Vrijheid hebben moeten protesteren op grond van art. 68.4 en wel vóór 12 september, 18.00 uur.

Hoger Beroep Uitspraak

Uit de vastgestelde feiten blijkt dat door het wedstrijdcomité niet werd vastgesteld of de op 16 september geconstateerde af- wijking ook reeds bestond tijdens de wedstrijden welke een week eerder werden gezeild. Voorts zou een verhoor van de Vrijheid 1370 mogelijk verhelderend hebben kunnen werken. Het Hoger Beroep wordt toegewezen en de uitspraak van het wedstrijdcomité wordt vernietigd op grond van het feit dat niet bewezen is dat Vrij- heid 1370 op 10 en 11 september niet voldeed aan de klassevoor- schriften. Het wedstrijdcomité wordt opgedragen Vrijheid 1370 de punten toe te kennen overeenkomstig zijn plaatsen van aankomst in de wedstrijden van 10 en 11 september.

HOGER BEROEP 9/78.

"Watergeus" Pampus 45 tegen "De Halve Maen" Pampus 323 en
"Snellius" Pampus 367.
Comité Goudse Zeilweek.
Goudse Zeilweek 1978.

Artikelen 33.2, 68.3(b) en 73.2(b). Ingevolge artikel 33.2 moeten jachten die elkaar raken beide worden uitgesloten, tenzij één der jachten opgeeft of één of beide jachten een geldig protest indient resp. indienen.

Artikel 68.3(b) stelt een jacht in de gelegenheid, zonder dat een protestvlag is getoond, te protesteren tegen een jacht dat heeft verzuimd een protest in te dienen waartoe het was verplicht.

Artikel 73.2(b) stelt het wedstrijdcomité in de gelegenheid te handelen alsof een protest was ingediend wanneer het rechtstreeks van een jacht verneemt dat dit jacht een overtreding zou hebben begaan.

Het protest van "Watergeus" Pampus 45

De Pampus 45 heeft een aanvaring gezien tussen de Pampus 323 en de Pampus 367.

De Pampus 45 heeft bij het wedstrijdcomité geïnformeerd of door één der jachten een protest was ingediend zoals vereist volgens artikel 33.2.

Nadat door het wedstrijdcomité was bevestigd dat er geen protest was ingediend, diende de Pampus 45 een protest in op grond van artikel 68.3(b), c.q. artikel 33.2.

Feiten vastgesteld door het wedstrijdcomité.

- a) Uit de verklaringen van partijen wordt vastgesteld dat er een geringe aanvaring heeft plaatsgevonden tussen de Pampus 323 en de Pampus 367. Geen der jachten heeft opgegeven.
- b) Door Pampus 367 werd een protestvlag gezet en Pampus 323 werd het protest aangezegd.
- c) Een geldig protest werd door Pampus 367 niet ingediend.
- d) Pampus 323 heeft zich bij het wedstrijdcomité vervoegd ten einde te informeren of tegen hem een protest was ingediend.

Uitspraak van het wedstrijdcomité.

Het protest van de Pampus 45 wordt toegewezen, echter worden de jachten 323 en 367 niet uitgesloten op grond van dit protest, omdat mogelijk een misverstand kan zijn ontstaan doordat de protesten bij de ene vereniging moesten worden ingediend en bij de andere vereniging in behandeling zouden worden genomen en omdat niet duidelijk werd aangetoond dat te kwader trouw werd gehandeld.

Gebruikmakende van artikel 73.2(b) besluit het wedstrijdcomité daarop te handelen alsof een protest was ingediend.

Hoger Beroep aanvraag van Pampus 45.

Pampus 45 is van mening dat Pampus 323 en Pampus 367 hadden dienen te worden uitgesloten op grond van art. 33.2 en dat het wedstrijdcomité ten onrechte heeft gehandeld op grond van artikel 73.2(b), gelet op het door hem, Pampus 45, ingediende geldige protest op grond van artikel 68.3(b).

Hoger Beroep Uitspraak.

Het Hoger Beroep wordt toegewezen, de uitspraak van het wedstrijdcomité wordt vernietigd en de jachten 323 en 367 moeten worden uitgesloten op grond van een overtreding van artikel 33.2.

De uitsluiting van de jachten 323 en 367 die niet hebben voldaan aan de criteria genoemd in artikel 33.2(a) en (b) is, gelet op de aanhef van artikel 33.2, de onontkoombare consequentie van de toewijzing van het door Pampus 45 ingediende protest. Het daarna toepassen door het wedstrijdcomité van artikel 73.2 en het handelen alsof een protest was ingediend m.b.t. de aanvaring tussen de jachten 323 en 367 resulterende in uitsluiting van één der jachten, moet als een onjuiste toepassing van artikel 73.2 worden aangemerkt.

N.B. Gebaseerd op WR 1977

Conform WR 1981 echter is art. 68.3b nu art. 68.3
art. 73.2b nu art. 70.2b

HOGER BEROEP 10/78

"Rakker" Regenboog 82 tegen "Daaristieweer" Regenboog 75.
W.V. Braassemermeer 1978.

Art. 42.2(a), art. 37.1 en art. 38.

Art. 42.2(a) is van toepassing op een vrij achterliggend jacht zolang het vrij voorliggend jacht bezig is een merkteken te ronden of voorbij te varen. Na het voltooien van deze manoeuvre door het vrij voorliggende jacht is het vrij achterliggende jacht onderworpen aan art. 37.

Het protest van "Rakker", Regenboog 82.

De Regenboog 82 krijgt ruimte van de Regenboog 71, neemt het merkteken kort, waardoor er ruimte komt tussen de Regenboog 82 en het merkteken.

De Regenboog 75 duikt in dit gat. De Regenboog 82 heeft niet opgestuurd, werd gehinderd door de Regenboog 71 en wilde bovendien zo vlug mogelijk wegkomen. Protest op grond van art. 42.2(a).

Feiten vastgesteld door het wedstrijdcomité

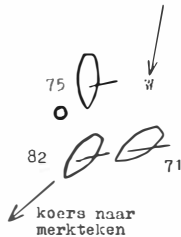

situatie 1

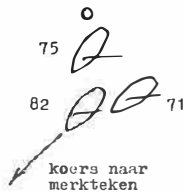

situatie 2

Tekening wedstrijdcomité 10/78

De Regenboog 71 is buitenste jacht. De Regenboog 82 is binnenliggend jacht t.o.v. de Regenboog 71.
De Regenboog 71 geeft ruimte aan de Regenboog 82. De Regenboog 75 ligt vrij achter t.o.v. de Regenbogen 71 en 82.
Tijdens het rondenvan de Regenboog 82, komt de Regenboog 75 tussen het merkteken en de Regenboog 82.
Regenboog 82 wordt belemmerd in zijn manoeuvreerbaarheid door de aanwezigheid van de Regenboog 71. Het opsturen door de Regenboog 82 werd daardoor verhinderd. Er heeft **geen** aanvaring plaatsgevonden.

Uitspraak van het wedstrijdcomité

De Regenboog 75 wordt uitgesloten op grond van een overtreding van art. 42.2a.

Hoger Beroep aanvraag van Regenboog 75

- 1) Volgens de beschrijving en tekening van de Regenboog 82, drijft de Regenboog 75 binnen 2 scheepslengten voorbij het merkteken boord aan boord. Tijdens de behandeling van het protest is naar voren gekomen dat er een afstand van 2 à 3 meter tussen beide Regenbogen geweest en gebleven is. Dit werd door alle partijen bevestigd.
- 2) Ook is er gesproken dat als de 82 was gaan loeven, hij de 75 geraakt zou hebben doch dat dit niet kon, omdat hij anders met zijn "achterstevan" de 71 geraakt zou hebben.
- 3) Stuurman van de 82 vond het niet nodig om te loeven, omdat hij volgens zijn zeggen daar geen enkel belang bij had. Hij had maar één doel: zo snel mogelijk bij het volgende merkteken zien te komen.
- 4) De uitspraak van de protestcommissie is nu dat de 82 belemmerd werd in zijn manoeuvreerbaarheid door de aanwezigheid van de 75.

Hiervoor werd de 75 uitgesloten.
- 5) Als Hoger Beroep uitspraak 2/75 er op nageslagen wordt, blijkt dat de gelaten ruimte is gebruikt door Regenboog 75.

Beschouwingen van het wedstrijdcomité

De in het protestformulier opgenomen tekening kan als officiële tekening van het wedstrijdcomité worden beschouwd. Het opsturen van de 82 werd verhinderd door de 75, gezien de volgende verklaring van de getuige Regenboog 71.
"de 82 had de 75 kunnen aanraken als hij had opgestuurd".

Hoger Beroep Uitspraak

De Regenboog 82 heeft verklaard dat hij niet kon opsturen door de nabijheid van de Regenboog 71 (art. 37) en dat hij ook niet wilde opsturen. De in de beschouwing van het wedstrijdcomité aangehaalde verklaring van getuige Regenboog 71, werd niet volledig weergegeven.

Deze heeft verklaard:

"de 82 had de 75 kunnen aanvaren als hij had opgestuurd, doch dan had ik moeten uitwijken"

De conclusie moet dan ook zijn dat Regenboog 82 ingevolge art. 37 in zijn manoeuvreerbaarheid werd belemmerd door de nabijheid van Regenboog 71 en niet door Regenboog 75. Regenboog 75 is vrijgebleven van Regenboog 82 en heeft dientengevolge geen overtreding begaan van art. 42.2(a), zo dit van toepassing ware geweest.

Uit de officiële tekening echter blijkt dat de Regenboog 75 eerst aan loef boord aan boord met de Regenboog 82 is komen te liggen nadat deze het merkteken had gerond, hiervan vrij was gekomen en een juiste koers naar het volgende merkteken voorlag.

Op het moment van het boord aan boord komen, was derhalve art. 42.2(a) niet meer van toepassing, maar was de Regenboog 75 onderworpen aan art. 37.1 en zou de Regenboog 82 gerechtigd zijn te loeven zoals het wenste, ware het niet dat hij daartoe niet in staat was door de nabijheid van de aan zijn lijzijde gelegen Regenboog 71.

Het bovenstaande overwegende besluit de Zeilraad de uitspraak van het wedstrijdcomité te vernietigen en dit comité op te dragen de Regenboog 75 de punten toe te kennen overeenkomstig zijn plaats van aankomst.

N.B. Gebaseerd op WR 1977
Conform WR 1981

HOGER BEROEP 11/78

"Argus Pluvius" Spanker 606 tegen "Witch" Spanker 844 en "Witch" Spanker 844 tegen "Argus Pluvius" Spanker 606.

W.V. Heeg.

Spanker-evenement 1978

Artikelen 36 en 45.1. Een jacht dat een merkteken van de startlijn raakt en deze fout herstelt door geheel rond dat merkteken te varen, moet uitwijken voor alle andere jachten die bezig zijn dat merkteken voorbij te varen.

Protest van "Argus Pluvius" Spanker 606.

Na het merkteken van de startlijn te hebben geraakt en dit geheel te hebben gerond, zeilde de 606 over stuurboord. De 844 naderde over bakboord en stuurde plotseling zo hoog op, dat zijn zeilen klapperden en dat de 606 dacht dat de 844 overstag zou gaan. De 844 viel echter plotseling weer af en moest vervolgens afvallen om een aanvaring met de 606 te vermijden. Protest gegrond op art. 41.1.

Protest van "Witch" Spanker 844

De 844 moest uitwijken voor de over stuurboord varende 606. Protest op grond van art. 36.

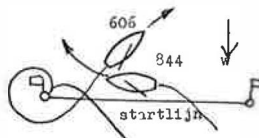

illustratie 11/78

Feiten vastgesteld door het wedstrijdcomité

De Spanker 606 kwam na een merkteken van de startlijn te hebben geraakt en dit daarna te hebben gerond, over stuurboord aan de wind te liggen. De 606 is daarbij onvoldoende uitgeweken voor de over bakboord startende Spanker 844, die genoodzaakt was om af te vallen om een aanvaring met de Spanker 606 te voorkomen. De Spanker 844 is niet overstag gegaan en heeft niet gelooft in de zin van art. 40.

Uitspraak van het wedstrijdcomité

Het protest van de Spanker 606 tegen de Spanker 844 op grond van art. 41.1 wordt afgewezen. Het protest van de Spanker 844 tegen de Spanker 606 op grond van art. 36 wordt toegewezen. De Spanker 606 wordt uitgesloten wegens een overtreding van art. 36.

Hoger Beroep aanvraag

De uitspraak van het wedstrijdcomité wordt voorgelegd aan de Zeilraad.

Hoger Beroep Uitspraak

De uitspraak van het wedstrijdcomité wordt bekrachtigd, onder vermelding dat de uitsluiting van de Spanker 606 had plaats kunnen vinden op grond van art. 45.1 zowel als art. 36.

Daarbij wordt aangetekend dat voor het geval dat vastgesteld zou zijn dat wèl door de Spanker 844 geloefd zou zijn, art. 40 niet van toepassing kan zijn, aangezien dit artikel uitsluitend van toepassing is op jachten die over dezelfde boeg liggen. Alsdan had moeten worden onderzocht of mogelijk een overtreding van artikel 35 was begaan.

Verder wordt opgemerkt dat uit de verklaring van de Spanker 844 - "vlak voor het startsein moest ik uitwijken voor de 606" - zou kunnen worden geconcludeerd dat de Spanker 606 het merkteken van de startlijn heeft geraakt vóór het startsein en dus op dat moment nog niet was gestart in overeenstemming met de definitie starten. In dat geval zou de Spanker 606 op het tijdstip van het incident bezig zijn te starten of kort tevoren gestart zijn en zou het daarna moeten handelen overeenkomstig art. 52.2(b)(i), d.w.z. het opnieuw rondren van het merkteken van de startlijn.

N.B. Gebaseerd op WR 1977
Conform WR 1981

HOGER BEROEP 12/78-A

"Seven-o-Seven" F.J. H 707 tegen "Mystère" F.J. 1331.
W.V. Workum.
F.J.-evenement 1978.

Art. 42.1(a). Wanneer een buitenliggend jacht verplicht is aan een binnenliggend jacht ruimte te geven bij het rondenvan een merkteken, dient het zoveel ruimte te geven dat het binnenliggende jacht in staat is te gijpen wanneer deze manoeuvre een onverbrekkelijk deel vormt van het rondenvan.

Het protest van de F.J. H 707

De jachten H 674, H 707, H 1331 en H 1400 naderen voor de wind zeilende, boord aan boord over bakboord liggende het benedenwindse merkteken dat aan bakboord gerond moet worden; de H 674 is het binnenste en de H 1400 is het buitenste jacht. De H 707 geeft ruimte aan de H 674 en vraagt ruimte aan de H 1331. Naar de mening van de H 707 geeft de H 1331 onvoldoende ruimte. De H 1331, na daar om te zijn gevraagd, weigert meer ruimte te geven. De H 707 gijpt om de boei te rondenvan en raakt met zijn giek het grootzeil van de H 1331.

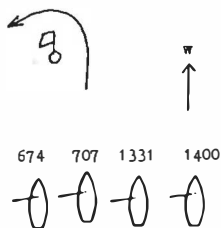

illustratie 12/78-A

Feiten vastgesteld door het wedstrijdcomité

De jachten H 674, H 707, H 1331 en H 1400 lagen boord aan boord. De H 1331 had de verplichting ruimte te geven aan de H 707. Tijdens de gijpmanoeuvre van de H 707 heeft dit jacht met zijn giek het grootzeil van de H 1331 geraakt. De H 1331 heeft onvoldoende ruimte gegeven aan de H 707.

Uitspraak van het wedstrijdcomité

Protest toegewezen. De H 1331 wordt uitgesloten ingevolge een overtreding van art. 42.1(a).

Hoger Beroep aanvraag

De H 1331 kan zich niet verenigen met de uitspraak van het wedstrijdcomité aangezien naar zijn mening tijdens het verhoor bij de behandeling van het protest niet is gebleken dat de H 707 de H 1331 heeft geraakt.

Beschouwing van het wedstrijdcomité

Het comité handhaaft de feiten zoals deze werden vastgesteld.

Hoger Beroep Uitspraak

Door het wedstrijdcomité werd vastgesteld dat een aanvaring plaatsvond tussen de H 707 en de H 1331 als gevolg van het feit dat door de H 1331 onvoldoende ruimte werd gegeven, zoals wordt vereist ingevolge art. 42.1(a).

De uitspraak van het wedstrijdcomité wordt bekrachtigd en het hoger beroep wordt afgewezen.

N.B. Gebaseerd op WR 1977
Conform WR 1981

ROGER BEROEP 12/78-B

"Mystère" F.J. H 1331 tegen "Feloek" F.J. H 1403.
W.V. Workum.
F.J.-evenement 1978.

Art. 42.3(a). Hoewel een vrij achterliggend jacht geen recht op ruimte mag doen gelden ingevolge art. 42.1(a) wanneer het niet tijdig boord aan boord is gekomen te liggen met een vrij voorliggend jacht, mag het zich wanneer daartoe door het vrij voorliggende jacht ruimte wordt gelaten, geheel voor eigen risico tussen het merkteken en het vrij voorliggende jacht begeven, maar het moet te allen tijde vrij blijven van het voorliggende jacht overeenkomstig art. 42.2(a).

Het protest van "Mystère" H 1331

Direct na het rondenvan het benedenwindse merkteken door de H 1331, begaf de H 1403 zich tussen de H 1331 en het merkteken en beging daarmee een overtreding van art. 42.1(b) aangezien er geen boord aan boord positie bestond op het moment dat de H 1331 zich op twee scheepslengten van het merkteken bevond.

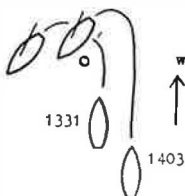

illustratie 12/78-3

Feiten vastgesteld door het wedstrijdcomité

De H 1331 heeft genoeg ruimte overgelaten om het vrij achterliggende jacht H 1403 tijdens het rondenvan het merkteken de gelegenheid te geven om tussen het merkteken en de H 1331 door te gaan en daarna overstag te gaan.

Uitspraak van het wedstrijdcomité

Protest afgewezen. De H 1403 heeft voldaan aan art. 42.3(f).

Hoger Beroep aanvraag

De H 1331 kan zich niet verenigen met de uitspraak van het wedstrijdcomité omdat het comité in zijn beslissing niet heeft betrokken dat de H 1331 werd belemmerd in het oploeven - een onverbrekelijk deel van het rondje - door de H 1403, hetgeen tijdens de behandeling van het protest door de H 1331 duidelijk is naar voren gebracht. Voorts omdat de uitspraak van het protestcomité niet berust op nauwkeurig vastgestelde feiten, hetgeen mag blijken uit de door het protestcomité genoteerde verklaringen.

Beschouwingen van het wedstrijdcomité

Gezien de verklaring van zowel de H 1331 als van zijn getuige H 996, dat er geen sprake kan zijn van oploeven door de H 1331 daar hij bezig was zijn spinnaker te klaren, handhaaft het wedstrijdcomité de vastgestelde feiten.

Hoger Beroep Uitspraak

De H 1403 heeft geen recht op ruimte doen gelden en is vrijgebleven van de H 1331 overeenkomstig art. 42.2(a). De uitspraak van het wedstrijdcomité wordt bekrachtigd, met dien verstande dat niet art. 42.3(f) van toepassing is, maar art. 42.2(a).

N.B. Gebaseerd op WR 1977
Conform WR 1981

HOGER BEROEP 13/78

"Stantepé" I.O.R. H 2038 tegen wedstrijdcomité.
K.N.Z. & R.V. Muiden.
Flevorace 1978.

Artikel 68.3(a). Een protest moet door het protesterende jacht kenbaar worden gemaakt door het op een in het oog vallende plaats tonen van een protestvlag bij de eerste redelijke gelegenheid en deze vlag moet getoond blijven tot het jacht de wedstrijd heeft beëindigd. Die protestvlag moet vlag B van het internationale seinboek zijn, ingevolge bepaling K.N.W.V. (zie onder art. 68.)

Het protest van "Stantepé" H 2038
De H 2038 protesteert tegen de H 2411 op grond van artikel 42.1

Uitspraak van het wedstrijdcomité

Het protest wordt niet in behandeling genomen omdat het protesterende jacht op het protestformulier heeft aangegeven de protestvlag niet direkt te hebben gezet, terwijl de protestvlag evenmin bij de finishlijn voor "gezien" werd verklaard door het wedstrijdcomité zoals volgens de wedstrijd bepalingen wordt vereist.

In een op latere datum ingediend schriftelijk bezwaar van de H 2038 tegen het niet in behandeling nemen van het protest verklaart de H 2038 het volgende:

"Op het moment van de aanvaring hebben wij de H 2411 aangeroepen dat wij protest zouden aantekenen.

Vervolgens hebben wij het reglement geraadpleegd om te zien of dit werkelijk kon en zo ja op grond van welk artikel. Daarna hebben wij een toevallig aan boord zijnde lange rode wimpel verknipt tot vlag B en deze in het achterstag gezet. Deze hele procedure heeft ongeveer 20 minuten gekost en wij zijn van mening daarbij ruimschoots binnen de eisen van art. 68.3 gebleven te zijn, dat spreekt van "de eerste redelijke gelegenheid". Het redelijke leek ons hierin te liggen dat het nog meer dan anderhalf uur geduurd heeft alvorens wij de finish gepasseerd zijn".

Het wedstrijdcomité blijft van mening dat niet voldaan wordt aan de vereisten van art. 68.3(a) en neemt het protest niet alsnog in behandeling.

Hoger Beroep aanvraag

In zijn aanvraag stelt de H 2038 dat het direkt na de aanvaring de H 2411 heeft medegedeeld een protest te zullen indienen en zo spoedig mogelijk de protestvlag heeft gezet.

Hoger Beroep Uitspraak

Onder "eerste redelijke gelegenheid" moet, voor een jacht als de H 2038, onder normale omstandigheden worden verstaan vrijwel direct na de vermeende overtreding.

De door de H 2038 aangevoerde argumenten voor het late tonen van de protestvlag worden niet als redelijk aanvaard.

Het Hoger Beroep wordt afgewezen en de beslissing van het wedstrijdcomité om het protest niet in behandeling te nemen omdat het niet aan de vereisten van art. 68.3(a) voldeed, wordt bekrachtigd.

N.B. Gebaseerd op WR 1977

Conform WR 1981 echter art. 68.3(a) is nu art. 68.2(a)

HOGER BEROEP 14/78

Regenboog 66 tegen het wedstrijdcomité
Nederlandse Kampioenschappen Alkmaardermeer, 1978

Artikelen 68.3(b) en 73.2(e). Een wedstrijdcomité kan slechts handelen alsof een protest door een deelnemer was ingediend naar aanleiding van getuigenissen bij de behandeling van een geldig protest.

Het protest van de Regenboog 66

De Regenboog 66 protesteert tegen het wedstrijdcomité op grond van de artikelen 68.3(d), 68.5, en 70.4 aangezien het van mening is dat het wedstrijdcomité ten onrechte, gebruikmakende van art. 68.3(b), een niet ontvankelijk verklaard protest heeft overgenomen i.v.m. een getuigeverklaring van een deelnemer, tengevolge waarvan de Regenboog 66 werd uitgesloten.

Feiten vastgesteld door het wedstrijdcomité

De Regenboog 113 protesteert tegen de Regenboog 66. Het protest wordt door het wedstrijdcomité niet ontvankelijk verklaard. Het wedstrijdcomité neemt echter op grond van art. 68.3(b) het protest over i.v.m. een verklaring van de Regenboog 61, die in het niet ontvankelijk verklaarde protest van de Regenboog 113 als getuige werd genoemd. De Regenboog 66 wordt uitgesloten. De Regenboog 66 protesteert op grond van de artikelen 68.5, 68.3(d) en 70.4.

Uitspraak van het wedstrijdcomité

Het wedstrijdcomité handhaaft zijn uitspraak, uitsluiting van de Regenboog 66, aangezien het van mening is dat het terecht het protest van de Regenboog 113 heeft overgenomen.

Hoger Beroep aanvraag

De Regenboog 66 is van mening dat het overnemen van het protest door het wedstrijdcomité op grond van art. 68.3(b) in strijd is met de artikelen 73.2(d) en 73.2(e) aangezien de Regenboog 61 deelnemer was aan de wedstrijd en er geen sprake was van een geldig protest.

Hoger Beroep Uitspraak

Art. 68.3(b) geeft een jacht het recht alsnog een protest in te dienen zonder dat een protestvlag is getoond, wanneer het geen kennis draagt van de feiten die een protest rechtvaardigen voordat het de wedstrijd heeft beëindigd.

Dit artikel geeft geen rechten aan een wedstrijdcomité en is dus niet van toepassing.

Artikel 73.2(e) geeft een wedstrijdcomité het recht te handelen alsof een protest was ingediend naar aanleiding van getuigenissen bij de behandeling van een geldig protest danwel een behandeling in overeenstemming met artikel 73.2.

Aangezien het protest van de Regenboog 113 tegen de Regenboog 66 niet ontvankelijk werd verklaard en ook niet werd gehandeld ingevolge artikel 73.2(a) (b) of (c) en dus geen verklaring werd afgelegd tijdens een geldig protest, werd het protest van de Regenboog 113 ten onrechte overgenomen door het wedstrijdcomité.

Het Hoger Beroep wordt toegewezen en de uitspraak van het wedstrijdcomité wordt vernietigd; de Regenboog 66 dient het aantal punten te worden toegekend overeenkomstig zijn plaats van aankomst.

N.B. Gebaseerd op WR 1977

Conform WR 1981 echter art. 68.3(b) is nu art. 68.3
art. 73.2(e) is nu art. 70.2(e)

HOGER BEROEP 15/78

"Ypsilon II" Yngling 205 tegen "Rees Tsjik" Yngling 194.
K.Z. & R.V. Hollandia.
Nederlandse Kampioenschappen 1978.

Artikel 40. In tegenstelling tot art. 38.2 mag een lijwaarts jacht voordat het is gestart loeven tot aan de wind ook wanneer er ten opzichte van het loefwaartse jacht de mastdwars positie bestaat.

Het protest van "Ypsilon II" Yngling 205

De jachten 205 en 194 naderen het loefwaartse merkteken van de startlijn zeilende over bakboord. De 194 te loefwaarts en iets voorlijker t.o.v. de 205. De 194 voldoet niet aan zijn plicht om als loefwaarts jacht vrij te blijven. De romp van de 205 raakt die van de 194. Protest gegrond op art. 40.

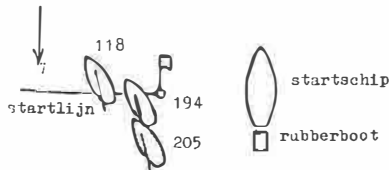

Tekening wedstrijdcomité 15/78

Feiten vastgesteld door het wedstrijdcomité

Uit de verklaringen van de partijen en de situatieschets in het protest, is komen vast te staan dat de 194 duidelijk de mastdwars positie had bereikt.

Uitspraak van het wedstrijdcomité

De 205 wordt uitgesloten omdat dit jacht, nadat de mastdwars positie was bereikt, zijn loefrecht had verspeeld en het de 194 niet door verder te loeven mocht raken (art. 40).

Hoger Beroep aanvraag van Yngling 205

Yngling 205 is van mening dat dit jacht op grond van art. 40, met in achtneming van de noodzakelijke ruimte en tijd, als lijwaarts jacht mag loeven tot aan de wind, ongeacht of de mastdwars positie, al of niet is bereikt.

Hoger Beroep Uitspraak

Art. 40 stelt dat het lijwaarts jacht mag loeven tot recht op de wind wanneer er geen mastdwars positie is. Wanneer er sprake is van een mastdwars positie mag het lijwaartse jacht niet hoger loeven dan aan de wind. De uitleg van het wedstrijdcomité dat na het tot stand komen van de mastdwars positie niet verder mag worden geloefd, is niet in overeenstemming met de tekst van art. 40.

Uit de vastgestelde feiten en de officiële tekening blijkt dat de aanvaring plaats vond voordat de Yngling 205 was gestart en was vrijgekomen van de startlijn en dus art. 40 van toepassing was.

Eveneens tonen de feiten aan dat de Yngling 205 niet heeft geloefd in strijd met art. 40.

Het Hoger Beroep wordt toegewezen en de uitspraak van het wedstrijdcomité wordt vernietigd. De Yngling 194 is als loefwaarts jacht niet vrijgebleven van de Yngling 205 en moet worden uitgesloten op grond van art. 37.1.

N.B. Gebaseerd op WR 1977
Conform WR 1981

HOGER BEROEP 16/78

Flits H 892 tegen de Flitsen H 468, H 754, H 775, H 802 en H 828.
Comité Sneekweek.
Sneekweek 1978.

Art. 51.2. Een jacht moet de baan zo afleggen dat het elk merkteken aan de voorgeschreven zijde en in de juiste volgorde daadwerkelijk rondt of voorbij vaart.

Het protest van Flits H 892

Flits 892 protesteert tegen de Flitsen 468, 754, 775, 802, en 828 op grond van het feit dat door hen merkteken 5 niet werd gerond.

Feiten vastgesteld door het wedstrijdcomité

Aan de hand van getuigeverklaringen stelt het wedstrijdcomité vast dat merkteken 5:

- a. door Flits 468 wel is gerond,
- b. door Flitsen 754, 775, 802 en 828 niet werd gerond.

Uitspraak van het wedstrijdcomité

Het wedstrijdcomité besluit de Flitsen 754, 775, 802 en 828 uit te sluiten op grond van een overtreding van artikel 51.2.

Hoger Beroep aanvraag van Flits 802

Flits 802 gaat in Hoger Beroep tegen de uitspraak van het wedstrijdcomité omdat:

- a. de protesterende partij heeft geprotesteerd op grond van art. 42 i.p.v. art. 51.2.
- b. Flits 468 en Flits 802 wel het merkteken 5 zouden hebben gerond, maar dat door het wedstrijdcomité verzuimd zou zijn deze verklaringen op het protestformulier te vermelden.
- c. Door het wedstrijdcomité niet werd onderzocht of getuige Flits 442 zich in een zodanige positie bevond, dat hij heeft kunnen waarnemen dat Flits 802 merkteken 5 niet zou hebben gerond, zoals door Flits 442 werd verklaard.

Beschouwingen van het wedstrijdcomité op het Hoger Beroep

In zijn beschouwingen zegt het wedstrijdcomité dat behalve door Flits 442 ook door Flits 892 werd verklaard dat Flits 802 merkteken 5 niet heeft gerond, terwijl er geen getuigen zijn geweest die het tegendeel hebben verklaard.

Hoger Beroep Uitspraak

Ten aanzien van de door de Flits 802 aangevoerde gronden voor de Hoger Beroep aanvraag kan worden vastgesteld dat:
wat betreft a: een wedstrijdcomité nimmer een protest mag afwijzen op grond van het feit dat door de protesterende partij op het protestformulier een onjuist artikel is ingevuld. Het is de taak van het wedstrijdcomité om vast te stellen of er in strijd met een artikel van het wedstrijdreglement is gehandeld en zo ja, welk artikel (zie ook I.Y.R.U. case 44),

wat betreft b: Bezwaren tegen de door het wedstrijdcomité (protestcomité) gemaakte procedure fouten moeten tijdens de behandeling van het protest bij het comité aanhangig worden gemaakt. Wordt dit verzuimd, dan kunnen deze niet naderhand alsnog in Hoger Beroep worden aangevoerd, wat betreft c: Het wedstrijdcomité stelt de feiten in hoogste instantie vast. Gelet ook op de beschouwingen van het wedstrijdcomité, is niet gebleken, dat deze feiten op onjuiste wijze zijn vastgesteld.

Op grond van bovenstaande overwegingen wordt het Hoger Beroep afgewezen en de uitspraak van het wedstrijdcomité bekrachtigd.

N.B. Gebaseerd op WR 1977
Conform WR 1981

Hoger Beroep 17/78

Europe 299 tegen Stern 622.
Sneekweek Comité.
Sneekweek 1978.

Artikel 33.2. Wanneer twee jachten elkaar raken moeten beide worden uitgesloten tenzij:

- a. één van de jachten opgeeft als erkenning dat het een overtreding heeft begaan, of
- b. één of beide jachten protesteren.

Het protest van Europe 299

Bij het aan de wind naderen van merkteken 26 wijkt de over stuurboord zeilende Stern 622 niet uit voor de over bakboord zeilende Europe 299.

Door Europe 299 werd tijdig aangeroepen.
Europe 299 protesteert op grond van art. 36.

Feiten vastgesteld door het wedstrijdcomité

Het wedstrijdcomité stelt vast dat een aanvaring met ernstige schade tussen de over bakboord aan de wind zeilende Europe 299 en de over stuurboord zeilende Stern 622 heeft plaatsgevonden.

Uitspraak van het wedstrijdcomité

Het wedstrijdcomité besluit Stern 622 uit te sluiten op grond van een overtreding van art. 36.

Hoger Beroep aanvraag van Stern 622

Stern 622 gaat in Hoger Beroep omdat hij niet aanwezig is geweest tijdens de behandeling van het protest en daardoor niet zijn verdediging heeft kunnen voeren op grond van art. 35.

Stern 622 heeft na sluiting van de tijdslimiet voor het indienen van protesten nog geïnformeerd of tegen hem een protest was ingediend, maar hem werd medegedeeld dat dit niet het geval was. Hem bleek later dat het protest was ingediend en behandeld 2 uur na het verstrijken van de tijdslimiet.

Beschouwingen van het wedstrijdcomité op het Hoger Beroep Stern 622

Nadat het wedstrijdcomité had vernomen dat de aanvaring ernstige schade tot gevolg had gehad, werd besloten het protest van Europe 299 alsnog in behandeling te nemen.

Stern 622 werd driemaal opgeroepen via de geluidsinstallatie, doch is niet verschenen. Daarna werd besloten het protest buiten aanwezigheid van Stern 622 in behandeling te nemen.

Hoger Beroep Uitspraak

Overwegende dat:

- het protest van Europe 299 werd ingediend ruim nadat de termijn waarbinnen volgens de wedstrijdregels een schriftelijk protest moest worden ingediend, was verstreken;
- het wedstrijdcomité redenen aanwezig heeft geacht (i.c. ernstige schade) om deze termijn te verlengen, hetgeen het op grond van art 68.3(e)(ii) geoorloofd was om te doen;
- het wedstrijdcomité nadien, nadat het Stern 622 driemaal via de geluidsinstallatie had opgeroepen, heeft besloten het protest in behandeling te nemen zonder dat de Stern 622 daarbij aanwezig was;
- het wedstrijdcomité heeft vastgesteld dat een aanvaring met ernstige schade heeft plaats gehad;
- uit de door Stern 622 bij zijn hoger beroep aanvraag overgelegde beschouwingen blijkt:
 - a. dat Stern 622 inderdaad bij een aanvaring betrokken is geweest;
 - b. dat hem het protest door de Europe 299 niet is aangezegd en dat hij derhalve niet wist of de Europe 299 zou protesteren;
- Stern 622 regelmatig en ook nog na het sluiten van voornoemde termijn voor het indienen van een protest bij het informatie bureau heeft geïnformeerd of een protest tegen hem was ingediend, maar dat daarop ontkennend was geantwoord;
- de Stern 622 noch de wedstrijd heeft verlaten noch een protest heeft ingediend,

wordt besloten

1. Het hoger beroep toe te wijzen en de uitspraak van het wedstrijdcomité te vernietigen, op grond van de overweging dat het wedstrijdcomité, nadat het had besloten het protest na het sluiten van de termijn alsnog in behandeling te nemen, onvoldoende zorgvuldigheid heeft betracht bij zijn pogen de Stern 622 op de hoogte te stellen van het tijdstip van de behandeling van het protest, waardoor een zo zuiver mogelijke vaststelling van de feiten en van de schuld-vraag in het gedrang zijn gekomen.
2. Handelende overeenkomstig het bepaalde in art 77.3, de Stern 622 uit te sluiten op grond van een overtreding van art 33.2, aangezien Stern 622 geen protest heeft ingediend hoewel hij betrokken was bij een aanvaring die ernstige schade tot gevolg heeft gehad.

N.B. Gebaseerd op WR 1977

Conform WR 1981 echter art 68.3(e)(ii) is nu art 68.6(b)
art 77.3 is nu art 77.6.

HOGER BEROEP 18/78

"Argo" 16m² 4215 tegen "Lucky Luke" 16m² 4208
K.W.V. De Kaag
Kaagweek 1978

Art 38 Zolang er bij een lijwaarts jacht twijfel bestaat of t.o.v. het loefwaartse jacht de mastdwars positie is ontstaan, mag het loeven zoals het wenst en moet het loefwaartse jacht vrij blijven ingevolge art 37.1.

Het protest van "Argo", 16m² 4215

De 4208 heeft mijn loeven niet voldoende beantwoord, waardoor een aanvaring ontstond.

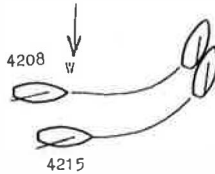

Illustratie 18/78

Feiten vastgesteld door het wedstrijdcomité

- dat beide jachten 4215 en 4208 merkteken D over bakboord aan de wind naderden, de 4208 iets lager en voorlijker ten opzichte van de 4215;
- dat de 4208 heeft gewacht met wenden totdat de 4215 zijn wending rond het merkteken D had ingezet;
- dat de 4215 en de 4208 na de rondingsmanoeuvres ongeveer gelijk en boven elkaar lagen; de 4208 loefwaarts van de 4215;
- dat beide jachten daarna over stuurboord zeilden op het ruimwindse rak van D naar E1 met de wind juist iets achterlijker dan dwars;
- dat de 4208 op korte afstand, ca. 2 meter tussenruimte, boven de 4215 lag;
- dat beide jachten meenden dat de 4215 het recht tot loeven had; ofwel dat daarover bij de betrokken jachten geen twijfel bestond;
- dat op een bepaald moment er een loefduel ontstond, waarin de 4215 plotseling en hard loefde;
- dat de stuurman van het loefwaartse jacht 4208 tijdens het duel mast dwars heeft geroepen;
- dat het lijwaartse loevende jacht 4215 deze aanroep niet heeft gehoord;
- dat het duel zich voortzette totdat een geringe aanvaring volgde;

- dat er een aanvaring plaatsvond waarbij het jacht 4215 ter hoogte van de bakboord wantputting de stuurboordzijde van de 4208 ter hoogte van "het paaltje" (hetgeen als grondblok voor de grootschoot fungeert) heeft geraakt, beide op een gelijke hoog-aan-de-windse koers;
- dat de jachten eerst daarna zijn afgefallen en hun juiste koers hebben vervolgd;
- dat in jachten van de 16m² klasse het merendeel van de stuurlieden in een aan-de-winds danwel in-de-winds rak vòòr eerder genoemd grondblok zitten, terwijl in voor-de-windse en zeer ruime rakkende de stuurman gewoonlijk achter genoemd voetblok zijn plaats heeft;
- dat ten tijde van het voorval de stuurman van het loefwaartse jacht 4208 voor het "paaltje", zijn voetblok of grondblok, zat en de stuurman van het lijwaartse jacht 4215 er achter.

Conclusies van het wedstrijdcomité

- I. dat in het begin van het loefduel het lijwaartse jacht 4215 het recht tot plotseling loeven had, gelet op art 38.1 en 38.3;
- II. dat art 38.4 niet voorziet in de omstandigheid dat een aanroep "mast dwars" wel wordt gedaan maar niet wordt gehoord;
- III. dat voor het geval de aanroep "mast dwars" niet wordt gehoord en daaraan dientengevolge alsdan geen gevolg wordt gegeven op de wijze als in art 38.4 vereist, het wedstrijdcomité vervolgens dient vast te stellen hoe de onderlinge posities der jachten waren op het moment van de aanvaring;
- IV. dat die onderlinge posities op het moment van de aanvaring bepalend zijn voor het antwoord op de vraag of het loefwaartse jacht voldoende is uitgeweken ingevolge art 38.1 danwel het lijwaartse jacht zijn loefmanoeuvre te lang heeft doorgezet, gelet op art 38.2;
- V. dat gezien de omstandigheid dat het geen in-of aan-de-winds rak was noch een rak met zeer ruime wind danwel voor de wind, maar juist daar tussen in, het moet worden geaccepteerd dat de "normale plaats" van de stuurman (genoemd in art 38.2) van jacht tot jacht kan verschillen; gelet op de verschillen die in deze voorkomen;
- VI. dat er tengevolge van de plaats van de stuurman van de 4208 en de verdere vastgestelde feiten inzake de aanvaring ten tijde van die aanvaring sprake was van een zeer kort daarvoor ingetreden "mast dwars" situatie;
- VII. dat gezien de conclusie onder VI werd geconcludeerd dat de 4215 zijn loefmanoeuvre juist iets te ver c.q. te lang heeft doorgezet.

Uitspraak van het wedstrijdcomité

- diskwalificeert het jacht 4215 op grond van een overtreding van art 38.2 (van het wedstrijdreglement);
- besluit deze uitspraak ingevolge art 77.2(a) aan de nationale autoriteit het K.N.W.V. voor te leggen.

Hoger Beroep aanvraag van het wedstrijdcomité

Het wedstrijdcomité verzoekt om een uitspraak van de nationale autoriteit in bovengenoemde zaak, in het bijzonder terzake van:

1. dat het juist is dat art 38.4 niet voorziet in de omstandigheid dat wel "mast dwars" is geroepen, maar dat deze aanroep - hetgeen het wedstrijdcomité zeer wel voor mogelijk houdt - niet werd gehoord;
2. dat alsdan moet worden onderzocht hoe de jachten elkaar hebben geraakt;
3. dat de situatie ten tijde van de aanvaring, in het bijzonder of er toen al of niet sprake was van een "mast dwars" situatie als beschreven in art 38.2, bepalend is terzake van welk jacht in overtreding was;
4. dat ten aanzien van de daarbij in het geding zijnde "normale plaats" van de stuurman van het loefwaartse jacht, deze plaats kan variëren en niet noodzakelijkerwijze voor alle jachten in eenzelfde klasse dezelfde behoeft te zijn.

Hoger Beroep Uitspraak

T.a.v. de door het wedstrijdcomité gestelde vragen wordt geconcludeerd :

Vraag 1:

Antwoord: Ja, echter een aanroep die niet wordt gehoord is inadequaat.

Een tweede, krachtiger aanroep zou nodig zijn.

Vraag 2:

Antwoord: Neen, in geval van twijfel heeft het lijwaartse jacht loefrecht.

Vraag 3:

Antwoord: Neen, gezien 2. is het loefwaartse jacht in overtreding. Zie art 37.1.

Vraag 4:

Antwoord: Ja.

Gezien bovenstaande conclusies wordt de uitspraak van het wedstrijdcomité vernietigd en dient het jacht 4208 te worden uitgesloten op grond van een overtreding van art 37.1.

N.B. Gebaseerd op WR 1977

Conform WR 1981 echter art 77.2(a) is nu art 77.1(c)

HOGER BEROEP 19/78

"Randmère", Randmeer 251 tegen "Ruimschoots" Randmeer 332
W.V. Braassemermeer
Nederlandse Kampioenschappen 1978

Art 74.2 Ernstige misdraging of uitzonderlijk onsportief gedrag.

Het protest van "Randmère", Randmeer 251

De jachten 251 en 332 voeren halfwind naar merkteken 8, de 251 lijwaarts van de 332. De bemanning van de 251 kon de 332 raken. De bemanning van de 332 werd kwaad en trok de stuurman van de 251 met zijn hoofd naar beneden. Protest op grond van art 74.

Feiten vastgesteld door het wedstrijdcomité

- dat de jachten 251 en 332 voortijdig de wedstrijd hebben verlaten;
- dat de jachten 251 en 332 toen zij nog in de wedstrijd waren op een bepaald moment zeilende waren op het halfwindse rak naar merkteken 8;
- dat de 251 omhoog koersende aan lij van de 332 kwam te liggen in een boord aan boord situatie;
- dat de uithangende bemanning van de 251 het jacht 332 zou hebben kunnen raken en heeft geroepen "ga er maar uit";
- dat de 251 trachtte zijn loefwaartse koers, hoger dan de koers naar het merkteken, voort te zetten, maar dat de 332 heeft aangeropen het loeven te beëindigen;
- dat de jachten elkaar zeer dicht naderden, waarbij de bemanning van de 332 de stuurman van de 251 aan een kledingstuk (jack) heeft vastgehouden, waarbij de capuchon losscheurde en beschadigingen aan de keel van de stuurman van de 251 ontstonden; gelukkig niet ernstig;
- dat niet is komen vast te staan of dit vastpakken van het kledingstuk ten doel had de stuurman van de 251 te kwetsen danwel hem te vrijwaren van kwetsuren als mogelijk zouden kunnen ontstaan gezien de nadering van beide jachten (de stuurman van de 251 hing namelijk buiten boord);
- dat in de Randmeerklasse (ingevolge de verklaring van de voorzitter van de klasse-organisatie) sprake was van "een geladen stemming" tegen de deelneming van de 332, met een stuurman die normaliter niet in de Randmeerklasse uitkomt;
- dat genoemde stemming heeft geleid tot uitspraken in onderling samenzijn, die mogelijk enkele deelnemers er toe brachten extra aandacht te besteden aan hun tegenstander 332;
- dat het niet onwaarschijnlijk is dat bij die aandacht enkele deelnemers de grenzen van het reglementair toelaatbare juist hebben overtreden, alhoewel dit niet verder kon worden onderzocht gezien de kennelijke veelvuldigheid.

Uitspraak van het wedstrijdcomité

- het gedrag van de bemanning van de 332 is niet van dien aard geweest om een uitsluiting op grond van art 74., danwel het nemen van andere maatregelen te rechtvaardigen;
- de stuurman van de 332 wordt opgedragen zijn bemanning zijn excuses te doen aanbieden aan de stuurman van de 251 voor de bij deze gewekte indruk hem te willen kwetsen;
- beide stuurlieden wordt in overweging gegeven de sportieve geest te handhaven waarbij de 332 wordt gewaarschuwd dat het optreden van zijn bemanning uiterst risicovol is in relatie tot art 74.

Hoger Beroep aanvraag Randmeer 251

De Randmeer 251 kan zich niet met de uitspraak van het wedstrijdcomité verenigen omdat het voor hem vaststaat dat de 332 wel degelijk de bedoeling heeft gehad om de stuurman van de 251 letsel toe te brengen.

Hoger Beroep Uitspraak

Ingevolge art 71 geschiedt het vaststellen van de feiten door het wedstrijdcomité in hoogste instantie.

Ingevolge art 77.2 mag een protest waarop een uitspraak is gedaan uitsluitend voor een geschil over de interpretatie van de voorschriften in Hoger Beroep behandeld worden.

Overwegend dat het wedstrijdcomité aan de hand van de door hem vastgestelde feiten heeft geconcludeerd dat het gedrag van de bemanning van de 332 niet van dien aard is geweest om een uitsluiting op grond van art 74 danwel het nemen van andere maatregelen, te rechtvaardigen, besluit de Zeilraad de uitspraak van het wedstrijdcomité te bekrachtigen echter met dien verstande dat de verantwoordelijk persoon aan boord van Randmeer 332 wordt opgedragen, zo dit nog niet zou zijn geschied, er voor zorg te dragen dat zijn bemanning binnen een maand na de verzending van deze uitspraak zijn excuses heeft aangeboden aan de stuurman van de 251 overeenkomstig de uitspraak van het wedstrijdcomité.

N.B. Gebaseerd op WR 1977

Conform WR 1981, echter art 74.2 is nu art 75.2
art 77.2 is nu art 77.3

HOGER BEROEP 1/79

Laser 57075 tegen Laser 54888
Watersportvereniging Almere
Open Nederlandse Kampioenschappen Laserklasse, 20 augustus 1978

Artikel 60, 70.1 en Aanhangsel 6 Hoofdstuk 2

Een jacht moet uitsluitend worden voortbewogen door de natuurlijke werking van de wind op de zeilen. Rollen is te allen tijde verboden. Pompen en schokken is verboden, tenzij er omstandigheden bestaan als omschreven in Aanhangsel 2.

De bij een protest betrokken partijen hebben het recht bij het verhoor aanwezig te zijn.

Het protest van de Laser 57075

In het laatste kruisrak naar de finish lag Laser 57075 op de eerste plaats en Laser 54888 in derde positie schuin achter Laser 57075 in de door het zeil van de 57075 verstoorde wind. Het water was praktisch vlak. Laser 54888 begon de boot scheef te leggen en heel erg snel weer recht te trekken, waarbij de 54888 tegelijkertijd zijn grootschoot vierde en aantrok, d.w.z. pompte. Hiermee heeft de 54888 aanmerkelijk extra voortgang gemaakt.

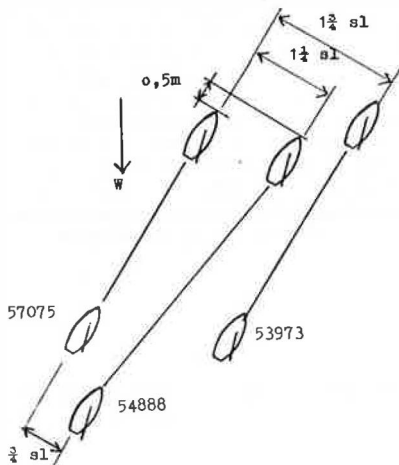

Tekening Wedstrijdcomité 1/79

Feiten vastgesteld door het wedstrijdcomité

Laser 57075 ligt in het laatste kruisrak naar de finish over stuurboord aan de wind. Laser 54888 zeilt eveneens aan de wind over stuurboord, ligt aan lij op een afstand van ongeveer drie meter van Laser 57075 en met de voorstevén een halve meter achter de lijn getrokken over de spiegel van Laser 57075.

Laser 53983, eveneens over stuurboord aan de wind zeilende, ligt aan lij van Laser 57075 op een afstand van ongeveer 7 meter, waarbij de lijn getrokken door de spiegel van Laser 53973, ongeveer twee meter voor de voorstevén van Laser 57075 langs loopt.

Windkracht ongeveer twee Beaufort, weinig golven. Laser 54888 weet zich over een afstand van ongeveer veertig meter zover vooruit te werken, dat hij komt te liggen op een afstand van vijf meter aan lij van Laser 57075 en met zijn voorstevén een halve meter voor de voorstevén van Laser 57075.

Laser 57075 heeft Laser 54888 aangeroepen om te stoppen met het rollen. Laser 53973, als getuige gehoord, heeft bevestigd dat Laser 57075 Laser 54888 heeft aangeroepen om met de verboden handelingen te stoppen.

Laser 54888 heeft erkend, dat hij één of twee maal heeft geschokt.

Uitspraak van het wedstrijdcomité

Het protest van de Laser 57075 wordt afgewezen, omdat het wedstrijdcomité, mede gelet op de intentie van het bepaalde in artikel 60, niet onomstotelijk heeft kunnen vaststellen, dat de door de Laser 54888 gemaakte extra voortgang is tot stand gekomen door rollen, pompen of schokken.

Hoger Beroep aanvraag Laser 57075

Laser 57075 vraagt Hoger Beroep aan op de volgende gronden:

1. Het wedstrijdcomité heeft in strijd met de bepalingen van artikel 70.1 WR en Aanhangsel 6 Hoofdstuk 2:
 - a. partijen en de getuige (Laser 53973) afzonderlijk gehoord, waardoor partijen niet de gelegenheid hebben gehad elkaar en de getuige vragen te stellen;
 - b. partijen niet de gelegenheid gegeven een slotverklaring af te leggen.
2. In afwijking van het bepaalde in artikel 71 WR heeft het wedstrijdcomité in zijn uitspraak niet alle vastgestelde feiten vermeld.
3. Het wedstrijdcomité zond, overeenkomstig de K.N.W.V.-bepaling onder artikel 71, de schriftelijke uitspraak niet uiterlijk veertien dagen na het daartoe ingediende verzoek, maar eerst na ruim twee maanden.
4. Het wedstrijdcomité geeft in de tekening, die het naderhand bij de schriftelijke uitspraak produceerde, aan, dat in de uitgangssituatie de voorstevén van de Laser 54888 op gelijke hoogte ligt met de spiegel van Laser 57075. Dit is een afwijking van de vastgestelde feiten, waarin wordt vermeld, dat de voorstevén van Laser 54888 een halve meter achter de spiegel van Laser 57075 ligt.

Beschouwingen van het wedstrijdcomité

De uitspraak is gebaseerd op de navolgende tegenstrijdige verklaringen. Tegenover de bewering van Laser 57075, dat Laser 54888:

1. heeft gepompt, erkent laatstgenoemde, dat hij inderdaad zijn grootschoot enige malen ongeveer vijftig centimeter heeft gevierd, doch dat dit noodzakelijk was in verband met de licht draaiende wind (ongeveer tien graden) en om uit de windverstoring (vuile wind) van Laser 53973 te komen;
2. heeft geschokt, erkent laatstgenoemde, dat hij dit éénmaal heeft gedaan, zulks echter onbewust en slechts om zijn boot op koers te leggen;
3. meerdere malen heeft gerold, d.w.z. de boot een helling gegeven van 30 à 35 graden en daarna weer recht leggen, ontkent laatstgenoemde dit.

De als getuige gehoorde Laser 53973 heeft verklaard, dat hij niet gezien heeft, dat de Laser 54888 de door de Laser 57075 beweerde verboden handelingen heeft uitgevoerd. Hij heeft slechts gehoord, dat Laser 57075 Laser 54888 sommeerde met deze handelingen op te houden.

Commentaar Laser 54888 op de schriftelijke uitspraak en de overwegingen van het wedstrijdcomité

Het door het wedstrijdcomité vastgestelde feit, dat Laser 54888 heeft erkend één of twee maal te hebben geschokt is niet juist. Laser 54888 heeft gezegd, dat de stuurman één of twee maal in de boot bewogen heeft om deze op koers te leggen. Van het woord bewegen mag geen schokken worden gemaakt.

In de beschouwingen onder 1 staat, dat Laser 54888 zijn grootschoot vierde om uit de windverstoring van Laser 53973 te komen. Dit is niet juist. Laser 54888 handelde aldus om uit de windverstoring van Laser 57075 te komen.

Hoger Beroep Uitspraak

De strekking van de inhoud van artikel 70.1 en Aanhangsel 6 Hoofdstuk 2 is, dat voor een goede rechtspleging partijen in elkaars aanwezigheid en getuigen in aanwezigheid van beide partijen door het wedstrijdcomité worden gehoord.

Aangezien het wedstrijdcomité dit verzuimd heeft en ook andere bepalingen, opgenomen in artikel 71 WR en Aanhangsel 6, niet in acht heeft genomen, wordt de uitspraak van het wedstrijdcomité vernietigd en wordt het wedstrijdcomité opgedragen het protest opnieuw in behandeling te nemen, met inachtneming van het bepaalde in artikelen 70.1 en 71 WR en Aanhangsel 6.

N.B. Gebaseerd op WR 1977.

Conform WR 1981, echter art. 70.1 is nu art. 73.1 en art. 71 is nu art. 74.7.

HOGER BEROEP 2/79

Laser 57075 tegen Laser 54888.

Watersportvereniging Almere

Open Nederlandse Kampioenschappen Laserklasse, 20 augustus 1978.

Artikel 41, 70.1, 72.1 en Aanhangsel 6 Hoofdstuk 2

Een jacht over stuurboord aan de wind liggend mag niet overstag gaan, tenzij het dit doet zover verwijderd van het jacht, dat boven hem ligt, dat dit laatste jacht in staat is uit te wijken zonder dat het behoeft te beginnen met van koers te veranderen, alvorens het overstag gaan van het andere jacht is voltooid. De bij een protest betrokken partijen hebben het recht bij het verhoor aanwezig te zijn.

Een wedstrijdcomité moet bij de behandeling van een protest trachten vast te stellen of een jacht een voorschrift heeft overtreden en wanneer dit bewezen is, moet het het jacht in overtreding uitsluiten, ook al is door het protesterende jacht niet het juiste artikel genoemd.

Het protest van de Laser 57075

Laser 57075 protesteert tegen Laser 54888 op grond van artikel 41 WR, aangezien Laser 54888, over stuurboord aan de wind zeilende, liggende aan lij van Laser 57075 op een afstand van ongeveer een halve meter vóór de voorsteven van Laser 57075 lag, plotseling zonder waarschuwing overstag ging. Door snel reageren kon Laser 57075 nog juist een aanvaring voorkomen.

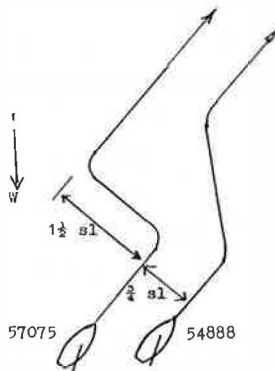

Tekening Wedstrijdcomité 2/79

Feiten vastgesteld door het wedstrijdcomité

In het laatste kruisrak naar de finish, zeilen Laser 57075 en Laser 54888 over stuurboord aan de wind. Laser 54888 ligt aan lij van Laser 57075, waarbij de hartlijnen getrokken door beide schepen, drie meter uit elkaar liggen, terwijl de lijn die loopt door de voorsteven van Laser 57075 en loodrecht staat op voormelde hartlijnen, loopt op een afstand van dertig centimeter vóór de lijn die loopt door de achtersteven van Laser 54888.

Laser 54888 heeft loefrechten. Dit is door beide partijen erkend. Laser 54888 loeft op, gaat niet overstag en vervolgt daarna over stuurboord zijn koers. Er heeft geen aanvaring plaats gehad. De als getuige gehoorde Laser 53973, die enige scheepslengten vóór Laser 54888 lag, heeft de situatie niet duidelijk gezien.

Uitspraak van het wedstrijdcomité

Het protest van de Laser 57075 wordt afgewezen, omdat Laser 54888 niet overstag is gegaan. Indien Laser 54888 overstag was gegaan, was een aanvaring onvermijdelijk geweest, aangezien Laser 57075 nooit zo snel op deze manoeuvre had kunnen reageren. Nu beide partijen verklaren, dat er geen aanvaring heeft plaats gehad, heeft Laser 54888 slechts geloefd en is niet overstag gegaan.

Hoger Beroep aanvraag Laser 57075

Laser 57075 vraagt Hoger Beroep aan op de navolgende gronden:

1. Het wedstrijdcomité heeft in strijd met de bepalingen van artikel 70.1 WR en Aanhangsel 6 Hoofdstuk 2:
 - a. partijen en de getuige (Laser 53973) afzonderlijk gehoord, waardoor de partijen niet de gelegenheid hebben gehad elkaar en de getuige vragen te stellen;
 - b. partijen niet de gelegenheid gegeven een slotverklaring af te leggen.
2. In afwijking van het bepaalde in artikel 71 WR heeft het wedstrijdcomité in zijn uitspraak niet alle vastgestelde feiten vermeld.
3. Het wedstrijdcomité zond, overeenkomstig de K.N.W.V.-bepaling onder artikel 71, de schriftelijke uitspraak niet uiterlijk veertien dagen na het daartoe ingediende verzoek, maar eerst ruim na twee maanden.
4. In de vastgestelde feiten staat vermeld:
 - a. dat Laser 53973 enige scheepslengten vóór Laser 54888 lag.
Dit is onjuist.
Deze afstand bedroeg slechts een halve meter.
 - b. dat getuige Laser 53973 de situatie niet duidelijk heeft gezien. Het wedstrijdcomité verzuimt te vermelden wat deze getuige wel heeft gezien.
 - c. dat Laser 54888 loefrechten heeft en dat beide partijen dit hebben erkend. Ik ontken, dat Laser 54888 loefrechten heeft en dat ik dit gezegd heb. Het comité had juist uit de vastgestelde feiten moeten concluderen, dat Laser 54888 geen loefrechten had.

5. Het wedstrijdcomité dient bij de behandeling van een protest te onderzoeken of er door een jacht een voorschrift is overtreden en zo ja, welk voorschrift (zie Aanhangsel 6 Artikel 3.2). Het wedstrijdcomité had moeten onderzoeken of Laser 54888 artikel 38.2 had overtreden.
6. In de uitspraak staat: Indien Laser 54888 overstag was gegaan, was een aanvaring onvermijdelijk geweest, aangezien Laser 57075 nooit zo snel op deze manoeuvre had kunnen reageren.

Het wedstrijdcomité pretendeert hier mijn zeil kwaliteiten te kunnen schatten. Ik kan U van mijn kant verzekeren, dat Laser 57075 wel degelijk in staat is om in een oogwenk overstag te gaan. Dat het comité mijn capaciteiten verkeerd schat, is nog daaraan toe, maar het is te gek, dat het zijn subjectieve beoordeling ten aanzien van mijn zeil kwaliteiten heeft aangewend om te bewijzen, dat Laser 54888 niet overstag kan zijn gegaan.

Beschouwingen van het wedstrijdcomité

De door Laser 57075 opgeroepen getuige is door het wedstrijdcomité geaccepteerd. De door Laser 54888 genoemde getuigen zijn niet geaccepteerd, daar zij geen deelnemers aan de wedstrijd waren en geacht werden niet voldoende objectief te zijn.

Commentaar Laser 54888

Tijdens de behandeling van het protest is mij meegedeeld, dat het horen van de door mij genoemde getuigen niet noodzakelijk was, echter niet, dat zij niet als getuigen werden geaccepteerd. Door het niet horen van de door mij genoemde getuigen, voel ik mij duidelijk benadeeld. Als vrienden en kennissen niet voor mij kunnen getuigen, zou van de beste vijftien Laserzeilers bijna niemand voor mij kunnen getuigen, omdat ik met bijna iedereen bevriend ben.

Hoger Beroep Uitspraak

De strekking van de inhoud van artikel 70.1 en Aanhangsel 6 Hoofdstuk 2 is, dat voor een goede rechtspleging partijen in elkaars aanwezigheid en getuigen in aanwezigheid van beide partijen door het wedstrijdcomité moeten worden gehoord. Aangezien het wedstrijdcomité dit verzuimd heeft en ook andere voorschriften, opgenomen in de artikelen 70.1, 71, 72.1 en Aanhangsel 6 niet in acht heeft genomen, wordt de uitspraak van het wedstrijdcomité vernietigd en wordt het wedstrijdcomité opgedragen het protest opnieuw in behandeling te nemen, met inachtneming van het bepaalde in de artikelen 70.1, 71, 72.1 en Aanhangsel 6.

N.B. Gebaseerd op WR 1977

Conform WR 1981, echter art. 70.1 is nu art. 73.1
art. 71 is nu art. 74.7
art. 72.1 is nu art. 74.4

HOGER BEROEP 3/79

"Yellow Boemerang" Scow Tempo G-181 tegen "Bacchus" Scow Tempo H 158.
K.R. & Z.V. Maas & Roer.
Open Nederlandse Kampioenschappen 1978 Scow Tempo.

Artikel 43.1 en 43.2. Wanneer van twee aan de wind zeilende jachten het lijwaartse jacht overstag wil gaan om een hindernis vrij te varen maar dit niet kan doen zonder in aanvaring met het loefwaartse jacht te komen moet het dit loefwaartse jacht aanroepen voor ruimte om overstag te gaan. Het aangeroepen jacht moet hierna zo spoedig mogelijk overstag gaan of antwoorden "ga maar overstag".

Het protest van Scow Tempo G-181

De G-181 en de H 158 zeilden over stuurboord aan de wind, de G-181 lijwaarts van de H 158. Over bakboord aan de wind zeilende naderde de H 179.

De G-181 moest voor de H 179 uitwijken door overstag te gaan, maar kon dit niet doen zonder in aanvaring met de H 158 te komen. Op de aanroep van de G-181 om overstag te gaan werd door de H 158 niet gereageerd en de H 179 moest daarop uitwijken voor de G-181 om een aanvaring te voorkomen. G-181 protesteert tegen de H 158 op grond van artikel 43.2(a).



Illustratie 3/79

Feiten vastgesteld door het wedstrijdcomité

De G-181 moet uitwijken voor de H 179 maar werd hierin gehinderd door de H 158. De H 179 moest uitwijken voor de G-181. Het wedstrijdcomité heeft geen redenen om aan te nemen dat de H 158 niet werd aangeroepen voor ruimte om overstag te gaan.

Uitspraak van het wedstrijdcomité

De G-181 had ruimte moeten krijgen van de H 158 om van de hindernis, de over bakboord varende H 179, vrij te blijven. De H 158 wordt uitgesloten op grond van een overtreding van artikel 42.1(a).

Hoger Beroep aanvrage van Scow Tempo H 158

De H 158 gaat in hoger beroep tegen de uitspraak van het wedstrijdcomité aangezien hij van mening is dat niet of onvoldoende is bewezen dat de G-181 heeft aangeroepen voor ruimte als omschreven in artikel 42.

Het wedstrijdcomité acht dit bewijs geleverd door de uitspraak van de getuige, de H 179; "G-181 heeft van alles gezegd doch ik weet niet wat".

De H 158 bevestigt dat door partijen veel stemgeluid werd voortgebracht maar ontkent met stelligheid dat er om ruimte zou zijn gevraagd, aangezien hij dit zeker had moeten horen gezien de nabijheid van de jachten.

Hoger Beroep Uitspraak

Artikel 42.1(a) is slechts van toepassing op jachten die een merkteken of hindernis aan dezelfde zijde ronden of voorbij varen.

Overwegende dat het wedstrijdcomité aan de hand van verklaringen van partijen en getuige heeft vastgesteld dat door de G-181 werd aangeroepen voor ruimte om overstag te gaan wordt het Hoger Beroep afgewezen en de uitspraak van het wedstrijdcomité bekrachtigd, echter met dien verstande dat de H 158 wordt uitgesloten op grond van een overtreding van artikel 43.2(a).

N.B. Gebaseerd op WR 1977
Conform WR 1981

HOGER BEROEP 4/79

"Synoniem" Vaurien H 32464 tegen het wedstrijdcomité.
K.Z. & R.V. Hollandia.
Open Nederlandse Kampioenschappen 1979.

Art. 73.1. Een jacht dat niet reglementair is gestart kan zonder protest of verhoor worden uitgesloten, maar het houdt het recht op een verhoor, teneinde in de gelegenheid te worden gesteld om een mogelijke fout aan te tonen.

Het protest van "Synoniem" Vaurien 32464

Op het startsein lag de 32464 met een deel van zijn romp aan de baanzijde van de startlijn.
De 32464 is afgevallen voor de Vaurien 31742 langs en is daarna om het lijwaartse merkteken E van de startlijn gegijpt en over stuurboord op reglementaire wijze gestart, waarna over stuurboord door het hele veld gekoerst moest worden.

Feiten vastgesteld door het wedstrijdcomité

Het wedstrijdcomité stelt vast dat Vaurien 32464 zich op het moment van het startsein aan de baanzijde van de startlijn bevond en dat het zich daarna niet lijwaarts van het merkteken van de startlijn E heeft bevonden e.e.a. aan de hand van de volgende getuigenverklaringen.

- a. De startleider verklaart niet geconstateerd te hebben dat na het startsein een jacht om merkteken E is teruggekeerd en dat de startlijn ca. 20-30 seconden na het startsein weer overzichtelijk was.
- b. De door Vaurien 32464 opgeroepen getuige, de Vaurien 31742, verklaart dat hij op het startsein zich bij merkteken E bevond en de 32464 loefwaarts van hem lag.
De 32464 is voor de 31742 langs afgevallen waarvoor voldoende ruimte was.
De 31742 heeft niet gezien dat de 32464 zich daarna lijwaarts van merkteken E heeft bevonden.
- c. De door Vaurien 32464 opgeroepen getuige, de Vaurien 32413, verklaart scherp te zijn gestart en over bakboord onder de 32464 te zijn weggelopen. Na 30 à 50 meter is hij overstag gegaan en heeft over stuurboord varende achterom gekeken en de 32464 zien gijpen in de richting van merkteken E.
Hij heeft niet gezien dat de 32464 zich lijwaarts van merkteken E heeft bevonden.
- d. Drie getuigen van het wedstrijdcomité en bemanning van de lijnboot geankerd 40 à 50 meter lijwaarts van merkteken E verklaren dat na het startsein geen jacht tussen merkteken E en de lijnboot is teruggekeerd.

Uitspraak van het wedstrijdcomité

Het wedstrijdcomité heeft door de verklaring van de 32464 alsmede door de verklaringen van de gehoorde getuigen niet de overtuiging gekregen dat door het wedstrijdcomité mogelijk een fout is gemaakt.

Het protest van de 32464 wordt afgewezen.

Hoger Beroep aanvrage van Vaurien 32464

Het Hoger Beroep wordt ingediend door de bemanning van de 32464, daartoe schriftelijk gemachtigd zijnde door de stuurman van de 32464 (de schriftelijke machtiging geaccepteerd).

De 32464 gaat in hoger beroep omdat hij van mening is dat bij de beslissing van het wedstrijdcomité het verloop van de feiten onjuist is weergegeven en dat tijdens de protestbehandeling geen gehoor is gegeven aan het verzoek meer getuigen te horen.

Commentaar van het wedstrijdcomité

Vaurien 32464 heeft noch tijdens de beschrijving van het voorval, noch tijdens het verhoor van de getuigen, noch tijdens zijn slotverklaring verzocht om meer getuigen te doen horen dan aangegeven op het door hem ingediende protestformulier. Nadat aan de voorwaarden gesteld in aanhangsel 6.1. en 6.2., was voldaan heeft het protestcomité de uitspraak vastgelegd. Hierna werd deze uitspraak aan de inmiddels binnengeropen partijen medegedeeld waarmee de behandeling van het betreffende protest ten einde was.

Eerst daarna verzocht de 32464 meer getuigen te doen horen, dus verzocht in feite de behandeling van het protest te heropenen.

Gezien de zeer duidelijke uitspraak van de drie-koppige bemanning van de lijnboot, de uitspraak van de wedstrijdleader en de uitspraken van de getuigen opgeroepen door de protesterende partij, achtte het protestcomité geen gronden aanwezig het verzoek tot heropening van de behandeling van het protest in te willigen.

Hoger Beroep Uitspraak

Overwegende,

dat ingevolge art. 71 het wedstrijdcomité in hoogste instantie de feiten vaststelt

dat bovendien art. 77.3 stelt dat de Nationale Autoriteit slechts bevoegd is een uitspraak van het wedstrijdcomité te beoordelen op grond van de door het wedstrijdcomité vastgestelde feiten, wordt besloten de uitspraak van het wedstrijdcomité te bekrachtigen en het Hoger Beroep af te wijzen.

N.B. Gebaseerd op WR 1977

Conform WR 1981 echter art. 73.1 is nu art. 70.1(a)

Hoger Beroep 5/79

"Kissmaïass", 420 H 35737 tegen "Ace of Clubs", 420 H 32844,
K.W.V. de Kaag
Kaagweek 1979

Artikel 37.1 en 38.1 Een loefwaarts jacht moet vrij blijven van een lijwaarts jacht en een vrij voor liggend of lijwaarts jacht mag loeven zoals het wenst.

Het protest van "Kissmaïass", 420 H 35737

Over bakboord zeilende met spinnaker wordt de H 35737 aan loef ingelopen door de H 32844, eveneens onder spinnaker en komt daarmede boord aan boord te liggen.

De H 35737 loeft en zijn bemanning raakt met zijn hoofd de spinnaker van de H 32844.

De H 35737 protesteert op grond van de artikelen 38.1 en 38.6.

Feiten vastgesteld door het wedstrijdcomité

Aan de hand van de verklaringen van de partijen en getuige 420 H 33512 stelt het wedstrijdcomité vast;

dat de jachten H 35737 en H 32844 ruim winds zeilden van merkteken F naar merkteken G,

dat jacht H 32844 achterlijker en te loefwaarts lag van jacht H 35737,

dat jacht H 35737 heeft geloefd,

dat de bemanning van de 35737, in de trapeze, met zijn hoofd de spinnaker van de 32844 heeft geraakt,

dat op dat moment tussen de jachten geen mast-dwars situatie bestond.

Uitspraak van het wedstrijdcomité

Concluderende dat jacht H 35737 loefrecht had ingevolge art 38 t.o.v. de H 32844 en de 32844 ingevolge art 37.1 vrij had dienen te blijven van de H 35737, besluit het wedstrijdcomité jacht H 32844 uit te sluiten op grond van een overtreding van art 37.1.

Hoger Beroep aanvraag van 420 H 32844

De H 32844 is van mening dat het wedstrijdcomité onvoldoende grond had te concluderen dat de aanraking tussen de H 35737 en de H 32844 een feit was, omdat gezien de positie van de getuige te loefwaarts en op \pm 10 scheepslengten van de beide andere jachten, zijn verklaring onvoldoende betrouwbaar is geweest.

Hoger Beroep Uitspraak

Overwegende;

dat de feiten in hoogste instantie door het wedstrijdcomité worden vastgesteld (art 71),
dat op grond van de vastgestelde feiten het wedstrijdcomité terecht art 37 lid 1 heeft toegepast,
wordt de uitspraak van het wedstrijdcomité bekrachtigd en het hoger beroep afgewezen.

N.B. Gebaseerd op WR 1977

Conform WR 1981 echter art 71 is nu art 74.1

HOGER BEROEP 6/79

"Opkikker", Flits 803 tegen "Mystery", Regenboog 69
Sneeker Zeilclub
Zomerwedstrijden

Artikelen 70.1, 70.2 en 71 Wanneer het wedstrijdcomité een ingediend protest ontvankelijk heeft verklaard moet het zo spoedig mogelijk tot verhoor van partijen overgaan, de feiten vaststellen en uitspraak doen. De uitspraak dient volledig de feiten en redenen te bevatten waarop zij is gegrond.

Het protest van Flits 803

Terwijl Flits 803, over stuurboord liggende, bezig was het merkteken te ronden, werd hij aangevaren door Regenboog 69, die over bakboord zeilende het merkteken aanliep en de rondingsmanoeuvre had ingezet. Flits 803 protesteert op grond van art 35.

Feiten vastgesteld door het wedstrijdcomité

De feiten noch een officiële tekening werden door het wedstrijdcomité in de uitspraak opgenomen.

Uitspraak van het wedstrijdcomité

Protest afgewezen.

1e art 35 niet van toepassing.

2e via art 42.1.c. is art 36 van toepassing.

Flits 803 over stuurboord, had moeten wijken voor de over bakboord liggende Regenboog 69.

Hoger Beroep aanvraag van Flits 803

Flits 803 wenst in Hoger Beroep te gaan op grond van het feit dat Regenboog 69 en getuigen niet werden gehoord, de verklaringen van partijen niet werden vermeld op het protestformulier en Flits 803 gehoord werd op de ochtend volgend op de dag waarop het protest werd ingediend.

Hoger Beroep Uitspraak

Overwegende,

dat het wedstrijdcomité niet alle partijen heeft gehoord, zoals vereist wordt ingevolge art 70.1,

dat het wedstrijdcomité de feiten niet heeft vastgesteld, althans deze niet in de uitspraak heeft vermeld, zoals vereist wordt ingevolge art 71,

wordt besloten het Hoger Beroep toe te wijzen, de uitspraak van het wedstrijdcomité te vernietigen en het wedstrijdcomité op te dragen het protest opnieuw in behandeling te nemen en daarbij te handelen in overeenstemming met de artikelen 70.1 en 71.

N.B. Gebaseerd op WR 1977

Conform WR 1981 echter art 70.1 is nu 72.1, 72.3, 73.1 en 2
art 70.2 is nu 71.1

"Peulenschil", H-boot H-43 tegen "Botnia", H-boot H-32
WV "De Zevenwolden"
Open Nederlandse Kampioenschappen H-boot 1979

Artikel 21 van het Zeilwedstrijdreglement en artikelen 9 en 16 van het Reglement voor Zeilkampioenschappen.

Aan boord moet zijn een lid van een door een Nationale Autoriteit erkende vereniging als verantwoordelijk persoon, hetzij als eigenaar, hetzij als vertegenwoordiger van de eigenaar. Ingevolge het Reglement voor Zeilkampioenschappen moet de verantwoordelijke persoon in alle wedstrijden van het kampioenschap als zodanig optreden en verwerft hij de titel Nederlands Kampioen.

Het protest van "Peulenschil" H-43

In geen der wedstrijden was de eigenaar/stuurman, zoals deze stond vermeld in de lijst van deelnemers, en als zodanig dus moet worden aangemerkt als verantwoordelijk persoon aan boord als bedoeld in art 21 van het Zeilwedstrijdreglement en art 6 van het Reglement voor Zeilkampioenschappen, aan boord van de H-32, waarmee dit jacht gehandeld heeft in strijd met zowel artikel 21 als artikel 9 van het Reglement voor Zeilkampioenschappen.

Feiten vastgesteld door het wedstrijdcomité

Aan de hand van de door partijen gegeven verklaringen stelt het wedstrijdcomité vast,

- dat de eigenaar van de H-32 bij de inschrijving van zijn jacht reeds heeft medegedeeld dat hij niet aan boord zou zijn, maar dat de heer A. zou optreden als verantwoordelijk persoon,
- dat dit bekend was bij de H-43; dat niettemin de lijst van deelnemers suggereerde dat de eigenaar van de H-32 als verantwoordelijk persoon zou fungeren en de heer A. als bemanning stond vermeld,
- dat een dag vóór de wedstrijden de eigenaar van de H-32 het wedstrijdcomité heeft medegedeeld dat de heer A. verhinderd was deel te nemen,
- dat het wedstrijdcomité de mondelinge inschrijving van de heer O. gedaan door de eigenaar van de H-32 als definitieve inschrijving heeft geaccepteerd,
- dat de heer O. in alle wedstrijden van de serie als verantwoordelijk persoon is opgetreden.

Uitspraak van het wedstrijdcomité

Het wedstrijdcomité overwegende dat van het Zeilwedstrijdreglement de artikelen 1.3 en 21 en van het Reglement voor Zeilkampioenschappen de artikelen 2, 9, 10, 11, 15, 16, 21 en 41 van toepassing zijn concludeert:

- dat de eigenaar als zijn vertegenwoordiger kan aanwijzen een verantwoordelijk persoon die gedurende alle wedstrijden aan boord moet zijn,
- dat door de eigenaar van de H-32 de heer A. was opgegeven als verantwoordelijk persoon,
- dat de eigenaar met toestemming van het wedstrijdcomité, vóór de eerste wedstrijd, i.p.v. de heer A. de heer O. als verantwoordelijk persoon heeft aangewezen,
- dat het wedstrijdcomité op grond van het bepaalde in art 1.3 en de aanhef van artikel 21 van het Reglement voor Zeilkampioenschappen gerechtigd is een dergelijke toestemming te verlenen, besluit het protest van de H-43 af te wijzen.

Hoger Beroep aanvraag van de H-boot, H-43

De H-43 is van mening dat de artikelen 9, 10, 11, 12 en 16 van het Reglement voor Zeilkampioenschappen zijn opgesteld om het onmogelijk te maken dat een inschrijver zijn jacht door derden laat sturen en bemannen teneinde zonder aan boord te zijn geweest toch de kampioenstitel en de daarbij behorende wimpel e.d. te verwerven. In het onderhavige geval is daarvan echter duidelijk sprake geweest. Ingevolge art 1.5. van het W.R. heeft het wedstrijdcomité niet het recht de artikelen van het Reglement voor Kampioenschappen buiten werking te stellen.

Hoger Beroep Uitspraak

Overwegende,

- dat de artikelen 9, 10, 11 en 12 inderdaad bedoeld zijn zeker te stellen dat de titel Nederlands Kampioen alsmede de drijvende blauwe wimpel worden verworven door de verantwoordelijk persoon aan boord,
- dat art 16 van hetzelfde reglement inderdaad stelt dat de inschrijver de verantwoordelijk persoon moet zijn die in alle wedstrijden als zodanig moet optreden,
- dat bij de inschrijving van de H-32 reeds bekend was dat de eigenaar niet aan boord zou zijn,
- dat de mondelinge aanmelding door de eigenaar van de H-32 van de heer O. als verantwoordelijk persoon bij het wedstrijdcomité door dit comité terecht als definitieve inschrijving werd geaccepteerd,
- dat wellicht het wedstrijdcomité kan worden aangerekend de oorspronkelijke foutieve vermelding in de deelnemerslijst niet te hebben gecorrigeerd,
- dat de titel Nederlands Kampioen alsmede de blauwe wimpel niet zijn verworven door de eigenaar van de H-32, maar door de door hem aangewezen verantwoordelijk persoon de heer O., die in alle wedstrijden als zodanig is opgetreden,

dat art 16 van Reglement voor Zeilkampioenschappen de bedoeling heeft te voorkomen dat gedurende de serie, om welke reden dan ook, van verantwoordelijk persoon wordt gewisseld zoals ingevolge art 21 van het W.R. wel is geoorloofd,

wordt besloten het hoger beroep van de H-43 af te wijzen en de uitspraak van het wedstrijdcomité te bekrachtigen echter uitsluitend op grond van een juiste toepassing van art 9 en een correcte interpretatie van art 16 van het Reglement voor Zeilkampioenschappen.

N.B. Gebaseerd op WR 1977
Conform WR 1981

HOGER BEROEP 8/79

"Fugitive" Regenboog 116 tegen "Maas" Regenboog 17
Comité Alkmaardermeer
Alkmaardermeerweek 1979

Artikelen 35 en 36 Een jacht dat over stuurboord ligt moet uitwijken voor een jacht dat over bakboord ligt; het over bakboord liggende jacht mag echter zijn koers niet zo veranderen dat het het over stuurboord liggende jacht belet uit te wijken.

Het protest van "Fugitive" Regenboog 116

Regenbogen 17 en 74 voeren over stuurboord het merkteken aan. De 116 voer over bakboord en heeft tijdig en herhaaldelijk aangeroepen maar de 17 wijzigde geen koers. Om een aanvaring te voorkomen is de 116 onder de 17 gedraaid.

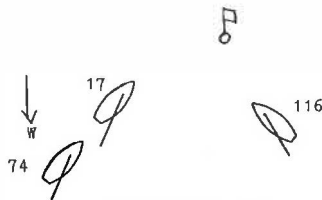

Illustratie 8/79

Feiten vastgesteld door het wedstrijdcomité

Wind ZW-W, erg dwarrelend, vlagerig, kracht 3-4 Beaufort. Op 30 tot 40 meter van merkteken x in het eerste kruisrak voeren Regenbogen 17 en 74 over stuurboord het merkteken aan, welk merkteken zij ruim konden aanlopen, de 74 achter de 17. Regenboog 116 naderde het merkteken over bakboord. Door een ruime vlaag kon de 116 hoger en harder zeilen en er zou een aanvaring plaats hebben gehad wanneer beide jachten hun koers hadden vervolgd. De 116 heeft herhaaldelijk aangeroepen. De 116 is echter onder de 17 overstag gegaan om een aanvaring te vermijden.

Uitspraak van het wedstrijdcomité

Het protest wordt toegewezen en Regenboog 17 wordt uitgesloten op grond van een overtreding van art 36. Het door Regenboog 17 genoemde art 35 is niet van toepassing.

Hoger Beroep aanvrage van Regenboog 17

Regenboog 17 is van mening dat hij ten onrechte werd uitgesloten aangezien niet art 36, maar art 35 op het voorval van toepassing zou zijn, alsmede I.Y.R.U. uitspraak 52.

Hoger Beroep Uitspraak

Overwegende,

dat zowel art 35 als I.Y.R.U. uitspraak 52 duidelijk stellen dat een jacht met het recht van de weg zijn koers niet zodanig mag wijzigen dat het het andere jacht belet uit te wijken;

dat uit vastgestelde feiten niet blijkt dat het oploeven van Regenboog 116 als gevolg van een ruim invallende vlag in een zo laat stadium geschiedde dat het uitwijken door Regenboog 17 niet meer mogelijk was, wordt besloten de uitspraak van het wedstrijdcomité te bekrachtigen en het Hoger Beroep af te wijzen.

N.B. Gebaseerd op WR 1977
Conform WR 1981

HOGER BEROEP 9/79

"Rakker", Regenboog 74 tegen "Shalom", Regenboog 92
Sneekweek Comité
Teamwedstrijd Holland-Friesland 1979

Artikelen 37.2 en 3 en artikel 1.1 van het Zeilreglement voor Teamwedstrijden (aanhangsel 4)

Een jacht dat vrij achter ligt moet uitwijken voor een jacht dat vrij voor ligt en wanneer het daarna aan lij boord aan boord komt te liggen moet het aan het loefwaartse jacht overvloedig ruimte en gelegenheid geven om uit te wijken. Echter in teamwedstrijden mag een jacht een jacht dat op een ander rak van de baan zeilt niet reglementair hinderen, tenzij het dit kan doen terwijl het een juiste koers zeilt behorende bij het rak waarop het zeilt.

Protest van Regenboog 74

Regenboog 74 zeilde aan de wind over bakboord. Regenboog 92 naderde voor de wind over bakboord. De 92 loefde op om de 74 te ontwijken, dit lukte niet en de 74 kwam tussen de giek en de romp van de 92 te liggen, waarbij de giek van de 92 geraakt werd. De 74 protesteert op grond van artikel 38.

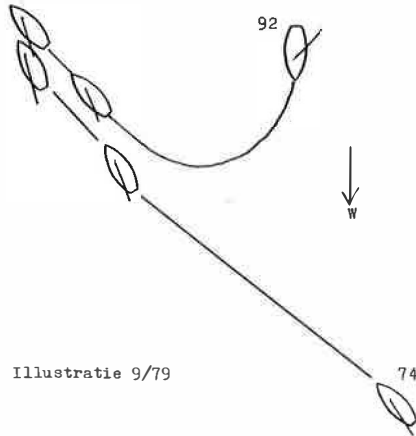

Illustratie 9/79

Feiten vastgesteld door het wedstrijdcomité

Regenboog 92 zeilde voor de wind over bakboord komende van merkteken 19 in de richting van merkteken 24.
Regenboog 74 zeilde over bakboord aan de wind in het kruisrak naar merkteken 19. Beide jachten lagen lij boord aan boord, de 92 loefwaarts jacht, de 74 lijwaarts jacht.
Bij het naderen van de 74 verkiest de 92 vóór de 74 langs te gaan en loeft op.

De 92 verbreekt de boord-aan-boord positie en komt vrij voor te liggen en verliest snelheid. Door af te vallen komt de 74 daarna aan lij boord aan boord en raakt de giek van de 92. De 74 van vrij achter aan lij boord aan boord komend, heeft de 92 geen overvloedig ruimte en gelegenheid gegeven om uit te wijken. De 92 heeft, voordat de boord-aan-boord positie dreigde te ontstaan, nagelaten tijdig maatregelen te nemen om als loefwaarts jacht aan zijn uitwijkplichten te voldoen.

Uitspraak van het wedstrijdcomité

Het protest wordt toegewezen.

Regenboog 92 wordt uitgesloten op grond van een overtreding van artikel 37.1.

Regenboog 74 wordt uitgesloten op grond van een overtreding van artikel 37.3.

Hoger Beroep aanvraag

Regenboog 74 is het niet eens met het vastgestelde feit dat de 74 van vrij achter aan lij boord aan boord met de 92 is gekomen en is daarom van mening dat artikel 37.3 niet toegepast had mogen worden.

Hoger Beroep Uitspraak

Uit de vastgestelde feiten blijkt dat Regenboog 92, door op te loeven, heeft getracht vóór Regenboog 74 langs te zeilen en dat de 92 gedurende deze manoeuvre op een bepaald moment vrij voor de 74 kwam te liggen en daarmee t.o.v. de 74 het recht van de weg verkreeg ingevolge artikel 37.2.

Aangezien op dat moment op de 74 de verplichting rustte uit te wijken voor de 92, kan tevens worden vastgesteld dat de 74 door de 92 werd gehinderd in het vervolgen van de door hem gewenste koers.

Uit de door het wedstrijdcomité vastgestelde tekening van het voorval blijkt dat de 92 tijdens zijn loefmanoeuvre zo ver van koers van merkteken 19 naar merkteken 24 is afgeweken dat niet meer van een juiste koers van de 92 kan worden gesproken.

Overwegende

dat de 92 door te loeven heeft verkozen te trachten vóór de 74 langs te gaan i.p.v. achterlangs;

dat hij zich daarmee in een positie manoeuvreerde die hem het recht van de weg gaf t.o.v. de 74;

dat hij zodoende is afgeweken van zijn juiste koers behorende bij het rak waarop hij zeilde;

dat de consequentie van de manoeuvre was dat de 92 in een positie kwam waarin hij de 74 reglementair hinderde tijdens een teamwedstrijd;

wordt besloten de uitspraak van het wedstrijdcomité te vernietigen en het Hoger Beroep toe te wijzen en het wedstrijdcomité op te dragen Regenboog 92 uit te sluiten op grond van een overtreding van artikel 1.1 van het Zeilreglement voor teamwedstrijden, aangezien dit artikel op de situatie allereerst van toepassing was.

N.B. Gebaseerd op WR 1977
Conform WR 1981

HOGER BEROEP 10/79

Het wedstrijdcomité tegen "Bries" 12m² H-8
W.V. Vinkeveen-Abcoude
Open Nederlandse Kampioenschappen 12m² klasse

Art 19, Bepaling van het K.N.W.V. sub.4 Een wedstrijdcomité kan een jacht uitsluiten nadat bij contrôle door een meter, c.q. klasse-controleur een jacht blijkt af te wijken van de geldende klassevoorschriften.

Contrôle

Direct na afloop van de 5e wedstrijd werd bij contrôle van de H-8 door een klassecontroleur geconstateerd dat de giek 10 mm te lang was, 2790 mm i.p.v. 2780 mm zoals voorgeschreven.

Uitspraak van het wedstrijdcomité

Het wedstrijdcomité besluit de H-8 uit te sluiten voor de 5e wedstrijd, op grond van art 19, Bepaling van het K.N.W.V.-4.

Hoger Beroep aanvraag van de 12m², H-8

De H-8 is van mening dat hij ten onrechte werd uitgesloten overwegende

- dat bij een contrôle na de eerste wedstrijd geen aanmerking werd gemaakt over de lengte van zijn giek, wel over de plaats van de zwarte band op de mast;
- dat de contrôle na de 5e wedstrijd te water plaats vond onder roerige omstandigheden, veroorzaakt o.m. door het voorbijvaren van motorboten;
- dat hij na de contrôle zijn giek heeft afgezaagd op de door de controleur aangegeven maat;
- dat bij contrôle thuis was gebleken dat de giek nu te kort was;
- dat hij er een plankje van 7 mm hechthout heeft opgelijmd ten einde de giek weer op de juiste lengte te krijgen.

Meting van de giek van de H-8

In opdracht van de Zeilraad werd de giek gemeten door het Hoofd van de meetafdeling van het K.N.W.V., waarbij het volgende werd vastgesteld:

- 1e. Op het einde van de giek was een schijfje van 5 mm dikte van watervast multiplex gelijmd.
- 2e. De lengte van de giek, inclusief het oplijmde schijfje, bedroeg 2778 mm.
- 3e. Het door de H-8 bij zijn hoger beroep ingezonden en volgens zijn verklaring door hem na de contrôle na afloop van de 5e wedstrijd van de giek afgezaagde plakje, paste nauwkeurig op de oude zaagsnede.
- 4e. Het in 3e genoemde plakje was ± 6,5 mm dik.

Hoger Beroep Uitspraak

Overwegende,

dat de contrôle na afloop van de 5e wedstrijd niet onder ideale omstandigheden heeft plaatsgevonden

dat uit de door het Hoofd van de meetafdeling verstrekte meetgegevens blijkt dat de giek in oorspronkelijke staat ten hoogste met 1 mm de voorschreven maat van 2780 mm kan hebben overschreden

dat een dergelijke mogelijke overschrijding geen reden tot uitsluiting mag zijn,

wordt besloten het Hoger Beroep toe te wijzen, de uitspraak van het wedstrijdcomité te vernietigen en het wedstrijdcomité op te dragen de H-8 voor de 5e wedstrijd de punten toe te kennen overeenkomstig zijn plaats van aankomst.

Opgemerkt wordt dat het, zeker bij Kampioenschapwedstrijden, gewenst is een eerste contrôle van de jachten op de klassevoorschriften te doen plaatsvinden voorafgaande aan de eerste wedstrijd, teneinde de deelnemers in staat te stellen geconstateerde afwijkingen te herstellen.

N.B. Gebaseerd op WR 1977
Conform WR 1981

HÖGER BEROEP 1/80

"Windewaai", Zeilnummer 1744, tegen het wedstrijdcomité
W.S.V. Bommelse Gors
Haringvlietwedstrijd 1979

Artikelen 42.4 en 73.2(a) en aanhangsel II

Een wedstrijdcomité dat door een jacht een duidelijke indringstart ziet begaan, mag het jacht daarvan mededeling doen en daarna handelen alsof een protest door één der deelnemers was ingediend.

Het protest van "Windewaai"

"Windewaai" protesteert tegen het wedstrijdcomité omdat hij is uitgesloten zonder verhoor op grond van een overtreding van artikel 42.4 en hij niet overtuigd is dat door hem een zgn. indringstart werd gemaakt.

Feiten vastgesteld door het wedstrijdcomité

Vastgesteld werd, op grond van een directe waarneming door het wedstrijdcomité, dat door "Windewaai" een indringstart werd gemaakt ca. 15 seconden nadat het startsein werd gegeven, waarbij door het aan lij van "Windewaai" liggende jacht niet boven de koers naar het eerste merkteken werd gezield.

Uitspraak van het wedstrijdcomité

Het wedstrijdcomité besluit het jacht "Windewaai" uit te sluiten op grond van het begaan van een overtreding van artikel 42.4, door vermelding daarvan in de uitslagenlijst en zonder verhoor.

Hoger Beroep aanvraag

De "Windewaai" is van mening dat de uitspraak van het wedstrijdcomité niet is te rechtvaardigen omdat hij 15 á 20 seconden na het startsein de startlijn passeerde en een indringstart in dat geval op een te zeilen baan van 24 mijl niet het hinderen van andere jachten kan hebben veroorzaakt.
Tevens is hij van mening dat een verhoor had dienen plaats te vinden.

Hoger Beroep Uitspraak

Artikel 73.2(b) en in het bijzonder aanhangsel II laten er geen twijfel over bestaan dat een wedstrijdcomité het initiatief behoort te nemen tot een protestbehandeling wanneer het een ogenschijnlijk duidelijke overtreding van het reglement ziet begaan waartegen niet door een deelnemer wordt geprotesteerd. In het onderhavige geval werd door het wedstrijdcomité het juiste initiatief genomen, echter had het daarna dienen te handelen alsof een protest door een deelnemer was ingediend overeenkomstig artikel 73.2.

Het Hoger Beroep wordt toegewezen, de uitspraak van het wedstrijdcomité wordt vernietigd en het wedstrijdcomité wordt opgedragen het jacht "Windewaai" de punten toe te kennen die het volgens zijn plaats van aankomst toekomt.

N.B. Gebaseerd op WR 1977

Conform WR 1981 echter art 70.2 is nu art 71.1
art 73.2(a) is nu art 70.2(a)
aanhangsel 11 is vervallen.

HOGER BEROEP 2/80

"Seepkissie" Vaurien 30614 tegen Intermezzo" Vaurien 34003
Haarlemse Jachtclub, Vaurien teamwedstrijden 1979

Artikel 28 - Bepaling van het K.N.W.V.- en artikel 26

Het voeren van een nationale vlag tijdens wedstrijden is niet toegestaan, terwijl reclame in geen enkele vorm zichtbaar mag zijn.

Een jacht mag niet worden uitgesloten op grond van artikel 26 zonder voorafgaande waarschuwing.

Het protest van "Seepkissie", 30614

Vaurien 34003 hees 30 meter voor de finishlijn de Friese vlag in het want hetgeen verboden is ingevolge artikel 28.

Vaurien 30614 protesteert tevens op de artikelen 19, 54 en 26.

Feiten vastgesteld door het wedstrijdcomité

Tijdens de wedstrijd werd de Friese vlag gevoerd aan een speciaal daarvoor aangebrachte lijn. Tevens werd vastgesteld dat vóór de wedstrijd Vaurien 34003 werd gewaarschuwd dat hij in overtreding zou zijn en dat tegen het voeren van de vlag tijdens de wedstrijd zou worden geprotesteerd.

Uitspraak van het wedstrijdcomité

Vaurien 34003 wordt uitgesloten op grond van een overtreding van artikel 26.

Hoger Beroep aanvraag

Vaurien 34003 maakte deel uit van het Friese team.

Ondanks het feit dat 34003 van te voren gewaarschuwd was dat indien hij de vlag tijdens de wedstrijd zou hijsen er geprotesteerd zou worden, heeft 34003 toch gemeend dit te kunnen doen en wel om reden dat de Friese vlag een provinciale vlag is, die in artikel 28 niet wordt genoemd, terwijl een provinciale vlag niet voor reclame doeleinden kan worden aangewend.

Hoger Beroep Uitspraak

Art 28, Bepaling van het K.N.W.V., is niet van toepassing aangezien de Friese vlag geen nationale vlag is. Eveneens is art 26 niet van toepassing aangezien door het voeren van een provinciale vlag nooit reclame kan worden gemaakt als bedoeld in art 26.

De uitspraak van het wedstrijdcomité wordt vernietigd en het Hoger Beroep wordt toegewezen.

N.B. Gebaseerd op WR 1977

Conform WR 1981, echter in de Bepaling K.N.W.V. onder art 28 is de bewoording "nationale vlag" vervangen door "vlag", zodat het Hoger Beroep nu zou worden afgewezen.

lid 3 van art 26 (voorafgaande waarschuwing) is vervallen.

HOGER BEROEP 3/80

"Cirano" Schakel 2398 tegen "Meester" Schakel 2172
G.W.V. "Elfhoeven"
Paaswedstrijden

Artikel 37.3 Een jacht, dat van vrij achter aan lij boord aan boord komt met een ander jacht, moet dat andere jacht overvloedig ruimte en gelegenheid geven om uit te wijken.

Het protest van Schakel 2398

Schakel 2398 protesteert tegen Schakel 2172 omdat deze zich op het laatste moment voor de start tussen de 2398 en het lijwaartse merkteken van de startlijn begaf, komende van vrij achter, terwijl er onvoldoende ruimte tussen de 2398 en het merkteken was.

Een aanvaring tussen de 2398 en de 2172 was het gevolg.

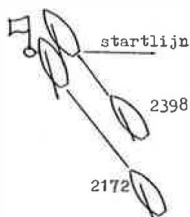

Illustratie 3/80

Feiten vastgesteld door het wedstrijdcomité

Het wedstrijdcomité heeft vastgesteld;

- dat Schakel 2172, circa een halve minuut voor het startschot, vrij achter Schakel 2398 lag, beide jachten zeilend waren aan de wind naar het lijwaartse merkteken van de startlijn, hetwelk zij krap konden aanlopen;
- dat een aanvaring tussen beide jachten plaatsvond;
- dat de 2172 eveneens het lijwaartse merkteken van de startlijn heeft geraakt;
- dat de aanvaring tussen beide jachten heeft plaatsgevonden op of kort na het startsein;
- dat de 2172, toen het aan lij boord aan boord kwam met de 2398, dit jacht onvoldoende gelegenheid heeft gegeven om uit te wijken.

Uitspraak van het wedstrijdcomité

Het protest wordt toegewezen en Schakel 2172 wordt uitgesloten op grond van een overtreding van artikel 37.3.

Hoger Beroep aanvraag van Schakel 2172

Schakel 2172 is het niet eens met de uitspraak omdat:

- a. Schakel 2398 te vroeg is gestart;
- b. Schakel 2172 volgens de vastgestelde feiten het lijwaartse merkteken kon aanlopen;
- c. Schakel 2398 heeft verklaard dat de aanvaring na het startsein heeft plaatsgevonden;
- d. Schakel 2172 beweert dat de aanvaring is ontstaan door het afvallen c.q. terugkeren van jacht 2398;
- e. Door het afvallen van Schakel 2398, Schakel 2172 gedwongen was af te vallen, waardoor hij in aanvaring kwam met het lijwaartse merkteken van de startlijn.

Schakel 2172 beweert in zijn recht te staan, ingevolge artikel 42.1.a. en beweert, dat artikel 37.3 niet van toepassing is en verzoekt de uitspraak van het wedstrijdcomité te vernietigen.

Hoger Beroep Uitspraak

Uit de vastgestelde feiten blijkt, dat Schakel 2172 het lijwaartse merkteken krap kon bezeilen toen hij nog vrij achter Schakel 2398 zeilde.

Daarna is de 2172 aan lij boord aan boord gekomen van de 2398, door zich tussen het lijwaartse merkteken van de startlijn en de 2398 te begeven, waarvoor geen of onvoldoende ruimte aanwezig was.

Gezien de aanhef van art 42.1 kan art 42.1.a. niet van toepassing zijn bij één der merktekens van de startlijn, welke door bevaarbaar water zijn omgeven.

Overwegende dat de 2172, door zich zeer dicht aan lij boord aan boord met de 2398 te manoeuvreren, deze niet overvloedig ruimte en gelegenheid heeft gegeven om uit te wijken, wordt besloten de uitspraak van het wedstrijdcomité te bekrachtigen en het Hoger Beroep af te wijzen.

N.B. Gebaseerd op WR 1977
Conform WR 1981

HOGER BEROEP 4/80

Schakel 2172 tegen Solo 314
W.V. Braassemermeer, 11 mei 1980

Artikelen 37.1. 39, 42.1(a) Een binnenliggend jacht heeft recht op ruimte om een merkteken te rond en te gipen, wanneer dit een onverbrekkelijk deel van de manoeuvre is. Echter meer ruimte dan daarvoor benodigd is kan niet worden verlangd.

Het protest van Schakel 2172

Situatie I. Twee Solo's, de 314 en de 499, liggen boord aan boord met de Schakel 2172 op het moment dat de twee scheepslengten cirkel wordt binnengevaren bij het merkteken 10 van baan D. Beide Solo's hadden recht op ruimte (art 42.1a).

Situatie II. Solo 499 is reeds gegijpt en ligt op koers naar de finish. Solo 314 is ook gegijpt en vrijgebleven van Schakel 2172 en had overvloedig ruimte daarvoor.

Situatie III. Schakel 2172 loeft geleidelijk op om een koers te gaan voorliggen naar de finish. Solo 314 loeft niet op en vaart met haar stootrand tegen de huid van Schakel 2172 t.p.v. de wandputting aan stuurboord. Gevolg huidplaat gescheurd.

Volgens I.Y.R.U. uitspraak 50, houden de rechten van het binnenliggende jacht op wanneer het merkteken is gepasseerd.

Schakel 2172 heeft voorrang op grond van artikel 37.1 en protesteert dan ook op grond van artikel 37.1 en 39.

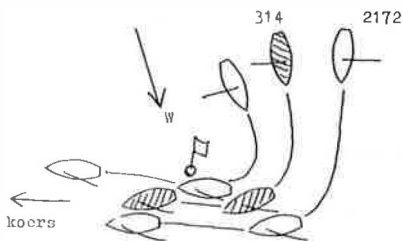

Tekening wedstrijdcomité 4/80

Feiten vastgesteld door het wedstrijdcomité

Schakel 2172 heeft als buitenliggend jacht niet kunnen aantonen dat de aanvaring na het beëindigen van het rond van het merkteken plaatsvond.

Solo 314 moest achter Solo 499 om en daarna gipen. De aanvaring vond plaats tussen 0 en 15 seconden na het gipen.

Wind Z.O. ± 4 à 5 B F.

Uitspraak van het wedstrijdcomité

Protest afgewezen. Schakel 2172 wordt uitgesloten op grond van een overtreding van artikel 42.1a.

Hoger Beroep aanvraag Schakel 2172

Schakel 2172 gaat in hoger beroep op grond van het feit dat: Schakel 2172 heeft aangetoond voldoende ruimte te hebben gelaten tussen Schakel 2172 en Solo 499.

Niet aangetoond is dat Solo 314 bij de eerste gelegenheid is gegijpt. Wel aangetoond is dat Solo 314 rijdens het gijpen is vrijgebleven van de Schakel 2172 en de aanvaring na het gijpen heeft plaatsgevonden, op 0 tot 30 m., bij windkracht 4 á 5 B F komt dit overeen met 0 - 15 sec. Een gemiddelde mag redelijk worden genoemd, waaruit toch duidelijk te constateren valt dat het ronden ruimschoots beëindigd was. Het protest vloeit voort uit een situatie na het ronden, terwijl het voor de hand ligt dat Solo 314 zou hebben geprotesteerd als de situatie zich tijdens het ronden had voorgedaan.

Hoger Beroep Uitspraak

Uit de feiten zoals deze uit de tekening blijken, volgt dat de Schakel 2172 voldoende ruimte heeft gegeven aan Solo 314 voor het ronden van het merkteken, daarbij inbegrepen de gijpmanoeuvre. Het feit dat door de Solo 314 niet werd geprotesteerd versterkt de positie van Schakel 2172.

De uitspraak van het wedstrijdcomité wordt vernietigd en Solo 314 wordt uitgesloten wegens een overtreding van artikel 37.1. Het wedstrijdcomité wordt opgedragen Schakel 2172 de punten toe te kennen overeenkomstig haar plaats van aankomst.

N.B. Gebaseerd op WR 1977
Conform WR 1981

HOGER BEROEP 5/80

"De Heere Flip", Laser 71271 tegen het wedstrijdcomité
Comité Alkmaardermeer
U-80 wedstrijd

Artikel 3.2(b) (iii), 3.4 en art 4.1 seinvlag "L"

Wijzigingen in de wedstrijdbepalingen mogen door het wedstrijdcomité niet later worden bekend gemaakt dan het waarschuwingssein van de betreffende klasse, tenzij anders in de wedstrijdbepalingen is voorgescreven.

Het protest van Laser 71271

Laser 71271 protesteert tegen het wedstrijdcomité, omdat dit comité ± drie minuten voor het startschot vlag "L" heeft gehesen, vergezeld van één hoornstoot.

In de mening dat het een mededeling voor de Laser A-klasse betrof, begaf Laser 71271 zich naar de starttoren.

Op het mededelingenbord bevond zich echter een mededeling voor de 16m² klasse.

Nadat het Laser 71271 duidelijk was geworden dat er geen mededeling voor de Laser A-klasse zou komen, is hij gestart.

Door deze vertraging kon Laser 71271 niet meer op tijd starten, laat staan zich op de start voorbereiden.

Hij protesteert op grond van art 12 (b)(1) plus wedstrijdbepaling 27 en art 4. "L".

Feiten vastgesteld door het wedstrijdcomité

- a. Laser 71271 is benadeeld doordat er een signaal werd gegeven, dat de aandacht afleidde.
- b. Er is een procedurefout begaan, omdat er, na het voorbereidingssein, een mededeling, vergezeld van een geluidsein, bestemd voor een andere klasse op het mededelingenbord bij de starttoren is gedaan.
- c. Het hijsen van de vlag "L" is niet geschied boven het klassesein.
- d. De protestcommissie heeft niet kunnen nagaan, welke overige zeilers in de Laser A-klasse het mededelingenbord wel hebben kunnen zien.

Uitspraak van het wedstrijdcomité

Overwegende dat:

- Het ongeldig verklaren van de wedstrijd voor de overige zeilers onbillijk zou zijn, aangezien het een serie betrof;
- Het overzeilen van de wedstrijd niet mogelijk was door tijdsgebrek aangezien het de laatste wedstrijd was;
- Laser 71271 in de eerste twee wedstrijden niet is gestart, zodat geen enkel inzicht is verkregen in hoeverre hij is benadeeld;

besluit het wedstrijdcomité het protest van Laser 71271 af te wijzen op grond van art 68.5(b).

Hoger Beroep aanvraag van het wedstrijdcomité

Het wedstrijdcomité vraagt of de reglementen en wedstrijd-bepalingen door hen op de juiste wijze werden geïnterpre-teerd.

Hoger Beroep Uitspraak

In de wedstrijd-bepalingen dient duidelijk te worden aangegeven op welke wijze wedstrijd-bepalingen kunnen worden gewijzigd.

In de wedstrijd-bepalingen van U.'80 was in wedstrijd-bepaling 3 het volgende gesteld:

"Wijziging wedstrijd-bepalingen

De wedstrijd-bepalingen kunnen worden gewijzigd door een bekend-making op het publicatiebord bij het informatiebureau, niet later dan één uur voor de start van een wedstrijd.

Deze bekendmaking wordt geacht te zijn de in de art 3.4 van het wedstrijdreglement genoemde kennisgeving c.q. schriftelijke mededeling aan ieder betrokken jacht."

Deze correct geformuleerde bepaling geeft aan, dat slechts op de wijze, genoemd in die bepaling, wedstrijd-bepalingen voor een wedstrijd kunnen worden gewijzigd.

Daarom had Laser 71271 zich moeten realiseren, dat terwijl de startprocedure aan de gang was, het wedstrijdcomité reglemen-tair geen enkele mededeling aan de Laser A-klasse had kunnen doen, zonder dat de wedstrijd reglementair was afgebroken en uitgesteld en het had hem duidelijk moeten zijn dat de door vlag "L" aangegeven inlichting van geen invloed kon zijn op de afwik-keling van de Laser wedstrijd, zoals deze in het programma was vastgelegd.

Het bovenstaande overwegende, wordt besloten dat terecht geen wijziging in de uitslag van de wedstrijd werd aangebracht. Echter werd, gezien het gestelde in wedstrijd-bepaling 3, ten onrechte door het wedstrijdcomité geconcludeerd dat de Laser 71271 zou zijn benadeeld.

N.B. Gebaseerd op WR 1977

Conform WR 1981 echter art 3.2(b)(iii) is nu
art 3.2(b)(iv)

Hoger Beroep 6/80

"Malle Mok" I.O.R.-klasse IV, H 659 tegen het wedstrijdcomité
Jachtclub Veere
Pinksterwedstrijden 1980

Artikel 73.2(a) Wanneer een wedstrijdcomité een duidelijke overtreding van het reglement of de wedstrijd-bepalingen door een jacht ziet begaan, mag het dit jacht niet uitsluiten, maar moet het handelen op dezelfde wijze alsof een protest door een deelnemer was ingediend.

Het protest van H 659

Het jacht H 659 protesteert tegen het wedstrijdcomité omdat het, op grond van een vermeende waarneming van twee leden van het wedstrijdcomité dat de H 659 een merkteken van het vaarwater aan de verkeerde zijde gepasseerd zou zijn, niet werd opgenomen in de uitslagen, terwijl het van mening is dat het dit merkteken wel aan de juiste zijde heeft voorbij gevaren.

Feiten vastgesteld door het wedstrijdcomité

Circa 200 meter voor de finish, welke recht in de wind ligt, passeert de H 659 -blijkens waarneming van twee leden van het wedstrijdcomité bij de finish- een merkteken van de baan aan de verkeerde zijde.
Deze fout werd niet door de H 659 hersteld. Bij het passeren van de lijn van aankomst wordt de H 659 niet afgeblazen, wel wordt de tijd opgenomen.

Uitspraak van het wedstrijdcomité

Het wedstrijdcomité wijst het protest van de H 659 af op grond van het feit dat de verklaring van twee leden van het wedstrijdcomité niet in twijfel getrokken dient te worden.

Hoger Beroep aanvraag van de H 659

De H 659 is van mening dat de door zijn bemanning afgelegde verklaringen onvoldoende door het wedstrijdcomité werden gewaardeerd, te meer omdat gezien de diepgang van het jacht, de H 659 niet de koers kan hebben gevaren, zoals door de twee leden van het wedstrijdcomité zou zijn waargenomen.

Hoger Beroep Uitspraak

Uit de vastgestelde feiten blijkt, dat het wedstrijdcomité op grond van een waarneming door het wedstrijdcomité van een vermeende overtreding van de wedstrijd-bepalingen, het jacht H 659 heeft uitgesloten en daarna een protest van de H 659 tegen deze uitsluiting heeft geaccepteerd.

Artikel 73.2(a) geeft echter duidelijk aan, dat in een geval als het onderhavige, het wedstrijdcomité niet zonder meer tot uitsluiting kan overgaan, maar dat het dient te handelen op dezelfde wijze alsof door een deelnemer een protest was ingediend, d.w.z. een protestbehandeling moet inrichten met als partijen het betreffende jacht en dat deel van het wedstrijdcomité dat de beweerde overtreding aanhangig heeft gemaakt.

Gezien het feit, dat het wedstrijdcomité in deze in gebreke is gebleven, wordt besloten het Hoger Beroep toe te wijzen, de uitspraak van het wedstrijdcomité te vernietigen en het wedstrijdcomité op te dragen de H 659 de punten toe te kennen overeenkomstig zijn plaats van aankomst.

N.B. Gebaseerd op WR 1977
Conform WR 1981 echter art 73.2(a) is nu art 70.2(a)

Hoger beroep 7/80

Yngling H 185 tegen Yngling H 234
Roermondse Roei- en Zeilvereniging "Maas en Roer"
Pinksterwedstrijden 1 juni 1980

Art 36 en 72 lid 1.b Wanneer het wedstrijdcomité, na behandeling van een protest, ervan overtuigd is, dat een jacht er de oorzaak van is geweest, dat een ander jacht het wedstrijdreglement heeft overtreden, moet het dit jacht uitsluiten.

Het protest van de H 185

De H 185 protesteert tegen de H 234 op grond van artikel 36 W.R., aangezien de H 234 vlak na het startsein, aan de wind over stuurboord liggend, niet uitweek voor de H 185, die aan de wind over bakboord zeilde.



Illustratie 7/80

Feiten vastgesteld door het wedstrijdcomité

De H 234 ligt over stuurboord aan de wind. Aan loef van de H 234 op een afstand van ongeveer anderhalve meter vaart de H 100, eveneens over stuurboord aan de wind, waarbij de voorsteven van de H 234 dwarsscheeps peilende ter hoogte van de mast van de H 100 ligt. Over bakboord, aan de wind zeilende, nadert de H 185. De H 234 wijkt onvoldoende uit voor de H 185, omdat de H 100 dit verhindert.

Uitspraak van het wedstrijdcomité

De H 234 wordt uitgesloten op grond van een overtreding van artikel 36 W.R.

Hoger Beroep aanvraag H 234

De H 234 vraagt Hoger Beroep aan op grond van het feit, dat het wedstrijdcomité, hoewel het heeft vastgesteld, dat de H 100 de uitwijkmanoeuvre voor de H 234 verhinderde, niettemin de H 234 uitsloot in plaats van de H 100.

Beschouwingen van de H 100 naar aanleiding van de Hoger Beroep aanvraag

De H 234 moest na het startsein uitwijken voor de over bakboord liggende H 185. Het overstag gaan van de H 234 gebeurde echter te laat, doordat de wind van richting veranderde in het voordeel van de H 185.

De H 100 was overstag gegaan zonder dat de H 234 er hinder van ondervond. De afstand tussen de H 234 en de H 100 bedroeg ongeveer twee meter.

Hoger Beroep Uitspraak

Artikel 72 lid 1.b. W.R. bepaalt, dat wanneer het wedstrijdcomité vaststelt, dat de H 100 er de oorzaak van is geweest, dat de H 234 niet aan zijn verplichting tot uitwijken heeft kunnen voldoen, het de H 100 moet uitsluiten.

Aangezien het wedstrijdcomité de met betrekking tot dit voorval van belang zijnde feiten, zowel in woord als beeld, onvoldoende heeft vastgesteld, wordt de uitspraak van het wedstrijdcomité vernietigd en wordt het wedstrijdcomité opgedragen het protest opnieuw in behandeling te nemen en uitspraak te doen met inachtneming van het bepaalde artikel 72 lid 1.b. W.R.

N.B. Gebaseerd op WR 1977

Conform WR 1981 echter art 72 lid 1.b. is nu art 74.4.b.

HOGER BEROEP 8/80

Vaurien, H 31774 tegen Vaurien, H 29409
Comité Alkmaardermeer
Alkmaardermeerweek 1980

Artikelen 41.2 en 41.3 Een jacht dat overstag gaat en daarna het recht van de weg zou verkrijgen moet dit zo ver verwijderd doen van een jacht dat over een boeg ligt, dat dit laatste jacht in staat is vrij te blijven zonder dat het behoeft te beginnen van koers te veranderen alvorens het overstag gaan van eerstgenoemd jacht is voltooid.

De plicht om het wedstrijdcomité ervan te overtuigen dat het overstag gaan tijdig en in overeenstemming met art 41.2 werd voltooid, ligt bij het jacht dat overstag ging.

Het protest van Vaurien H 31774

De 31774 zeilt over stuurboord naar het in de windse merkteken, de 29409 over bakboord.

De 31774 rond het merkteken door overstag te gaan. De 31774 heeft de zeilen vol en maakt vaart richting volgende merkteken.

De 29409 valt iets af en kan het merkteken ruim belopen en vaart de 31774 op de spiegel. De 31774 ging overstag om het merkteken toen de 29409 ca. zeven meter van het merkteken verwijderd was.

Feiten vastgesteld door het wedstrijdcomité

Op ongeveer veertig à vijftig meter voor het in de windse merkteken zeilen de 31774 en 29409 aan de wind over stuurboord, de 29409 aan loef van de 31774.

De 31774 krijgt vuile wind van de 29409 en gaat overstag. Na een korte slag over bakboord krijgt de 31774 een gunstige wind-draaiing, gaat overstag en vaart aan de wind over stuurboord naar het merkteken. De 29409 zeilt aan de wind over bakboord naar het merkteken en ligt maximaal zeven meter van het merkteken verwijderd als de 31774 met zijn boeg het merkteken bereikt.

De 31774 zeilt door en zet zijn overstag-manoeuvre rond het merkteken(d.m.v een roll tack) in.

Tijdens het overstag gaan van de 31774 raakt de 29409 met zijn boeg de spiegel van de 31774.

Van beschadigingen aan beide boten, als gevolg van dit voorval, valt niets te ontdekken.

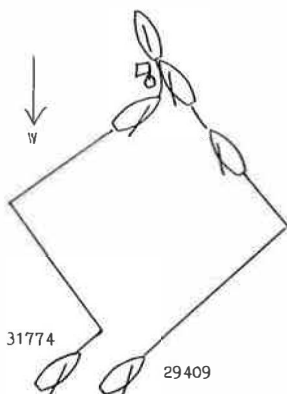

Illustratie 8/80

Uitspraak van het wedstrijdcomité

Het wedstrijdcomité besluit Vaurien 31774 uit te sluiten op grond van een overtreding van artikel 41.2.

Hoger Beroep aanvraag van Vaurien 31774

De 31774 is van mening dat het wedstrijdcomité hem ten onrechte heeft uitgesloten op grond van een overtreding van artikel 41.2 aangezien hij ervan overtuigd is dat hij nog vóór de 29409 het merkteken kon ronden zonder de 29409 te hinderen. Om reden dat de 29409 nog minstens zeven meter van het merkteken verwijderd is op het moment dat de 31774 het merkteken bereikte.

De afstand liet voldoende ruimte voor de 31774 om door middel van een goed uitgevoerde "roll tack" overstag te gaan en met de zeilen vol en op koers naar het volgende merkteken te liggen op het moment dat de 29409 de 31774 aanvoer op de linker helft van de spiegel. De plaats waar de aanvaring op de spiegel plaats vond, toont naar de mening van de 31774, aan, dat de 29409 een hogere koers moet hebben gestuurd op het moment van de aanvaring dan de 31774, als gevolg van het feit dat de 31774 reeds op koers lag naar het volgende merkteken.

De 31774 is van mening dat niet art 41.2 van toepassing is, maar dat de 29409 had dienen te worden uitgesloten op grond van art 37.2.

Hoger Beroep Uitspraak

Overwegende,

- dat het wedstrijdcomité heeft vastgesteld dat de 29409 maximaal zeven meter van het merkteken verwijderd was op het moment dat de 31774 met zijn steven het merkteken bereikte,

- dat aangenomen mag worden dat een Vaurien met windkracht 3 BF een snelheid van tenminste twee m/sec. zal varen,
 - dat de breedte van een Vaurien 1.50 m. is, waardoor de afstand tussen Vaurien 29409 en 31774 nog geen 5,5 meter was op het moment dat de 31774 met zijn steven het merkteken bereikte,
 - dat bovengenoemde afstand onvoldoende moet worden geacht om, zelfs met een goed uitgevoerde "roll tack", zo tijdig overstag te gaan dat de 29409 in staat was uit te wijken zonder van koers te behoeven te veranderen alvorens het overstag gaan door de 31774 was voltooid,
 - dat het wedstrijdcomité heeft vastgesteld dat de 29409 met zijn boeg de spiegel van de 31774 heeft geraakt tijdens het overstag gaan van de 31774,
- wordt besloten de uitspraak van het wedstrijdcomité te bekrachtigen en het Hoger Beroep van Vaurien 31774 af te wijzen.

N.B. Gebaseerd op WR 1977
Conform WR 1981

HOGER BEROEP 9/80

Vrijheid 814 tegen het wedstrijdcomité
G.W.V. De Vrijbouter
wedstrijd van 3 augustus 1980

Artikel 51.2 Een jacht moet de baan zo afleggen, dat het elk merkteken aan de voorgeschreven zijde en in de juiste volgorde rondt of voorbijvaart.

Het protest/verzoek om Verhaal van Vrijheid 814

Te varen baan ~~MX~~ - start - 8bb - 4bb - 13bb- finish. De V 814 vaart van merkteken 4 naar de finish, vaart conform de wedstrijd-bepalingen merkteken 13 aan bakboord voorbij, doch wordt niet gefinished.

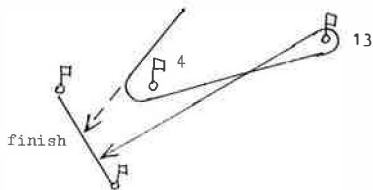

Illustratie 9/80

Feiten vastgesteld door het wedstrijdcomité

Het jacht V 814 heeft niet conform de regels voor de vaart baan MX afgelegd. Het jacht heeft, nadat het het merkteken 4 is voorbijgevaren niet het rak, begrensd door de merktekens 4 en 13 afgelegd, doch de wedstrijd verlaten.

Uitspraak van het wedstrijdcomité

Protest afgewezen. Het wedstrijdcomité is van mening, dat nadat de V 814 merkteken 4 heeft voorbijgevaren, hij niet weer opnieuw merkteken 13 heeft voorbijgevaren. Merkteken 13 lag op dat moment 4 KM achter de V 814. Tevens werd niet voldaan aan de definitie Beëindigen van de wedstrijd (deel I).

Hoger Beroep aanvraag Vrijheid 814

Baan MX moest worden gezeild. Deze baan bevat een "lus" en ik besloot deze lus over te slaan. Komende van merkteken 8, merkteken 4 aan bb-zijde voorbij zeilende, zette ik direct koers naar de finish, daarbij merkteken 13 aan de voorgeschreven zijde houdend. Bij het passeren van de finishlijn werd ik niet afgetoeterd en bij navraag bleek, dat ik ook niet op de finishlijst was genoteerd.

Hoger Beroep Uitspraak

Artikel 51.2 schrijft voor dat een jacht elk merkteken aan de voorgeschreven zijde en in de juiste volgorde moet ronden of voorbij varen.

Het Hoger Beroep wordt afgewezen en de uitspraak van het wedstrijdcomité wordt bekrachtigd op grond van het feit, dat V 814, nadat deze merkteken 4 aan bakboord had gehouden, merkteken 13 niet heeft voorbijgevaren zoals in het W.R. wordt bedoeld.

Een lus in een wedstrijd baan dient te worden vermeden, maar wanneer deze niet te vermijden is dient in de baanomschrijving duidelijk te worden vermeld, dat zo een merkteken daadwerkelijk dient te worden gerond.

- N.B. - uit de onderhavige wedstrijd bepaling en de ligging van merkteken 13 bleek duidelijk dat merkteken 13 diende te worden gerond.
- genoemde duidelijke vermelding in de baanomschrijving is ter vermijding van twijfel of om een dispuut op formele gronden te voorkomen.

N.B. Gebaseerd op WR 1977
Conform WR 1981

HOGER BEROEP 10/80

Zeilplank H 1837 zoekt verhaal bij het wedstrijdcomité van de W.S.V. Randmeer
Nederlandse kampioenschappen 1980 Plankzeilen Open Klasse

Het verzoek van zeilplank H 1837

Zeilplank H 1837 verzoekt verhaal tegen het niet accepteren van zijn inschrijving voor de Nederlandse kampioenschappen 1980, zoals is omschreven in het Reglement voor Zeilkampioenschappen, Hoofdstuk I, lid B 16 (inschrijving) en 17 (selectie).

Feiten vastgesteld door het wedstrijdcomité

- De eigenaar van zeilplank H 1837 is lid van een bij het K.N.W.V. aangesloten vereniging en in het bezit van een K.N.W.V.- registratiebewijs geldig voor de Open klasse en voor de Open klasse-competitie van de N.W.S.B. in 1980.
- De eigenaar wordt geacht op de hoogte te zijn van het feit dat deze competitie tevens de selectie is voor deelname aan het Nederlandse kampioenschap 1980.
- Het kampioenschap wordt gehouden onder auspiciën van het K.N.W.V. en de N.W.S.B. zoals vermeld is in de uitnodiging en de aankondiging.

Uitspraak van het wedstrijdcomité

Het protest wordt afgewezen; de inschrijver heeft zich niet volgens de competitie voor het kampioenschap geselecteerd en voldeed niet aan de voorwaarden gesteld in de aankondiging van het kampioenschap.

Hoger Beroep aanvraag van zeilplank H 1837

Door het wedstrijdcomité is het wedstrijdreglement onjuist toegepast alsmede de verschillende artikelen van het Reglement voor Zeilkampioenschappen: Hoofdstuk I A nr. 8: "Reglementen van een klasseorganisatie kunnen niet van toepassing zijn" en Hoofdstuk I, lid B, artikel 16 (inschrijver) en artikel 17 (selectie).

Hoger Beroep Uitspraak

Het Hoger Beroep wordt afgewezen en de uitspraak van het wedstrijdcomité wordt bekrachtigd op grond van het feit dat het K.N.W.V., overeenkomstig de met de N.W.S.B. voor het jaar 1980 gemaakte afspraak, goedgekeurd heeft, om in afwijking van het Reglement voor Zeilkampioenschappen te bepalen, dat slechts door de Nederlandse Open Plankzeil Organisatie geselecteerden aan het kampioenschap konden deelnemen.

HOCER BEROEP 12/80

Pampus 6 zoekt verhaal bij het wedstrijdcomité
G.W.V. De Vrijbouter
Nationale kampioenschappen 14 september 1980

Artikel 12(b)(iii) Een uniforme wijze voor het vaststellen van een zo billijk mogelijke regeling voor een jacht dat wezenlijk is benadeeld, kan niet worden gegeven.

Het verzoek van Pampus 6

Tijdens het eerste kruisrak van de 6e wedstrijd werd Pampus 6, zeilende over bakboord, aangevaren door de Pampus 5, zeilende over stuurboord. Door de aanvaring, die ter hoogte van de mast van de Pampus 6 plaatsvond, ontstond zware schade bestaande uit wantbreuk en een gespleten mast, waardoor de Pampus 6 de wedstrijd moest opgeven. Pampus 6 zoekt verhaal op grond van artikel 12 (b) (iii).

Feiten vastgesteld door het wedstrijdcomité

- Pampus 5 verklaarde schuldig te zijn aan de aanvaring en daarom de wedstrijd te hebben opgegeven.
- Het wedstrijdcomité heeft de schade aan de Pampus 6 onderzocht en vastgesteld dat het jacht "onklaar was geraakt" en de wedstrijd niet heeft kunnen voortzetten. Op grond van artikel 12 is Pampus 6 wezenlijk benadeeld en komt voor een billijke regeling in aanmerking.
- Na 5 wedstrijden stond de Pampus 6 op een vijfde totaalplaats en zoals werd vastgesteld uit verklaringen van partij en getuigen lag de Pampus 6 op het ogenblik van de aanvaring eveneens op een 5e plaats.
- Door het toekennen van gemiddelde punten voor een 5e plaats aan Pampus 6 zou Pampus 1 benadeeld worden en van de 6e totaalplaats naar de 7e totaalplaats terugvallen.
- De laatste zinsnede van artikel 12 legt aan het Wedstrijdcomité de verplichting op een regeling te treffen die "zo billijk mogelijk" is t.o.v. alle aan de serie deelnemende jachten.

Uitspraak van het wedstrijdcomité

Op grond van het gestelde in artikel 12(b)(iii) en de laatste zinsnede van dit artikel kent het Wedstrijdcomité aan Pampus 6 de punten voor een 6e plaats toe.

De Hoger Beroep aanvraag van Pampus 6

Pampus 6 meent dat het Wedstrijdcomité hem de punten voor een 5e plaats had dienen te geven, omdat, wanneer het Wedstrijdcomité een gemiddelde plaats vaststelt, zij bij het vaststellen der vergoeding bij het verkregen gemiddelde dient te blijven. Dit standpunt leidt de Pampus 6 mede af uit Case Law 38 der I.Y.R.U. Pampus 6 stelt verder dat het Wedstrijdcomité zijn protest zorgvuldig heeft behandeld doch dat hij door een Hoger Beroep uitspraak een uniforme uitleg bij het vaststellen van een gemiddelde plaats tot stand wil zien komen.

Hoger Beroep Uitspraak

Het Wedstrijdcomité heeft het protest met grote zorgvuldigheid behandeld en al het mogelijke gedaan om voor alle partijen tot een zo billijk mogelijke maatregel te geraken. Een uniforme regeling is niet te maken - en zou bovendien ongewenst zijn - aangezien ieder geval afzonderlijk, juist op grond van billijkheid, dient te worden onderzocht en beslist. Juist daarom laat artikel 12 aan het Wedstrijdcomité de verschillende mogelijkheden om tot een regeling te geraken, zoals: ongewijzigd laten van de uitslag; het aanpassen van het aantal punten; afgelasten of afbreken van de wedstrijd, echter alles onder de voorwaarde dat de regeling zo billijk mogelijk is ten opzichte van alle deelnemende jachten. De uitspraak van het wedstrijdcomité wordt bekrachtigd en het Hoger Beroep wordt afgewezen.

N.B. Gebaseerd op WR 1977

Conform WR 1981 echter art 12 (b)(iii) is nu art 69,
70.3 en 74.2

HOGER BEROEP 13/80

420 Klasse H 37523 tegen het wedstrijdcomité
K.W.V. De Kaag en Royal Yacht Club de Belgique
Open Nederlandse Kampioenschappen 1980 te Brouwershaven

Artikelen 3.4, 4.1, 12 Wedstrijden moeten worden verzeild volgens het in de wedstrijd bepalingen vastgestelde rooster tenzij daarin op reglementaire wijze verandering wordt aangebracht.

Het protest van de 420 H 37523

Het wedstrijdcomité heeft op 13-08-1980 verzuimd, door het niet tonen van seinvlag L en geen mededeling te doen op het publicatiebord, aan de deelnemers kenbaar te maken, dat er op die dag, in plaats van de in het programma aangekondigde twee wedstrijden, vier wedstrijden zouden worden gezeild.
Hierdoor is de H 37523 wezenlijk benadeeld.

Feiten vastgesteld door het wedstrijdcomité

Besloten werd op 13-08-1980 zo mogelijk vier wedstrijden te zeilen omdat de voor 12-08-1980 geplande wedstrijden wegens te harde wind niet konden worden gezeild en het wedstrijdcomité wilde inlopen op het startrooster om het kampioenschap veilig te stellen.
Bij de finish van de laatste van de twee wedstrijden die volgens het programma op 13-08-1980 zouden worden gezeild heeft het wedstrijdcomité dit mondeling vanaf het finishschip aan de deelnemers meegedeeld terwijl de volgende starttijd op een bord werd getoond.
In de wedstrijd bepalingen staat dat het wedstrijdcomité bij de finish de starttijd van de volgende wedstrijd bekend maakt.
Seinvlag L is niet getoond.

Uitspraak van het wedstrijdcomité

Het protest wordt afgewezen.

Hoger Beroep aanvrage H 37523

Op de wal noch op het water is conform het wedstrijdreglement en de wedstrijd bepalingen bekend gemaakt, dat in afwijking van het programma vier in plaats van twee wedstrijden zouden worden gevaren.

Hoger Beroep Uitspraak

Het Hoger Beroep wordt toegewezen en de uitspraak van het wedstrijdcomité wordt vernietigd aangezien het laten verzeilen van een derde en vierde wedstrijd op 13-08-1980 een afwijking was van de wedstrijd bepalingen en deze afwijking had moeten worden medegedeeld met inachtneming van de voorschriften in de artikelen 3.4 en 4.1 en de wedstrijd bepalingen.

Het wedstrijdcomité wordt opgedragen ten aanzien van de H 37523 een regeling te treffen overeenkomstig het bepaalde in artikel 12. Daarbij wordt aangetekend dat aan de waarde van een Nederlands Kampioenschap afbreuk wordt gedaan, wanneer vier wedstrijden op één dag moeten worden gezeild.

N.B. Gebaseerd op WR 1977

Conform WR 1981 echter art 12 is nu art 69, 70.3 en 74.2

Hoger Beroep 14/80

420 Klasse H 33508 tegen het wedstrijdcomité
K.W.V. De Kaag en Royal Yacht Club de Belgique
Open Nederlandse Kampioenschappen 1980 te Brouwershaven

Artikelen 3.4, 4.1, 12 Wedstrijden moeten worden verzeild volgens
het in de wedstrijd-bepalingen vastgestelde rooster tenzij daarin
op reglementaire wijze verandering wordt aangebracht.

Het protest van de 420 H 33508

Het wedstrijdcomité heeft op 13-08-1980 verzuimd, door het niet
tonen van seinvlag L en geen mededeling te doen op het publikatie-
bord, aan de deelnemers kenbaar te maken, dat er op die dag, in
plaats van de in het programma aangekondigde twee wedstrijden,
vier wedstrijden zouden worden gezeild.
Hierdoor is de H 33508 wezenlijk benadeeld.

Feiten vastgesteld door het wedstrijdcomité

Besloten werd op 13-08-1980 zo mogelijk vier wedstrijden te zeilen
omdat de voor 12-08-1980 geplande wedstrijden wegens te harde wind
niet konden worden gezeild en het wedstrijdcomité wilde inlopen op
het startrooster om het kampioenschap veilig te stellen.

Bij de finish van de laatste van de twee wedstrijden die volgens
het programma op 13-08-1980 zouden worden gezeild heeft het wed-
strijdcomité dit mondeling vanaf het finishschip aan de deelnemers
medegedeeld terwijl de volgende starttijd op een bord werd ge-
toond.

In de wedstrijd-bepalingen staat dat het wedstrijdcomité bij de
finish de starttijd van de volgende wedstrijd bekend maakt.
Seinvlag L is niet getoond.

Uitspraak van het wedstrijdcomité

Het protest wordt afgewezen.

Hoger Beroep aanvraag H 33508

Op de wal noch op het water is conform het wedstrijdreglement en
de wedstrijd-bepalingen bekend gemaakt, dat in afwijking van het
programma vier in plaats van twee wedstrijden zouden worden
gevaren.

Hoger Beroep Uitspraak

Het hoger Beroep wordt toegewezen en de uitspraak van het wed-
strijdcomité wordt vernietigd aangezien het laten verzeilen van
een derde en vierde wedstrijd op 13-08-1980 een afwijking was van
de wedstrijd-bepalingen en deze afwijking had moeten worden mede-
gedeeld met inachtneming van de voorschriften in de artikelen 3.4
en 4.1. en de wedstrijd-bepalingen.

Het wedstrijdcomité wordt opgedragen ten aanzien van de H 33508 een regeling te treffen overeenkomstig het bepaalde in artikel 12. Daarbij wordt aangetekend dat aan de waarde van een Nederlands Kampioenschap afbreuk wordt gedaan, wanneer vier wedstrijden op één dag moeten worden gezeild.

N.B. Gebaseerd op WR 1977
Conform WR 1981 echter art 12 is nu art 69

HOGER BEROEP 15/80

Jacht I.O.R. VII Koningskind tegen jacht I.O.R. IV Moonshot
W.S.V. Hoorn
najaarswedstrijden op 14 september 1980

Artikel 37.1 Volgens goed zeemanschap dient een loefwaarts jacht veilig vrij te blijven van een lijwaarts jacht.

Het protest van het jacht Koningskind

Na het rondenvan merkteken 5 en op weg naar merkteken 4 wordt Koningskind door Moonshot ingehaald. Koningskind vaart hoog aan de wind ca. 15 graden boven de koers naar merkteken 4. Moonshot probeert boven Koningskind langs te varen. Plotseling valt Moonshot af en Koningskind moet afsturen en de grootschoot losgooien om een ernstige aanvaring te voorkomen (windkracht 7 BF met hoge golven). Koningskind protesteert tegen Moonshot op grond van overtreding van art 37.1.

Feiten vastgesteld door het wedstrijdcomité

- Koningskind rondt ruim voor Moonshot merkteken V 5.
- Moonshot loopt hierna Koningskind aan loef voorbij.
- Uit tegenstrijdige verklaringen valt niet op te maken hoe dit gebeurd is.
- Er heeft geen aanvaring plaatsgevonden.

Uitspraak van het wedstrijdcomité

Protest afgewezen wegens gebrek aan bewijs.

Hoger Beroep aanvraag van Koningskind

Koningskind herhaalt zijn protestverklaring en produceert twee - na de protestbehandeling verkregen - schriftelijke getuigeverklaringen. Deze verklaringen bevestigen hetgeen Koningskind heeft verklaard en benadrukken dat de afvalmanoeuvre van Moonshot, destemeeer door de harde wind en de hoge zeegang, tot een zeer gevaarlijke situatie had kunnen leiden en een ernstige aanvaring slechts is voorkomen door de snelle en juiste reactie van Koningskind.

Hoger Beroep Uitspraak

De feiten werden door het wedstrijdcomité niet voldoende vastgesteld. Echter uit de verklaringen van beide partijen kan worden geconcludeerd dat Moonshot op ten hoogste 3 á 4 meter te loefwaarts van Koningskind is voorbij gevaren. Gelet op de heersende windkracht 7 en de hoge golven mag worden gesteld dat het jacht Moonshot niet volgens goed zeemanschap heeft gehandeld en dat onder deze omstandigheden het jacht Moonshot onvoldoende afstand heeft gehouden van het jacht Koningskind.

Het Hoger Beroep wordt toegewezen en de uitspraak van het wedstrijdcomité wordt vernietigd. Het jacht Moonshot wordt uitgesloten op grond van een overtreding van artikel 37.1. Het wedstrijdcomité wordt opgedragen het resultaat van de wedstrijd te corrigeren.

Hoger Beroep 16/80

Wedstrijdcomité tegen Finnjol H 535
K.Z. & R.V. Hollandia, Medemblik
Open Nederlandse Kampioenschappen Finnklasse 1980

Artikel 59 Het vastmaken aan een hulpvaartuig dient te worden gezien als hulp van buiten.

Het protest van het wedstrijdcomité

De H 535 was vóór het voorbereidingssein, na het voorbereidingssein en na het startsein vastgemaakt aan een hulpvaartuig en kan op grond van de artikelen 50 en 63.1 niet als starter worden aangemerkt.

De H 535 heeft voor het uitvoeren van een reparatie aan de valvanger hulp van buiten aanvaard, hetgeen een overtreding van artikel 59 betekent.

Feiten vastgesteld door het wedstrijdcomité

De stuurman van de H 535 heeft zich na het voorbereidingssein en na het startsein aan boord bevonden van een opblaasbare rubberen boot van het K.N.W.V.

Uitspraak van het wedstrijdcomité

Finnjol H 535 wordt uitgesloten van de vijfde wedstrijd van het O.N.K.S. 1980 wegens overtreding van artikel 59 (Hulp van Buiten).

Hoger Beroep aanvraag van Finnjol H 535

- a. Na de vierde wedstrijd wilde de H 535 van zeil wisselen i.v.m. de toenemende wind. Hierbij bleek dat de valvanger in de top van de mast verbogen was. Om dat te herstellen moest het jacht platgelegd worden. Gezien de afstand was het niet mogelijk naar Medemblik terug te varen voor het uitvoeren der reparatie, zodat de H 535 besloot af te meren, aan een zich in de buurt bevindende K.N.W.V. rubberboot. Bij dit afmeren, noch bij het uitvoeren van de reparatie, heeft de bemanning van de rubberboot enige actieve of passieve hulp verleend. De reparatie nam zoveel tijd in beslag dat de H 535 eerst 8½ minuut na het startsein is gestart. De H 535 bestrijdt dat hij een overtreding van artikel 59 zou hebben begaan.
- b. De H 535 maakte reeds voor de behandeling van het protest bezwaar tegen het feit dat een bepaald persoon uit het wedstrijdcomité, die er op aangedrongen heeft het protest tegen de H 535 in te dienen, zitting had in het protestcomité.

Hoger Beroep Uitspraak

Besloten wordt het Hoger Beroep af te wijzen en de uitspraak van het wedstrijdcomité te bekrachtigen op grond van het feit

- a. dat het vastmaken aan een boot op open water moet worden gezien als hulp van buiten en een overtreding is van artikel 59.
- b. dat volgens artikel 1.1 het wedstrijdcomité, een protest mag indienen tegen een deelnemer overeenkomstig 73.2 en zo een protest ook mag behandelen.

Opgemerkt wordt dat uit de stukken over de behandeling van het protest niet is gebleken dat het door de H 535 gemaakte bezwaar tegen de samenstelling van het protestcomité door dit comité in overweging is genomen.

N.B. Gebaseerd op WR 1977
Conform WR 1981

HOGER BEROEP 17/80

N.K.K. jacht 882 tegen N.K.K. jacht 1252
Nederlandsche Vereniging van Kustzeilers
Houtribwedstrijd op 7 september 1980

Artikelen 36, 37.1 en 42.1.a Wanneer twee jachten op meer dan twee scheepslengten een merkteken voorbij varen is art 42.1.a. niet van toepassing.

Het protest van N.K.K. jacht 882

Bij het rondenvan merkteken KR 12 werd door het N.K.K. jacht 1252 onvoldoende ruimte gegeven aan de N.K.K. 882, die boord aan boord lag met de N.K.K. 1252. De N.K.K. 1252 voer reeds over bakboord, de N.K.K. 882 lag nog over stuurboord en vroeg, tijdens de gijpmanoeuvre bij het rondenvan het merkteken, om ruimte. Toen N.K.K. 882 onvoldoende ruimte kreeg volgde een aanvaring.

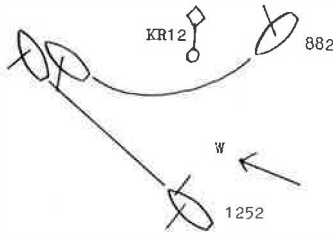

Tekening Wedstrijdcomité 17/80

Feiten vastgesteld door het wedstrijdcomité

Aan het gestelde in artikel 68 - tonen van een protestvlag - is voldaan. N.K.K. 1252 had ruim bovenwinds van merkteken KR 12 gegijpt en voer het merkteken, zeilend over bakboord, op een afstand van meer dan twee scheepslengten benedenwinds voorbij. Er bestond binnen twee scheepslengten geen boord aan boord positie tussen de beide jachten. Het N.K.K. jacht 882 zeilde over stuurboord en gijpte tijdens het rondenvan het merkteken. Pas na het gijpen vroeg de N.K.K. 882 om ruimte. De aanvaring vond plaats ruim buiten de twee scheepslengten cirkel.

Uitspraak van het wedstrijdcomité

Het N.K.K. jacht 882 heeft het wedstrijdcomité er niet van kunnen overtuigen dat het - volgens de bepaling van artikel 42.3.d. - tijdig boord aan boord met het N.K.K. jacht 1252 was gekomen. N.K.K. jacht 882 wordt uitgesloten op grond van een overtreding van artikel 36.

Het Hoger Beroep van het N.K.K. jacht 882

Het N.K.K. jacht 882 is het niet eens met zijn uitsluiting op grond van artikel 36. Tijdens de aanvaring voeren beide jachten over bakboord.

Hoger Beroep Uitspraak

De uitspraak van het wedstrijdcomité wordt bekrachtigd; echter wordt het N.K.K. jacht 882 niet uitgesloten op grond van een overtreding van artikel 36 doch wegens een overtreding van artikel 37.1, omdat het voorval plaats vond buiten het twee scheepslengten gebied en de jachten over dezelfde boeg lagen hetgeen uit de officiële tekening blijkt.

N.B. Gebaseerd op WR 1977
Conform WR 1981

HOGER BEROEP 18/80

N.K.K. jacht 1252 tegen N.K.K. jacht 882
Nederlandsche Vereeniging van Kustzeilers
Houtribwedstrijd op 7 september 1980

Artikelen 68.3, 69.1, 73.2(c) Wanneer een protest niet-ontvankelijk is, mag een wedstrijdcomité zelf een protest indienen als een jacht ernstige schade blijkt te hebben opgelopen.

Protest van N.K.K. jacht 1252

N.K.K. jacht 1252 protesteert tegen N.K.K. jacht 882 op grond van artikel 37.1 en op grond van het opzettelijk veroorzaken van een aanvaring die ernstige schade tengevolge had.

Feiten vastgesteld door het wedstrijdcomité

De aanvaring met de 882 vond plaats bij of na het rondenvan merkteken KR 12. Eerst na het rondenvan merkteken SB 10 is de protestvlag getoond of gezet, om technische redenen (manoeuvres met spinaker e.a.), weer weggenomen en voor de finish opnieuw gezet.

Uitspraak van het wedstrijdcomité

Het protest wordt niet-ontvankelijk verklaard op grond van het niet voldoen aan de vereisten van artikel 68.3.a.i. (de protestvlag moet getoond blijven tot het jacht de wedstrijd heeft beëindigd).

Hoger Beroep aanvraag van N.K.K. 1252

Het jacht 1252 is het absoluut niet eens met de uitspraak van het wedstrijdcomité, omdat er noch bij de partij waartegen werd geprotesteerd, noch bij het wedstrijdcomité enig misverstand omtrent het tijdig aanzeggen, het tonen van de protestvlag en het indienen van het protest kon bestaan.

Hoger Beroep Uitspraak

De uitspraak van het wedstrijdcomité wordt bekrachtigd en het Hoger Beroep wordt afgewezen op grond van het feit dat het wedstrijdcomité blijkbaar geen redenen aanwezig heeft geacht, die het niet voortdurend tonen van de protestvlag door het jacht N.K.K. 1252 rechtvaardigden.

In een geval als het onderhavige, waarbij door de aanvaring aanzienlijke schade is ontstaan, had het wedstrijdcomité, na het niet-ontvankelijk verklaren van het protest van de N.K.K. 1252, moeten handelen overeenkomstig het bepaalde in artikel 73.2.c.

N.B. Gebaseerd op WR 1977

Conform WR 1981 echter 68.3 is nu 68.2
69.1 is nu 72.2
73.2.c is nu 70.2.c

Hoger Beroep 19/80

Valk 773 tegen Valk 356
W.V. Braassemmermeer
Na Braassem, 27 september 1980

Artikel 36, Wedstrijdbepaling 21.3: Een jacht moet in de gelegenheid worden gesteld verweer te voeren tegen de bewering dat het wedstrijdcomité bij de finish zijn protestvlag niet heeft gezien.

Het protest van Valk 773

Valk 773 protesteert tegen Valk 356 op grond van een overtreding van artikel 36 (bakboord/stuurboord).

Uitspraak van het wedstrijdcomité

Het protest wordt niet-ontvankelijk verklaard, aangezien de protestvlag van Valk 773 door het wedstrijdcomité niet "voor gezien is verklaard" zoals omschreven in wedstrijd-bepaling 21.3.

Valk 773 zoekt verhaal bij het wedstrijdcomité op grond van art 12

Valk 773 verzoekt het wedstrijdcomité het eerder ingediende protest in behandeling te nemen (773 tegen 356).
Diverse getuigen verklaren allen, dat het valkjacht 773 tijdens de wedstrijd en op het moment dat deze finishte de protestvlag duidelijk zichtbaar voer.

Feiten vastgesteld door het wedstrijdcomité

Protestvlag niet gezien door het finishschip.

Uitspraak van het wedstrijdcomité

Protest (verzoek) afgewezen op grond van de wedstrijd-bepalingen.

Hoger Beroep aanvraag Valk 773

Valk 773 gaat in hoger beroep tegen de uitspraken van het wedstrijdcomité in het bij elkaar behorende protest en het verzoek om verhaal op grond van het feit dat het wedstrijdcomité "het voor gezien verklaren" foutief interpreteert en uitspraak heeft gedaan zonder de door de Valk 773 aangewezen getuigen te horen.

Hoger Beroep Uitspraak

Het Hoger Beroep wordt toegewezen en de uitspraak van het wedstrijdcomité wordt vernietigd op grond van het feit, dat het wedstrijdcomité de tekst van de wedstrijd-bepaling inhoudende dat het wedstrijdcomité de protestvlag voor gezien moet verklaren te eng interpreteert door het stellen dat dit uitsluitend schriftelijk of mondeling kan geschieden (zoals in een toelichting op de uitspraak staat vermeld).

Het is gebruikelijk dat wanneer een jacht bij de finish de protestvlag toont dat een lid van het wedstrijdcomité het gezien hebben bevestigd met een hand opsteken.

Wanneer een wedstrijdcomité van dit gebruik wil afwijken dient dit duidelijk in de wedstrijd bepalingen te worden omschreven.

Het wedstrijdcomité wordt opgedragen Valk 773 de gelegenheid te geven door het horen van getuigen aannemelijk te maken, dat vanaf het finishschip een teken werd gegeven, waaruit de Valk 773 zou hebben kunnen concluderen, dat de door hem getoonde protestvlag door het wedstrijdcomité voor gezien werd verklaard.

De in de Hoger Beroep aanvraag van Valk 773 gestelde vragen kunnen als volgt worden beantwoord:

Vraag 1: Mag het wedstrijdcomité een protest weigeren op grond van een wedstrijd bepaling 21.3 wanneer wel aan het gestelde in artikel 68.3 WR is voldaan?

Antwoord: Ja, dat mag op grond van artikel 3.1. "Rechtskracht van de wedstrijd bepalingen".

Vraag 2: Wat moet onder het begrip "voor gezien verklaren" worden verstaan, als een hand opsteken vanaf het finishschip niet voldoende is?

Antwoord: Het hand opsteken vanaf het finishschip kan voldoende zijn wanneer de deelnemer alleen over de finish vaart. Wanneer verscheidene jachten dicht bij elkaar finishen is dit onvoldoende. Een wedstrijd bepaling als de onderhavige strookt niet met de bedoeling van art 68.3.a. Wanneer een organisatie toch een dergelijke bepaling opneemt, dan verdient het aanbeveling het "voor gezien verklaren" te verduidelijken door een omschrijving in de betreffende wedstrijd bepaling wat deze uitdrukking precies inhoudt en hoe daarop door het wedstrijdcomité zal worden gereageerd.

Vraag 3: Zijn 7 getuigen niet voldoende om artikel 68 van toepassing te doen zijn, zoals gesteld is in artikel 69.2?

Antwoord: De 7 getuigen kunnen zeker aanleiding zijn voor het wedstrijdcomité om ervan overtuigd te geraken dat de protestvlag overeenkomstig artikel 68.3 is getoond. Echter kunnen zij niet het bewijs leveren dat de protestvlag "voor gezien werd verklaard". De getuigen kunnen voorts aannemelijk maken dat er door iemand aan boord van het opnamevaartuig op de protestvlag werd gereageerd. Echter kunnen deze getuigen nimmer het bewijs leveren dat de protestvlag schriftelijk of mondeling voor gezien werd verklaard.

Vraag 4: Kan een protestcomité een protest weigeren en teruggeven zonder verhoor?

Antwoord: Ja, wanneer een protestcomité een protest niet-ontvanke-lijk verklaard.

N.B. Gebaseerd op WR 1977

Conform WR 1981 echter 68.3(a) is nu 68.2(a)
69.2 is nu 72.2

HOGER BEROEP 1/81

Optimist H 853 tegen wedstrijdcomité
W.V. Scharendijke
O.N.K.S. Optimistenklasse 28-31 mei 1981

Artikelen 8.2(aanhef), 8.3(a) Het geven van een algemeen terugroepsein is niet verplicht.

Het geven van een individueel terugroepsein is slechts verplicht wanneer een herkenbaar jacht te vroeg over de startlijn vaart.

Het protest van de H 853

De H 853 stelt met een beroep op het bepaalde in artikel 12 (jacht wezenlijk benadeeld), dat hij in de wedstrijd van 29 mei 1981 is benadeeld door een verzuim van het wedstrijdcomité, aangezien het wedstrijdcomité een aantal van de bij de start voor hem liggende jachten, die te vroeg over de startlijn voeren, niet heeft gediskwalificeerd.

Vastgestelde feiten door wedstrijdcomité

Voor de start van iedere wedstrijd werden steeds enige algemene terugroepseinen gegeven.

Ook voor deze start vond reeds tweemaal een algemene terugroep plaats. Voor de derde start lag 30 seconden vóór het startschot een aantal jachten over de startlijn. De één minuut-regel was van toepassing. Van de ongeveer 15 te vroege starters werden er zeven gediskwalificeerd.

Uitspraak van het wedstrijdcomité

De H 853 is niet benadeeld door het niet geven van een algemeen terugroepsein. Waren alle te vroege starters uitgesloten, dan was de situatie op het water niet anders geweest.

Evenwel was er dan geen motief geweest voor een verzoek om verhaal. De H 853 werd wel gehinderd door jachten, die te vroeg waren gestart en direkt een voorsprong namen. Een vlot verlopende startprocedure werd bemoeilijkt door het aantal van 109 deelnemers, een lijnstart, weinig wind en een grote verscheidenheid van ervaren en onervaren jeugdige deelnemers.

Het geven van een algemeen terugroepsein - zoals door de H 853 voorgesteld - bij een grootaantal onderkende en niet onderkende te vroege starters heeft het nadeel, dat deelnemers die op tijd zijn, worden benadeeld en het geen garantie biedt voor een goed verloop van de volgende start.

Het wedstrijdcomité kan niet worden verplicht een algemeen terugroepsein te geven.

Verzoek om verhaal afgewezen.

Hoger Beroep aanvraag Optimist H 853

Als redenen voor het hoger beroep wordt het volgende naar voren gebracht:

- a. Wanneer het wedstrijdcomité in haar feitenstelling toegeeft, dat op het startschot plm.15 boten over de lijn waren, moet het wedstrijdcomité "een zodanige regeling treffen als het billijk oordeelt voor alle jachten in die bepaalde wedstrijd en in de wedstrijdserie, zo die gehouden wordt, als geheel" (art. 12).
- b. Door de uitspraak "verzoek afgewezen" en slechts (althans volgens de uitslagenlijst) 5 jachten te diskwalificeren, zijn vele jachten - waaronder de H 853 - ernstig benadeeld.
- c. Tijdens de behandeling van het protest zijn de getuigen niet gehoord. Daardoor kon voor het wedstrijdcomité niet aannemelijk worden gemaakt, dat een veel groter aantal dan ca. 15 jachten ten tijde van het startschot te vroeg over de startlijn waren.
- d. Volgens de definitie van starten moeten alle jachten, die te vroeg over de startlijn zijn gevaren, als niet-starters worden aangemerkt. Art 73.1 zegt dan: "Een jacht, dat in gebreke blijft te starten of de wedstrijd te beëindigen, kan zonder protest of verhoor na afloop van de wedstrijd worden uitgesloten. Door slechts een klein gedeelte van deze jachten uit te sluiten, wordt een oneerlijke uitslag verkregen.
- e. Gezien de gevolgde werkwijze, acht de H 853 zich, tezamen met anderen, die wel reglementair zijn gestart, ernstig benadeeld, doordat het wedstrijdcomité geen passende maatregel heeft genomen (bijvoorbeeld het geven van een algemene terugroep).
- f. H 853 acht zich tevens benadeeld, doordat artikel 14.1 niet zou zijn toegepast. Dit artikel zegt: "Alvorens prijzen toe te kennen, moet het wedstrijdcomité ervan overtuigd zijn, dat alle jachten wier finishvolgorde van invloed kan zijn op de toekenning, zich hebben gehouden aan het wedstrijdreglement". Artikel 10 van het Reglement voor Zeilkampioenschappen (blz. 14i) schrijft eveneens uitdrukkelijk voor, dat de kampioenstitel eerst wordt toegekend "nadat de verklaring, genoemd in artikel 14 van het wedstrijdreglement, door de verantwoordelijk persoon is getekend en bij het wedstrijdcomité is ingeleverd";

Beschouwingen van het wedstrijdcomité n.a.v. het Hoger Beroep

- a. Onderstreept wordt in het citaat het woord "alle". Wij willen de nadruk leggen op het woord "mogelijk". Het wedstrijdcomité zag geen billijker mogelijkheid dan het "ongewijzigd laten van de uitslag". Ook willen wij wijzen op "in de wedstrijdserie als geheel". Daar het wedstrijdcomité dezelfde procedure volgde in de andere wedstrijden zou het niet billijk geweest zijn nu ineens een wedstrijd ongeldig te verklaren.

- b. Door het wedstrijdcomité zijn 7 boten wegens onreglementair starten uitgesloten, te weten: B 718, F 13458, G 6534, G 6600, H 669, H 771 en H 822. Tijdens de protestbehandeling was ook de stuurman van de H 853 van mening, dat een wedstrijdcomité niet in staat is alle te vroege starters te onderkennen.
- c. In overleg met de stuurman van de H 853 werd de stuurman van de H 854 als getuige gehoord. Van de zijde van het startcomité werd ruiterlijk erkend, dat er te vroege, niet herkende starters waren geweest. De stuurman van de H 853 kon geen opgave verstrekken van het aantal te vroege "starters", zelfs niet bij benadering, en kon geen van de te vroege starters identificeren.
- d. Dat alle jachten, die te vroeg over de startlijn varen als niet starters moeten worden aangemerkt, is een uitleg van de definitie starten, waarmee wij het allerminst eens zijn. Zeker tegen het woord "moeten" maken we bezwaar, omdat in artikel 73.1 inzake een niet-reglementair gestart jacht, gesproken wordt van "kan" worden uitgesloten en niet van "moet" worden uitgesloten.
- e. Een algemene terugroep was volgens het wedstrijdcomité geen passende maatregel. De H 853 noemt de algemene terugroep als voorbeeld voor een passende maatregel, maar in zijn protest ziet hij dit niet als voorbeeld, maar als enige mogelijkheid.
- f. Door de stuurman van de S 19178 is de verklaring genoemd in artikel 14 wel getekend.

Hoger Beroep Uitspraak

Artikel 8.3(a) schrijft niet dwingend voor, dat een algemeen terugroepsein gegeven moet worden, wanneer bij het starten een aantal, niet te onderkennen jachten te vroeg over de startlijn vaart. Daarom is het niet geven van dit sein nimmer een verzuim van het wedstrijdcomité, zoals bedoeld in artikel 12 en artikel 68.5(a). Wanneer geen algemeen terugroepsein wordt gegeven, is het wedstrijdcomité, ingevolge de aanhef van artikel 8.2., slechts verplicht de te vroeg startende jachten, die wel te identificeren zijn, individueel terug te roepen of wanneer de één minuut-regel van toepassing is, die jachten uit te sluiten.

Voor wat betreft het door de H 853 geuite verwijt, dat het wedstrijdcomité heeft nagelaten artikel 14.1 toe te passen, conformeert de zeilraad zich aan de met betrekking tot artikel 14 door de I.Y.R.U. aanvaarde hoger beroep uitspraak nr. 88 luidende: "Artikel 14 kan uitsluitend op eigen gezag en initiatief van het wedstrijdcomité worden gehanteerd. Het kan niet door een deelnemer worden gebruikt als drukmiddel op het wedstrijdcomité om indirect te bereiken, wat hijzelf rechtstreeks had kunnen, maar naliet te bereiken".

Met andere woorden, de H 853 had zelf kunnen protesteren tegen de zijns inziens te vroeg startende jachten en kan de eigen nalatigheid niet op wedstrijdcomité verhalen.

Ten aanzien van het bezwaar, dat door het wedstrijdcomité geen getuigen werden gehoord, wordt, afgezien van het feit dat het wedstrijdcomité verklaart dat er wel een getuige is gehoord, opgemerkt, dat dit bezwaar tijdens de protestbehandeling kenbaar moet worden gemaakt.

Wanneer dit wordt nagelaten, kan dit bezwaar niet in hoger beroep worden aangevoerd.

Op grond van bovenstaande overwegingen, wordt het Hoger Beroep afgewezen en de uitspraak van het wedstrijdcomité bekrachtigd.

N.B. Gebaseerd op WR 1977

Conform WR 1981, echter art 12 is thans art 69, 70.3 en 74.2(a/b/c)
art 14 is thans art 13
art 68.5(a/b) is thans art 74.2(a/b/c)
art 73 is thans art 70

HOGER BEROEP 2/81

Optimisten H 578, H 583, H 726, H 846 en H 854 tegen het
Wedstrijdcomité
W.V. Scharendijke
O.N.K.S. Optimistenklasse, 28-31 mei 1981

Art 77.2(b): Een partij bij een protest kan hoger beroep aanvragen op een uitspraak van het wedstrijdcomité.

Artikel 3 alinea 2 van de bepaling van het K.N.W.V. onder artikel 77:
Een aanvraag Hoger Beroep t.a.v. een protest tussen jachten kan slechts betrekking hebben op de uitspraak op één protest van één jacht tegen één of meer jachten in slechts één voorval.

Het protest van de H 578, H 583, H 726, H 846 en H 854
Genoemde jachten stellen met een beroep op het bepaalde in artikel 12 (jacht wezenlijk benadeeld) dat zij in de wedstrijd van 29 mei 1981 zijn benadeeld door een verzuim van het wedstrijdcomité, aangezien het wedstrijdcomité een aantal van de bij de start vóór hen liggende jachten, die te vroeg over de startlijn voeren, niet heeft gediskwalificeerd.

Uitspraak van het wedstrijdcomité
Gezien de bepaling van het K.N.W.V. onder artikel 68, dat een protest tussen jachten slechts betrekking kan hebben op één protest van één jacht tegen één of meer jachten in slechts één voorval, wordt het protest van de H 583 ontvankelijk en de protesten van de H 578, H 726, H 846 en H 854 niet-ontvankelijk verklaard.

Hoger Beroep aanvraag H 578, H 583, H 726, H 846 en H 854

- a. Aangezien de protesten op dezelfde situatie betrekking hadden, is volstaan met het indienen van één formulier. Bij het informatiekantoor werd het formulier met de waarborgsom ad f 5,- in ontvangst genomen zonder dat er een opmerking gemaakt werd waaruit zou kunnen blijken dat de gevolgde procedure niet juist zou zijn.
 - b. Artikel 68.6 zegt: Een schriftelijk ingediend protest kan niet worden ingetrokken, maar moet door het wedstrijdcomité worden beslist tenzij enz.
Het protest is echter niet in behandeling genomen met als motief dat ze toch allemaal hetzelfde waren.
De procedures vermeld in de artikelen 69.1 en 69.2 zijn niet toegepast.
 - c. Het wedstrijdcomité is in gebreke gebleven om overeenkomstig artikel 71 dadelijk na behandeling uitspraak te doen.
- Samengevat voelen de indieners van het protest zich ernstig benadeeld
1. wegens het niet in behandeling nemen van het protest
 2. doordat het wedstrijdcomité jachten, die duidelijk te vroeg starten, niettemin als starters aanmerkt.

Beschouwingen van het wedstrijdcomité naar aanleiding van de Hoger Beroep aanvraag

Wat betreft het gestelde onder

- a. deze feiten zijn juist.
- b. het wedstrijdcomité oordeelde dit protest in strijd met de strekking van de K.N.W.V. bepaling bij artikel 68.6.
Omdat het geen zin had een aantal identieke protesten te behandelen werd in onderling overleg afgesproken, dat de stuurlieden van de H 853 en H 854 als vertegenwoordigers van de anderen zouden optreden, waarbij de stuurman van de H 853 als partij en de stuurman van de H 854 als getuige werden gehoord.
Het wedstrijdcomité is ervan uit gegaan, dat deze personen deze beslissing aan de andere betrokkenen zouden vertellen. Dat is kennelijk niet gebeurd.
- c. hoe kan het wedstrijdcomité worden verweten niet dadelijk na de behandeling uitspraak te hebben gedaan in een protest dat niet in behandeling is genomen?

Hoger Beroep Uitspraak

Artikel 3 alinea 2 van de bepaling van het K.N.W.V. onder artikel 77 luidt: Een aanvraag Hoger Beroep t.a.v. een protest tussen jachten kan slechts betrekking hebben op de uitspraak van een protest van één jacht tegen één of meer jachten in slechts één voorval.

Aangezien in dit geval meer jachten tezamen een protest hebben ingediend en tezamen hoger beroep aanvragen, wordt deze hoger beroep aanvraag niet-ontvankelijk verklaard.

De waarborgsom wordt teruggestort.

Wanneer de Zeilraad de door de aanvragers van het hoger beroep onder a, b en c aangevoerde redenen als aan haar gestelde vragen beschouwt, kan daarop worden geantwoord:

wat betreft a: Of een protest ontvankelijk is wordt uitsluitend beslist door een uit het wedstrijdcomité gevormd protestcomité en niet door leden van het wedstrijdcomité die zetelen op een informatiebureau;

wat betreft b en c: Bezwaren tegen de door het wedstrijdcomité (protestcomité) gevolgde procedure moeten vóór of tijdens de behandeling van het protest bij het comité aanhangig worden gemaakt. Wordt dit verzuimd dan kunnen deze niet naderhand in hoger beroep alsnog worden aangevoerd.

N.B. Gebaseerd op WR 1977

Conform WR 1981 echter art 3 alinea 2 van de bepaling van het K.N.W.V. onder art 77 is nu art 4 van de bepaling van het K.N.W.V. onder art 77.2 art 77.2(b) is nu art 77.1(a)

HOGER BEROEP 3/81

N.K.K. 2120 tegen N.K.K. 2379

Haaks Wadden Week 1981

Haaks-Wadden Comité

Art 36, 41.1, 42.4 De anti-indringregel is niet van toepassing wanneer de jachten over verschillende boeg liggen.

Het protest van N.K.K. 2120

Op ± 20 sec. voor de start komt N.K.K. jacht 2379 over stuurboord van boven de startton aanvaren en gijpt vlak voor de 2120, die over bakboord in de richting van de startlijn vaart. Om niet in aanvaring te komen wijkt de 2120 uit door in de wind achter de 2379 langs te sturen en komt daarna tengevolge van de stroom dwarsscheeps met zijn stuurboordzijde tegen de startton terecht, hetgeen schade tot gevolg heeft.

Feiten vastgesteld door protestcomité

De 2120 lag over bakboord om te starten en heeft moeten uitwijken achter de 2379 om, welke als loefwaarts jacht indrong tussen het merkteken en de 2120.

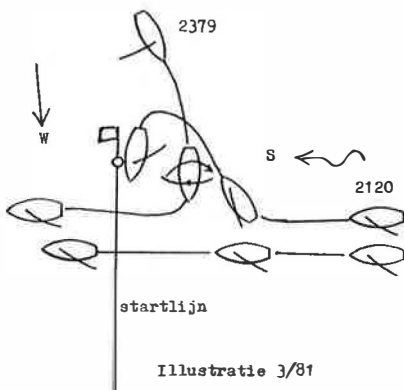

Uitspraak protestcomité

Artikel 42.4 is van toepassing. De 2379 wordt uitgesloten.

Hoger Beroep aanvraag N.K.K. 2379

Naar de mening van de 2379 was er bij de start op geen moment sprake van een situatie met gevaar voor aanvaring met de 2120 tengevolge van de aanwezigheid van de 2379. Als 2120 van ons hinder gehad zou hebben als gevolg van een indring-start, had de 2379 op de boei terecht moeten komen. De 2120 dacht dat wij artikel 36 hadden overtreden. Dit is onjuist. Tot $\pm 2,5$ minuut voor de start hadden wij een wind van ± 3 B precies achter met de giek aan stuurboord. Op $\pm 2,5$ minuut voor de start (fok los) zetten wij de giek aan bakboord. Op dat moment waren de 2120 en de andere jachten niet in de buurt. Wij drijven dwars richting merkteken en iets vooruit zodat we op ± 1 min. voor de start ten opzichte van de stroomrichting vrij zijn van het merkteken. Op het ogenblik 1 min. à 40 sec. vóór de start komen een aantal schepen snel naderbij met de stroom mee en ook ten opzichte van het water met een snelheid van nog wel 2-3 knopen. Totaal is de snelheid zeker 4 knopen/uur. Toen wij naar de startlijn draaiden lagen wij ruim voor. Wij waren dus al ter plaatse. Het jacht 2120 was 20 sec. voor de start zeker 15-20 m. achter ons. Naast de 2120 waren aan lij meerdere jachten. Toen wij de startlijn $\pm 20-30$ meter gepasseerd waren hoorden wij een jacht het loefwaartse merkteken van de startlijn raken (met zijn stuurboord zijde). Dit was de 2120. Naast ons en naast de 2120 aan lij waren andere jachten.

Beschouwingen van het protestcomité

Geen der opgeroepen getuigen had het voorval daadwerkelijk gezien. De uitspraak van het protestcomité, ondanks gebrek aan getuigenverklaringen, is ten gunste van de 2120 uitgevallen, daar zij ervan overtuigd is, dat deze laatste niet onnodig zal hebben uitgeweken indien er geen reëel gevaar voor een aanvaring bestond, waarbij de 2120 werd gedwongen zichzelf in een gevaarlijke positie t.o.v. de startboei te manoeuvreren. De verklaring van de stuurman van de 2379, dat deze reeds 20-30 m. over de startlijn was toen hij het jacht 2120 het merkteken van de startlijn hoorde raken, is ons inziens een duidelijk bewijs van de korte afstand welke er tussen de 2120 en 2379 geweest moet zijn op het moment dat de eerste is gaan uitwijken, hierbij in de wind op draaide en daardoor geen snelheid meer maakte door het water in de richting van de startlijn, terwijl de 2379 halve wind varende met een snelheid van minimaal 2 - 3 knopen deze afstand van 20-30 meter in ± 25 seconden kan hebben afgelegd.

Beschouwing van N.K.K. 2120

Blijft bij zijn op het protestformulier gegeven omschrijving van het voorval.

Hoger Beroep Uitspraak

De uitspraak van het protestcomité wordt bekrachtigd en het Hoger Beroep van N.K.K. 2379 wordt afgewezen met dien verstande dat niet artikel 42.4 van toepassing is, maar artikel 36 subsidiair artikel 41.1.

Uit de door het protestcomité bij zijn beschouwingen overgelegde tekening blijkt, dat de op het protestformulier vermelde bewering van dat comité, dat de 2379 loefwaarts jacht was, rectificatie behoeft.

Blijkens de tekening is de 2379, over stuurboord liggend van bovenwinds komend, in de nabijheid van het merkteken van de startlijn zo dicht bij de 2120 gegijpt, dat deze over bakboord liggend gedwongen werd van koers te veranderen.

De 2379 overtrad in eerste instantie artikel 36 en daarna artikel 41.1.

N.B. Gebaseerd op WR 1977
Conform WR 1981

HOGER BEROEP 4/81

Pampus 347 contra Pampus 220 v.v.
W.V. Braassemermeer, 21 juni 1981

Artikelen 37.1, 38.1, 38.5, 38.6, 42.1(a), 52 en 72 De artikelen 37.1, 38.1 en 38.5 leggen een loefwaarts jacht tevens de verplichting op om een zodanige afstand ten opzichte van een lijwaarts jacht (met loefrecht) in acht te nemen, dat dit laatste vrij kan blijven wanneer het afvalt.

De in artikel 42.1(a) aan een buitenliggend jacht opgelegde verplichting om ruimte te geven, gaat in het algemeen in op het moment dat de jachten het merkteken tot op twee scheepslengten zijn genaderd. Dit moment verschuift evenwel naar een eerder tijdstip naarmate aan meer jachten ruimte moet worden gegeven.

Het protest van Pampus 347 tegen de Pampus 220

De 347 en de 323 kwamen voor het merkteken 6 boord aan boord met de 220, maar kregen geen ruimte. Protest op grond van art 42.1.

Het protest van de Pampus 220 tegen de Pampus 347

Op drie à vier scheepslengten van het merkteken nr. 6 had de 347 een boord aan boord positie. Zijn boeg lag op ca. 50 cm. van de 220. Op het moment dat de 220 afviel om ruimte te geven, raakte de spiegel van de 220 de 347 aan zijn bakboordzijde op ca. 1½ meter van zijn boeg. Hierdoor werd het lijwaartse jacht 220 belemmerd in het geven van de nodige ruimte. De helmstok (joy-stick) van de 220 heeft achter de genua van de 347 vastgezeten. Protest op grond van art 37.1.

De door het protestcomité vastgestelde feiten

Beide partijen waren het eens over het feit dat de twee betreffende jachten zo dicht naast elkaar lagen dat afvallen voor het lijwaartse jacht niet mogelijk was in die mate dat voldoende ruimte bij het merkteken kon worden gegeven. Tijdens de poging daartoe raakten de jachten elkaar en volgens het lijwaartse jacht raakte zijn joy-stick in de tuigage van het loefwaartse jacht verward.

De uitspraak van het protestcomité

Het protest van de Pampus 347 wordt afgewezen, het protest van de Pampus 220 wordt toegewezen. De Pampus 347 wordt uitgesloten op grond van een overtreding van art 37.1.

De Hoger Beroep aanvraag van Pampus 347

Het lijwaartse jacht 220 werd ruim voor het merkteken aangeroepen om ruimte te geven i.v.m. de boord aan boord situatie. De 220 bleef echter loeven in een poging vrij voor te komen. De onderlinge afstand tussen de jachten zal ongeveer 1 meter zijn geweest, normaal meer dan voldoende om een lijwaarts jacht te kunnen laten manoeuvreren.

Op ca. één scheepslengte-afstand van het merkteken moest de 220 met een enorme "ruk" afvallen om zelf nog het merkteken te kunnen ronden. Door de abrupte koersverandering raakte de spiegel van de 220 de lijzijde van de 347. Op dat moment was er tussen de 220 en het merkteken geen ruimte meer voor twee jachten. Wel voor de 347 maar niet voor de 323.

Na het merkteken stuurde de 220 direct op naar een koers aan de wind. De 347 moest, uiteraard ter voorkoming van een aanvaring, mee omhoog. De 323 kwam in aanvaring met de 347 en het merkteken. Hoewel de aanvaring van de 323 met de 347 en het merkteken bij de protestbehandeling aan de orde is geweest, werd de 323, vreemd genoeg, niet uitgesloten.

De uitspraak van het protestcomité leidt tot de conclusie dat een lijwaarts jacht geen ruimte behoeft te geven als hij er maar voor zorgt om (in een poging om dit toch op het allerlaatste moment te doen) met zijn spiegel de lijzijde van het loefwaartse jacht te raken.

Dit is volgens de 347 niet juist.

De beschouwingen van het protestcomité

De verklaring van de 220 bleek juist en werd bevestigd door de aanvaring en ook de getuige Pampus 323 gaf geen ander inzicht.

Het loefwaartse jacht 347 ontnam door het te dicht bij het lijwaartse jacht 220 te blijven, dit laatste de mogelijkheid om aan zijn verplichting te voldoen.

De getuige had geen schuld en hoewel hij te laat pogde te protesteren, werd geen aanleiding gevonden dit jacht te diskwalificeren. Er werd een terechtwijziging gegeven.

Een verdere tekening (van het comité) - buiten die op de protestformulieren staan - is niet zinvol.

Opmerkingen van Pampus 220 naar aanleiding van de Hoger Beroep aanvraag

De door het jacht 347 vermelde feiten wijken af van de tijdens de behandeling van de protesten genoemde c.q. vastgestelde feiten:

- De 220 heeft ca. 75 meter van het merkteken slechts korte tijd gelooft en stuurde daarna een koers ca. twee scheepslengten boven het merkteken.
- Na het loeven was de afstand tussen de 220 en 347 ca. 0,5 meter. Langer loeven had zondermeer een aanvaring ten gevolge gehad, terwijl dit volgens art 38.1 niet beperkt had mogen worden door de nabijheid van het loefwaartse jacht 347.
- Door die nabijheid was het voor de 220 ook niet mogelijk om vrij te blijven bij het afvallen. Herhaald aanroepen om ruimte (meer afstand) daarvoor, werd door de 347 niet beantwoord.

Intussen was de afstand tot het merkteken gereduceerd tot 3 à 4 scheepslengten.

- Op 2 à 3 scheepslengten van het merkteken werd bij het afvallen de 347 door de 220 geraakt, werd de joy-stick van de 220 onder en achter de genua van de 347 gegrepen en is afbroken. Hierdoor werd de manoeuvre (het afvallen) extra bemmerd.
- Noch bij het ronden, noch bij het voor gaan liggen van de nieuwe koers, is aan de 347 ruimte onthouden. De beide jachten 220 en 347 hebben elkaar toen niet geraakt.

Nadere beschouwingen van het protestcomité

De tekening op het protestformulier van de 220 werd als de meest juiste aanvaard. De 220 begon af te vallen direct na het aanroepen van de 347 en dit vond plaats bij het binnenvaren van de twee scheepslengten cirkel.

Hoger Beroep Uitspraak

Uit de vastgestelde feiten blijkt dat Pampus 347, door zijn nabijheid aan loef van Pampus 220 bij het bereiken van de twee scheepslengtenafstand, de 220 heeft verhinderd om voldoende ruimte te geven aan de jachten 347 en 323, boord aan boord liggende aan zijn binnenzijde.

In aanmerking nemende dat de in artikel 42.1(a) aan het buitenlandse jacht opgelegde verplichting tot het geven van ruimte in het algemeen in gaat op het moment dat de jachten het merkteken tot op twee scheepslengten zijn genaderd, maar naar een eerder moment verschuift naarmate aan meer jachten ruimte moet worden gegeven, wordt geconcludeerd dat Pampus 220 juist bijtijds heeft getracht aan die verplichting te voldoen.

Derhalve wordt de uitspraak van het protestcomité inhoudende de uitsluiting van Pampus 347 op grond van een overtreding van artikel 37.1 bekrachtigd en het hoger beroep afgewezen.

Het protestcomité is in gebreke gebleven het dwingende voorschrift in art 72.1 (een jacht dat een overtreding begaat moet worden uitgesloten ongeacht of het in het protest werd genoemd) toe te passen, i.c. om de 323, waarvan werd vastgesteld dat het artikel 52.1(a)(ii) (Raken van een merkteken) heeft overtreden, uit te sluiten. Pampus 323 wordt alsnog uitgesloten en het wedstrijdcomité wordt opgedragen de uitslag van de wedstrijd in verband daarmee te corrigeren.

N.B. Gebaseerd op WR 1977

Conform WR 1981, echter art 72.1 is nu art 74.4

HOGER BEROEP 5/81

Randmeer 447 tegen Randmeer 302

Koninklijke Watersportvereniging "De Kaag", 11 juli 1981

Artikelen 42.2(b), 41.2 en 41.3 Een vrij voor liggend jacht dat overstag gaat om een in de winds merkteken te ronden is onderworpen aan artikel 41.

Een jacht dat overstag gaat en daarna het recht van de weg zou verkrijgen, moet dit doen zo ver verwijderd van een jacht dat over een boeg ligt, dat dit laatste in staat is uit te wijken zonder dat het behoeft te beginnen met van koers te veranderen alvorens het overstag gaan van eerstgenoemd jacht is voltooid. De bewijslast dat het overstag gaan tijdig en in overeenstemming met art 41.2 werd voltooid ligt bij het jacht dat overstag is gegaan.

Het protest van Randmeer 447

Randmeer 447 zeilt over stuurboord aan de wind, circa 3 meter achter en iets hoger dan Randmeer 302, eveneens over stuurboord aan de wind liggend. Ruim een scheepslengte onder het over bakboord te ronden merkteken gaat de 302 plotseling zonder waarschuwing overstag. Extra bemoeilijkt door een juist invallende vlag, slaagt de poging tot uitwijken door de 447 niet, waarna een aanvaring volgt, waarbij de 447 schade aan de boeg oploopt.

Feiten vastgesteld door het protestcomité

De Randmeer 302 was, zij het zeer marginaal, tijdig door de wind.

Uitspraak van het protestcomité

De Randmeer 447 wordt uitgesloten op grond van artikel 36.

Hoger Beroep aanvraag Randmeer 447

De 447 vecht de uitspraak van het wedstrijdcomité aan "dat de 302, zij het zeer marginaal, tijdig door de wind was en daardoor op grond van artikel 36 het recht van de weg had verkregen". Het plotseling en zonder waarschuwing overstag gaan met een Randmeer, waarvan de lengte 6,5 meter is, op een afstand van minder dan de helft van die lengte (2 à 3 meter) vóór een jacht van gelijk type in een positie zoals aangegeven in de situatieschets, dwingt het achterste jacht tot een rigoureuze uitwijkmanoeuvre, waarvan het maar de vraag is of een aanvaring is te voorkomen. In het onderhavige incident leidde het in ieder geval tot een aanvaring. Uit de door de 447 gemaakte situatieschets blijkt, dat de 302 nog niet overstag was.

Beschouwingen van het wedstrijdcomité

Door beide partijen werd een protest ingediend. Dat van de 302 werd niet ontvankelijk verklaard, omdat het niet op de voorgeschreven wijze aan het finishschip was gemeld.

Als officiële tekening van het wedstrijdcomité werd aangenomen de schets, die stond op het protestformulier van het protest, dat door de 302 werd ingediend. De 447 werd uitgesloten op zijn tijdens het verhoor afgelegde verklaring: "Hoefde niet uit te wijken als-vorens manoeuvre van de 302 voltooid was, d.w.z. giek over nieuwe boeg. Vlaag heeft de 447 belet vrij te blijven".

Op het moment, dat de 447 had moeten afvallen, viel er een vlaag in. Doordat de 447 deze niet goed opving (vieren van de schoot), ontstond een aanvaring, die anders niet had plaats gevonden. Bovendien had de 447 kunnen voorzien, dat de 302 overstag zou gaan, omdat de 302 het merkteken over bakboord moest gaan ronden.

Op grond van het bovenstaande kwam het wedstrijdcomité tot de overtuiging, dat de 302, gezien ook de ligging van de schepen ten opzichte van elkaar, zij het maar net, gerechtigd was om overstag te gaan.

Hoger Beroep Uitspraak

Gelet op de tekst van:

- a. artikel 41.2, waarin staat, dat een jacht, dat moet uitwijken ook in staat moet zijn om dat te kunnen doen;
- b. artikel 41.3, waarin staat, dat het jacht, dat overstag gaat, de verplichting heeft het wedstrijdcomité ervan te overtuigen, dat het overstag gaan werd voltooid in overeenstemming met het bepaalde in artikel 41.2;

in aanmerking nemende, dat de 447 geen rekening behoeft te houden met een manoeuvre, die de 302 in verband met het ronden van een merkteken mogelijkerwijs zou kunnen uitvoeren, gezien de uitspraak van het wedstrijdcomité, dat de 302, zij het zeer marginaal, tijdig overstag was, wordt geconcludeerd, dat door deze uitspraak het bepaalde in artikel 41.2 te krap wordt geïnterpreteerd, hetgeen leidt tot slecht zeemanschap.

Het hoger beroep wordt toegewezen, de uitspraak van het wedstrijdcomité wordt vernietigd. Randmeer 302 wordt uitgesloten op grond van een overtreding van artikel 41.2.

Het wedstrijdcomité wordt opgedragen Randmeer 447 het aantal punten toe te kennen, dat het overeenkomstig zijn plaats van aankomst verdient.

N.B. Gebaseerd op WR 1981

HOGER BEROEP 6/81

Vaurien 34332 tegen 16 m² 3850
Vereniging Watersport "D.T.P."
Lustrumwedstrijden 28 en 29 augustus 1981
Paterwoldse meer

Artikel 75 Voor de toepassing van art 75 doet het niet ter zake of de in dat artikel genoemde grove overtreding van een voorschrift of de ernstige misdraging of het uitzonderlijk onsportief gedrag werden begaan tijdens het wedstrijdzeilen, danwel in situaties rechtstreeks verband houdende met de deelname aan zeilwedstrijden.

Het protest van Vaurien 34332

De 16 m² 3850 lag achter en boven mij. Op 150 meter voor de finish wilde de 3850 boven mij langs. Ik heb hem dit belet door te gaan loeven. Na afloop van het loefduel heb ik waargenomen dat de 16 m² 3432 voor de 16 m² 3850 door de finish ging. Na de finish stapte de stuurman van de 16 m² 3850 met één been bij mij aan boord en heeft mij zodanig geduwd dat ik te water raakte.

Feiten vastgesteld door het protestcomité

- a. Op korte afstand (ca. 200 m) vóór de finish van de ochtendwedstrijd heeft de Vaurien 34332 de 16 m² 3850 (beide jachten ruimwinds over bakboord liggend) tot loeven gedwongen conform art 38 van het Wedstrijdreglement, teneinde te verhinderen dat de 16 m² 3850 aan loef voorbij de Vaurien 34332 zou varen.
- b. Bij bovengenoemd loefduel heeft geen overtreding van enige bepaling van deel IV van het Zeilwedstrijdreglement plaatsgevonden.
- c. Ten gevolge van het loefduel is de 16 m² 3432 vóór de 16 m² 3850 geëindigd, in plaats van daarachter.
- d. Kort na de finish is de 16 m² 3850 bij Vaurien 34332 langszij gekomen, de stuurman van de 16 m² 3850 is met één been aan boord van de Vaurien 34332 gestapt en vervolgens is tengevolge van het lichamelijke contact tussen beide stuurlieden, de stuurman van de Vaurien 34332 te water geraakt.
- e. De stuurman van de 16 m² 3850 betreft het gebeurde ten eerste en ziet in dat zijn gedraging uitzonderlijk onsportief is geweest. Hij beseft dat andere en deugdelijker middelen bestaan om zich te verweren tegen vermeend onsportief gedrag van een andere deelnemer.

Uitspraak van het protestcomité

Op grond van art 75.2 van het Wedstrijdreglement wordt de 16 m² 3850 in de ochtendwedstrijd van 29 augustus 1981 uitgesloten wegens uitzonderlijk onsportief gedrag van haar stuurman.

Van het gebeurde zal overeenkomstig art 75.2 van het Zeilwedstrijdreglement melding worden gedaan aan het K.N.W.V.

Motivering:

- de nauwe betrokkenheid tussen een gebeurtenis kort vóór de finish en een uitzonderlijk onsportieve gedraging zeer kort na het beëindigen van de wedstrijd rechtvaardigt naar het oordeel van het protestcomité uitsluiting in die wedstrijd;
- de stuurman van de 16 m² 3850 betreurt het gebeurde ten zeerste; het incident kan naar het oordeel van het protestcomité als een éénmalige en op zichzelf staande gebeurtenis worden beschouwd.

Hoger Beroep aanvraag van de 16 m² 3850

De 16 m² 3850 is van mening dat het protestcomité niet de bevoegdheid had hem uit te sluiten, aangezien in de wedstrijd geen overtreding werd begaan en de gebeurtenis waarop die uitsluiting was gebaseerd na de finish heeft plaatsgevonden.

Hij is voorts van mening dat bij het bepalen van de strafmaat onvoldoende rekening is gehouden met het zijns inziens buitengewoon onsportieve gedrag van de Vaurien 34332, waardoor hij de tweede plaats aan de 16 m² 3432 verloor.

Weliswaar geeft hij toe de Vaurien 34332 met één been geënterd te hebben en een dreigende houding jegens de stuurman van dit jacht te hebben aangenomen, waardoor deze zich uit angst buiten boord heeft laten vallen, lichamelijk contact met deze stuurman heeft evenwel niet plaats gehad.

Het als feit vaststellen van dit lichamelijk contact acht hij dan ook een grove fout van het protestcomité; de feiten zijn zijns inziens slordig onderzocht.

Beschouwingen van het wedstrijdcomité op het Hoger Beroep van de 16 m² 3850

- a. Het uitzonderlijk onsportief gedrag heeft zich op ca. 50 meter uit de wal, vlak voor ons clubgebouw voorgedaan en is door enkele tientallen omstanders, waaronder leden van het bestuur van onze vereniging, gezien en gehoord.
- b. Bij de behandeling van het protest zijn beide partijen ruimschoots in de gelegenheid gesteld alle feiten en omstandigheden naar voren te brengen. De door partijen afgelegde verklaringen zijn elk aan de betreffende partij voorgelezen en door deze accoord bevonden.
- c. In de mondelinge uitspraak zijn alle elementen van de zaak (geconstateerde feiten, uitspraak en motivering) aan de partijen meegedeeld.
Oók is meegedeeld, dat van de maatregel schriftelijk bericht aan het K.N.W.V. zou worden gezonden.

Hoger Beroep Uitspraak

Overwegende:

- dat de door het protestcomité vastgestelde feiten als een ernstige misdraging en als uitzonderlijk onsportief gedrag dienen te worden aangemerkt;

- dat het er daarbij niet toe doet of het te water raken van de stuurman van de Vaurien 34332 het gevolg was van lichamelijk contact, dan wel zijn oorzaak vond in het enteren van Vaurien 34332 en een daarmee gepaard gaande dreigende houding van de stuurman van de 16 m² 3850;
- dat ook die feiten moeten worden aangemerkt als zeer laakbaar en met de sportiviteit uitermate strijdige handelingen;
- dat het voor de toepassing van artikel 75 niet terzake doet of de in dat artikel genoemde grove overtreding van een voorschrift of de ernstige misdrijving of het uitzonderlijke onsportieve gedrag werden begaan tijdens het wedstrijdzeilen, dan wel in situaties rechtstreeks verband houdende met de deelname aan zeilwedstrijden;
- dat het protestcomité terecht artikel 75.2 heeft toegepast en bij de strafoplegging (uitsluiting voor één wedstrijd) kennelijk mede in overweging heeft genomen het door 16 m² 3850 betoonde berouw;
- dat in de zeilsport tegen elke poging om eigen rechter te spelen met de meeste gestrengheid dient te worden opgetreden;

wordt besloten de uitspraak van het protestcomité te bekrachtigen en het Hoger Beroep van 16 m² 3850 af te wijzen, maar tevens, gelet op de ernst van de misdrijving, de stuurman van de 16 m² 3850 uit te sluiten van het sturen of het dragen der verantwoording van een jacht in enige wedstrijd die gezeild wordt onder de voorschriften van het K.N.W.V. voor de periode van 1 januari tot 1 juli 1982.

N.B. Gebaseerd op WR 1981

Wedstrijdbepalingen en Protesten - Vragen van de Sectie Wedstrijd-zeilsport van het K.N.W.V.

- 1) Bij vele evenementen lijkt het aantal wedstrijd-bepalingen steeds toe te nemen, aantallen van meer dan 40 zijn geen uitzondering meer.
Gelet op de uitgebreidheid van het Int. Zeilwedstrijdreglement en de goede hanteerbaarheid daarvan voor vrijwel elke wedstrijd, wordt een beperking van het aantal wedstrijd-bepalingen mogelijk en wenselijk geacht.
Deelt u die mening?
- 2) Steeds vaker komt het voor, dat in de wedstrijd-bepalingen is opgenomen dat een protesterend jacht zijn protestvlag onder de aandacht van het wedstrijdcomité moet brengen totdat deze die vlag " voor gezien heeft verklaard".
 - a. Is een dergelijke bepaling voldoende duidelijk, in aanmerking genomen dat een simpel handgebaar bij de finish vaak wordt gemaakt als groet of anderszins?
 - b. Is een dergelijke bepaling in aanvulling op het Int. Zeilwedstrijdreglement wenselijk?
- 3) Wanneer een protest niet-ontvankelijk wordt verklaard omdat of de protestvlag door het wedstrijdcomité niet "voor gezien is verklaard" of het protest niet voldoet aan de vereisten van art 68, mag een wedstrijdcomité dan één der partijen genoemd in het protestformulier van het niet-ontvankelijk verklaarde protest, oproepen voor een verhoor en uitsluiten op grond van de gegevens die in dit protestformulier staan vermeld?

Antwoorden

- 1) Wijzigingen of aanvullingen op - alsmede herhalingen van - de artikelen in het Zeilwedstrijdreglement behoren, zo enigszins mogelijk, te worden vermeden.
Wedstrijdbepalingen behoren slechts de aanwijzingen te omvatten voortvloeiende uit artikel 3 van het Zeilwedstrijdreglement.
- 2) a. Neen. Wanneer een W.C. redenen heeft om een dergelijke bepaling op te nemen, behoort zij het tot haar plicht te rekenen nader te omschrijven wat precies wordt vereist en op welke wijze het wedstrijdcomité daarop zal reageren, zodanig dat er bij het protesterende jacht geen misverstand kan bestaan dat zijn protestvlag werd gezien, bijv. een duidelijke aanroep.

- b) Neen. Het Zeilwedstrijdreglement, i.c. art 68.2(a) en (b) schrijft dit slechts voor wanneer de eerste redelijke gelegenheid om de protestvlag te tonen zich eerst voordoet nadat de wedstrijd is beëindigd en voor een jacht dat door één man wordt gezeild wanneer het de wedstrijd beëindigt. In dergelijke gevallen is het speciaal onder de aandacht brengen van een protestvlag een logische vereiste; onder normale omstandigheden wordt een wedstrijdcomité geacht te kunnen waarnemen dat een protestvlag wordt getoond.
- 3) Neen. Het protestformulier van een niet-ontvankelijk verklaard protest dient te worden beschouwd als niet meer te bestaan. Het wedstrijdcomité kan alleen zelf optreden in de gevallen genoemd in art 70.

N.B. Gebaseerd op WR 1981

HOGER BEROEP 8/81

Definitie "partijen bij een protest", art 77.1. Een jacht dat geen partij was bij een protest of verzoek om verhaal kan geen hoger beroep aanvragen.

De Hoger Beroep aanvraag

De Vrijheid 1388 verzoekt de uitspraak van het wedstrijdcomité Alkmaardermeer, gedaan op 24 augustus 1981, in de vierde wedstrijd van het Nederlands kampioenschap 1981 in de Vrijheidsklasse, ongedaan te maken.

Beslissing: De Hoger Beroep aanvraag van de Vrijheid 1388 wordt niet-ontvankelijk verklaard.

Motivering: De betreffende wedstrijd werd, na verzoeken om verhaal in de vorm van protesten van de Vrijheidsjachten 1536, 576, 1348, 785 en 1126, ongeldig verklaard.

Het verzoek van de Vrijheid 1388 om in hoger beroep de beslissing van het wedstrijdcomité ongedaan te maken, kan niet in behandeling worden genomen omdat:

- a) Artikel 77.1.a. het recht op hoger beroep toekent aan "een jacht dat partij bij een protest is".
- b) Volgens de definitie "partijen bij een protest" het Vrijheidsjacht 1388 niet als "partij" kan worden beschouwd. Het Vrijheidsjacht 1388 zou eerst "partij" zijn geworden, wanneer het zelf een verzoek om verhaal tegen de uitspraak van het wedstrijdcomité - het ongeldig verklaren van de betreffende wedstrijd - had ingediend.

N.B. Gebaseerd op WR 1981

HOGER BEROEP 9/81

Pion H 1943 tegen het wedstrijdcomité.
Nederlandsche Vereniging van Kustzeilers.
100 mijlsrace, 30-31 mei 1981.

Artikel 73.2.b. Een wedstrijdcomité mag een jacht niet uitsluiten op grond van de inhoud van een door dit jacht ingeleverde wedstrijdverklaring. Indien het meent dat dit jacht een overtreding heeft begaan, moet het handelen alsof tegen dit jacht een protest was ingediend.

Het voorval

Tijdens de 100 mijlsrace dienden de jachten de lichtboei WP 2 te ronden. De H 1943 bereikte dit merkteken 's nachts om ± 3.00 uur. Het licht bleek te zijn gedoofd. Na afloop van de wedstrijd leverde de H 1943 zijn wedstrijdverklaring bij het wedstrijdcomité in. Conform de wedstrijd bepalingen was op deze wedstrijdverklaring vermeld de tijd waarop en de boeg waarover dit merkteken werd gerond. Bovendien was een schets toegevoegd, waarmee de navigatie ter plaatse werd toegelicht.

Aangezien het wedstrijdcomité uit de door de H 1943 ingeleverde wedstrijdverklaring niet met zekerheid kon vaststellen of het merkteken WP 2 daadwerkelijk op de voorgeschreven wijze was gerond, werd deze wedstrijdverklaring aan de H 1943 teruggezonden met het verzoek:

"nadere uitleg te geven betreffende Uw navigatie waarmee U het bewijs meent te kunnen leveren dat U het merkteken WP 2 op de juiste wijze hebt gerond dan wel voorbij gevaren."

Voorts deelt het wedstrijdcomité mee "dat jachten, die niet hebben kunnen aantonen dat zij het merkteken WP 2 op de juiste wijze hebben gerond, dan wel voorbij gevaren, niet zullen worden geklasseerd."

Na het opnieuw inzenden van de door hem niet aangevulde wedstrijdverklaring, ontvangt de H 1943 bericht van het wedstrijdcomité dat hij is gediskwalificeerd op grond van artikel 51.2 W.R. en dat een protest tegen deze beslissing kan worden ingediend.

Protest H 1943

De H 1943 dient een protest in, d.w.z. zoekt verhaal bij het wedstrijdcomité op grond van artikel 68.5 W.R., stellende dat hij door deze uitsluiting benadeeld is door een handeling van het wedstrijdcomité en aanvoerende dat hij voldoende bewijs heeft dat het merkteken WP 2 door hem op de juiste wijze is gerond.

Feiten vastgesteld door het wedstrijdcomité (protestcomité)

De H 1943 werd door het wedstrijdcomité uitgesloten, omdat dit comité oordeelde dat de H 1943 met zijn wedstrijdverklaring niet ondubbelzinnig duidelijk heeft kunnen maken dat dit jacht merkteken WP 2 op de juiste wijze heeft gerond dan wel voorbij gevaren.

Het protestcomité heeft niet toegestaan dat door de H 1943 tijdens het verhoor nieuwe dan wel andere feiten naar voren werden gebracht dan vermeld in de wedstrijdverklaring. Alleen de interpretatie van de in dit stuk vermelde verklaring stonden ter discussie.

Tijdens het verhoor erkende de H 1943 dat zijn wedstrijdverklaring niet ondubbelzinnig aantoonde dat de H 1943 het merkteken WP 2 op de voorgescreven wijze had gerond.

Uitspraak van het protestcomité

Het verzoek om verhaal wordt afgewezen omdat de H 1943 niet heeft kunnen aantonen dat dit jacht door een handeling of nalatigheid van het wedstrijdcomité wezenlijk werd benadeeld als genoemd in artikel 68.5(a) W.R.

Hoger Beroep aanvraag van de H 1943

De H 1943 maakt bezwaar tegen de afwijzing van zijn protest c.q. verzoek om verhaal om de navolgende redenen:

1. De H 1943 is benadeeld door een handeling, in casu diskwalificatie, van het wedstrijdcomité (art. 68.5(a)).
2. Tijdens het verhoor is de door de H 1943 gevoerde navigatie uiteengezet en hieruit bleek dat de H 1943 het merkteken WP 2 op de juiste wijze had gerond. Deze conclusie is, in afwijking van het bepaalde in artikel 71 W.R., niet door het protestcomité in hoogste instantie vastgesteld en in de schriftelijke uitspraak vermeld.
3. Met het oog op de beschikbare tijd werd het verhoor na twintig minuten afgebroken. De discussie tussen de leden van het protestcomité werd buiten aanwezigheid van de H 1943 gedurende drie weken voortgezet. Eerst daarna volgde de schriftelijke uitspraak. Hiermee werd gehandeld in strijd met de artikelen 70.1 en 2 en artikel 71.
4. Omdat het overleg binnen het protestcomité na het afgebroken verhoor nog ruim drie weken heeft geduurd, heeft het protestcomité in feite erkend dat de H 1943 het merkteken op de juiste wijze heeft gerond. Anders had de diskwalificatie na het verhoor direct uitgesproken kunnen worden, zoals dit bij zes andere identieke protesten wel is geschied.
5. De diskwalificatie lijkt in strijd met de artikelen 12 en 68.5(b), die voorschrijven dat een regeling, c.q. maatregel moet worden getroffen, die zo billijk mogelijk is.

De H 1943 acht voorts de samenstelling van het protestcomité in strijd met artikel 75 W.R., omdat van de drie leden van dit comité:

- lid A. nadat de H 1943 voor de eerste maal zijn wedstrijdverklaring had ingeleverd, aan de H 1943 heeft meegedeeld, dat deze verklaring voldoende duidelijk was, redenen waarom de H 1943 deze verklaring voor de tweede maal ongewijzigd indiende.

Toen de H 1943 dit tijdens het verhoor opmerkte, trok lid A zich uit de discussie terug, maar zette deze na het verhoor buiten de aanwezigheid van de H 1943 weer voort,

- lid B. zijnde een opvarende van een ander, aan de wedstrijd deelnemend Pion jacht, welk jacht achter de H 1943 eindigde, zich tijdens het verhoor van commentaar onthield, maar dit na afloop wel schriftelijk heeft gegeven op verzoek van een lid van het protestcomité,
- lid C. deel uitmaakte van het wedstrijdcomité en het voor hem moeilijk lijkt om in het protestcomité afstand te nemen van het standpunt van het wedstrijdcomité, hetgeen ook niet is gebeurd.

Beschouwingen van het wedstrijdcomité

- In artikel 70.1 staat o.a. dat tijdens een verhoor het protestcomité kennis moet nemen van het bewijsmateriaal. In dit geval ging het niet meer om de vraag of alsnog het bewijs van het ronden van de WP 2 kon worden geleverd, maar uitsluitend om de interpretatie van het voordien geleverde bewijsmateriaal, waarop het wedstrijdcomité haar beslissing had gebaseerd.
- Artikel 70.2 (een verplichting tot verhoor) is evenmin overtreden, daar een verhoor wel degelijk heeft plaats gevonden. Het duurde niet twintig minuten, maar vijfenveertig minuten.
- Artikel 71 (het dadelijk doen van een uitspraak) is wel overtreden, doch het protestcomité achtte nader beraad noodzakelijk. (Daarbij is geen van de partijen betrokken geweest).
- Het comité distantieert zich van de constatering door de H 1943 dat uit het nader beraad kan worden afgeleid dat het protestcomité de wijze van ronden als juist zou hebben erkend.
- Een beroep op artikel 12 is onterecht; dit artikel is niet van toepassing. Wat betreft art. 68.5(b) zij verwezen naar de door het protestcomité vastgestelde feiten en dat ingevolge artikel 9.2 een jacht dat de WP 2 niet heeft verkend, verplicht is om ongevraagd het bewijs van het juist ronden te leveren.

Wat betreft de bezwaren van de H 1943 tegen de samenstelling van het protestcomité wordt het navolgende opgemerkt:

lid A. was geen belanghebbende partij in de zin van artikel 75.1. Het door dit lid ten behoeve van het wedstrijdcomité verrichte werk en hetgeen hij in privé conversatie tegen de H 1943 heeft gezegd, viel buiten het bestek van de protestbehandeling.

lid B. heeft niet op verzoek, maar spontaan een schriftelijke getuigenis afgelegd.

lid C. was geen lid van het wedstrijdcomité voor de organisatie van de 100 mijlsrace, hij is wel lid van de wedstrijdcommissie van de organiserende vereniging.

Hoger Beroep Uitspraak

Wanneer het wedstrijdcomité op grond van de door de H 1943 ingeleverde wedstrijdverklaring meende dat dit jacht een wedstrijdbe-paling had overtreden, i.c. het merkteken WP 2 niet had gerond, had het moeten handelen overeenkomstig het bepaalde in artikel 73.2.b., d.w.z. moeten handelen alsof een protest was ingediend. Aangezien de door het wedstrijdcomité gevolgde procedure in strijd is met de in genoemd artikel vastgelegde voorschriften, wordt de uitspraak van het wedstrijdcomité vernietigd.

Het wedstrijdcomité wordt opgedragen de H 1943 te klasseren overeenkomstig zijn tijd van aankomst.

Wat betreft de grieven van de H 1943 tegen de samenstelling van het protestcomité merkt de Zeilraad het navolgende op:

- a. Een lid van een protestcomité doet er goed aan buiten de behandeling van protesten geen antwoorden te geven op aan hem gestelde vragen, die mogelijkwijs betrekking kunnen hebben op een klassering of een in te dienen of reeds ingediend protest.
- b. Lid B. was belanghebbende partij in de zin van artikel 75 en mag als zodanig niet aan de beraadslagingen deelnemen. Hij heeft dat tijdens het verhoor niet, maar naderhand, vóór de uitspraak wel schriftelijk gedaan. Dit zou kunnen leiden tot vernietiging van de uitspraak van het protestcomité.
- c. Aangezien lid C geen deel uitmaakte van het wedstrijdcomité voor de 100 mijlrsrace is hij geen belanghebbende partij in de zin van artikel 75 W.R.

Bezwaren tegen de samenstelling van het protestcomité behoren vóór of tijdens de behandeling van een protest te worden gemaakt.

Verder merkt de Zeilraad op dat de uitspraak plaats vond in strijd met art. 71 W.R. dat zegt dat het protestcomité dadelijk na de behandeling uitspraak moet doen.

N.B. Gebaseerd op W.R. 1977

Conform W.R. 1981, echter art. 12 is nu art. 69, 70.3 en 74.2
art. 68.5(a) is nu art. 69, 70.3 en 74.2
art. 70 is nu art. 72.1 en 73
art. 71 is nu art. 74.1 en 74.7
art. 73.2.b. is nu art. 70.2.b.

HOGER BEROEP 1/82

=====

Laser 56504 tegen Pampus 369.
G.W.V. De Vrijbouter
29 juli 1982.

Art. 77.3.: Een hoger beroep mag uitsluitend worden ingediend inzake een geschil over de uitleg van de voorschriften. De feiten worden in hoogste instantie vastgesteld door het Protestcomité. Wanneer de Nationale Autoriteit de voorgelegde feiten onvoldoende acht, kan zij de zaak terugverwijzen naar het protestcomité voor een hernieuwde behandeling.

Het protest van Laser 56504

Laser 56504 zeilde aan de wind over bakboord. Over stuurboord aan de wind naderde Pampus 369. Laser 56504 riep tot driemaal toe "bakboord". Pampus 369 week niet uit waardoor Laser 56504 met veel moeite een aanvaring kon voorkomen door overstag te gaan als gevolg waarvan Laser 56504 omsloeg.

Feiten vastgesteld door het protestcomité

In aanvulling op het gestelde in zijn protest verklaart Laser 56504 dat Pampus 369 niet zichtbaar heeft gereageerd. Om een aanvaring te voorkomen is de Laser overstag gegaan, waarbij hij is omgeslagen.

Pampus 369 verklaart over stuurboord zeilende de over bakboord zeilende Laser te hebben zien aankomen en te hebben gevraagd of Laser 56504 wedstrijd zeilde. Toen hierop geen reactie kwam heeft Pampus 369 zijn schoot gevierd en is afgevallen om zodoende achter Laser 56504 langs te varen. Toen Laser 56504 omsloeg is Pampus 369 alsnog boven Laser 56504 langs gevaren.

Laser 56504 verklaarde dat de afstand tijdens de overstag-manoeuvre tussen beide schepen ca. 30 cm. bedroeg, Pampus 369 verklaarde 4 meter.

Een juiste vaststelling van de feiten bleek niet mogelijk, beide partijen bleven bij hun verklaringen.

Uitspraak van het protestcomité

Pampus 369 heeft het comité niet kunnen overtuigen dat hij is afgevallen voor de over bakboord zeilende Laser.
Pampus 369 wordt uitgesloten op grond van een overtreding van art. 36.

Hoger Beroep aanvraag Pampus 369

Laser 56504 zag ik ruim te voren naderen. Nadat de stuurman opdracht had gegeven aan de bemanning om Laser 56504 te vragen of hij wedstrijdzeilde, waarop bevestigend werd gereageerd, werd de grootschoot gevierd en afgestuurd. Laser 56504 voer recht door, ging om onbekende redenen overstag en sloeg om. Door voortdurend volledig zicht op Laser 56504 te houden, kon door opsturen de omgeslagen Laser 56504 gemakkelijk worden ontweken en vond er geen aanvaring plaats.

Uit het feit dat de jachten elkaar niet hebben geraakt, blijkt dat er voldoende afstand tussen de jachten was en als Laser 56504 zijn weg zou hebben vervolgd, Pampus 369 achter Laser 56504 langs had kunnen varen. Uit het voorgaande blijkt dat Pampus 369 als stuurboord jacht ruimschoots aan zijn uitwijkplicht heeft voldaan.

Voorts maakt Pampus 369 er bezwaar tegen dat geen notities werden gemaakt tijdens het verhoor, de uitspraak hem mondeling werd medegedeeld zonder dat daaraan een ingevuld protestformulier te pas kwam en het comité achteraf pas de zaken op papier heeft gezet. Er zijn geen feiten vastgesteld en de tekening van het comité deugt in het geheel niet.

Beschouwingen van het protestcomité

Het comité is van mening dat de afstand van 4 meter, bij een eigen lengte van 6.70 voor een Pampus en 4.23 voor een Laser niet voldoende was om een geslaagde uitwijkmanoeuvre te maken. Laser 56504 heeft dan ook terecht aangenomen dat Pampus 369 niet zou uitwijken.

De in de hoger beroep aanvraag van Pampus 369 vermelde gang van zaken is slechts zijn zienswijze.

De verklaringen zijn wel op papier gezet en niet achteraf. De tekening werd gecorrigeerd.

Hoger Beroep uitspraak

De feiten werden onvoldoende vastgesteld. De uitspraak van het protestcomité wordt vernietigd en het protestcomité wordt op grond van art. 77.3. opgedragen het protest opnieuw in behandeling te nemen.

HOGER BEROEP 2/82

Toerjacht Cheetah 2 tegen Solo K 1 (certificaat nr. 375).
W.V. Braassemmeer.
Braassemmeerwedstrijden 23 mei 1982.

Artikelen

Aanhef deel IV: Artikel 75: De artikelen van deel IV zijn op geen enkele wijze van toepassing op een vaartuig, dat niet wedstrijd zeilt. Ten opzichte van een dergelijk vaartuig dient gehandeld te worden overeenkomstig de bepalingen van het Vaarreglement. Een wedstrijd zeilend jacht, dat volgens het vaarreglement behoort uit te wijken voor een niet wedstrijdzeilend jacht, doch dit jacht opzettelijk aanvaart, kan wegens wangedrag worden uitgesloten op grond van artikel 75.2.

Het voorval

Toerjacht Cheetah 2 vaart ruimschoots over stuurboord. Solo K 1 vaart eveneens over stuurboord op geringe afstand loefwaarts van- en boord aan boord met de Cheetah 2. Solo K 1 vraagt in ongepaste taal aan Cheetah 2 om af te vallen, aangezien Solo K 1 een merkteken, dat lager ligt, moet ronden. Cheetah 2 voldoet niet aan dit verzoek, waarop Solo K 1 afvalt en voorlangs de boeg van Cheetah 2 vaart, daarbij laat hij opzettelijk enige malen zijn aluminium giek langs de romp van de Cheetah 2 schuren, waardoor krassen in de huid van de Cheetah 2 ontstaan. Cheetah 2 beklagt zich bij het wedstrijdcomité. Het protestcomité roep de Solo K 1 op voor een verhoor. Nadat in het verhoor bovenomschreven feiten zijn vastgesteld, wordt Solo K 1 uitgesloten, wegens overtreding van artikel 38 W.R.

Hoger Beroep aanvraag Solo K 1

Het Zeilwedstrijdreglement is niet van toepassing bij een aanvaring tussen een jacht, dat wedstrijd zeilt en een jacht, dat niet wedstrijd zeilt. Op grond hiervan is het protestcomité niet bevoegd de Solo K 1 uit te sluiten wegens overtreding van artikel 38.

Hoger Beroep uitspraak

De uitspraak van het wedstrijdcomité wordt vernietigd en in die zin wordt het H.B. toegewezen.
Echter overwegende:
dat het wedstrijdreglement wel van toepassing is op de wedstrijdzeilende Solo K 1;
dat de aanhef van Deel IV van het W.R. voorschrijft, dat de wedstrijdzeilende Solo K 1 ten opzichte van de Cheetah 2 dient te handelen overeenkomstig de bepalingen van het Vaarreglement;
dat uit de vastgestelde feiten blijkt, dat Solo K 1 artikel 49 lid 19 sub 2 b van het Vaarreglement heeft overtreden en zich bij het begaan van deze overtreding heeft misdragen;
dat laatstgenoemde handelingen tezamen een ernstige misdraging zijn in de zin van artikel 75.2 W.R.,

wordt, met gebruikmaking van het in de artikelen 75.2 alinea 2 en artikel 77.6 gegeven recht, de Solo K 1 uitgesloten voor de desbetreffende wedstrijd op grond van het bepaalde in artikel 75.2 eerste alinea. 173.

De Zeilraad tekent daarbij aan dat het mede een taak is van de wedstrijdcomité's erop toe te zien dat de goede verhoudingen tussen toer- en wedstrijdzeilers, die immers met gelijke rechten hetzelfde zeilwater bevaren, niet worden verstoord door ernstig misdragingen of uitzonderlijk onsportief gedrag van de wedstrijdzeilers.

W.R. 1981-1984

Hoger Beroep 3/82

Mirror 66502 tegen Mirror 50385.
G.W.V. De Vrijbouter.
Vrijbouterweek Juli 1982.

Art. 59 Mondelinge hulp van buiten.

Het protest van Mirror 66502

De Mirror klasse zeilde baan D.
Komende van merkteken 1 moest eerst merkteken 4 aan B.B. worden gerond en daarna worden gefinisht.
Nadat Mirror 66502 was gefinisht, hoorde deze dat Mirror 50385 die op weg was naar de finish vanaf de wal werd aangeroepen, dat merkteken 4 nog moest worden gerond. Na deze aanroep heeft Mirror 50385 alsnog merkteken 4 gerond.
Mirror 66502 meent dat Mirror 50385 met deze aanroep hulp van buiten heeft ontvangen en protesteert op grond van art. 59.

Feiten vastgesteld door het wedstrijdcomité

Mirror 50385 werd door een toeschouwer vanaf de wal aangeroepen dat merkteken 4 nog moest worden gerond. Mirror 50385 bevestigt, dat deze aanroep werd gehoord.

Uitspraak van het wedstrijdcomité

Het protest wordt afgewezen omdat naar de mening van het protestcomité het zeilwedstrijdreglement niet voorziet in de al dan niet toelaatbaarheid van een dergelijke waarschuwing.

Het protestcomité verzoekt de toeschouwer om zich voortaan van dergelijke aanroepen te onthouden.

Hoger Beroep aanvraag van Mirror 66502

Hulp van buiten kan ook bestaan uit immateriële hulp. De waarschuwing heeft de uitslag van de wedstrijd veranderd, waardoor mijn totaal resultaat nadelig werd beïnvloed.
Mirror 66502 is van mening dat art. 59 een dergelijke hulp niet toelaat.

Hoger Beroep uitspraak

Elke suggestie of informatie welke tijdens een wedstrijd aan een deelnemer wordt gegeven door een derde van wie komt vast te staan dat deze direct persoonlijk belang heeft bij het resultaat van die deelnemer, zou als mondelinge hulp van buiten kunnen worden beschouwd, strijdig met art. 59.
Echter een advies of een informatie mondeling en ongevraagd gegeven, welke onvermijdelijk moest worden aangehoord en ten aanzien waarvan een weigering niet mogelijk was, valt buiten de strekking van art. 59.
Hoger Beroep afgewezen.

Hoger Beroep 4/82

Vrijheid V576 tegen het wedstrijdcomité van de Koninklijke Watersportvereniging Sneek.
N.K.S. Vrijheidsklasse 1982 op 28/29 Augustus en 4/5 September 1982 op het Sneekermeer.

Artikelen 1.7 (b) en 77.1, Bepaling van het K.N.W.V. bij artikel 1.7, artikel 21 Reglement voor Zeilkampioenschappen

Wanneer artikel 1.7 (b) op de kwalificatie-wedstrijden van een wedstrijdserie van toepassing is kan, ingevolge de aanhef van artikel 77.1 (Recht op Hoger Beroep), een partij bij een protest niet in Hoger Beroep gaan tegen een uitspraak van een protestcomité. Wanneer evenwel de Bepaling van het K.N.W.V. behorende bij artikel 1.7 mede op de wedstrijden van toepassing is, blijft Hoger Beroep mogelijk op een uitspraak inzake het recht van de weg en aansprakelijkheid voor schade ingevolge artikel 76.

Het voorval

Vrijheid V576 werd door het protestcomité uitgesloten voor de drie gezeilde kwalificatie-wedstrijden van de kampioenschapserie wegens het tijdens die wedstrijden niet voldoen aan de klasse voorschriften voor wat betreft de afmetingen van de waterkering en het ontbreken van het voorgeschreven stevenbeslag welke afwijkingen werden vastgesteld en gemeld overeenkomstig artikel 70.4 (b) door de voor het evenement aangestelde klassecontroleur.

Uit het verhoor kwam vast te staan dat de geconstateerde afwijkingen waren aangebracht met medeweten en onder verantwoordelijkheid van de eigenaar.

Het protestcomité heeft zich bij het doen van zijn uitspraak laten leiden door het overeenkomstig artikel 74.3 (a) aan het K.N.W.V. gevraagde en door deze autoriteit gegeven oordeel dat een jacht waaraan genoemde afwijkingen van de klasse voorschriften en de standaard tekeningen werden geconstateerd, niet kan worden goedgekeurd.

Het protest van Vrijheid V576

Met een beroep op de artikelen 69 en 70.3 zoekt V576 verhaal bij het protestcomité. Dit verzoek om verhaal is gebaseerd op de vermeende nalatigheid van de klassecontroleur om de V576, conform het bepaalde in de artikelen 70.4 (a) en 70.4 (b), op de hoogte te stellen van geconstateerde afwijkingen van de klasse voorschriften en het dientengevolge niet in de gelegenheid stellen van de V576 de geconstateerde gebreken te herstellen.

Uitspraak protestcomité

Het jacht V576 is door eigen toedoen benadeeld in zijn plaats van aankomst als gevolg van het niet voldoen aan de klasse voorschriften. Het is niet benadeeld door een handeling of verzuim van het wedstrijdcomité noch van de klassecontroleur.

Hoger Beroep aanvraag V576

De V576 vraagt de uitspraak van het protestcomité te vernietigen. De uitsluiting van V576 was gegrond op mededelingen van een klassecontroleur die niet heeft gehandeld als voorgeschreven in artikel 70.4 (a), terwijl het wedstrijdcomité in gebreke is gebleven te handelen overeenkomstig artikel 70.4 (b).

Hoger Beroep uitspraak

De Hoger Beroep aanvraag van het Vrijheid V576 wordt niet ontvankelijk verklaard.

Overwegingen

Het organiserende wedstrijdcomité heeft met inachtneming van de daartoe gestelde voorwaarden in artikel 21 van het Reglement voor Zeilkampioenschappen schriftelijk toestemming aan het K.N.W.V. gevraagd en verkregen om voor wat betreft de kwalificatie-wedstrijden bij de N.K.S. Vrijheidsklasse 1982, artikel 1.7 (b) met bijbehorende Bepaling van het K.N.W.V. van toepassing te doen zijn.

Artikel 1.7 (b) ontzegt het recht op Hoger Beroep ingeval van kwalificatie-wedstrijden nodig voor het deelnemen aan verdere wedstrijden van het evenement.

De bij artikel 1.7 behorende Bepaling van het K.N.W.V. houdt een verruiming in van de in artikel 1.7 (b) gegeven beperking van het recht op Hoger Beroep, in zoverre, dat ook in geval van kwalificatie-wedstrijden Hoger Beroep mogelijk blijft op de uitspraak op protesten inzake het recht van de weg en aansprakelijkheid voor schade ingevolge artikel 76. De beslissing op een dergelijk Hoger Beroep heeft evenwel geen invloed op de uitslag van de kwalificatie serie.

Aangezien de door V576 in beroep aangevoerde gronden geen betrekking hebben op het recht van de weg, noch te maken hebben met aansprakelijkheid voor schade, bepaalt artikel 77.1, dat Hoger Beroep niet mogelijk is wanneer artikel 1.7 (b) op de wedstrijden van toepassing is.

De V576 komt derhalve niet het Recht op Hoger Beroep toe en de Hoger Beroep aanvraag van dit jacht dient derhalve niet ontvankelijk te worden verklaard.

Amsterdam, april 1983.

Hoger Beroep 5/82.

Vrijheid V576 tegen het wedstrijdcomité van de Koninklijke Watersportvereniging Sneek.

N.K.S. Vrijheidsklasse 1982 op 28/29 Augustus en 4/5 September 1982 op het Sneekermeer.

Artikel 1.7, Bepaling van het K.N.W.V. onder artikel 1.7, artikelen 77.1 en 74.3 (c)

Artikel 74.3 (c) kan slechts van toepassing zijn wanneer Hoger Beroep mogelijk is.

Het protest van V576 tegen het wedstrijdcomité

De V576 is bij het K.N.W.V. in Hoger Beroep gegaan tegen de uitspraak van het protestcomité inzake het verzoek om verhaal van de V576 bij het wedstrijdcomité van de K.W.S. Op grond van artikel 74.3 (c) meent V576 recht te hebben om deel te kunnen nemen aan de wedstrijden in de eindserie.

De uitspraak van het protestcomité

Het protest wordt afgewezen. Door het K.N.W.V. is aan het wedstrijdcomité schriftelijk toestemming verleend om artikel 1.7 (b) en de daarbij behorende Bepaling van het K.N.W.V. toe te passen. Op grond daarvan is Hoger Beroep niet mogelijk inzake de uitslag van de eerste drie wedstrijden en is de aanspraak op deelname in de eindserie ongegrond.

De Hoger Beroep aanvraag van Vrijheid V576

De V576 meent dat, nadat een Hoger Beroep is aangetekend tegen de uitspraak van het protestcomité, hij op grond van artikel 74.3 (c) gerechtigd is om deel te nemen aan de wedstrijden in de eindserie.

De V576 meent dat de grond waarop het protest is afgewezen niet rechtsgeldig is. Een verzoek om Verhaal volgens artikel 69 en artikel 70.3 beïnvloedt de uitslag van de wedstrijd niet en om die reden kan een jacht tegen de uitspraak van het wedstrijdcomité in Hoger Beroep gaan, hetgeen is gebeurd. Het wedstrijdcomité moet vervolgens handelen conform artikel 74.3 (c) WR.

Hoger Beroep uitspraak

Ingevolge de daartoe door het K.N.W.V. gegeven toestemming waren op de kwalificatie-wedstrijden van het N.K.S. Vrijheidsklasse 1982 artikel 1.7 (b) en de daarbij behorende K.N.W.V. bepaling van toepassing. De uitspraak op een dergelijk Hoger Beroep kan echter niet van invloed zijn op de uitslag van de betreffende wedstrijd.

Hoger Beroep is dan slechts mogelijk inzake een uitspraak betreffende het recht van de weg en aansprakelijkheid voor schade.

De Hoger Beroep aanvraag van de V576 heeft geen betrekking op genoemde criteria. Derhalve wordt de Hoger Beroep aanvraag niet ontvankelijk verklaard.

HOGER BEROEP 6/82

Wedstrijdcomité tegen "De Kleine Jager"
W.V. "Het Bommelse Gors"
Haringvlietwedstrijden, 12 september 1982.

Art. 77.3: Uitleg van de voorschriften
Een hoger beroep of verwijzing mag uitsluitend worden
ingediend voor een geschil over de uitleg van de voor-
schriften.

Het voorval

Direct na de start van de wedstrijd passeert "De Kleine Jager" de boei HV 20 van het vaarwater, die op ongeveer vier scheepslengten van de startlijn ligt. Over bakboord zeilende houdt "De Kleine Jager" deze boei aan stuurboord, d.w.z. passeert deze niet aan de vaarwaterzijde. In het programma van de Haringvlietwedstrijden zijn onder het hoofd "Wedstrijdbanen" o.m. de volgende artikelen opgenomen:

9. De lijn van afvaart zal worden gevormd door het verlengde van de denkbeeldige lijn door twee vlaggemasten, met de clubvlag van de organiserende vereniging, die zijn geplaatst op de havendam. Gestart moet worden in het door de officiële betonning aangegeven vaarwater. Voor afwijkende gevallen wordt de start-procedure op de deelnemerslijst bekend gemaakt.
13. De betonning van het vaarwater geldt als merkteken van de baan en moet aan de vaarwaterzijde gepasseerd worden, met uitzondering van boeien, die in de wedstrijdbanen als keerboei worden aangemerkt, tenzij anders vermeld bij de baanbeschrijving.

In de deelnemerslijst waarnaar in art. 9 wordt verwezen is vermeld:

"De startlijn is tussen de vlaggemast op het havenhoofd en een groene boei met Sikkens reclame, welke echter alleen bij de start als merkteken van de baan geldt. De rode ton HV 20 geldt bij de start niet als merkteken".

Het protest van het wedstrijdcomité

Het wedstrijdcomité heeft geconstateerd dat "De Kleine Jager" boei HV 20 direct na de start aan stuurboordzijde heeft gehouden, hetgeen als een overtreding van art. 13 van de wedstrijd-bepalingen aan de protest-commissie werd gemeld.

Feiten, vastgesteld door de protestcommissie

"De Kleine Jager" heeft de HV 20 niet aan de vaarwaterzijde gepasseerd.

Uitspraak van de protestcommissie

"De Kleine Jager" wordt uitgesloten in verband met het overtreden van art. 13 van de wedstrijd-bepalingen.

Het Hoger Beroep van "De Kleine Jager"

"De Kleine Jager" beroept zich op de bepaling in de deelnemerslijst die als een afwijkend geval voor de start-procedure conform art. 9 van de wedstrijdbepalingen is te beschouwen en stelt dat daarom de rode ton HV 20 bij de start niet als merkteken geldt.

Hoger Beroep uitspraak

Overwegende:

- dat de mededeling in de deelnemerslijst terecht moet worden opgevat als een wijziging van de beschrijving van de wedstrijdbanen in het programma;
- dat de laatste zin hiervan "De rode ton HV 20 geldt bij de start niet als merkteken" voor tweeërlei uitleg vatbaar is, te weten ofwel "ten tijde van de start" ofwel "in de nabijheid van de startlijn";
- dat de hiervoor gegeven bepaling ook in combinatie met art. 13 van de wedstrijdbepalingen voor de deelnemers uiterst verwarrend is;

wordt geconcludeerd dat gezien de ligging van de startlijn ten opzichte van boei HV 20 en de onduidelijkheid in de gegeven wedstrijdbepalingen de woorden "bij de start" in dit geval mogen worden uitgelegd in de betekenis van "in de nabijheid van de startlijn".

Besloten wordt, op grond hiervan het Hoger Beroep toe te wijzen en het wedstrijdcomité op te dragen om aan het jacht "De Kleine Jager" de punten toe te kennen die het volgens zijn plaats van aankomst toekomt.

Hoger Beroep 7/82

Vaurien H 31742 tegen Vaurien H 32466 Wedstrijden K.Z.V. Langweer 29 augustus 1982.

Artikelen 35, 37.1, 41.2, 42.1.a, 42.1.c.

Een over bakboord zeilend jacht dat rond een in de winds merkteken overstag wil gaan, moet dit doen in overeenstemming met art. 41.2 en art. 35 ten opzichte van over stuurboord naderende jachten.

Een lijwaarts over stuurboord zeilend jacht dient een te loefwaarts over stuurboord zeilend jacht ruimte te geven om achter een bakboord jacht langs te zeilen wanneer het lijwaartse jacht verkiest achterlangs te gaan.

Het protest van Vaurien H 31742.

Vaurien H 31742 protesteert op grond van artikel 35 tegen Vaurien H 32466. Vaurien 32466 naderde over bakboord het in de windse merkteken. Terwijl Vaurien 31742 over stuurboord naderende voor Vaurien 32466 uitwijkt door vaart te minderen en af te vallen, gaat Vaurien 32466 overstag en komt stil te liggen, waardoor Vaurien 31742 extra moet afvallen om een aanvaring te voorkomen.

Vaurien 31742 moet zover uitwijken dat daarbij het lijwaartse jacht Vaurien 33536 wordt gehinderd. Vaurien 31742 wordt genoodzaakt onder het merkteken langs te varen en kan eerst na gijpen en overstag gaan, het merkteken ronden.

Door het protestcomité vastgestelde feiten.

De Vaurien-jachten 32466, 31742 en 33536 voeren aan de wind en over stuurboord liggend richting merkteken 1.

Vaurien 32466 lag vrij voor op de andere genoemde jachten, doch iets te laag om merkteken 1 te kunnen ronden.

Vaurien 32466 ging daarom overstag en kwam over bakboord liggend, naar het merkteken varen.

Om het merkteken te ronden ging Vaurien 32466 direct daarop (na slechts ca. vijf meter over bakboord te hebben gelegen) opnieuw overstag en kwam aldus opnieuw over stuurboord te liggen. Vaurien 32466 lag door deze dubbele overstagmanoeuvre met weinig snelheid, maar wel vrij voor en vol over stuurboord. Vaurien 31742, welke ruimer en met grotere snelheid voer, zag Vaurien 32466 het merkteken ronden en besloot, om een ernstige aanvaring met Vaurien 32466 te voorkomen, af te vallen en achter Vaurien 32466 langs te varen. Tijdens dit afvallen kwam Vaurien 31742 in aanvaring met het voor hem aan lij liggende jacht Vaurien 33536.

Vaurien 31742 heeft door het afvallen het merkteken niet kunnen bezeilen.

Uitspraak van het protestcomité.

Vaurien 31742 heeft het Protestcomité er niet van kunnen overtuigen, dat Vaurien 32466, in strijd met art. 35 W.R. zou hebben gehandeld, daar dit jacht steeds vrij voor heeft gelegen.

Inzake de aanvaring van Vaurien 31742 met Vaurien 33536, welk jacht lijwaarts t.o.v. Vaurien 31742 lag, wordt Vaurien 31742 uitgesloten op grond van overtreding van art. 37.1 W.R.

Tekening:

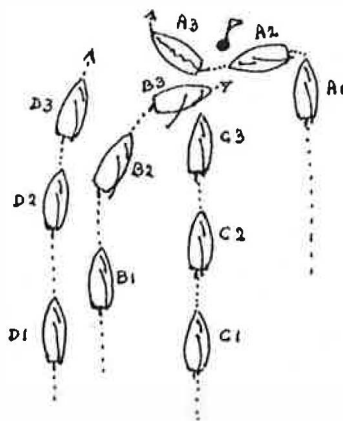

Illustratie 7/89

A= 32466
B= 31742
C= 33536
D= 31742

De Hoger Beroep Aanvraag van Vaurien H 31742.

Vaurien 31742 is van oordeel dat wel degelijk art. 35 door Vaurien 32466 werd overtreden omdat Vaurien 31742 bezig was uit te wijken voordat er sprake was van overstag gaan door Vaurien 32466. Bovendien meent Vaurien 31742 dat art. 41.1 van toepassing is.

Beschouwingen van het Protestcomité.

Het Protestcomité blijft van oordeel dat Vaurien 32466 steeds vrij voor heeft gelegen. Daarom heeft het Protestcomité het protest van Vaurien 33536, tegen Vaurien 31742 behandeld.

In deze conflict-situatie heeft een aanvaring plaats gehad, hetgeen als feit is vastgesteld.

Vaurien 31742 is afgefallen om de Vaurien 32466 te ontwijken, maar is door deze manoeuvre in aanvaring gekomen met het voor hem lijwaartse jacht Vaurien 33536.

De Protestcomité is van mening, dat vanwege dit feit Vaurien 31742 de wedstrijd had moeten staken.

Vaurien 31742 heeft echter gemeend tegen jacht Vaurien 32466 te moeten protesteren, welk jacht over stuurboord lag en tevens vol en bij.

Hoger Beroep uitspraak

Overwegende:

- dat uit de tekening van het Protestcomité is af te leiden dat Vaurien 32466 op ongeveer een halve scheepslengte voor Vaurien 31742 overstag ging, terwijl Vaurien 31742 reeds bezig was met uit te wijken voor de over bakboord liggende Vaurien 32466,
- dat gelet op art. 42.1.c. Vaurien 32466 was gehouden zijn overstag manoeuvre overeenkomstig art. 41.2 uit te voeren, hetgeen inhoudt:
 - dat het niet voldoende is dat Vaurien 32466 vrij voor lag na zijn overstag manoeuvre te hebben voltooid en
 - dat het komen stil te liggen van Vaurien 32466 na de overstag manoeuvre het "in staat is uit te wijken", genoemd in art. 41.2, ongunstig beïnvloedt en derhalve door Vaurien 32466 in zijn verplichtingen voort vloeiende uit art. 41.2 diende te worden betrokken,

wordt het eerste deel van de uitspraak van het Protestcomité vernietigd en Vaurien 32466 uitgesloten op grond van een overtreding van de artikelen 35 en 41.2.

Overwegende:

- dat Vaurien 31742 ingevolge art. 42.1.a recht op ruimte had van Vaurien 33536 om achter langs een hindernis, zijnde het bakboordsjacht Vaurien 32466 te varen, omdat ook Vaurien 33536 verkoos zulks te doen en geen gebruik te maken van het recht tot aanroepen om overstag te gaan als gegeven in art. 43,
- dat in de onderhavige situatie, genoemd artikel 42.1.a prevaleert boven art. 37.1.

wordt het tweede deel van de uitspraak van het Protestcomité vernietigd.

Overwegende:

- dat de aanvaring tussen Vauriens 33536 en 31742 een gevolg is van het onvoldoende ruimte geven door Vaurien 33536 aan Vaurien 31742,
- dat deze ruimte plotseling en onvoorzien noodzakelijk werd als gevolg van het niet toelaatbare overstag gaan van Vaurien 32466

wordt Vaurien 33536 voor zijn overtreding gepardonneerd.

Hoger Beroep toegewezen.

Amsterdam, april 1983.

Hoger Beroep 8/82.

NKK 799 tegen NKK 1145.
Koninklijke Nederlandsche Zeil- en Roelvereniging.
Holland Week II 1982.

Artikelen 36, 41.2, 41.3 en 74.4.

De bewijslast, dat het overstag gaan in overeenstemming met artikel 41.2 werd voltooid, ligt ingevolge artikel 41.3 bij het jacht, dat overstag is gegaan. Artikel 74.4 schrijft voor dat een jacht, dat een voorschrift heeft overtreden, moet worden uitgesloten op grond van dat voorschrift, ongeacht of het voorschrift in het protest werd genoemd.

Het protest van het jacht NKK 799 op grond van artikel 36.

Het jacht NKK 799 aan de wind zeilende over bakboordsboeg richting eerste merkteken kruiste de koers van het over stuurboord aan de wind zeilende jacht NKK 1145. Na herhaald aanroepen door het jacht NKK 799 ging het jacht NKK 1145 pas op het laatste moment overstag, zodanig dichtbij dat een aanvaring het gevolg was, in die zin dat één van de bemanningsleden van NKK 1145 het jacht NKK 799 met de handen aan de preekstoel wegduwde.

Feiten vastgesteld door het protestcomité.

Jacht NKK 799 zeilde over bakboord en het jacht NKK 1145 over stuurboord aan de wind. Jacht NKK 1145 riep jacht NKK 799 aan met de vraag of hij voorlangs kon gaan. Jacht NKK 799 antwoordde daarop met de aanroep "bakboord", waarop het jacht NKK 1145 overstag ging, volgens zijn verklaring op twee meter onder het jacht NKK 799. Een aanvaring tussen de jachten kon niet worden vastgesteld.

Uitspraak van het protestcomité.

Jacht NKK 1145 heeft zich in een positie gezeild die reglementair niet toelaatbaar is, zeker niet op het woelige water van het IJsselmeer. Het wordt derhalve uitgesloten wegens overtreding van artikel 41.2.

De Hoger Beroep aanvraag van NKK 1145.

NKK 1145 voelt zich benadeeld en gegriefd door de wijze waarop het protest werd behandeld. Het door NKK 799 gegeven relaas was volkomen onjuist. Dit werd ook door het protestcomité onderkend, zomede dat artikel 36 niet van toepassing was.

Tijdens het verhoor werd aan NKK 1145 geen gelegenheid gegeven een schriftelijke verklaring op te stellen. De verklaring op het protestformulier vermeld is onjuist en geeft een verkeerd beeld. NKK 799 is tijdens of na het overstag gaan van NKK 1145 niet van koers veranderd, het is niet gehinderd en het heeft geen ander nadeel van het overstag gaan van NKK 1145 ondervonden dan dat het in diens vuile wind kwam te liggen, maar dat is niet onreglementair.

Tijdens de uitspraak werd door het protestcomité plotseling artikel 41.2 naar voren gehaald. Het op eigen initiatief hanteren van een ander artikel dan in het protest genoemd, is onjuist.

Opmerkingen van NKK 799 naar aanleiding van de Hoger Beroep aanvraag.

Door NKK 799 is minstens driemaal "bakboord" geroepen. Na de laatste aanroep ging NKK 1145, die beslist niet voor langs kon, op het laatste moment met enige paniek vlak voor NKK 799 overstag. NKK 799 is wel degelijk uitgeweken om een aanvaring te voorkomen door in de wind te loeven. Bij die uitwijkmanoeuvre werd NKK 799 zelfs geholpen door een bemanningslid van NKK 1145, die het jacht NKK 799 aan diens preekstoel wegduwde.

Beschouwingen van het protestcomité.

Noch de Hoger Beroep aanvraag van NKK 1145, noch de opmerkingen dienaangaande van NKK 799 geven het protestcomité aanleiding tot het maken van opmerkingen.

Hoger Beroep uitspraak.

Overwegende:

- a) dat in artikel 41.2 staat, dat een jacht dat moet uitwijken voor een ander jacht, dat het recht van de weg verkrijgt na overstag te zijn gegaan, ook in staat moet zijn om dat te doen;
- b) dat in artikel 41.3 staat, dat een jacht dat overstag gaat, de verplichting heeft het wedstrijdcomité er van te overtuigen dat het overstag gaan werd voltooid in overeenstemming met het bepaalde in artikel 41.2;
- c) dat het jacht NKK 1145 er niet in is geslaagd de bewijslast te leveren als voorgeschreven in artikel 41.3;
- d) dat het protestcomité daarentegen, in aanmerking genomen de grootte van de jachten, hun wendbaarheid en de omstandigheden van wind en water, tot de conclusie is gekomen dat NKK 1145 zijn overstag-manoeuvre niet in overeenstemming met artikel 41.2 heeft uitgevoerd;
- e) dat een te enge uitleg van artikel 41.2 kan leiden tot slecht zeeman-schap;
- f) dat het protestcomité de artikelen 41.2 en 41.3 op een juiste wijze heeft geïnterpreteerd;
- g) dat bezwaren tegen vermeende tekortkomingen inzake de behandeling van een protest tijdens die behandeling naar voren dienen te worden gebracht en niet, wanneer dit is nagelaten, - na een ongunstige beslissing - kunnen worden aangevoerd als een reden voor een Hoger Beroep aanvraag;
- h) dat artikel 74.4 voorschrijft, dat wanneer uit de vastgestelde feiten blijkt, dat een jacht een voorschrift heeft overtreden, het protest-comité dat jacht moet uitsluiten op grond van dat voorschrift ongeacht of dat voorschrift in het protest werd genoemd;

wordt besloten de uitspraak van het protestcomité te bekrachtigen en het Hoger Beroep af te wijzen.

Hoger Beroep nr. 9/82.

" 't Botshoofst" tegen "Jafre", platbodemklasse A2.
Paap-Geise Regatta september 1982, W.V. De Eems.

Artikelen 68, 72 en 73.

Een jacht waartegen wordt geprotesteerd dient zelf maatregelen te nemen ter bescherming van zijn rechten. Bezwaren tegen vermeende tekortkomingen bij de behandeling van een protest dienen tijdens de behandeling naar voren te worden gebracht en niet - na een ongunstige beslissing - te worden aangevoerd als reden voor een Hoger Beroep.

Het protest van " 't Botshoofst".

"Jafre" heeft het merkteken PS/BW verkeerd gerond. Protest op grond van art. 51.2. " 't Botshoofst" heeft de "Jafre" aangeroepen toen deze terugkeerde van BW 22 en besloot te protesteren toen de "Jafre" zijn fout niet herstelde. De "Jafre" verklaarde later niet zeker van zichzelf te zijn geweest.

Door het protestcomité vastgestelde feiten.

De posities van respectievelijk " 't Botshoofst" en "Jafre" waren zodanig, dat de positie van "Jafre" nabij het merkteken PS/BW duidelijk waarneembaar kan worden geacht.

Uitspraak van het Protestcomité.

Protest toegewezen.

De Hoger Beroep aanvraag van "Jafre".

Het onderzoek van het Protestcomité is niet correct en volledig geweest. Redenen voor het Hoger Beroep zijn:

- de protestvlag werd niet gezet of indien dit wel het geval was, was deze zo geplaatst en/of zo klein dat de vlag niet opviel (art 68.2)
- het protesterende jacht heeft wel gemeld dat "Jafre" de baan onjuist had gezeild, maar niet dat het zou protesteren (art. 68.4)
- aan "Jafre" werd geen afschrift van het protest ter beschikking gesteld, noch een redelijke tijd ter voorbereiding van de verdediging (art. 72.3)
- bij het verhoor werd "Jafre" geen toestemming gegeven bij het onderzoek aanwezig te zijn, noch om getuigen vragen te stellen (art. 73.1)
- het comité heeft niet alle getuigen van "Jafre" gehoord (art. 73.2)
- na het verhoor hebben nog nieuwe getuigen zich bij "Jafre" gemeld (art. 73.5).

Verzoeken het comité op te dragen het onderzoek te heropenen danwel de uitspraak van het comité te vernietigen.

Hoger Beroep uitspraak.

Deel VI van het zeilwedstrijdreglement heeft mede ten doel om een jacht te beschermen tegen eventuele verzuimen van het protestcomité.

De voorschriften daarin met betrekking tot de rechtsgeldigheid van de behandeling van een protest zijn echter niet bedoeld om door een jacht waartegen werd geprotesteerd als uitvlucht te worden gebruikt om aan een uitspraak te ontkomen door beweringen als dat het "niet wist" of geen tijd kreeg, enz.

Van een jacht, dat in twijfel verkeert of er al dan niet tegen hem zal worden geprotesteerd, mag ter bescherming van zijn eigen rechten worden verwacht dat het bij het wedstrijdcomité informeert of mogelijk een protest werd ingediend. Wanneer dit het geval blijkt te zijn kan hij, ter voorbereiding van zijn verdediging, verzoeken om dit protest in te zien, vragen wanneer het protest behandeld zal worden en het protestcomité wijzen op zijn recht om bij het verhoor aanwezig te zijn.

Bezwaren tegen vermeende tekortkomingen inzake de behandeling van een protest dienen tijdens die behandeling naar voren te worden gebracht en niet - na een ongunstige beslissing - te worden aangevoerd als reden voor een Hoger Beroep aanvraag.

Aangezien het jacht "Jafre":

- geen enkele handeling heeft verricht om zijn recht als hierboven bedoeld te beschermen en
- bij de eerst redelijke gelegenheid na het voorval werd aangeropen dat het de baan niet correct had gezeild.
- door de wijze waarop het protest is behandeld niet onredelijk werd benadeeld.

wordt het Hoger Beroep afgewezen en de uitspraak van Protestcomité bekrachtigd.

Amsterdam, april 1983.

Hoger Beroep nr. 10/82.

"Garnaal" H2260 tegen "Balander" H2601. Haringvlietwedstrijden, W.V. Bommelse Gors, 11 september 1982.

Artikelen 68, 72, 73 en 74.

Bezwaren tegen vermeende tekortkomingen bij de behandeling van een protest dienen tijdens de behandeling naar voren te worden gebracht en niet - na een ongunstige beslissing - te worden aangevoerd als reden voor een Hoger Beroep. Een jacht dat meent, dat zijn overtreding een gevolg is van een overtreding van een ander jacht moet, ter bescherming van zijn rechten, zelf protesteren.

Het protest van de "Garnaal".

Na het startschot loefde de "Balander" zover op dat de "Garnaal" boven het merkteken van de startlijn werd gedrongen en opnieuw diende te starten. De koers van de "Balander" was aanzienlijk hoger dan de koers naar het eerste merk- teken.

De protestvlag werd door de "Garnaal" gezet, maar de "Garnaal" heeft de "Balander" pas na afloop van de wedstrijd over het protest kunnen informeren. Wel werd het schip van het comité gewaarschuwd.

Protest op grond van art. 42 lid 3.

Door het Protestcomité vastgestelde feiten.

De "Balander" heeft na het startschot de "Garnaal" ruimte onthouden door een koers te zeilen boven die naar het eerste merkteken van de baan.

De "Garnaal" heeft binnen redelijke termijn de protestvlag gezet.

Uitspraak van het Protestcomité.

De "Balander" wordt uitgesloten op grond van een overtreding van art. 42.4.

Hoger Beroep Aanvraag van de "Balander".

Pas na de finish zegde de "Garnaal" de "Balander" het protest aan, zonder vermelding van de overtreding die door de "Balander" zou zijn begaan. Nog weer later informeerde de "Garnaal" de "Balander" over de aard van het protest.

Het aanzeggen van het protest had gemakkelijk ten tijde van de start plaats kunnen vinden. Deze nalatigheid heeft het de "Balander" onmogelijk gemaakt om zich tegen het protest te verdedigen met behulp van getuigen.

Zo kon het jacht "Windvang", boord aan boord liggende met de "Balander", niet meer als getuige worden opgeroepen omdat dit jacht reeds bleek te zijn ver- trokken.

Bovendien was het voorval volgens de "Balander" zonder incidenten verlopen en was de start van de wedstrijd inmiddels zo lang geleden dat "Balander" zich geen andere getuigen meer wist te herinneren.

Het protestcomité heeft op de bezwaren inzake het late aanzeggen niet gereageerd.

Na de behandeling van het protest deelde de "Scorpio" mede alsnog als getuige te willen optreden.

Voorts werd de "Balander" geen afschrift van het protest ter inzage gesteld noch een redelijke tijd ter voorbereiding van de verdediging toegestaan. Tijdens de verklaringen van de "Garnaal" en de "Elan", een getuige, werd het de "Balander" niet toegestaan aanwezig te zijn.

Een lid van het protestcomité maakte tijdens het onvoorbereide verhoor zijn eigen waarneming kenbaar zonder dat werd voldaan aan art. 73.3.

Bij de uitspraak werden de vastgestelde feiten en het van toepassing zijnde voorschrift niet medegedeeld, in tegenstelling tot de vereisten van art. 74.7.

Beschouwingen van het protestcomité.

- Het protestformulier is de "Balander" bij de aanvang van de behandeling ter lezing voorgelegd. Dit werd terzijde geschoven door de "Balander" onder vermelding dat Hoger Beroep zou worden aangetekend indien een uitsluiting zou volgen. Waarop het comité heeft aangenomen dat de "Balander" van de inhoud op de hoogte was.
- De "Balander" heeft niet gezegd meer tijd voor de verdediging nodig te hebben.
- De "Balander" noemt het jacht "Windvang" als getuige. Dit jacht was in de haven toen de "Garnaal" de "Balander" op de hoogte stelde van de inhoud van zijn protest.
- Na de uitspraak deelde "Balander" mede te willen door protesteren tegen de "Windvang", maar dat de "Windvang" inmiddels was vertrokken.
- Het protestcomité hoort bij voorkeur partijen en getuigen afzonderlijk gelet op onaangename ervaringen. Echter zou een partij te kennen hebben gegeven bij de verklaring van de tegenpartij of getuigen aanwezig te willen zijn, dan zou dit niet zijn geweigerd.
- De "Balander" heeft, tijdens de protestbehandeling, geen bezwaren gemaakt tegen de wijze van handelen.
- Geen der leden van het protestcomité was getuige van het voorval.
- Bij de uitspraak is de "Balander" medegedeeld dat dit jacht werd uitgesloten omdat het na het startschot aan de "Garnaal" ruimte had onthouden door een koers te varen welke hoger was dan die naar het eerste merkteken, welk feit mede werd vastgesteld op grond van de verklaringen van een lid van het wedstrijdcomité aan boord van het comitéschip en de verklaring van het jacht "Elan".

Opmerkingen van de "Garnaal" n.a.v. de Hoger Beroep aanvraag.

De "Garnaal" heeft geroepen "protest tegen de Balander", hetgeen door een getuige kan worden bevestigd.

Zodra de jachten in de haven aankwamen heeft de "Garnaal" de "Balander" uitvoerig geïnformeerd.

Hoger Beroep Uitspraak.

Deel VI van het zeilwedstrijdreglement heeft mede ten doel om een jacht te beschermen tegen eventuele verzuimen van het protestcomité. De voorschriften daarin met betrekking tot de rechtsgeldigheid en de behandeling van een protest zijn echter niet bedoeld om door een jacht waartegen werd geprotesteerd als uitvlucht te worden gebruikt om aan een uitspraak te ontkomen door beweringen als dat het "niet wist" of "geen tijd kreeg" enz. Van een jacht, dat in twijfel verkeert of er al dan niet tegen hun zal worden geprotesteerd, mag ter bescherming van zijn eigen rechten worden verwacht dat het bij het wedstrijdcomité informeert of mogelijk een protest werd ingediend. Wanneer dit het geval blijkt te zijn kan hij, ter voorbereiding van zijn verdediging, verzoeken om dit protest in te zien, vragen wanneer het protest behandeld zal worden en het protestcomité wijzen op zijn recht om bij het verhoor aanwezig te zijn. Bezwaren tegen vermeende tekortkomingen inzake de behandeling van een protest dienen tijdens die behandeling naar voren te worden gebracht en niet - na een ongunstige beslissing - te worden aangevoerd als reden voor een Hoger Beroep aanvraag.

Voorts dient een bij een voorval betrokken jacht dat meent dat zijn overtreding een noodzakelijk gevolg was van een overtreding van één of meer andere jachten, zijn rechten veilig te stellen door zelf een protest aan te zeggen, de protestvlag tijdig te zetten en een schriftelijk protest in te dienen, in plaats van af te wachten of het vrij uit zal gaan als resultaat van de behandeling van een tegen hem ingediend protest.

De uitspraak van het protestcomité wordt bekrachtigd en het Hoger Beroep afgewezen.

Noot: Artikel 73.1 geeft de partijen bij een protest het recht om bij het verhoor van ieder hunner en van de getuigen aanwezig te zijn. De bedoeling van dit artikel is dat beide partijen bij hun verhoor en dat van de getuigen aanwezig zijn en niet dat dit eerst wordt toegestaan wanneer één van de partijen daarom vraagt.

HOGER BEROEP 11/82

Laser H 100992 tegen Zeil- en Kampvereniging "Zulthermeer",
18-19 september 1982.

Artikelen 1.1, 1.2, 1.4, 2, 69.a en 70.3 WR en 5 Huishoudelijk Reglement van het K.N.W.V.

Data voor het houden van zeilwedstrijden moeten worden aangevraagd overeenkomstig art. 5 van het Huishoudelijk Reglement van het K.N.W.V. De uitnodiging voor een wedstrijd dient op een zodanig tijdstip plaats te vinden dat daarvan kennis kan worden genomen of inzage kan worden verkregen door alle eventuele deelnemers.

Het protest van de Laser H 100992

Protest op grond van de artikelen 1.1, 1.2, 1.4, 2, 69.a en 70.3. De Zeil- en Kampvereniging "Zulthermeer" organiseert een wedstrijdserie (selectie-teamwedstrijden t.b.v. deelname aan het Europees Kampioenschap teamzeilen Laserklasse) zonder dat deze werden aangekondigd, waardoor Laser 100992 en andere Laserzeilers wezenlijk worden benadeeld. Eerst op 13 september heeft Laser 100992 zich ervan op de hoogte kunnen stellen dat de wedstrijden op 18 en 19 september zouden worden verzeild, waardoor het team waarvan Laser 100992 deel uitmaakt, niet meer tijdig op de hoogte kon worden gesteld, en deelname van dit team onmogelijk werd. Andere Laserzeilers zullen waarschijnlijk geheel onwetend zijn geweest van het feit dat er selectiewedstrijden zouden plaats vinden.

Door het Protestcomité vastgestelde feiten

Het protest, gedateerd 16 september, is ingekomen bij het secretariaat op 17 september

- dat in "normale" gevallen de data voor een selectie-wedstrijdserie in het programma van de Laser-klasse-organisatie wordt opgenomen aan het begin van het seizoen, maar dat zulks in het onderhavige geval om onbekende redenen niet is geschied;
- dat hiertegen in eerdere instantie door de Laser 100992 op geen enkele wijze een bezwaar of opmerking is gemaakt, althans voorzover het comité bekend;
- dat het wedstrijdcomité van de vereniging op 6 september door de Laser Organisatie Nederland is benaderd met het verzoek om de selectie-wedstrijden te organiseren en op die datum tot medewerking werd besloten;
- dat dit verzoek eerst toen werd gedaan omdat bij de Laser Organisatie op dat moment bekend werd dat op 3 oktober de Europese Kampioenschappen teamzeilen zouden worden gehouden;
- dat de Laser Organisatie de uitnodiging zou verzorgen en dat aanmelding mogelijk zou zijn tot het tijdstip waarop een bespreking met de deelnemers voor de aanvang der wedstrijden zou worden gehouden;
- dat geen schriftelijke uitnodigingen aan de leden van de Laser klasse organisatie zijn verzonden i.v.m. het korte tijdsbestek tussen het voornemen om de wedstrijden te houden en het tijdstip waarop deze werden verzeild;
- dat alle zeilers die aan de team-selectiewedstrijden in 1981 hebben deelgenomen, telefonisch op de hoogte zijn gesteld, dat deze selectiewedstrijden nu op 18 en 19 september zouden worden gehouden.

Uitspraak van het Protestcomité

Overwegende dat:

- art. 2 niet voorschrijft dat een uitnodiging schriftelijk dient te geschieden, noch een termijn bevat die bij de aankondiging in acht moet worden genomen,
- dat i.v.m. het korte tijdsbestek waarbinnen de wedstrijden dienden te worden georganiseerd, de wijze en het tijdstip waarop de voor de wedstrijden in aanmerking komende leden van de Laser Organisatie Nederland zijn uitgenodigd niet onredelijk wordt geacht, wordt het protest ongegrond verklaard.

De Hoger Beroep Aanvraag van Laser 100992

Laser 100992 is van oordeel dat de Zeil- en Kampvereniging "Zulthermeer" de wedstrijdserie had moeten aankondigen c.q. publiceren conform de artikelen 1.1 en 2 WR. Dat dit schriftelijk had dienen te geschieden, gericht aan tenminste alle leden van de Laser Organisatie Nederland. Laser 100992 is van mening, dat hij door het niet in acht nemen van deze voorschriften, buiten zijn schuld wezenlijk is benadeeld.

Terzake van enkele door het Protestcomité vastgestelde feiten wordt opgemerkt:

Laser 100992 kon niet eerder bezwaar maken tegen de gang van zaken omdat hij daarvan niet op de hoogte was.

Het verzoek van de Laser Organisatie aan de Zeil- en Kampvereniging "Zulthermeer" van 6 september was te laat.

Blijkens een publicatie in het "Laser Nieuws" en het blad van de International Laser Class Association waren plaats en datum van de Europese Kampioenschappen Teamzeilen reeds in februari 1982 bekend.

Tussen 6 en 18 september had niettemin een schriftelijk uitnodiging verzonden kunnen worden. Dat alle deelnemers aan de Europese Kampioenschappen Teamzeilen 1981 telefonisch werden geïnformeerd wordt in twijfel getrokken. Bovendien hadden niet alleen alle deelnemers aan laatstgenoemde Kampioenschappen, maar alle leden van de Laser Organisatie moeten worden uitgenodigd.

Wanneer de gewraakte wijze van organisatie toelaatbaar zou worden geoordeeld, zou dit voor een vereniging ongewenste mogelijkheden openen om deelnemers voor selectiewedstrijden te selecteren.

Hoger Beroep Uitspraak

Het in artikel 68 genoemde recht om te protesteren komt slechts toe aan jachten die voor een wedstrijd zijn ingeschreven. Daaruit vloeit voort, dat de in artikel 69 gegeven mogelijkheid tot een Verzoek om verhaal, wanneer een jacht meent wezenlijk te zijn benadeeld in zijn plaats van aankomst, slechts toekomt aan een in een wedstrijd uitgekomen jacht. Aangezien Laser 100992 een niet ingeschreven jacht was, had het protest door het protestcomité niet ontvankelijk moeten worden verklaard en had het protestcomité Laser 100992 met zijn klacht dienen te verwijzen naar de organiserende autoriteit, de vereniging "Zulthermeer" en zo nodig naar de Nationale Autoriteit, het K.N.W.V.

De Zeilraad vernietigt op bovengenoemde gronden de uitspraak van het protestcomité.

Gezien het gestelde in de bepaling K.N.W.V. onder art. 2.b, en de in de bepaling 4 van de K.N.W.V.-bepalingen onder artikel 77.2 aan de Zeilraad gegeven bevoegdheid om te beslissen over geschillen inzake alle reglementen en voorschriften van het K.N.W.V. (voorzover deze op het organiseren van wedstrijden betrekking hebben) en overwegende:

- dat Art. 5.1.B van het Huishoudelijk Reglement van het K.N.W.V. voorschrijft dat de data voor teamwedstrijden, waaronder tevens te verstaan selectie-teamwedstrijden, uiterlijk zes weken tevoren bij het K.N.W.V. moeten worden aangevraagd,
 - dat Art. 1.1 (laatste alinea) van het zeilwedstrijdreglement voorschrijft dat een aankondiging, inhoudende de voorwaarden en voorschriften van het evenement, moeten worden gepubliceerd,
 - dat een dergelijke publicatie in het onderhavige geval op een zodanig tijdstip dient plaats te vinden dat daarvan kennis kan worden genomen of inzage kan worden verkregen door alle in art. 5.1.B van het huishoudelijk reglement bedoelde en uit te nodigen verenigingen danwel leden daarvan, waarvan mag worden verwacht of aangenomen dat één of meer teams zullen worden afgevaardigd, tenzij de voorwaarden van het evenement anders zouden voorschrijven,
 - dat aan voornoemde voorschriften blijkens de door het wedstrijdcomité vastgestelde feiten niet werd voldaan,
 - dat anderzijds van geïnteresseerde verenigingen of leden daarvan, kennis genomen hebbende van een tijdige publicatie dat een Europees Team Kampioenschap zal worden verzeild en bekend zijnde met het feit dat daarvoor selectie-teamwedstrijden gebruikelijk zijn, mag worden verwacht dat zij, in plaats van af te wachten tot het allerlaatste moment (i.c. 6 september), zich tijdig op de hoogte trachten te stellen of en zo ja, waar en wanneer bedoelde selectiewedstrijden zullen worden verzeild danwel dat zij op een passende organisatie van deze wedstrijden aandringen,
 - dat uit art. 1.1 van het zeilwedstrijdreglement volgt dat in het onderhavige geval de Zeil- en Kampvereniging Zulthermeer als organiserende Autoriteit optrad en derhalve de verantwoordelijkheid droeg voor het nakomen van voornoemde voorschriften,
 - dat uit de door het wedstrijdcomité vastgestelde feiten blijkt dat de Laser Klasse Organisatie Nederland, voorzover deze bij de voorbereiding van het evenement betrokken was (als bedoeld in art. 14 van het Reglement voor de klasse organisaties), zich eerst op 6 september tot de vereniging Zulthermeer heeft gewend, hoewel volgens een eigen publicatie van februari 1982 bekend werd, dat het kampioenschap op 2 en 3 oktober zou worden verzeild. Derhalve een tijdstip waarop het op passende en aan de voorschriften voldoende wijze uitschrijven van de selectie-teamwedstrijden niet meer mogelijk was,
 - dat, gelet op de hiervoor genoemde voorschriften, de ingebrachte bezwaren tegen de wijze van uitschrijven der wedstrijdserie als terecht worden beoordeeld,
- wordt de uitspraak van het wedstrijdcomité gelet op de niet-ontvankelijkheid van het protest, vernietigd.

Omdat de overtredingen van de voorschriften niet meer zijn te corrigeren wordt een ernstige vermaning uitgesproken tegen de vereniging Zulthermeer terzake van de overtreding van art. 1.1 van het zeilwedstrijdreglement en art. 5 van het huishoudelijk reglement van het K.N.W.V. Tegen de Laser Organisatie Nederland wordt eveneens een ernstige vermaning uitgesproken terzake van haar oorzakelijk optreden in voornoemde overtredingen.

Hoger Beroep 12/82

Mistral 1576 tegen Mistral 2728
Windsurfclub Giethoorn, 25 april 1982, selectie-wedstrijden Mistral klasse.

Art. 11 Klassevoorschriften Mistral klasse

Wanneer het de bedoeling is dat gewichtsklassen van toepassing zijn, moet dit in de wedstrijd-bepalingen worden opgenomen.

Het protest van Mistral zeilplank 1576

Mistral 1576 protesteert tegen Mistral 2728 op grond van art. 11 der klassevoorschriften omdat de bemanning van de 2728 zeilende in de zwaargewichtsklasse niet het voorgeschreven gewicht zou hebben.

Door het Protestcomité vastgestelde feiten

Het gewicht van de bemanning van de Mistral 2728 bedroeg na weging 68 kg terwijl het voorgeschreven gewicht voor de zwaargewichtsklasse minimaal 70 kg. bedraagt.

Uitspraak van het Protestcomité

Mistral 2728 wordt uitgesloten op grond van een overtreding van art. 11 van de Mistral klassevoorschriften.

Hoger Beroep Aanvraag van de Mistral 2728

De bemanning van Mistral 2728 werd na de laatste manche in de derde landelijke Mistral wedstrijd gewogen op een huis-tuin en keukenweegschaal van een lid van het protestcomité. Op dat moment was het protest nog niet schriftelijk ingediend. De indiener was bij de weging aanwezig en kon aan de hand daarvan overwegen zijn protest al dan niet in te dienen.

Er is geen verhoor gehouden.

Bij alle sporten waarbij het gewicht een belangrijke rol speelt, wordt men vóór de wedstrijd gewogen omdat na de wedstrijd het gewicht afgenomen kan zijn. Waarom hier niet?

N.a.v. de gerezen twijfel betreffende zijn gewicht, liet de bemanning van de 2728 zich op 28 april door een arts wegen. Zijn gewicht was toen 71.5 kg. Voor de daarop volgende wedstrijden op 1 en 2 mei op de Grevelingen werd de bemanning van de 2728 vóór de wedstrijden gewogen op dezelfde weegschaal als in Giethoorn. De aanwijzing was ruim 67 kg. Nadat de genoemde doktersverklaring met een gewicht van 71.5 kg was getoond, vond vervolgens onder geleide van een lid van het wedstrijdcomité een weging plaats in een plaatselijk ziekenhuis door de aldaar aanwezige arts. Hier werd als gewicht vastgesteld 70.7 kg. Gelet op het voorgaande staat volgens Mistral 2728 vast, dat de op 25 april gebruikte weegschaal onjuist aanweees, redenen waarom de uitsluitend op 25 april wordt betwist.

Vraag van de Zeilraad aan het wedstrijdcomité.

Omdat art. 11 van de Mistral klassevoorschriften de instelling van twee gewichtsklassen (en een Damesklasse) slechts aanbeveelt, dient een toepassing van gewichtsklassen voor een wedstrijd of wedstrijdserie in de betreffende wedstrijd-bepalingen te worden voorgeschreven. Aangezien een dergelijke bepaling niet in de schriftelijke wedstrijd-bepalingen was opgenomen, luidt de vraag of een dergelijke aanvullende bepaling aan de deelnemers op de in de wedstrijd-bepalingen voorgeschreven wijze aan de deelnemers werd bekend gemaakt.

Antwoord van het wedstrijdcomité te Hoorn

Neen.

Hoger Beroep Uitspraak

De uitspraak van het protestcomité wordt vernietigd, niet op de gronden die door de Mistral 2728 werden aangevoerd maar op grond van het feit, dat de door het protestcomité toegepaste verdeling in gewichtsklassen, zoals aanbevolen in artikel 11 van de Mistral klassevoorschriften, niet in de wedstrijd-bepalingen was opgenomen. Aan de Mistral 2728 moeten de punten worden toegekend die hem volgens zijn plaats van aankomst toekomen.

Noot:

In het geval dat gewichtsklassen dwingend zijn voorgeschreven in de wedstrijd-bepalingen, wordt aanbevolen om een deugdelijke en rond de kritieke gewichtswaarden gecontroleerde danwel geijkte weegschaal voor controle-wegingen aan te wenden en een vaste procedure inzake zulke controle-wegingen in de wedstrijd-bepalingen op te nemen.

Hoger Beroep 13/82

Zeilplank 2860 Divisie II tegen zeilplank 2815 Divisie II.
Regionale wedstrijden W.S.V. Geinboord 17 oktober 1982.

Art. 74.5 De 720^o-straf is slechts van kracht wanneer deze in de wedstrijd-bepalingen van toepassing is verklaard

Het protest van zeilplank 2860

Protest op grond van art. 68.3. Tussen zeilplank 2815 en zeilplank 2533 heeft vlak voor de finish een aanvaring plaats gevonden.

Door het Protestcomité vastgestelde feiten

De aanvaring tussen de over bakboord aan de wind zeilende zeilplank 2815 en de over stuurboord aan de wind zeilende zeilplank 2533 vond plaats onder het oog van het wedstrijdcomité en het protestcomité. Door zeilplank 2815, zeilende over bakboord, werd geen protest aangeroepen. De zeilplank 2533 vervolgde zijn koers zonder de 720-graden straf uit te voeren volgens art. 74.5.

Bij het verhoor van zeilplank 2533 werd door deze verklaard geen 720-graden straf te hebben uitgevoerd omdat zeilplank 2815 hem geen protest had aangezegd.

Bij het verhoor van zeilplank 2815 werd door deze beweerd dat hij een protest had aangeroepen en had vastgesteld dat zeilplank 2533 720-graden was gedraaid.

Vervolgens verklaarde zeilplank 2533 éénmaal 360-graden te zijn gedraaid, maar nadat het comité had gewezen op de strijdigheid daarvan met zijn eerdere verklaring, werd gezegd dat zeilplank 2533 beslist geen 360-graden had gedraaid.

Uitspraak van het Protestcomité.

Gelet op art. 33.2 en de onjuiste verklaringen van zeilplank 2815 wordt zeilplank 2815 uitgesloten.

De Hoger Beroep Aanvraag van zeilplank 2815.

Het betrof een aanvaring tussen zeilplank 2815 zeilende over bakboord en zeilplank 2533 zeilende over stuurboord, artikel 36.

Zeilplank 2533 erkende de fout, waarna zeilplank 2815 veronderstelde dat zeilplank 2533 gebruik zou maken van de 720-graden straf. Zeilplank 2815 heeft niet kunnen constateren of de 720 regel werd toegepast.

Een derde deelnemer, zeilplank 2860 heeft achteraf geprotesteerd, omdat zeilplank 2815 geen protest zou hebben ingediend.

Het protestcomité heeft zeilplank 2815 onvoldoende gelegenheid gegeven zich te verdedigen en zeilplank 2815 werd geen gelegenheid gegeven een protest tegen het wedstrijdcomité en een andere deelnemer in te dienen, hoewel de tijdslimiet nog niet was verstreken.

Het protestcomité heeft onvoldoende nagegaan of art. 33.2 van toepassing kon worden verklaard. 196.

Vraag van de Zeilraad aan het wedstrijdcomité Windsurfer. Geinboard.

Art. 74.5 (alsmede art. 2.k en 3.2.b.xxi) maken duidelijk dat wanneer het de bedoeling is dat de 720-graden regel van toepassing zal zijn, dit in de wedstrijd-bepalingen moet zijn opgenomen.

De vraag luidt of een dergelijke bepaling in de wedstrijd-bepalingen was opgenomen dan wel op een in de wedstrijd-bepalingen omschreven wijze aan de deelnemers voor de wedstrijden werd bekend gemaakt.

Antwoord van het wedstrijdcomité.

Neen.

Hoger Beroep Uitspraak.

Overwegende:

- dat de 720-graden regel niet van toepassing was wegens het ontbreken van een desbetreffende wedstrijd-bepaling.
- dat een aanvaring heeft plaats gevonden tussen zeilplank 2815 over bakboord zeilende en zeilplank 2533 over stuurboord zeilende
- geen van beide zeilplanken een protest heeft ingediend noch de wedstrijd heeft verlaten
- een derde zeilplank 2860 een geldig protest indiende

worden beide zeilplanken 2815 en 2533 uitgesloten wegens een overtreding van art. 33.2.

De uitspraak van het protestcomité wordt vernietigd.

Amsterdam, april 1983.

HOGER BEROEP 14/82

N.K.K. 2212 tegen H 936.
Koninklijke Nederlandsche Zeil- en Roei-vereening.
Flevo-roe 1982.

Artikelen 74.1 en 77.3

Artikel 74.1. De uitspraak in een protest dient te zijn gebaseerd op door het protestcomité vastgestelde feiten.

Het protest van N.K.K. 2212

Na de start zeilde N.K.K. 2212 over stuurboord aan de wind met op korte afstand aan loef H 936.
N.K.K. 2212 moest overstag om uit te wijken voor twee over bakboord aan de wind naderende jachten, waaronder N.K.K. 2096. Daartoe werd H 936 aangeroepen voor ruimte om overstag te gaan. Deze aanroep werd herhaald toen H 936 niet reageerde, echter wederom zonder resultaat. N.K.K. 2212 verminderde vaart door te "knijpen", ging overstag en voer achter H 936 langs terwijl inmiddels ook N.K.K. 2096 overstag was gegaan en de protestvlag had gezet. N.K.K. 2212 protesteerde daarop tegen H 936 door het eveneens zetten van de protestvlag.

Uitspraak van het protestcomité in eerste instantie

H 936 wordt uitgesloten op grond van artikel 43.1.

Uitspraak van het protestcomité na heropening van het verhoor met toepassing van artikel 73.5 op 7 oktober 1982

De door H 936 overgelegde schriftelijke verklaring van een opvarende van het jacht N.K.K. 557 brengt geen wezenlijke nieuwe feiten aan het licht.

De uitspraak op het protest gedateerd 14 augustus 1982 waarbij H 936 werd uitgesloten op grond van artikel 43.1. blijft gehandhaafd, mede omdat naar de mening van het protestcomité niet is komen vast te staan dat het voorval vermeld in de getuigenverklaring hetzelfde voorval is als dat waarop het protest van N.K.K. 2212 is gebaseerd.

Hoger Beroep aanvraag van H 936

Verzoekt hernieuwde behandeling van het protest op grond van artikel 77.3 wegens onvoldoende vaststelling van de feiten door het protestcomité.

Hoger Beroep uitspraak

De uitspraak van het protestcomité wordt vernietigd. Blijkens het overgelegde protestformulier, waarop de uitspraak is vermeld, is die uitspraak niet gebaseerd op door het protestcomité vastgestelde feiten als wordt vereist in artikel 74.1, althans zijn deze niet vermeld.

Met toepassing van artikel 77.3 wordt de zaak voor een hernieuwde behandeling terug verwezen naar het protestcomité.

Hoger beroep 15/82

N.K.K. 2096 tegen N.K.K. 2212.
Koninklijke Nederlandsche Zeil- en Roei-vereiniging.
Flevo- race 1982.

Artikelen 74.1 en 77.3

Artikel 77.3. Wanneer de Zeilraad de door het protestcomité vastgestelde feiten onvoldoende acht kan deze de zaak terug verwijzen voor een hernieuwde behandeling door het protestcomité.

Het protest van N.K.K. 2096

Kort na de start werd N.K.K. 2096 over bakboord aan de wind zeilend gedwongen overstag te gaan omdat N.K.K. 2212 over stuurboord aan de wind zeilend niet uitweek.

Verweer van N.K.K. 2212

N.K.K. 2212 zeilde inderdaad over stuurboord. Kon echter niet overstag gaan omdat H 936 aan loef aan boord aan boord liggend, ondanks tweemaal aanroepen daartoe, niet de gelegenheid gaf.

Uitspraak van het protestcomité

N.K.K. 2212 wordt uitgesloten wegens overtreding van artikel 36.

Hoger beroep aanvraag van N.K.K. 2212

Meent dat de uitsluiting van N.K.K. 2212 niet terecht is, gelet ook op de I.Y.R.U. uitspraak no. 6, H 936, die verhinderde dat N.K.K. 2212 overstag kon gaan, werd op protest van N.K.K. 2212 wegens overtreding van artikel 43 uitgesloten.

Hoger beroep uitspraak

De uitspraak van het protestcomité wordt vernietigd. De feiten zijn onvoldoende vastgesteld. Met toepassing van artikel 77.3 wordt het protestcomité opgedragen de zaak opnieuw in behandeling te nemen.

HOGER BEROEP 16/82

=====
Laser 56504 tegen Pampus 369.
G.W.V. De Vrijbouter.
29 juli 1982.

Artikel 36.: Wanneer er bij een over bakboord zeilend jacht gegronde twijfel bestaat of een jacht zeilende over stuurboord voldoende zal uitwijken, is het gerechtvaardigd dat het zelf uitwijkt en protesteert. Blijkt die twijfel terecht, dan zal het jacht zeilende over stuurboord, wil het vrij uit gaan, moeten aantonen dat zijn bewering, dat het van het jacht zeilende over bakboord zou zijn vrij gebleven zonder dat dit behoefde uit te wijken, juist is.

Het protest van Laser 56504

Laser 56504 zeilde aan de wind over bakboord. Over stuurboord aan de wind naderde Pampus 369. Laser 56504 riep tot driemaal toe "bakboord". Pampus 369 week niet uit waardoor Laser 56504 met veel moeite een aanvaring kon voorkomen door overstag te gaan, als gevolg waarvan Laser 56504 omsloeg.

Feiten vastgesteld door het protestcomité

Laser 56504 zeilt aan de wind over bakboord. Over stuurboord aan de wind zeilend nadert Pampus 369. Wanneer de Stevens van de beide jachten elkaar tot op een afstand van ongeveer een halve lengte van een Pampusjacht genaderd zijn en Pampus 369, terwijl hij zijn grootschoot viert, achter Laser 56504 langs wil sturen, gaat Laser 56504 overstag en slaat om. Pampus 369 leeft snel op en vaart op zeer korte afstand te loefwaarts langs Laser 56504.

Uitspraak van het protestcomité

Pampus 369 wordt uitgesloten op grond van een overtreding van artikel 36, omdat niet voldaan werd aan de verplichting dat een jacht zeilende over stuurboord, moet uitwijken voor een jacht zeilende over bakboord.

Hoger Beroep aanvrage Pampus 369

Pampus 369 maakt de volgende bezwaren:

1. De tekening is niet door mijzelf gemaakt, maar door het protestcomité aan de hand van mijn verklaring.
2. Ondanks het feit dat Laser 56504 wist dat Pampus 369 hem had opgemerkt is hij in paniek geraakt en plotseling gaan draaien.
3. Afgaande op de verklaring van Laser 56504 zou mijns inziens een behoorlijke aanvaring het gevolg moeten zijn geweest. Daar er geen aanvaring heeft plaatsgevonden komt de verklaring van Laser 56504 op "losse schroeven" te staan.
4. Het protestcomité heeft zijn oordeel gevormd op grond van de verklaring van een in mijn ogen onervaren zeiler.

Hoger Beroep Uitspraak

Wanneer er bij een over bakboord zeilend jacht gegronde twijfel bestaat of een jacht zeilende over stuurboord voldoende zal uitwijken, is het gerechtvaardigd dat het uitwijkt en protesteert.

Blijkt die twijfel terecht, dan zal het jacht zeilende over stuurboord, wil het vrij uit gaan, moeten aantonen dat zijn bewering dat het van het jacht zeilende over bakboord zou zijn vrij gebleven zonder dat dit behoefde uit te wijken, juist is.

Uit de vastgestelde feiten en tekeningen kan worden geconcludeerd dat er voor Laser 56504 sprake was van een gegronde twijfel of Pampus 369 tijdig en voldoende zou uitwijken. Pampus 369 heeft Laser 56504 na diens herhaalde aanroep "bakboord" ook niet aangeropen om koers te houden, hetgeen aanbeveling kan verdienen wanneer het tot uitwijken verplichte jacht tijdens het uitwijken aanvankelijk een koers stuurt die het jacht met het recht van de weg zou kunnen beoordelen als een aanvarende koers.

Uit de vastgestelde feiten blijkt niet dat Laser 56504 Pampus 369 heeft gehinderd in zijn uitwijkmanoeuvre, anders dan pas op het moment dat Laser 56504, ter voorkoming van een door Laser 56504 terecht veronderstelde aanvaring, overstag ging.

Ingevolge artikel 74.1. en 77.3. W.R. zijn door Pampus 369 tegen de vastgestelde feiten aangevoerde bezwaren niet vatbaar voor Hoger Beroep.

De uitspraak van het protestcomité wordt bekrachtigd.

Hoger Beroep 1/83

Hoger Beroep niet ontvankelijk verklaard.

Het Hoger Beroep werd niet ingediend noch aangemeld binnen de termijn van vier weken na de uitspraak van het protestcomite, zoals voorgeschreven in paragraaf 1 van de Bepaling K.N.W.V. bij artikel 77.2.

Onder de uitspraak van het protestcomite dient te worden verstaan de mededeling door het protestcomite als bedoeld in artikel 74.7(a).

HOGER BEROEP 2/83

Regenboog 115 tegen het protestcomité.
K.W. Sneek. Kleine Sneekweek 1983

Artikelen 73.4 en 73.5

Een jacht dat op de hoogte is dat tegen hem een protest zal worden ingediend, dient, ter bescherming van zijn rechten, zo spoedig mogelijk na het beëindigen van de wedstrijd bij het protestcomité te informeren of een protest tegen hem is ingediend en zo ja, wanneer het verhoor zal plaatsvinden.

Art. 73.5 kan door een partij bij een protest die zich niet tijdig vóór het verhoor bij het protestcomité heeft vervoegd niet als achterdeur worden gebruikt om alsnog te worden gehoord.

Het voorval

Regenboog 107 dient een protest in tegen Regenboog 115. Het protest wordt door het protestcomité behandeld onder toepassing van art. 73.4, nadat Regenboog 115, na herhaalde oproep daartoe, niet binnen redelijke tijd voor het verhoor is verschenen. Regenboog 115 wordt uitgesloten.

Regenboog 115 verzoekt heropening van het verhoor onder toepassing van art. 73.5 aangezien hij van mening is nieuw bewijsmateriaal te kunnen leveren.

Het protestcomité weigert het verzoek om toepassing te geven aan art. 73.5 aangezien het de mening is toegedaan dat beweringen van een door eigen toedoen niet gehoorde partij, niet als nieuw ter beschikking komend bewijsmateriaal kan worden aangemerkt.

Hoger Beroep aanvraag van Regenboog 115

Regenboog 115 vraagt hoger beroep aan omdat hij, naar zijn beste weten, 45 minuten na de wedstrijd te hebben beëindigd, zich heeft gemeld bij de informatiepost van het protestcomité, waar hem werd medegedeeld dat het protest van Regenboog 107 reeds was behandeld en dat hij was uitgesloten op grond van een overtreding van art. 37.1.

Op zijn verzoek het verhoor te heropenen werd niet ingegaan en diens gevolg kon hij zijn verweer op grond van art. 42.1(a) niet voeren.

Hij is van mening dat het wedstrijdreglement via de hoger beroep procedure de mogelijkheid biedt om tot de beste verzameling van gegevens te komen, waarop een zuivere uitspraak kan worden gedaan.

Hij meldt ook een getuige, die gehoord kan worden.

Beschouwingen van het protestcomité

Het protestcomité heeft het volgende vastgesteld:

15.32 u. finish Regenboog 107, protestvlag gezien. Regenboog 115 heeft kort daarvoor de wedstrijd beëindigd.

15.43 u. Regenboog 107 haalt protestformulier bij het informatiebureau.

15.57 u. Regenboog 107 levert protestformulier in bij informatiebureau en ontvangt dit na inboeking terug.

- 16.00 u. Regenboog 107 dient protest in bij protestcomité. Desgevraagd deelt Regenboog 107 mede dat Regenboog 115 op de hoogte is van het protest en dat hij na het beëindigen van de wedstrijd naar het Paviljoen Sneekermeer is gevaren.
- 16.05 u. 1e oproep door geluidsinstallatie voor Regenboog 115.
- 16.10 u. 2e oproep.
- 16.15 u. Regenboog 115 verschijnt niet voor verhoor. Protest wordt buiten zijn aanwezigheid behandeld met toepassing van art. 73.4. Het protest van Regenboog 107 wordt toegewezen en Regenboog 115 wordt uitgesloten.
- 16.20 u. Regenboog 107 verlaat de protestkamer.
- 16.50 u. De voorzitter van het protestcomité ziet dat Regenboog 115 zich meldt bij het informatiebureau en enkele minuten daarna staat hij deze te woord. Regenboog 115 is het niet eens met de vastgestelde feiten en vraagt heropening van het verhoor. De voorzitter deelt Regenboog 115 mede dat deze door eigen nalatigheid zijn weergave van het voorval niet heeft kunnen geven en weigert heropening van het verhoor.

Het protestcomité is van mening dat terecht toepassing is gegeven aan art. 73.4 temeer waar in de wedstrijdbepalingen uitdrukkelijk op de mogelijke toepassing van dit artikel wordt gewezen. Regenboog 115 had zijn rechten veilig dienen te stellen door tijdig voor het verhoor aanwezig te zijn.

Hoger Beroep uitspraak

Overwegende dat:

- Regenboog 115 op de hoogte was dat tegen hem een protest zou worden ingediend,
- Regenboog 115 zich ± 1 uur en 20 minuten na de wedstrijd te hebben beëindigd bij het informatiebureau van het protestcomité heeft gemeld,
- het protest van Regenboog 107 werd behandeld ± 45 minuten nadat deze de wedstrijd had beëindigd,
- de wedstrijdbepalingen uitdrukkelijk wijzen op de mogelijke toepassing van art. 73.4,
- Regenboog 115 tweemaal werd opgeroepen voor het verhoor, maar daarop niet heeft gereageerd,
- Regenboog 115 bij zijn verzoek om heropening van het verhoor geen getuige heeft aangemeld die, naast zijn eigen weergave van het voorval, mogelijk nieuw bewijsmateriaal ter beschikking had kunnen stellen,
- art. 73.5 niet is bedoeld om te worden gebruikt door de partij die in gebreke is gebleven zich, ter bescherming van zijn eigen rechter, tijdig ervan te vergewissen wanneer het tegen hem ingediende protest zal worden behandeld,
- het protestcomité om die reden gerechtigd was het verzoek om heropening van het verhoor onder toepassing van art. 73.5 niet in te willigen,
- Regenboog 115 heeft nagelaten opnieuw, hetzij mondelijk, hetzij schriftelijk, het protestcomité te verzoeken het verhoor te heropenen, nadat hij door een getuige was benaderd die het voorval had gezien,
- Regenboog 115 daarentegen abusievelijk heeft gemeend via een aanvraag Hoger Beroep een verhoor van partijen en getuigen te kunnen bewerkstelligen,
- ingevolge art. 74 het protestcomité in hoogste instantie de feiten vaststelt,

wordt besloten de uitspraak van het protestcomité te bekrachtigen en het Hoger Beroep af te wijzen.

De Zeilraad tekent daarbij aan dat teneinde een zo goed mogelijke rechtspleging te bewerkstelligen, met zorg te werk dient te worden gegaan voorafgaande aan en bij toepassing van art. 73.4 . Hoewel in het onderhavige geval het protestcomité snel tot behandeling van het protest is overgegaan, nl. ruim binnen de in de wedstrijd bepalingen gestelde termijn voor het indienen van protesten van één uur, heeft het protestcomité formeel juist gehandeld, mede gezien de uitdrukkelijke verwijzing in de wedstrijd bepalingen naar de mogelijke toepassing van art. 73.4.

HOGER BEROEP 3/83

=====

I.O.R. "Pollution" H 2612 tegen I.O.R. "Klieuw" H 2849.
Comité Delta Week.
Delta Week, 1983.

Artikelen:

42.1.a; 42.3.a.11;

Definitie: Vrij Achter en Vrij voor, Boord aan Boord.

Het protest van I.O.R. H 2612

H 2612 protesteert tegen H 2849 op grond van artikel 42.3 W.R.,
aangezien H 2849 niet tijdig boord aan boord was met H 2612.

Feiten vastgesteld door het Protestcomité

Als H 2612 de 2 scheeps lengten cirkel binnenvaart, ligt hij over
bakboord, boord aan boord met H 2796.

H 2849 ligt op enige afstand over stuurboord: "ver weg" volgens
H 2612, "ca. 6 lengten" volgens H 2796, "ca. 3 lengten" volgens
H 2849 (zie tekening).

Tijdens het ronden van het merkteken door H 2612 komt dit jacht door
de tegenstroom praktisch stil te liggen. H 2849 heeft met stroom mee
veel snelheid t.o.v. het merkteken. H 2612 rondt het merkteken krap.
H 2849 rondt het merkteken tussen de H 2612 en het merkteken. Een
aanvaring volgt. Beide jachten zetten hun protestvlag. H 2612 dient
een protest in.

Windkracht 1 à 2 Bf., stroomrichting als aangegeven, niet sterk.

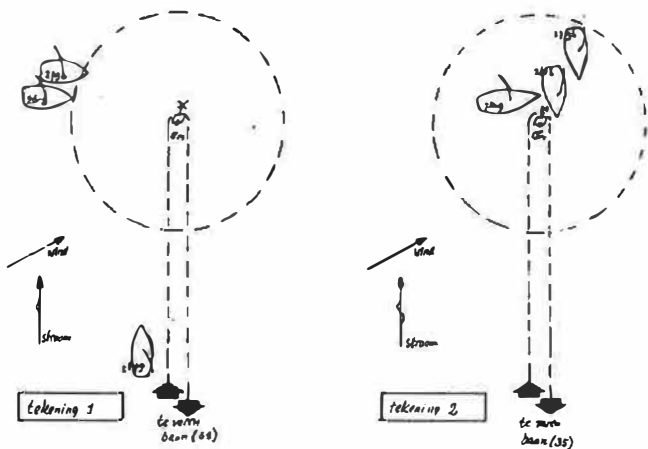

Uitspraak van het Protestcomité

H 2849 beroept zich ten onrechte op artikel 42.1.a. want 42.3.a.ii. is van toepassing.

H 2849 wordt uitgesloten.

Hoger Beroep aanvraag van H 2849

H 2849 stelt dat artikel 42.3.a.ii. ten onrechte door het protestcomité werd toegepast daar H 2849 volgens de definitie "boord aan boord" reeds lang, en ruim voordat H 2612 de twee scheepslengten cirkel bereikte, boord aan boord lag met de H 2612 en derhalve recht op ruimte had bij het merkteken.

Beschouwingen van het Protestcomité

Het protestcomité is ervan overtuigd dat H 2849 onjuist gehandeld heeft. Het vindt dat de aanspraak op een boord aan boord positie voor een jacht dat zo'n 50 meter van het merkteken verwijderd ligt, ten onrechte wordt gedaan.

De commissie acht het gewenst dat over dit geval duidelijkheid ontstaat. Ze heeft H 2849 aangeraden in hoger beroep te gaan en had anders zelf de uitspraak ter bevestiging of verbetering aan de zeilraad van het K.N.W.V. voorgedragen.

Hoger Beroep Uitspraak

Uit de officiële door het protestcomité vastgestelde tekening blijkt dat H 2849 zich, op het moment dat H 2612 zich op een afstand van twee van zijn scheepslengten van het merkteken 014 bevindt, vóór een denkbeeldige lijn, dwarsscheeps getrokken door het achterste punt van de romp van H 2612 bevindt. Volgens de definitie "Vrij Achter en Vrij Voor"; "Boord aan Boord" ligt dientengevolge H 2849 boord aan boord met H 2612, niettegenstaande hij zich op genoemd moment op enkele scheepslengten van het merkteken 014 bevindt en is H 2612 overeenkomstig art. 42.1.(a) verplicht aan H 2849 ruimte te geven om het merkteken 014 te ronden.

H 2612 heeft niet aan deze verplichting voldaan.

Het Hoger Beroep wordt toegewezen.

De uitspraak van het protestcomité wordt vernietigd.

H 2612 wordt uitgesloten op grond van een overtreding van artikel 42.1.a; H 2849 dient het aantal punten te worden toegekend voor zijn plaats van aankomst.

HOGER BEROEP 4/83

=====

N.K.K. 807 tegen N.K.K. 2541.
Watersportvereniging Almere.
Almere Race, 26 juni 1983.

Artikel 74.1.

Het protestcomité stelt de feiten in hoogste instantie vast en is niet gehouden als feit aan te nemen hetgeen door één van de partijen en meerdere getuigen schriftelijk wordt verklaard.

Het protest van N.K.K. 807

N.K.K. 2541 heeft het merkteken HB/A niet gerond maar een andere cylinder boei HB/Z.
Protest op grond van artikel 51.2.

Feiten vastgesteld door het protestcomité

Nadat partijen diverse malen voor het verhoor zijn opgeroepen doch niet zijn verschenen, heeft het protestcomité, met gebruikmaking van artikel 73.4., uitspraak gedaan.
Het protest van N.K.K. 807 wordt afgewezen.

Hoger Beroep aanvraag N.K.K. 807

Gezien de onweerlegbare feiten, te weten het niet ronden van een merkteken van de baan (merkteken HB/A) door N.K.K. 2541, hetwelk door mij met twee getuigende jachten bewezen is, meen ik de juiste conclusie daaraan te mogen verbinden, dat er van een verdere technische discussie geen sprake kan zijn c.q. mijn aanwezigheid ter zitting niet van enig belang geacht behoeft te worden.

Overigens werd aan het door mij gemachtigde bemanningslid bij het indienen van het protest op zijn vraag, of zijn aanwezigheid verder nog gewenst of noodzakelijk was, door een lid van het protestcomité geantwoord, dat dit niet het geval was.

Nadere mededelingen van het protestcomité

1. Geen lid van het protestcomité heeft een gemachtigd bemanningslid N.K.K. 807 gesproken en kan derhalve niet meegedeeld hebben dat diens aanwezigheid niet noodzakelijk was.
2. Partijen zijn met een ruime tijdsruimte diverse malen voor het verhoor opgeroepen. Geen van partijen of een vertegenwoordiger gaf gehoor aan deze oproep.
3. Een lid van het wedstrijdcomité bevond zich aan boord van een schouw met een blauwe Almere vlag in top. Deze schouw lag in de buurt van de bewuste boeien. Dit lid heeft tijdens het verhoor als getuige verklaard dat N.K.K. 2541, die een ruime voorsprong had, eerst naar een boei van een andere baan is gevaren, doch vervolgens naar het merkteken HB/A is gezeild en dit merkteken reglementair heeft gerond.

Hoger Beroep uitspraak

Artikel 74.1. schrijft voor, dat de feiten in hoogste instantie door het protestcomité worden vastgesteld.

Bij het vaststellen van deze feiten moet het protestcomité, ingevolge artikel 73.2. kennis nemen van zodanig bewijsmateriaal als het nodig oordeelt, terwijl artikel 73.4. het protestcomité het recht geeft naar eigen goeddunken een uitspraak in een protest te doen, indien partijen in gebreke blijven moeite te doen het verhoor bij te wonen.

Niet juist is derhalve de stelling van N.K.K. 807 dat het protestcomité gehouden is als feit aan te nemen hetgeen door één van partijen en meerdere getuigen schriftelijk wordt verklaard.

Het Hoger Beroep wordt afgewezen en de uitspraak van het protestcomité wordt bekrachtigd.

Hoger Beroep 5/83

=====

N.K.K. 2190 tegen N.K.K. 1616
Koninklijke Roei- en Zeilvereniging "De Maas".
Deltaweek 1983. Zeelandwedstrijd 2 juli 1983.

Artikelen 6, 37.1, 42.4 en 51.3

De artikelen 37.1 (Loefwaarts jacht moet vrij blijven) en 42.4 (Indringstart) kunnen gezamenlijk van toepassing zijn en doen dat meestal ook, aangezien ze niet tegenstrijdig zijn maar elkaar aanvullen. Wanneer een loefwaarts jacht bij een merkteken van de startlijn ruimte forceert, welke een lijwaarts jacht niet behoeft te geven op grond van artikel 42.4, dan overtreedt het loefwaarts jacht artikel 37.1 ook al vindt geen aanvaring plaats. Artikel 42.4 is een uitzondering op artikel 42.1 (a).

Een boord aan boord liggend loefwaarts/binnenliggend jacht kan bij een merkteken van de startlijn, dat door bevaarbaar water is omgeven, geen rechten ontlene aan de aanwezigheid van dat merkteken.

Het protest van N.K.K. 2190

Nadat het startsein was gegeven, gaf het lijwaartse jacht N.K.K. 1616 bij het merkteken aan de loefzijde van de startlijn geen ruimte aan het loefwaartse jacht N.K.K. 2190, waardoor deze tot een aanvaring werd gedwongen. Het lijwaartse jacht N.K.K. 1616 zeilde duidelijk hoger dan de kompaspeiling van het rak naar het eerste merkteken van de baan.

Door het protestcomite vastgestelde feiten

Tussen de jachten N.K.K. 2190 en N.K.K. 1616 heeft bij het merkteken aan de loefzijde van de startlijn een aanvaring plaats gehad.

N.K.K. 1616 is opgelofd, maar pas toen de aanvaring niet meer te vermijden was.

Er was geen ruimte genoeg voor N.K.K. 2190 tussen het merkteken en N.K.K. 1616 om normaal te passeren.

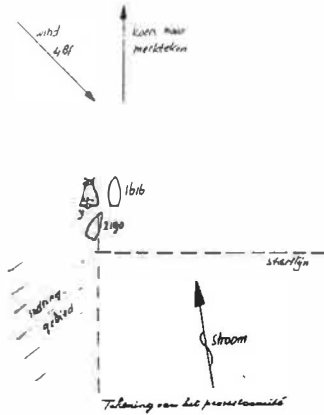

Uitspraak van het protestcomité

N.K.K. 2190 heeft niet kunnen aantonen, dat er ruimte genoeg zou zijn geweest als N.K.K. 1616 niet geloefd had. N.K.K. 2190 wordt uitgesloten wegens overtreding van Artikel 42.4.

Hoger Beroep aanvraag N.K.K. 2190

Het voorval vond plaats even na de start in de onmiddellijke omgeving van de gele gaston ZeilW, die op dat moment wegens de stroming aan de baanzijde van de startlijn lag.

Beide jachten lagen boord aan boord.

Volgens N.K.K. 2190 is hier dan ook artikel 42.1 (a) van het zeilwedstrijdreglement van toepassing. Bij een identiek voorval tijdens de N.K.K.-start van de Zeelandbrugrace op 8 juli 1983 verklaarde het protestcomité de ton op of nabij de startlijn tot hindernis voor de vaart, waarvoor ruimte moest worden gegeven. Zelfs indien artikel 42.4 van toepassing zou zijn, moet volgens N.K.K. 2190 nog ruimte worden gegeven in deze omstandigheden. Dit is echter niet gebeurd, daar N.K.K. 1616 hoger dan de juiste koers zeilde met als gevolg een aanvaring met ernstige schade voor N.K.K. 2190. Twee deelnemers getuigden ten voordele van N.K.K. 2190. Een van hen verklaarde expliciet dat N.K.K. 1616 door het deelnemersveld heen loefde en N.K.K. 2190 ruimte weigerde. N.K.K. 1616 diende zelf te laat een protest in en beschikte niet over getuigen.

Opmerkingen van N.K.K. 1616 naar aanleiding van de Hoger Beroep
aanvraag

1. De aanvaring vond plaats enkele seconden na het startschot bij de gele gaston ZeilW, die enkele meters voorbij de theoretische startlijn lag en in de wedstrijdbepalingen vermeld stond als bakboord begrenzing van de startlijn.
In de baanbeschrijving kwam dit merkteken niet voor.
ca. 15 seconden voor het startsein riep N.K.K. 1616 N.K.K. 2190 en een achter deze varende jacht luid en duidelijk aan ruimte te geven bij het merkteken mede omdat N.K.K. 1616 zelf niet wijken kon wegens direkt in zijn lij liggende jachten. In tegenstelling tot het andere jacht, dat onmiddellijk uitweek, gaf N.K.K. 2190 te kennen niet te willen wijken, waardoor bij het merkteken een aanvaring ontstond.
2. N.K.K. 1616 heeft niet sterk opgelooft of hoger dan de juiste koers gezeild.
Vanaf 30 seconden voor het startsein werd door N.K.K. 1616 maximale hoogte aan de wind gevaren overeenkomende met een koers iets lager dan die naar het eerste merkteken van de wedstrijd baan, dat uiteindelijk dan ook ruim 100 meter lijwaarts werd gepasseerd.
3. De getuige, die verklaarde te hebben gezien dat N.K.K. 1616 plotseling sterk oploefde, verklaarde ook dat N.K.K. 1616 daarna N.K.K. 2190 midscheeps aan stuurboord heeft aangevaren. In werkelijkheid, daarover waren partijen het eens, boorde de ruimer dan halve wind varende N.K.K. 2190 zich met zijn voorsteven in de bakboordzijde van N.K.K. 1616 op ca. een meter van de spiegel, terwijl N.K.K. 1616 op koers lag aan de wind.
4. Hoewel om diverse redenen te laat ingediend, werd het protest van N.K.K. 1616 tegen N.K.K. 2190 niettemin door het protestcomite geaccepteerd. Na de uitspraak op het protest van N.K.K. 2190 achtte het protestcomite het niet meer nodig het door N.K.K. 1616 ingediende protest in behandeling te nemen en restitueerde de waarborgsom.

Beschouwingen van het protestcomite naar aanleiding van de
Hoger Beroep aanvraag

De gele gaston ZeilW, die een begrenzing aan de startlijn moet geven, ligt op circa 40 m water. De ton kan daarom niet precies op de lijn gelegd worden. De wedstrijdcommissie, en ook de protestcommissie, is van mening dat uit de omschrijving van de startlijn in de wedstrijdbepalingen duidelijk is dat de ton ZeilW als merkteken van de startlijn beschouwd moet worden.

Uit de tekeningen blijkt dat partijen het vrijwel eens zijn over de posities van de schepen ten opzichte van elkaar. Het meningsverschil gaat over de gevaren koers ten opzichte van de koers naar het volgende merkteken.

De protestcommissie heeft zijn beslissing gebaseerd op de getuigenverklaringen, die duidelijk zijn op het punt dat N.K.K. 1616 niet met klapperende zeilen gevaren heeft voor de aanvaring.

Verder is er nog een omstandigheid van belang: de stroomrichting. Wie er niet op bedacht is - en dat zijn veel deelnemers die het water niet goed kennen - wordt door de stroom boven de ton gezet. Na aanvankelijk een goede positie gekozen te hebben komt hij dan ongemerkt in het gebied terecht van waaruit hij een indringstart maakt. Bijgevoegde tekening geeft de feiten juist weer.

Hoger Beroep uitspraak

Overwegende

- dat volgens de van kracht zijnde wedstrijdregels de startlijn werd gevormd door het verlengde van de lijn door de vlaggemast en de grote lichtopstand op het westelijk havenhoofd van de haven van Zierikzee; de startlijn steeds te passeren van oost naar west, waarbij de gele gaston ZeilW op of nabij die lijn aan bakboord diende te worden gehouden;
- dat er derhalve sprake is van een startlijn als omschreven in artikel 6 (c) met een begrenzingsmerkteken op of nabij het buiteneinde van de lijn; een merkteken nader gekenmerkt in artikel 51.3;
- dat bij een dergelijk merkteken, mits door bevaarbaar water omgeven, ook al ligt het op enige afstand aan de baanzijde van de startlijn artikel 42.4 van toepassing is;
- dat ingevolge dit artikel een lijwaarts jacht bij het naderen van de startlijn om te starten bij een merkteken aan de loefzijde van de startlijn geen ruimte behoeft te geven aan een loefwaarts jacht;
- dat artikel 42.4 tevens bepaalt, dat een lijwaarts jacht, nadat het startsein is gegeven, bij zulk een merkteken aan een loefwaarts jacht geen ruimte mag onthouden door of boven de kompaspeiling van het rak naar het eerste merkteken van de baan of hoger dan aan de wind te zeilen;
- dat uit de door het protestcomite vastgestelde feiten blijkt, zoals weergegeven in de officiële tekening van het voorval, dat N.K.K. 1616 zich na het startsein noch aan het een noch aan het ander ten opzichte van N.K.K. 2190 heeft schuldig gemaakt;
- dat daarentegen uit die feiten blijkt, dat N.K.K. 2190 tussen N.K.K. 1616 en het merkteken is gedrongen en daarbij als loefwaarts jacht niet vrij is gebleven van het lijwaartse jacht N.K.K. 1616

wordt besloten het Hoger Beroep af te wijzen en de uitspraak van het protestcomite te bekrachtigen met dien verstande dat N.K.K. 2190 niet alleen wordt uitgesloten wegens overtreding van artikel 42.4 maar tevens op grond van artikel 37.1.

Opmerking

Begrenzingsmerktekens van de startlijn als bedoeld in artikel 6 (c) kunnen vooral op stroom veelal niet precies op de startlijn worden gelegd. In dat geval verdient het aanbeveling teneinde alle twijfel met betrekking tot het van toepassing zijn van artikel 42.4 weg te nemen, in de wedstrijd bepalingen op te nemen, dat bij zulk een merkteken, mits omgeven door bevaarbaar water, artikel 42.4 van toepassing is.

HOGER BEROEP 6/83

Regenboog 103 tegen Regenboog 116.
Watersportvereniging Braassemmeer.
Nationaal Kampioenschap Regenboogklasse, 21-25 juli 1983.

Artikelen 43.1, 43.2(b) en 43.2(b)(i)

Een aan de wind zeilend jacht, dat een over dezelfde boeg liggend eveneens aan de wind zeilend loefwaarts jacht aanroept voor ruimte om overstag te gaan voor een hindernis, en daarop ten antwoord krijgt "Ga maar overstag" of woorden van gelijke strekking, moet onmiddellijk overstag gaan.

Het protest van Regenboog 103

De Regenbogen 103 en 116 zeilden over stuurboord aan de wind naar het bovenwindse merkteken. Regenboog 116 op ruim een halve scheepslengte loefwaarts van Regenboog 103. Regenboog 84 nadert het merkteken over bakboord aan de wind zeilend. Nog voordat Regenboog 84 "bakboord" roept, attendeert Regenboog 103 door aan te roepen Regenboog 116 op het over bakboord naderende jacht. De Regenbogen 103 en 116 hebben het merkteken met ongeveer 1½ scheepslengte overzeild, maar Regenboog 84 maakt niettemin gebruik van zijn rechten als bakboordsjacht. Regenboog 116 gaat na herhaald aanroepen door Regenboog 103 niet over overstag en loopt na te hebben geantwoord "'draai maar" over Regenboog 103 heen. Voor deze was het toen te laat om vrij te kunnen blijven van Regenboog 84. Regenboog 103 heeft na het antwoord "draai maar" weliswaar opgestuurd, maar kon niet draaien. Regenboog 84 is daarop zonder aanvaring in lij van Regenboog 103 overstag gegaan.

Uitspraak van het protestcomité in eerste instantie

Het protestcomité heeft in eerste instantie geoordeeld, dat Regenboog 116 niet aannemelijk heeft kunnen maken dat dit jacht aan Regenboog 103 voldoende ruimte heeft gegeven om te draaien en het heeft derhalve Regenboog 116 uitgesloten onder voorbehoud van het ter beschikking komen van nieuw bewijsmateriaal en heropening van het verhoor als genoemd in artikel 73.5, hetgeen in de uitspraak aan partijen is medegedeeld.

Feiten vastgesteld door het protestcomité na heropening van het verhoor met toepassing van artikel 73.5 op grond van het ter beschikking komen van video-opnamen van het voorval

Regenboog 84 naderde het in de windse merkteken over bakboord zeilende. Regenboog 103 en Regenboog 116 naderden, boord aan boord liggende, over stuurboord genoemd in de windse merkteken. Regenboog 116 zeilde ruimer en sneller dan de ongeveer bijna een scheepslengte lager liggende Regenboog 103. Regenboog 84 heeft "bakboord" geroepen. Regenboog 103 attendeerde Regenboog 116 op de over bakboord naderende Regenboog 84, op welk moment Regenboog 116 Regenboog 103 nagenoeg voorbij was gezeild als gevolg van eerder vermelde hogere snelheid. Regenboog 116 reageerde daarop door te zeggen "Ga maar overstag" of woorden van gelijke strekking.

Regenboog 103 heeft echter zijn koers vervolgd en is niet overstag gegaan. De Regenbogen 103 en 116 hebben beiden hun koers naar het merkteken kunnen vervolgen en voorlangs Regenboog 84 zeilen.

Regenboog 84 had zijn bakboordkoers kunnen vervolgen zonder in aanvaring te komen met Regenboog 103, uitgaande van een rechtdoorgaande koers van Regenboog 84.

Regenboog 84 heeft opgeloeft, c.q. zijn ronding van het merkteken ingezet op het moment dat Regenboog 103 vrijwel geheel voorlangs Regenboog 84 was gezeild. De drie jachten hebben elkaar niet gehinderd en het merkteken kunnen ronden zonder elkaar of het merkteken te raken.

De windsterkte bedroeg ca. 3 meter/seconde en was tijdens het voorval constant van kracht en richting.

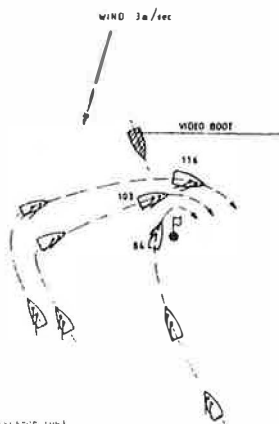

PROTSTCOMITÉ VAN DE VERENIGING 1963

Uitspraak van het protestcomité

Regenboog 116 heeft voldaan aan zijn verplichtingen gesteld in artikel 43; derhalve is Regenboog 103 niet gehinderd inzake een desgewenst door Regenboog 103 uit te voeren, maar niet noodzakelijk gebleken, overstagmanoeuvre. Het protest van Regenboog 103 tegen Regenboog 116 gegrond op artikel 43.1 wordt afgewezen.

Hoger Beroep aanvraag van Regenboog 103

Regenboog 103 maakt er bezwaar tegen dat het protestcomité, terwijl de Regenbogen 84 en 103 beide verklaren, dat er een aanvaring tussen hen zou hebben plaats gehad, indien Regenboog 84 koers had gehouden en niet was uitgeweken door overstag te gaan, op grond van onduidelijke videobeelden beslist, dat een dergelijke aanvaring niet zou hebben plaats gehad.

Voorts merkt hij op, dat de door het protestcomité vastgestelde feiten afwijken van de tijdens het verhoor door partijen en getuigen afgelegde verklaringen en dat er geen verklaringen zijn ondertekend. Een nagebootste situatie met bootjes en boei op aanwijzingen van partij 116 zag er totaal anders uit dan de situatietekening van het protestcomité. Regenboog 103 riep Regenboog 116 aan om overstag te gaan op ongeveer twee scheepslengten van het merkteken. Op dit moment lagen die jachten nog duidelijk boord aan boord zo zelfs dat Regenboog 103 nog wind kreeg vóór Regenboog 116 langs.

Dit belangrijke moment staat evenwel niet op de getoonde videoband. Regenboog 116 gaf geen gehoor aan de herhaalde aanroepen en riep pas "ga maar overstag" op het moment dat hij Regenboog 103 bij het merkteken voorbij liep, omdat Regenboog 103 praktisch stil lag na een mislukte poging om overstag te gaan, op welk moment Regenboog 84 reeds moest uitwijken voor Regenboog 103. Dit moment is te zien op de video. Tijdens het verhoor van partijen en getuige is vastgesteld dat Regenboog 103 pogingen heeft ondernomen om overstag te gaan en daardoor stil is komen te liggen. De overstagmanoeuvre moest worden onderbroken omdat anders een aanvaring met Regenboog 116 zou zijn ontstaan.

Beschouwingen van het wedstrijdcomité

De video-opnamen

Hoewel diepte minder goed kon worden waargenomen, gaven de beelden nieuwe feiten.

De opnamen werden ca. 25 keer afgedraaid, waarvan 5x in aanwezigheid van de vertegenwoordigers van de 84 en 103. De 116 verscheen niet.

De afstand van de videoboot was ca. 15 meter t.o.v. het merkteken haaks op de vaarrichting van de 103 en 116. De schepen vulden het gehele beeld.

1. Dwarsscheepse afstanden werden slechts weinig duidelijker.
2. Het beeld werd stilgezet op diverse momenten.
 - a. Het opmerkelijke feit was dat de eventuele aanvaring van de 84 met de 103 plaats gehad zou hebben op een veel meer achterliggende plaats dan de gemelde wantputting, nl. waarschijnlijk ter hoogte van de spiegel, doch nog waarschijnlijker niet zou hebben plaats gevonden indien de 84 rechthoekig zou zijn gezeild. Uit de beelden bleek dat de 84 op enige afstand van het merkteken langzaam oploefde om dichterbij het merkteken te komen.
Op de vraag aan de 84 of deze bij de boei nog had opgeleefd, was zijn antwoord: "Ja".
 - b. Voorts bleek uit de beelden dat de 116 zoveel sneller voortgang maakte ten opzichte van de 103 dat de 116 nog voor het inzetten van zijn rondingsmanoeuvre de 103 reeds zover was gepasseerd dat met aan zekerheid grenzende waarschijnlijkheid duidelijk was dat de 103 overstag had kunnen gaan zo deze dit had nodig geoordeeld i.v.m. het naderen van de 84.

Hoger Beroep uitspraak

De Zelfraad overwegende,

- dat een protestcomité op grond van vastgestelde feiten kan concluderen, dat een jacht geen overtreding van een voorschrift heeft begaan ook al verklaren de bij het voorval betrokken partijen dat er wel sprake is geweest van een overtreding door één van hen;
- dat ingevolge het bepaalde in artikel 74.1 het vaststellen van de feiten door het protestcomité in hoogste instantie geschied;
- dat bezwaren tegen vermeende tekortkomingen inzake de behandeling van een protest tijdens die behandeling naar voren dienen te worden gebracht en niet, na een ongunstige beslissing, mede mogen worden aangevoerd als reden voor een Hoger Beroep aanvraag;
- dat Regenboog 103 Regenboog 116 heeft aangeroepen voor ruimte om overstag te gaan;

- dat uit de vastgestelde feiten blijkt dat Regenboog 116 aan die aanroep gehoor heeft gegeven door te antwoorden "ga maar overstag" of woorden van gelijke strekking;
- dat uit die feiten niet is gebleken dat Regenboog 116 reeds in een eerder stadium door Regenboog 103 is aangeroepen voor ruimte om overstag te gaan en aan die aanroep geen gehoor zou hebben gegeven;
- dat Regenboog 103, na op zijn aanroep om ruimte om overstag te gaan, van Regenboog 116 ten antwoord te hebben gekregen "ga maar overstag" of woorden van gelijke strekking, heeft nagelaten onmiddellijk overstag te gaan als voorgeschreven in artikel 43.2(b)(i) maar daarentegen zijn koers heeft vervolgd;

besluit tot vernietiging van de uitspraak van het protestcomité, waarbij het protest van Regenboog 103 tegen Regenboog 116 werd afgewezen, omdat geen der partijen een overtreding van het wedstrijdreglement zou hebben begaan, het Hoger Beroep van Regenboog 103 af te wijzen en met toepassing van het bepaalde in artikel 77.6 Regenboog 103 uit te sluiten van de 4e wedstrijd van het Nationaal Kampioenschap Regenboogklasse 1983 wegens overtreding van artikel 43.2(b)(i).

HOGER BEROEP 7/B3

=====

Regenboog 84 tegen Regenboog 103
Watersportvereniging Braassemmermeer.
Nationaal Kampioenschap Regenboogklasse, 21 - 25 juli 1983.

Artikelen 36 en 74.1:

De uitspraak op een protest moet gebaseerd zijn op onomstotelijke feiten en niet op veronderstellingen. Bij redelijke twijfel of een over stuurboord liggend jacht vrij kan blijven van een over bakboord liggend jacht zal het over stuurboord liggende jacht dat moeten aantonen.

Het protest van Regenboog 84

Regenboog 84, aan de wind over bakboord liggend, roept Regenboog 103 en 116 die, eveneens aan de wind liggend, over stuurboord naderen, herhaaldelijk aan om uit te wijken. Regenboog 103 noch Regenboog 116 gaan overstag en Regenboog 84 moet door de wind draaien om een aanvaring te voorkomen. Regenboog 84 protesteert tegen Regenboog 103 op grond van een overtreding van artikel 36.

Feiten vastgesteld door het protestcomité

Regenboog 84 naderde het in de windse merkteken over bakboord zeilende. Regenboog 103 en Regenboog 116 naderden, boord aan boord liggende, over stuurboord genoemd in de windse merkteken; Regenboog 116 te loefwaarts van Regenboog 103.

De Regenbogen 103 en 116 stuurden een koers uitkomende ongeveer anderhalve scheepslengte boven het merkteken; Regenboog 116 zeilde ruimer en sneller dan de ongeveer bijna een scheepslengte lager liggende Regenboog 103.

Regenboog 84 heeft "bakboord" geroepen.

Regenboog 103 attendeerde Regenboog 116 op de over bakboord naderende Regenboog 84, op welk moment Regenboog 116 Regenboog 103 nagenoeg voorbij was gezeild als gevolg van eerder vermelde hogere snelheid.

Regenboog 116 reageerde daarop door te zeggen "Ga maar overstag" of woorden van gelijke strekking; Regenboog 103 heeft echter zijn koers vervolgd en is niet overstag gegaan. De Regenbogen 103 en 116 konden beide hun koers naar het merkteken vervolgen en voorlangs Regenboog 84 zeilen.

Regenboog 84 had zijn bakboordkoers kunnen vervolgen zonder in aanvaring te komen met Regenboog 103, uitgaande van een rechtdoorgaande koers van Regenboog 84. Regenboog 84 heeft opgelooft c.q. zijn ronding van het merkteken ingezet op het moment dat Regenboog 103 vrijwel geheel voorlangs Regenboog 84 was gezeild. De drie jachten hebben elkaar niet gehinderd en het merkteken kunnen ronden zonder elkaar of het merkteken te raken. De windsterkte bedroeg ca. 3 meter/seconde en was tijdens het voorval constant van kracht en richting.

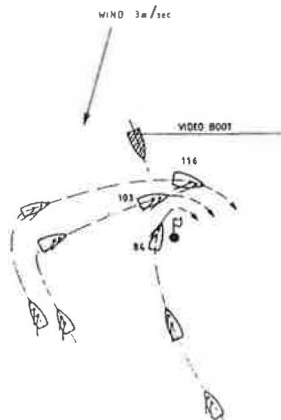

TEKIJNING PROTESTCOMITÉ NKS REGENBOOGKLASSE 1987

Uitspraak van het Protestcomité

Aangezien uit de vastgestelde feiten blijkt, dat Regenboog 103 geen overtreding van artikel 36 heeft begaan ten opzichte van Regenboog 84 wordt het protest van Regenboog 84 afgewezen.

Hoger Beroep aanvraag Regenboog 84

Na de behandeling van het protest in eerste instantie, werd Regenboog 116 uitgesloten, aangezien dit jacht niet voldoende had kunnen aantonen dat het aan Regenboog 103 voldoende ruimte had gelaten om uit te wijken voor de over bakboord aankomende Regenboog 84. Regenboog 103 verklaarde zelf niet vóór Regenboog 84 langs te hebben kunnen zeilen zonder dat er een aanvaring zou hebben plaatsgevonden. Het protestcomité deelde bij het doen van de uitspraak mede, dat één van haar leden videobeelden van de situatie had gemaakt en dat er de volgende dag gezamenlijk naar gekeken zou worden. Mochten er beelden bij zijn die een andere visie op de zaak zouden geven, dan zou het protest opnieuw worden behandeld. Tijdens het kijken naar de videobeelden, waarbij Regenboog 116 en de getuige Regenboog 113 niet aanwezig waren, werd er door alle partijen informeel over de situatie gesproken. Door storing was de situatie die zich afspeelde voor het merkteken niet zichtbaar. Bovendien was door de ligging van het opname vaartuig de situatie bij het merkteken vertekend. Er was toen nog niet gesproken over een heropening van het protest. De voorzitter van het protestcomité deelde echter zonder overleg met de andere leden van het comité, zonder enige vragen te stellen aan de aanwezige partijen of mogelijkheden te geven tot het geven van commentaar of de mogelijkheid te bieden tot het laten horen van getuigen, mede, dat geen der jachten werd uitgesloten.

Eveneens werden geen vastgestelde feiten, van toepassing zijnde voorschriften en beslissingen c.q. gronden waarop de uitspraak beruiste, medegedeeld.

Tot mijn verbazing blijken de vastgestelde feiten, genoemd in de op mijn verzoek door het comité toegezonden schriftelijke uitspraak, niet overeen te stemmen met de videobeelden.

Beschouwingen van het protestcomité

In eerste instantie heeft het protestcomité Regenboog 116 uitgesloten omdat dit jacht niet aannemelijk heeft kunnen maken, dat het Regenboog 103 voldoende ruimte heeft gegeven om te draaien. Deze uitspraak is gedaan onder voorbehoud van een heropening van het verhoor overeenkomstig artikel 73.5, indien belangrijk nieuw bewijsmateriaal ter beschikking zou komen. Op grond van het ter beschikking komen van videobeelden heeft het comité besloten het verhoor te heropenen en de behandeling voort te zetten. Nadat de videobeelden 25 maal zijn gedraaid, waarvan 5 maal in aanwezigheid van de vertegenwoordigers van de Regenbogen 84 en 103 (Regenboog 116 verscheen niet), zijn de feiten vastgesteld.

Hoger Beroep uitspraak

De uitspraak van het protestcomité wordt vernietigd op grond van de volgende overwegingen:

Blijkens de feitenvaststelling door het protestcomité heeft dat comité na het bekijken van videobeelden van het voorval uit een veronderstelde rechtdoorgaande koers door Regenboog 84 afgeleid, dat de Regenbogen 103 en 116 beide hun koers over stuurboord liggend naar het merkteken konden vervolgen en voorlans de over bakboord liggende Regenboog 84 konden zeilen, niettegenstaande partij 103 verklaarde artikel 36 te hebben overtreden door onvoldoende uit te wijken.

In werkelijkheid is Regenboog 84 dicht in lijn van Regenboog 103 opgelopen en vervolgens overstag gegaan; naar zijn zeggen om een aanvaring te voorkomen.

Wanneer Regenboog 84 een rechtdoorgaande koers was blijven zeilen en Regenboog 103 zou er dan in geslaagd zijn voorlans Regenboog 84 te zeilen zonder deze tot een koerswijziging te nopen, dan zou een onomstotelijk feit zijn vastgesteld.

De uitspraak van het protestcomité is niet gebaseerd op een vastgesteld feit, zoals artikel 74.1 voorschrijft, maar op een veronderstelling. Derhalve wordt het Hoger Beroep toegewezen en wordt met toepassing van het bepaalde in artikel 77.6 Regenboog 103 uitgesloten voor de 4e wedstrijd van het Nationaal Kampioenschap Regenboogklasse 1983 op grond van overtreding van artikel 36.

HOGER BEROEP 8/83

Schakel 2556 tegen Schakel 2168.

W.V. Heeg.

Nationale Kampioenschappen Schakelklasse 18 juli 1983.

Artikelen 68.1, 68.2 en 68.3

Een jacht dat getuige is geweest van een voorval tussen andere jachten, waarbij een overtreding van de artikelen van Deel IV zou hebben plaats gehad, zonder dat daarbij sprake is geweest van een aanvaring, kan na het beëindigen van de wedstrijd alleen dan een geldig protest indienen wanneer het heeft voldaan aan de voorwaarden genoemd in de artikelen 68.2 en 68.4 (protestvlag tonen en protest aanzeggen).

Het protest van Schakel 2556

Schakel 2556 hoort dat Schakel 2172, die over bakboord aan de wind zeilt, Schakel 2168, die over stuurboord nadert, luid aanroept. Schakel 2168 behoudt zijn koers waardoor Schakel 2172 moet afvallen om een aanvaring te voorkomen. Aangezien na afloop van de wedstrijd blijkt, dat Schakel 2172 geen protest tegen Schakel 2168 heeft ingediend, dient Schakel 2556 een protest tegen Schakel 2168 in wegens een overtreding van artikel 36.

Door het protestcomité vastgestelde feiten

Schakel 2168 zeilt over stuurboord aan de wind.

Schakels 2556 en 2172 zeilen over bakboord aan de wind, Schakel 2556 ongeveer 20 meter achter Schakel 2172.

Schakel 2172 valt af en stuurt achter Schakel 2168 langs. Er vindt geen aanvaring plaats. Het bovenstaande wordt door Schakel 2556 gezien.

Schakel 2172 heeft geen protestvlag getoond en geen protest aangezegd aan de stuurman van Schakel 2168.

Uitspraak Protestcomité

Schakel 2556 droeg kennis van de feiten van een voorval die een protest rechtvaardigen, doch heeft geen protestvlag gezet.

Aangezien er geen aanvaring tussen de Schakels 2172 en 2168 heeft plaats gehad, is, ingevolge artikel 33.2 W.R. geen der jachten verplicht om te protesteren.

Schakel 2556 leefde in de veronderstelling dat Schakel 2172 een protest zou indienen tegen Schakel 2168, doch toen bleek dat Schakel 2172 dit niet had gedaan, diende Schakel 2556, met een beroep op het bepaalde in artikel 68.1 W.R., alsnog een protest in.

Gelet op de inhoud van artikel 68.1 W.R. wordt het protest ontvanke-lijk verklaard.

Schakel 2168 wordt uitgesloten wegens overtreding van artikel 36 W.R. Schakel 2172 wordt niet uitgesloten op grond van artikel 33.2 omdat er geen aanvaring heeft plaatsgevonden en Schakel 2172 derhalve niet de plicht had om te protesteren.

Hoger Beroep aanvraag Schakel 2168

Schakel 2172 heeft ten voordele van zichzelf bewust afgezien van zijn rechten om op grond van artikel 36 Schakel 2168 tot uitwijken te verplichten, aangezien Schakel 2168 in dat geval onder Schakel 2172 zou zijn gedraaid, hetgeen voor Schakel 2172 nadeliger zou zijn geweest dan het weinige afsturen hetwelk hij nu heeft gedaan. Schakel 2168 heeft derhalve artikel 36 W.R. niet overtreden.

Hoger Beroep Uitspraak

Als getuige van een mogelijke overtreding van een artikel van Deel IV, mag een jacht ingevolge artikel 68.1 protesteren tegen een jacht dat rechtstreeks bij dat voorval is betrokken. Dan moet echter worden voldaan aan de voorwaarden genoemd in artikel 68.2 en 68.4 (protestvlag tonen en protest aanzeggen).

Het beroep van Schakel 2556 op het bepaalde in artikel 68.3 om te mogen protesteren zonder het tonen van een protestvlag is niet gerechtvaardigd, aangezien Schakel 2556, voordat deze de wedstrijd beëindigde, wel kennis droeg van de feiten waarop zijn protest was gebaseerd terwijl bovendien Schakel 2172 niet verplicht was om tegen Schakel 2168 te protesteren aangezien er geen aanvaring heeft plaats gehad.

Een over bakboord liggend jacht mag naar eigen goeddunken zijn rechten ten opzichte van een over stuurboord liggend jacht prijsgeven.

Het protestcomité had het protest van Schakel 2556 niet-ontvankelijk moeten verklaren wegens het niet nakomen door dat jacht van het bepaalde in de artikelen 68.2a en 68.4.

De uitspraak van het protestcomité wordt derhalve vernietigd en aan Schakel 2168 moeten de punten worden toegekend overeenkomende met zijn plaats van aankomst.

HOGER BEROEP 9/83

=====

Zeilplank H 286 tegen het wedstrijdcomité
W.S.V. De Hellevoetse Surfers/Z.P. en Recr.Ver.Delfland/W.S.C. Delft Plané
Open Nederlandse Kampioenschappen Divisie II 1983.

Artikelen 3.1., 60, 69 en 72.2.

Artikel 72.2. Een protest tegen het wedstrijdcomité, waarbij geen sprake is van benadeling van een jacht in zijn plaats van aankomst door een handeling of verzuim van het wedstrijdcomité, dient niet-ontvankelijk te worden verklaard.

Het protest van zeilplank H 286

Geprotesteerd wordt tegen wedstrijbepaling no. 16, inhoudende het wijzigen van artikel 60 (middelen van voortbeweging) door het niet van toepassing verklaren van de in artikelen 60.1(b) en 60.2(b), (c) en (d) gegeven voorschriften c.q. vermelde verboden, hetgeen in strijd is met artikel 3.1. van het Zeilwedstrijdreglement.

De uitspraak van het protestcomité

Het protest wordt afgewezen. Het protestcomité is van mening, dat artikel 3.1. W.R. aan het wedstrijdcomité het recht geeft artikel 60 door middel van een wedstrijdbepaling te wijzigen.

De Hoger Beroep aanvraag

Zeilplank H 286 maakt bezwaar tegen de afwijzing van zijn protest om de navolgende redenen:

- de Engelse tekst van artikel 3.1. vermeldt dat "fundamental rules" niet veranderd mogen worden;
- punt 16 van de wedstrijdbepalingen verandert artikel 60 zodanig, dat dit een verandering in de grondregels is. Artikel 60.1. is basisregel voor het zeilen;
- wanneer pompen wordt toegestaan is er geen sprake meer van eerlijk zeilen en wordt de sterkste en niet de meest tactische zeiler c.q. plankzeiler winnaar.

Hoger Beroep uitspraak

Artikel 60, dat is opgenomen in Deel V van het Zeilwedstrijdreglement, behoort niet tot de in artikel 3.1. genoemde artikelen, welke niet door een wedstrijdbepaling mogen worden gewijzigd. Het is geen fundamenteel voorschrift noch een grondregel. Derhalve mag artikel 60 door een wedstrijdbepaling worden gewijzigd of geheel of gedeeltelijk buiten werking worden gesteld. Door in te schrijven en te starten onderwerpt een deelnemer zich aan het reglement en de wedstrijdbepalingen.
Het Hoger Beroep wordt afgewezen.

Evenwel wordt de uitspraak van het protestcomité tot afwijzing van het protest vernietigd.

Een inschrijver, die de rechtsgeldigheid van een wedstrijdbepaling aanvecht, kan daartegen geen protest, als gedefinieerd in Deel VI (Definities), indienen.

Dat recht is alleen voorbehouden aan een jacht, dat op grond van artikel 69(a) verhaal zoekt, wanneer het meent te zijn benadeeld in zijn plaats van aankomst door een handeling of verzuim van het wedstrijdcomité. Tevens geldt dit voor een jacht dat verzoekt om te worden gehoord overeenkomstig artikel 70.1. of overeenkomstig Aanhangsel 3, artikel 2.5.

Het protestcomité had daarom met toepassing van artikel 72.2. het protest van zeilplank H 286 niet-ontvankelijk moeten verklaren.

Bezwaar tegen de rechtsgeldigheid van een wedstrijdbepaling kan, hetzij mondeling hetzij schriftelijk bij de wedstrijdorganisatie c.q. het wedstrijdcomité aanhangig worden gemaakt en wanneer het een Nederlands Kampioenschap betreft, eveneens bij het bestuur van het K.N.W.V.

HOGER BEROEP 10/83

=====

Zeilplank H 3273 tegen de zeilplanken H 3164 en H 3730.
Open clubwedstrijden van W.S.V. Dumisawi op 14 augustus 1983.

Artikel 68.5 - Een protest moet schriftelijk worden ingediend.

Het protest van zeilplank H 3273

Bij het ronden van merkteken 3 heeft zeilplank H 3730 zeilplank H 3164 geraakt. Zeilplank H 3164 heeft niet geprotesteerd, noch heeft zeilplank H 3730 opgegeven.

Door het Protestcomite vastgestelde feiten

Zeilplank H 3730 heeft zeilplank H 3164 geraakt.
Geen van beide jachten protesteert of geeft op.

Uitspraak van het protestcomite

Beide zeilplanken worden gediskwalificeerd voor de derde manche wegens overtreding van artikel 33.2.

Opmerking van het protestcomite

Het protest is in eerste instantie mondeling ingediend en behandeld. De overgelegde situatieschets diende als toelichting. Tijdens de protestbehandeling is door zeilplank H 3164 opgemerkt dat het protest niet aan de vereisten van artikel 68 voldeed.
Er is toen gewezen op artikel 68.8. Zeilplank H 3273 heeft daarop aangeboden aan de formele eisen conform artikel 68.8 te voldoen. Wegens het ontbreken van protestformulieren kon daaraan geen gevolg worden gegeven.

De Hoger Beroep aanvraag van zeilplank H 3164

Het protest van zeilplank H 3273, die mij niet op de hoogte heeft gebracht van zijn voornemen een protest in te dienen, voldeed alleen aan artikel 68.5(d) (schets van het voorval). Het protestcomite heeft verzuimd te onderzoeken of het protest aan alle vereisten voldeed.

Hoger Beroep uitspraak

Door zeilplank H 3273 werd alleen een schets van het voorval en geen op schrift gestelde bewering overeenkomstig artikel 68, zoals de definitie van Protest luidt, bij het protestcomite ingediend.
Wanneer de overige in artikel 68.5 vereiste bijzonderheden niet schriftelijk worden vermeld, is geen sprake van een schriftelijk ingediend protest in de zin van de definitie en artikel 68.5.
Artikel 68.8 (het herstellen van gebreken in een protest) kan om die redenen dan niet worden toegepast.

De mondelinge bewering van zeilplank H 3273, slechts vergezeld van een schets van het voorval, had door het protestcomite niet als een protest mogen worden aanvaard en in behandeling genomen. Ondanks het lakbare ontbreken van protestformulieren had zeilplank H 3273 de gelegenheid moeten krijgen zijn protest schriftelijk in te dienen. Met vernietiging van de uitspraak van het protestcomite wordt het Hoger Beroep toegewezen. Het protestcomite wordt opgedragen alsnog een schriftelijk protest van zeilplank H 3273 tegen de zeilplanken H 3164 en H 3730, dat aan de vereisten van artikel 68.5 voldoet, in behandeling te nemen en te beslissen.

Hoger beroep 11/83

=====

Schakel 2556 tegen het wedstrijdcomité W.V. Heeg.
Nationale Kampioenschappen der Schakelklasse, 16-20 juli 1983.

Artikelen 69a, 74.1 en 74.2

Een jacht, dat beweert buiten zijn schuld wezenlijk benadeeld te zijn door een handeling of verzuim van het wedstrijdcomité kan verhaald zoeken bij het protestcomité op grond van art. 69a, dat dan moet handelen overeenkomstig artikel 74.2.

Het protestcomité moet de feiten vaststellen en dit geschiedt in hoogste instantie.

Het protest van Schakel 2556

Het merkteken D aan het eind van het halfwindse rak lag niet op de op de banenkaart aangegeven plaats. Door mist was het zicht zodanig beperkt dat het merkteken pas in een zeer laat stadium kon worden verkend. Ondanks het feit dat na het met grote voorsprong ronden van merkteken B op het kompas steeds de daarna volgens de banenkaart noodzakelijke halfwindse koers naar merkteken D werd gevaren, kwam Schakel 2556 aan het eind van dat rak veel te hoog uit. Merkteken D bleek aanmerkelijk lager te liggen. Tengevolge daarvan was Schakel 2556 genoodzaakt enkele honderden meters plat voor de wind naar dat merkteken te varen, waardoor de grote voorsprong volledig teloor ging en het merkteken pas als vierde werd gerond. Schakel 2556 voelt zich door het niet op zijn plaats liggen van bedoeld merkteken zeer benadeeld.

Feiten vastgesteld door het protestcomité

Door een lichte mist was het zicht beperkt tot twee à drie kilometer. Over die afstand waren alle vier merktekens van de te zeilen baan gedurende de gehele wedstrijd zichtbaar voor het wedstrijdcomité vanaf het startschip, zowel vanaf de ligplaats bij de start als later bij de finish.

De merktekens waren uitgelegd zoals schetsmatig op de banenkaart aangegeven. Kompaskoersen c.q. hoeken zijn noch op de banenkaart noch vanaf het startschip aangegeven. Na de melding bij de finish door Schakel 2556, dat merkteken D niet op de juiste plaats had gelegen, is onmiddellijk vanwege het wedstrijdcomité doen nagaan of daarvan sprake was. Bedoeld merkteken bleek evenwel op zijn plaats te liggen. Geen van de andere deelnemers heeft zich bij het wedstrijdcomité beklagd over het niet op de juiste plaats liggen van merkteken D.

Uitspraak van het protestcomité

Het protest wordt afgewezen, daar Schakel 2556 niet door een handeling of verzuim van het wedstrijdcomité wezenlijk is benadeeld (art. 69a.). Bovendien heeft Schakel 2556 het protestcomité er niet van kunnen overtuigen, dat de weersomstandigheden van dien aard zijn geweest, dat deze van invloed waren op de wedstrijd-uitslag.

Hoger Beroep aanvraag van Schakel 2556

Schakel 2556 heeft een zekere eerste plaats door een handeling van het wedstrijdcomité verspeeld en genoegen moeten nemen met een derde plaats. Het is daarom onbegrijpelijk dat het protestcomité geoordeeld heeft, dat Schakel 2556 niet door een handeling of verzuim van het wedstrijdcomité wezenlijk in zijn plaats van aankomst is benadeeld. Het alsnog toekennen van een eerste plaats aan Schakel 2556 zou een goede oplossing zijn geweest.

Het protestcomité heeft verzuimd als feit te vermelden dat Schakel 2556 bij het ingaan van het halfwindse rak op de eerste plaats liggend een zeer grote voorsprong had op nummer twee, nl. één minuut geklokt bij merkten B bij windkracht 4-5 Beaufort, een voorsprong van ongeveer 200 meter.

De mist was vooral erg dicht tot twee à drie meter boven het wateroppervlak en daardoor waren de kleine oranje merktekens vanuit een schakeljacht niet eerder waar te nemen dan op een afstand van ± 300 meter.

Van de achtervolgers waren alleen schimmen van de masten en zeiltjes zichtbaar. Merkteken D werd pas verkend toen Schakel 2556 aan het einde van het rak de wal dicht was genaderd. Het merkteken bleek ± 300 meter aan lij te liggen. Schakel 2556 was daardoor genoodzaakt te gijpen en plat voor de wind koers te zetten naar het merkteken. De achtervolgende Schakels oriënteerden zich op die koerscorrectie, hetgeen resulteerde in het feit, dat Schakel 2556 als vierde het merkteken rondde. Tijdens de protestbehandeling bleek, dat de merktekens waren uitgelegd zonder gebruik te maken van enige plaatsbepalende apparatuur. De nadruk werd gelegd op het schetsmatig karakter van het banenkaartje. De bewering van het wedstrijdcomité, dat alle merktekens vanaf het start/finishschip zichtbaar waren, komt erg ongelooftwaardig voor, aangezien die kleine merktekens niet boven de laaghangende mist uitstaken.

Dat geen andere Schakelzeilers zijn gehoord met betrekking tot de zichtbaarheid van de merktekens en in het bijzonder omtrent de ligging van merkteken D moet als een nalatigheid van het protestcomité worden beschouwd.

Tijdens de middagwedstrijd was in de ligging van de merktekens geen verandering aangebracht. Schakel 2556 heeft toen nauwkeurig kunnen waarnemen dat merkteken D inderdaad te laag lag. Dat andere Schakels en andere Schakelgroepen geen moeite hadden met het vinden van merkteken D is nogal logisch, aangezien die zich konden oriënteren op hun voorgangers of de voor hen startende groep. Bovendien konden de na de kampioens-groep startende groepen waarnemen waar merkteken D werd uitgelegd, omdat dit merkteken kort voor de start van de kampioensgroep werd uitgelegd.

Beschouwing van het wedstrijdcomité

De gehele baan was een half uur voor de eerste start reeds volledig uitgelegd.

Gedurende de gehele wedstrijd waren vanaf het start/finishschip alle vier de merktekens van de baan te onderscheiden.

De stuurman van Schakel 2556 is niet aan boord van het start/finishschip geweest en kan derhalve de constatering van het wedstrijdcomité dat alle merktekens daarvandaan zichtbaar waren niet vanuit eigen waarneming logenstraffen.

Merkteken D is niet verplaatst of verwaaid. Onderlinge verschillen tussen de jachten worden tijdens de wedstrijd niet door het wedstrijdcomité geklokt.

De afstand tussen merkteken A en C moet gezien de ligging van de merktekens en de lengte van het Heegermeer tenminste drie kilometer hebben bedragen.

Hoger Beroep uitspraak

Aangezien uit de door het protestcomité vastgestelde feiten blijkt dat merkteken D op de juiste plaats lag en het zicht niet zodanig slecht was dat dit van invloed is geweest op de uitslag van de wedstrijd, wordt de uitspraak van het P.C. bekrachtigd.

HOGER BEROEP 12/83

=====

N.K.K. 882 tegen N.K.K. 629
Nederlandse Vereniging van Kustzeilers.
24-uurs race 27 augustus 1983

Artikel 3

Wedstrijdbepalingen worden ingevolge art. 3.1. op één lijn gesteld met het Wedstrijdreglement en gelden overeenkomstig de definities van Deel VI als voorschriften.

Het protest van N.K.K. 882

In de wedstrijd-bepalingen staat dat 's nachts het voeren van een drie-kleuren toplicht verplicht is.
In het rak tussen de Nek en het merkteken KG 24 heeft N.K.K. 882 tweemaal een bakboord/stuurboord situatie gehad met N.K.K. 629, welk jacht slechts een wit rondschijnend toplicht voerde.
Hierdoor werd N.K.K. 882 misleid.

Feiten vastgesteld door het protestcomité

N.K.K. 629 heeft gedurende een gedeelte van de nacht niet het in de wedstrijd-bepalingen onder de Algemene Bepalingen punt a. voorgeschreven drie-kleuren toplicht gevoerd maar een rondschijnend wit toplicht. Door het voeren van laatstgenoemd toplicht werden de andere jachten niet misleid.

Uitspraak van het protestcomité

N.K.K. 629 wordt uitgesloten op grond van het niet steeds voldoen aan de Algemene Bepalingen punt a. van de van toepassing zijnde wedstrijd-bepalingen.

Verwijzing van de uitspraak door het protestcomité ingevolge art.77.1.(c)

Het protestcomité vraagt of de uitspraak in overeenstemming is met de sportieve bedoeling van de 24 uren race, gelet op de navolgende, door N.K.K. 629, tijdens het verhoor afgelegde verklaring:
Vóór de start is het toplicht van N.K.K. 629 door het wedstrijdcomité gecontroleerd en in orde bevonden. N.K.K. 629 is uitgevaren en gestart met een compleet goed functionerend drie-kleuren toplicht, fabrikaat Aqua Signal. Om omstreeks 02.00 uur bleek dat de driekleuren kap van het toplicht was afgevallen, vermoedelijk doordat de plastic moer, waarmee de kap op de fitting wordt vastgezet, was losgetrild of afgebroken. Het lampje bleef echter branden en functioneerde toen dus als een rondschijnend wit toplicht, waarmee nog wel voldaan werd aan het Vaarreglement.
Van "misleiding" kan dus geen sprake zijn geweest. Om toch zoveel mogelijk aan de geest van de wedstrijd-bepalingen te voldoen werden in de nabijheid van de merktokens de boordlichten ontstoken.
N.K.K. 629 heeft geen gevaarlijke situatie veroorzaakt of meegemaakt en heeft het voorval direct na aankomst aan het wedstrijdcomité gemeld.

Uitspraak Hoger Beroep

Een vereniging is ingevolge art. 3.1. vrij in het vaststellen van schriftelijke wedstrijdregelingen mits deze geen afwijkingen inhouden van artikelen van het wedstrijdreglement of vaarreglement die niet gewijzigd mogen worden.

Het opnemen in de wedstrijdregelingen van de verplichting voor de deelnemers om 's nachts een drie-kleuren toplicht te voeren is toegestaan en wordt daarmee, ingevolge het bepaalde in artikel 3 en de definities vermeld in Deel VI van het wedstrijdreglement, een voorschrift voor de deelnemers. De verplichting tot het voeren van het drie-kleuren toplicht wordt ingesteld uit veiligheidsoverwegingen, aangezien het rondschijnend witte toplicht gevaarlijke en onoverzichtelijke situaties kan opleveren tussen wedstrijdzeilende jachten.

Een jacht dat, om welke redenen dan ook, zijn drie-kleuren toplicht niet meer kan voeren, maar wel het rondschijnende toplicht, behoort daarom, niet alleen vanwege het overtreden van de wedstrijdregeling, maar ook uit veiligheidsoverwegingen de wedstrijd op te geven en het wedstrijdgebied te verlaten. Uit de verklaringen van N.K.K. 629 blijkt dat dit jacht, om zoveel mogelijk aan de geest van de wedstrijdregelingen te voldoen, in de nabijheid van de merktekens zijn boordlichten heeft ontstoken.

Hoewel hiermede ten dele de veiligheid werd gediend, werd door deze handeling art. 10 sub 49.7. van het vaarreglement overtreden en in feite een lichtvoering gebruikt welke volgens het vaarreglement is voorgeschreven voor kleine motorvaartuigen, welke vaartuigen ingevolge art. 49.20 van het Vaarreglement, voor zeilende kleine vaartuigen moeten uitwijken.

Gezien het afwisselend tonen door N.K.K. 629 van een lichtvoering voor resp. niet-wedstrijdzeilende jachten en voor kleine motorvaartuigen, mag aannemelijk worden geacht dat N.K.K. 882 en mogelijk andere aan de wedstrijd deelnemende jachten, op zijn minst in verwarring kunnen zijn gebracht.

De uitspraak van het protestcomité wordt bekrachtigd.

HOGER BEROEP 13/83

=====

N.K.K. 807 tegen het Wedstrijdcomité van de Watersportvereniging Almere.
Almere Race, juni 1983.

Artikel 51.2: Een jacht mag een merkteken aan de voorgeschreven zijde voorbij varen, tenzij in de wedstrijd bepalingen staat dat het dit merkteken metterdaad moet ronden.

Het voorval

Wedstrijdbepaling 9.1 voor de Almere Race luidt: "Bij alle starts ligt de startlijn ca. 0,2 nm benedenwinds van het baken EZ1/KG2; het eerste rak van de baan is in de wind richting dit baken".

Het wedstrijdcomité bepaalt dat gezeild moet worden Baan 7c, waarvan de omschrijving luidt: Start-EZ1/KG2 SB - KR12 BB enzovoort.

Na de start kruist een viertal jachten op naar het merkteken EZ1/KG2, ronden dit merkteken stuurboord om vervolgens merkteken KR12 bakboord te ronden. De overige jachten varen na de start rechtstreeks naar het merkteken KR12 en ronden dit bakboord.

Tijdens het finishen wijzen de hierboven genoemde vier jachten het wedstrijdcomité er op, dat de overige jachten de baan niet overeenkomstig de wedstrijd bepalingen hebben afgelegd omdat zij het merkteken EZ1/KG2 niet stuurboord hebben gerond.

Met gebruikmaking van artikel 70.3 besluit het wedstrijdcomité over te gaan tot het overwegen van Verhaal. Het wedstrijdcomité is van mening dat alle jachten de baan op de juiste wijze, overeenkomstig artikel 51.2 W.R., hebben gezeild. Aangezien echter in de wedstrijd bepalingen niet duidelijk omschreven staat wat de juiste handelwijze is, wordt aan de vier jachten die hierdoor benadeeld zijn een tijdvergoeding van 12 minuten gegeven. Dit is ongeveer de tijd welke deze deelnemers door het zeilen van het extra rak hebben verloren.

Het wedstrijdcomité vermeldt deze beslissing bij de uitslag die aan de deelnemers schriftelijk wordt toegezonden en geeft gelegenheid binnen 14 dagen na ontvangst van de uitslag schriftelijk protest tegen dit besluit in te dienen.

Het protest van N.K.K. 807

N.K.K. 807 tekent protest aan tegen de verleende tijdvergoeding aan de vier jachten op grond van het feit dat artikel 51.2 W.R. voorschrijft dat een jacht een merkteken aan de voorgeschreven zijde moet ronden of voorbij varen. Alle jachten hebben de baan conform dit artikel gezeild en het is niet terecht dat het wedstrijdcomité aan vier jachten, die onnodig een grotere afstand hebben gezeild, een tijdvergoeding geeft.

Uitspraak protestcomité

Alle jachten hebben de baan op de voorgeschreven wijze, in overeenstemming met artikel 51.2 W.R., gezeild.

Op grond van het feit, dat er in de wedstrijdregelingen tegenstrijdigheden stonden met het W.R., waarbij in dit geval het W.R. prevaleert, hebben een viertal jachten onnodig een langere afstand afgelegd. Op grond daarvan is hen een tijdvergoeding van 12 minuten toegekend. Deze vergoeding is zeker niet toereikend voor het extra gevaren rak. Het protest wordt afgewezen.

Hoger Beroep aanvraag N.K.K. 807

Bij tegenstrijdigheid tussen de wedstrijdregeling en artikel 51.2 W.R., prevaleert laatstgenoemd artikel, zodat het wedstrijdcomité ten onrechte aan de vier jachten, die onnodig een omweg hebben gezeild, een tijdvergoeding heeft gegeven.

Hoger Beroep uitspraak

Alle jachten hebben de baan in overeenstemming met artikel 51.2 gezeild. De inhoud van wedstrijdregeling 9.1 is zodanig misleidend, dat er bij de deelnemers terecht twijfel over de te zeilen baan kon ontstaan. Wanneer er een zodanige twijfel bestaat behoort het voordeel van deze twijfel aan de desbetreffende deelnemer te worden gegeven. De uitspraak van het protestcomité wordt bekrachtigd. Het Hoger Beroep wordt afgewezen.

N.B. De organiserende autoriteiten wordt er met klem op gewezen de baanomschrijving zodanig te redigeren, dat daarin een "lus" niet voorkomt en deze niet voor tweërlei uitleg vatbaar is.

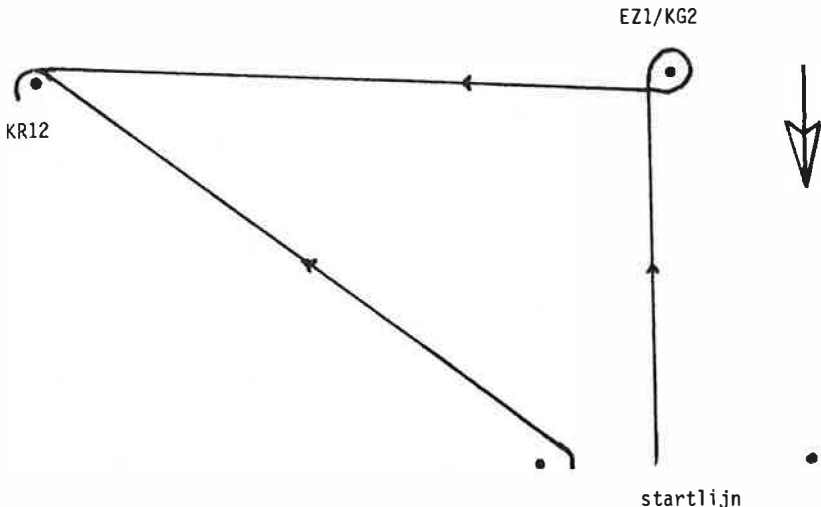

HOGER BEROEP 14/83

=====

Tjalk TA 111 tegen tjalk TA 116.
Watersportvereniging De Kaai, wedstrijd 1 oktober 1983.

Artikelen 37, 40, 73.1, Aanhangsel 6 art. 2.2.

Voordat een jacht met het recht van de weg is gestart, mag het slechts langzaam loeven, wanneer dit loeven een ander jacht dwingt van koers te veranderen teneinde een aanvaring te voorkomen; bovendien moet het langzaam loeven zodanig geschieden, dat het loefwaartse jacht ruimte en gelegenheid heeft om uit te wijken.

De strekking van de inhoud van artikel 73.1 en Aanhangsel 6 art. 2.2. is, dat voor een goede rechtspleging partijen in elkaars aanwezigheid en getuigen in aanwezigheid van partijen door het protestcomité worden gehoord.

Het protest van tjalk TA 111

De tjalken TA 76, TA 111, TA 116 en de Eendracht varen vóór het startsein boord aan boord over bakboord naar de startlijn. TA 111 moet uitwijken voor de onder hem liggende TA 76 en roept de boven hem liggende TA 116 aan om uit te wijken. TA 116 wijkt niet voldoende uit en TA 111 raakt TA 116 aan bakboord ter hoogte van de roef.

Protest op grond van artikel 40.

Door het protestcomité vastgestelde feiten

1. Het voorval vond plaats ongeveer twee minuten vóór het startsein.
2. Alle bij het voorval betrokken jachten lagen over bakboord.
3. TA 111 heeft eerst TA 116 aangevaren en daarna TA 76.
4. Door de aanvaring schoot TA 116 naar voren, hetgeen duidelijk op video opnamen is te zien.
5. TA 111 en TA 116 hebben vóór de aanvaring niet boord aan boord gelegen.

Uitspraak van het protestcomité

TA 111 heeft zich, met grotere snelheid zeilende dan TA 76 en TA 116, tussen deze beide jachten gemaneuvreerd, hoewel daar niet voldoende ruimte voor was.

Het protest wordt afgewezen en TA 111 wordt uitgesloten op grond van artikel 37.2 W.R.

Hoger Beroep aanvraag TA 111

De feiten zijn door het protestcomité niet juist vastgesteld.

1. TA 111 is eerst aangevaren door TA 76, werd door deze aanvaring tegen TA 116 gezet, waarna TA 111 terug kaatste tegen het zwaard van TA 76.
2. Uit de videobeelden blijkt dat het niet TA 116 is die als reactie op de aanvaring naar voren schiet doch dat dit TA 111 is. TA 116 is op deze beelden niet te zien. Vermoedelijk heeft men TA 111 voor TA 116 aangezien. TA 116 heeft een luiken kap, TA 111 een klok-roef. Uit de videobeelden komt duidelijk naar voren hoe hoog TA 76 op TA 111 instuurt en dat dit jacht voldoende ruimte heeft om een aanvaring te voorkomen.
3. De verklaring dat TA 116 niet aan bakboord maar op de spiegel door TA 111 is aangevaren, is niet juist. De deuk in een ontzet potdekseel kan het bewijs leveren. TA 111 heeft twee leden van het protestcomité verzocht de duidelijk waarneembare schade aan beide schepen op te nemen.

4. Naar aanleiding van dit voorval hebben TA 76, TA 111 en TA 116 allen een protest ingediend. Uit de door de protesterende jachten bijgevoegde schetsen blijkt dat allen het er over eens zijn dat er een boord aan boord positie bestond. Tijdens het verhoor hebben TA 76 en TA 116 in tegenstelling tot deze tekeningen tot mijn verbijstering een geheel andere mening verkondigd.

Beschouwingen van het protestcomité

1. Hoewel de protestformulieren onvolledig waren ingevuld hebben wij de protesten wel behandeld.
2. De situatieschetsen toonden een opmerkelijke gelijkvormigheid.
3. Er zijn video-opnamen vanaf de aanvaring van TA 111 met TA 116.

Wij hebben eerst de schippers één voor één gehoord, daarna de opnamen bekeken en daarna de schippers van TA 76 en TA 116 nogmaals gehoord. Geen van de 3 schippers heeft verzocht bij verhoren van collegae aanwezig te mogen zijn.

Algemeen: alle schepen lagen over bakboord, een en ander vond plaats ongeveer twee minuten vóór de start, de wind was matig.

De eerste gespreksronde leverde de volgende gegevens op:

TA 76: had langzaam gevaren, "omhoog" geroepen en was gaan loeven; de snelheden van de schepen waren ongeveer gelijk.

TA 111: snelheden waren gelijk; heb "omhoog" geroepen.

TA 116: snelheden waren ongeveer gelijk; heb "omhoog" geroepen.

Eendracht: ze kwamen van onder mij en ik kon niet omhoog.

Videobeelden tonen dat TA 116 plotseling met een schok naar voren schiet. Daarna volgen nog meer aanvaringen.

Omdat wij twijfelen aan de gelijke snelheid van de schepen (TA 116 schiet plotseling naar voren) vragen wij TA 76 en TA 116 nogmaals te verschijnen.

TA 76: Op de vraag tegen wie TA 76 "omhoog" schreeuwde, antwoordde hij: "tegen TA 116". Ook de snelheden waren niet gelijk, TA 111 voer veel harder dan TA 76 en TA 116.

TA 116: TA 111 voer veel harder dan wij. TA 111 wilde tussen TA 76 en ons invaren, maar voor hij boord aan boord was, was de opening te klein. TA 111 kon toen kiezen tussen het roer van TA 76 en ons. Hij is toen tegen ons aan gevaren.

Hoger Beroep uitspraak

Artikel 74.1 bepaalt dat het protestcomité in hoogste instantie vaststelt. Artikel 77.3 voegt daaraan toe dat de Zeilraad de door het protestcomité vastgestelde feiten moet aanvaarden. Dit laatste artikel geeft de Zeilraad echter het recht om een protest voor een hernieuwde behandeling naar het protestcomité te verwijzen, wanneer zij meent dat de voorgelegde feiten onvoldoende zijn om daarop een uitspraak te baseren.

De strekking van de inhoud van artikel 73.1 en Aanhangsel 6 artikel 2.2 is, dat voor een goede rechtspleging partijen in elkaars aanwezigheid en getuigen (ook videobeelden) in aanwezigheid van partijen door het protestcomité moeten worden gehoord.

Uit de beschouwingen van het protestcomité blijkt dat het protestcomité dit laatste verzuimd heeft.

Op grond van bovenomschreven overwegingen wordt de uitspraak van het protestcomité vernietigd en wordt het protestcomité opgedragen het protest opnieuw in behandeling te nemen met inachtneming van het bepaalde in artikel 73.1 en Aanhangsel 6 artikel 2.2.

De waarborgsom wordt gerestitueerd.

FOTOGRAFISCH BEWIJSMATERIAAL

=====

(Jaarboek I.Y.R.U. 1981)

1. Fotografisch bewijsmateriaal kan, en is dikwijls, zeer misleidend zijn. Het is niettemin toelaatbaar en kan worden voorgelegd door de protesterende partij, de geprotesteerde partij, door de internationale jury of de protestcommissie.
2. Wanneer fotografisch bewijsmateriaal wordt voorgelegd is het aan de internationale jury, de protestcommissie of de hoger beroeps autoriteit zoveel belang te hechten als zij passend achten voor zulk bewijsmateriaal, en om dit te kunnen taxeren dienen de volgende punten overwogen te worden:
 - a. Geeft de foto een punt aan waarnaar verwezen kan worden, zoals een merkteken, dat gebruikt kan worden om de plaats vast te stellen waar het voorval gebeurde?
 - b. Kan de tijd waarop de foto werd genomen exact worden vastgesteld? Bijvoorbeeld, als het voorval tijdens het starten gebeurde, was de foto dan vóór of na het startsignaal genomen; of wanneer het bij het rondren van een merkteken gebeurde, was de foto dan genomen bij de eerste, de tweede of de derde ronding?
 - c. Maakt de hoek waaruit de foto was genomen het mogelijk of een feit als, bijvoorbeeld, het al dan niet bestaan van een overlap, mogelijk, daarbij er rekening mee houdend dat op deze wijze zeer misleidende indrukken kunnen worden veroorzaakt?
 - d. WAS DE FOTO MET EEN TELELENS GENOMEN? Indien dit het geval is moet met het vertekeningseffect terdege rekening worden gehouden.
 - e. De afstand van waaruit de foto genomen was kan zo'n kleine afdruk opleveren dat zij vrijwel waardeloos is en wanneer de foto sterk vergroot wordt kunnen zeer belangrijke details verloren gaan.
 - f. Wanneer een serie foto's wordt voorgelegd die de ontwikkeling van een voorval laten zien, moet elk negatief of afdruk geïdentificeerd kunnen worden, om zeker te zijn dat de serie in juiste volgorde getoond wordt. (Hieruit volgt dat videobeelden toelaatbaar zijn).
 - g. Technisch advies kan door het wedstrijdcomité, de geprotesteerde of de protesterende partij verlangd worden.
3. Indien één van de partijen bij een protest zich op fotografisch bewijsmateriaal zou beroepen in plaats van een situatietekening, moet dit bewijsmateriaal een integraal deel van het protest of de verdediging vormen wanneer het protest wordt ingediend en het moet ter beschikking staan van de andere partij of partijen.
4. Wanneer fotografisch bewijsmateriaal ter beschikking komt nadat een protest is beslist, is het aan de internationale jury of het protestcomité om te beslissen of dit bewijsmateriaal de uitzonderlijke procedure van heropening rechtvaardigt en of het al dan niet werd aangeboden, binnen een zodanige tijd, die gezien de omstandigheden van het geval, als redelijk beschouwd moet worden.

HOGER BEROEP 15/83

I.O.R. H 2612 tegen de B-klasse jachten 27 en 618.
W.S.V. Biesbosch, 2e Winterwedstrijd, 11 december 1983.

Art. 42.4. en 52.1(a)(i)

Bij het naderen van de startlijn om te starten heeft een lijwaarts jacht geen enkele verplichting om enig loefwaarts jacht ruimte te geven om een merkteken van de startlijn, dat door bevaarbaar water is omgeven, aan de lijzijde voorbij te varen; maar, nadat het startsein is gegeven, mag een lijwaarts jacht bij een dergelijk merkteken aan een loefwaarts jacht geen ruimte onthouden door of boven de kompaspeiling van het rak naar het eerste merkteken of hoger dan aan de wind te zeilen.

Het voorval

± 10 seconden na het startschot vindt bij het merkteken aan de loefzijde van de startlijn een aanvaring plaats tussen het B-klassejacht 27 en het I.O.R.-jacht H 2612, dat tevens het merkteken van de startlijn raakt. Een drietal protesten is het gevolg, waaronder een protest van de H 2612 tegen de jachten 27 en 618 op grond van artikel 42.4.

Feiten vastgesteld door het protestcomité

Na het startschot lagen de jachten 27, 618 en H 2882 boord aan boord alle drie op koers naar het eerste merkteken, waarvan het jacht 27 het meest loefwaartse was. Tussen het loefwaartse merkteken van de startlijn en de 27 was onvoldoende ruimte voor de H 2612, die probeerde hier tussen te varen (ruimte ± 1 meter, breedte H 2612 ruim 3 meter). De boeg van H 2612 raakte de 27 ter hoogte van de mast/stuurboord verstaging, alwaar door de bemanning van 27 H 2612 werd afgehouden. Tijdens de aanvaring of onmiddellijk daarna raakte de H 2612 tevens het merkteken van de startlijn. De lijwaartse jachten H 2882, 618 en 27 hebben aan het loefwaartse jacht H 2612 geen ruimte onthouden door boven de kompaspeiling van het rak naar het eerste merkteken te zeilen.

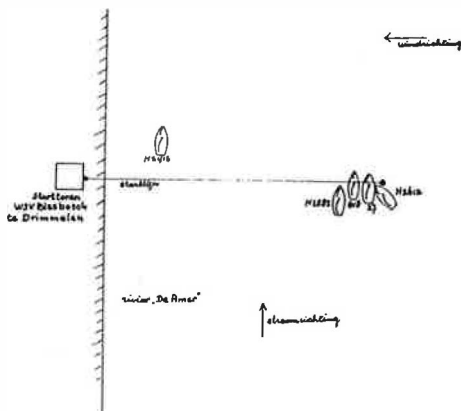

Uitspraak van het protestcomité

De H 2612 wordt uitgesloten op grond van artikel 42.4 wegens het maken van een indringstart en op grond van artikel 52.1(a)(i) wegens het raken van een merkteken van de startlijn.

Hoger Beroep aanvraag van I.O.R. H 2612

Met de jachten 27 en 618 ontstond een aanvaring nadat ruimte was gevraagd. Het antwoord van de 27 en 618 was dat dit een "indringstart" was. Genoemde jachten vroegen geen ruimte aan onderliggende jachten noch werd er "omhoog" of iets dergelijks geroepen. Door de aanvaringen, die na het startschot plaatsvonden, werd de H 2612 op de startboei gezet. Ons protest tegen de 27 en 618 was gegrond op artikel 42.4. Ons verweer tegen de beide tegen ons ingediende protesten wegens het raken van de startboei was gebaseerd op artikel 52.1(b)(i).

De mening van het protestcomité inzake de ingediende protesten was, dat alleen de H 2612 werd gediskwalificeerd wegens het maken van een "indringstart".

Verzoeken deze beslissing te herzien om de volgende redenen:

1. de H 2612 poogde in rechte koers de startboei te ronden, maar dit werd verhinderd doordat de 27 en 618 geen ruimte gaven tussen de boei en hun jachten;
2. de aanvaring met de startboei was het gevolg van de aanvaringen met de 27 en 618 en vond onmiddellijk daarna plaats;
3. delen van Aanhangsel 6 van het Internationale Zeilwedstrijdreglement kwamen bij de protestbehandeling niet aan de orde.

Beschouwingen van het protestcomité

Samenvattend:

- Uit de verhoren van partijen noch uit de getuigenverklaringen bleek dat het jacht 27 tijdens het voorval of kort daarvoor hoger stuurde dan de kompaskoers naar het eerste merkteken. Ook de H 2612 heeft dit op geen enkele wijze aannemelijk kunnen maken.
- De H 2612 kreeg geen ruimte om in te dringen, maar had hier ook geen recht op (artikel 42.4). Niemand heeft de H 2612 om ruimte horen vragen. De H 2612 raakte de 27 en de startboei.
- De afhandeling van het protest van H 2612 vond in goede orde conform de reglementen plaats.

Hoger Beroep uitspraak

Wanneer een voorbij te varen merkteken een merkteken van de startlijn omgeven door bevaarbaar water is, geldt ingevolge art. 42.4. voor een buitenliggend lijwaarts jacht niet de verplichting voorgeschreven in art. 42.1(a) ruimte te geven aan een binnenliggend loefwaarts jacht. Dat jacht heeft dan geen recht op ruimte.

Artikel 42.4 vormt een uitzondering op artikel 42.1(a), wat ook blijkt uit de aanhef van artikel 42.1.

De vastgestelde feiten laten geen enkele twijfel dat H 2612 zich schuldig heeft gemaakt aan een indringstart en het door eigen toedoen raken van het merkteken van de startlijn.

De uitspraak van het protestcomité wordt bekrachtigd en het Hoger Beroep afgewezen.

Klachten met betrekking tot de behandeling van een protest dienen terstond tijdens de behandeling onder de aandacht van het protestcomité te worden gebracht.

HOGER BEROEP 16/83

=====

N.K.K. 2212 tegen N.K.K. 2483
Kon. Ned. Zeil- en Roeivereeniging. Flevorace 1982.

Art. 43.2.b.i.

Wanneer twee aan de wind over stuurboord, boord aan boord liggende jachten een over bakboord aan de wind zeilend jacht naderen en het lijwaartse over stuurboord liggende jacht het loefwaartse jacht aanroept om ruimte om overstag te gaan en in antwoord daarop het loefwaartse jacht antwoordt: Ga maar overstag of woorden van gelijke strekking dan moet het lijwaartse jacht onmiddellijk overstag gaan.

Het protest van de N.K.K. 2212

N.K.K. 2212 vaart na de start aan de wind over stuurboord. Loefwaarts van N.K.K. 2212, eveneens aan de wind en boord aan boord liggend op een afstand van minder dan een halve scheepslengte, zeilt N.K.K. 2483. Aan lij naderen twee jachten over bakboord aan wie voorrang verleend moet worden. Overstag gaan is de enige mogelijkheid. Dit kan echter niet zonder in aanraking te komen met N.K.K. 2483. N.K.K. 2212 roept N.K.K. 2483 aan om overstag te gaan. Op deze aanroep wordt door N.K.K. 2483 niet gereageerd. Gelukkig valt het voorste van de over bakboord varende jachten af en vaart achter N.K.K. 2212 langs. Aangezien ook voor het volgende over bakboord naderende jacht (N.K.K. 2096) uitgeweken moet worden roept N.K.K. 2212 N.K.K. 2483 opnieuw aan om overstag te gaan, wederom zonder duidelijke reactie. Slechts door zijn snelheid te verminderen kan N.K.K. 2212, achter N.K.K. 2484 om, overstag te gaan. Helaas te laat. N.K.K. 2096 ziet dat N.K.K. 2212 niet kan uitwijken en gaat zelf overstag.

Feiten vastgesteld door het protestcomité

N.K.K. 2212 en 2483 zeilen onmiddellijk na de start aan de wind boord aan boord over stuurboord. N.K.K. 2483 loefwaarts van N.K.K. 2212. De onderlinge afstand tussen beide jachten kan niet precies worden vastgesteld. Over bakboord, eveneens aan de wind, nadert N.K.K. 2096. Dit jacht wijst N.K.K. 2212 op zijn plicht tot uitwijken door het roepen van "bakboord". N.K.K. 2212 roept N.K.K. 2483 aan om ruimte om overstag te gaan. N.K.K. 2483 behoudt zijn koers. N.K.K. 2212 gaat overstag achter N.K.K. 2483 langs. N.K.K. 2096 wijkt uit voor N.K.K. 2212.

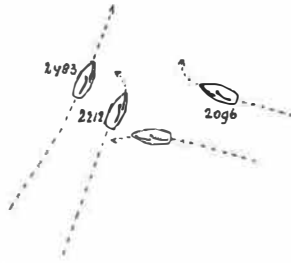

Illustratie 16/83

Uitspraak van het protestcomité

N.K.K. 2483 wordt uitgesloten op grond van het overtreden van artikel 43.2.b.iii W.R., aangezien dit jacht het protestcomité er niet van heeft kunnen overtuigen dat het vrij gebleven zou zijn indien N.K.K. 2212 overstag zou zijn gegaan.

Hoger Beroep aanvraag N.K.K. 2483

Het protestcomité heeft artikel 43.2.b. onjuist geïnterpreteerd. Wanneer N.K.K. 2483 op de vraag van N.K.K. 2212 om ruimte om overstag te gaan antwoordt "ga maar overstag" moet N.K.K. 2212 volgens artikel 43.2.b.i. overstag gaan, waarna N.K.K. 2483 eventueel moet bewijzen dat hij vrij had kunnen blijven.

Vraag van de Zeilraad aan het protestcomité

Heeft het protestcomité als feit vastgesteld dat N.K.K. 2483, op de vraag van N.K.K. 2212 om ruimte om overstag te kunnen gaan, heeft geantwoord "Ga maar overstag" of woorden van gelijke strekking?

Antwoord: N.K.K. 2483 heeft geantwoord "Ga maar overstag", N.K.K. 2212 heeft bevestigd dit te hebben gehoord.

Hoger Beroep uitspraak

Uit de vastgestelde feiten blijkt dat N.K.K. 2212, nadat het N.K.K. 2483 heeft aangeroepen om ruimte om overstag te gaan, van N.K.K. 2483 ten antwoord heeft gekregen "Ga maar overstag".

Ingevolge artikel 43.2.b.i. moet het aanroepende jacht (N.K.K. 2212) daarna onmiddellijk overstag gaan. Dit heeft het niet gedaan zodat N.K.K. 2483 niet de gelegenheid heeft gehad om te kunnen bewijzen dat hij vrij gebleven zou zijn.

De uitspraak van het protestcomité wordt vernietigd.

N.K.K. 2212 wordt uitgesloten op grond van het overtreden van artikel 43.2.b.i. W.R.

HOGER BEROEP 17/83

=====

N.K.K. 2096 tegen N.K.K. 2212

Kon. Ned. Zeil- en Roei-vereiniging. Flevorace 1982.

Artikelen 36 en 43.2.b.i.

Wanneer twee aan de wind over stuurboord, boord aan boord liggende jachten een over bakboord aan de wind zeilend jacht naderen en het lijwaartse over stuurboord liggende jacht het loefwaartse jacht aanroept om ruimte om overstag te gaan en in antwoord daarop het loefwaartse jacht antwoordt: Ga maar overstag of woorden van gelijke strekking dan moet het lijwaartse jacht onmiddellijk overstag gaan.

Het protest van de N.K.K. 2096

Na de start, varende over bakboord, is N.K.K. 2096 teneinde een aanvaring met de over stuurboord varende N.K.K. 2212 te voorkomen, overstag moeten gaan. N.K.K. 2096 heeft N.K.K. 2212 tevoren door het roepen van "bakboord" gewaarschuwd.

Protest op grond van artikel 36 W.R.

Feiten vastgesteld door het protestcomité

Onmiddellijk na de start heeft N.K.K. 2096 die aan de wind over bakboord zeilde "bakboord" geroepen tegen N.K.K. 2212, die aan de wind over stuurboord naderde. N.K.K. 2212 heeft deze aanroep gehoord. N.K.K. 2212 heeft N.K.K. 2483 die boord aan boord boven N.K.K. 2212 zeilde aangeroepen om overstag te gaan, echter zonder resultaat. N.K.K. 2096 heeft moeten uitwijken om een aanvaring met N.K.K. 2212 te voorkomen.

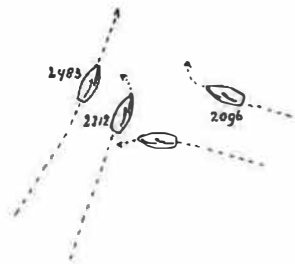

Illustratie 17/83

Uitspraak van het protestcomité

N.K.K. 2212 wordt uitgesloten, ondanks het feit dat dit jacht niet in staat was om voor N.K.K. 2096 overstag te gaan. Hij heeft het risico van in-de-winds over stuurboord te starten betaald!

Hoger Beroep aanvraag N.K.K. 2212

N.K.K. 2212 heeft niet uit kunnen wijken voor N.K.K. 2096 omdat N.K.K. 2483, ook na herhaald aanroepen om ruimte om overstag te gaan, niet overstag ging.

Het protestcomité heeft in een protest van N.K.K. 2212 tegen N.K.K. 2483 naar aanleiding van hetzelfde voorval, N.K.K. 2483 uitgesloten op grond van artikel 43.2.b.iii. Het is dan onjuist N.K.K. 2212 uit te sluiten die immers door de schuld van N.K.K. 2483 niet heeft kunnen uitwijken voor N.K.K. 2096.

Hoger Beroep uitspraak

De Zeilraad heeft bij zijn overwegingen tot de uitspraak mede betrokken de feiten die door het protestcomité zijn vastgesteld bij de behandeling van het protest van N.K.K. 2212 tegen N.K.K. 2483, vastgelegd in de uitspraak H.B. 16/83.

Uit de vastgestelde feiten blijkt dat, nadat N.K.K. 2212 aan N.K.K. 2483 ruimte gevraagd heeft om overstag te gaan, N.K.K. 2483 geantwoord heeft "Ga maar overstag". Ingevolge artikel 43.2.b.i. had N.K.K. 2212 daarop onmiddellijk overstag moeten gaan. Aangezien N.K.K. 2212 dit niet heeft gedaan wordt dit jacht wegens overtreding van genoemd artikel en artikel 36 W.R. uitgesloten.

Het hoger beroep wordt afgewezen en de uitspraak van het protestcomité wordt vernietigd.

Vraag 2/84

=====

Het Haaks Wadden Comité inzake de inschrijvingen voor de Haaks Wadden wedstrijden op 27 en 28 juni 1984 te Den Helder van de jachten in de I.O.R. klasse V de zeilnummers 255, 1862, 2083, 2193, 2306, 2340 en 2363.

Fundamenteel voorschrift

Het voorval:

De Haaks Wadden wedstrijden van 27 en 28 juni 1984 zijn overeenkomstig het Reglement voor het toekennen van Verbondsbezems door het bestuur van het K.N.W.V. aangewezen als wedstrijden waarvan de uitslag meetelt voor de toekenning van de Verbondsbezem.

Deze aanwijzing vervalt indien het aantal inschrijvers voor een wedstrijd vier of minder bedraagt.

X, eigenaar van jacht 244, heeft voor deze wedstrijden zijn eigen jacht ingeschreven en heeft, handelende als gemachtigde van de eigenaren ook de jachten met de nummer 255, 1862, 2083, 2193, 2306, 2340 en 2363 inschreven.

Jacht 244 zeilt als enige van bovengenoemde jachten de wedstrijden, tezamen met nog één ander jacht.

Het wedstrijdcomité besluit, overeenkomstig de door het bestuur van het K.N.W.V. vastgestelde puntentelling, derhalve uitgaande van negen ingeschreven jachten, aan het jacht 244 punten toe te kennen.

Vraag wedstrijdcomité

Moet een door een gemachtigde van de eigenaar van een jacht gedane inschrijving voor een wedstrijd worden geaccepteerd wanneer blijkt:

- dat deze eigenaar bij het geven van de volmacht niet de intentie heeft gehad daadwerkelijk met zijn jacht aan de wedstrijd deel te nemen,
- dat deze eigenaar de volmacht tot inschrijving van zijn jacht mede heeft gegeven op grond van een mededeling van de gemachtigde, dat wanneer dit jacht niet zou worden ingeschreven de wedstrijd geen doorgang zal vinden.

Uitspraak

Overeenkomstig het gestelde in de K.N.W.V. bepaling onder art. 75 W.R. doet de Zeilraad in naam van het K.N.W.V. de volgende uitspraak:

Uit de door de Zeilraad gevraagde nadere inlichtingen is gebleken:

- dat X de eigenaren van de jachten der I.O.R. Klasse V de nummers 255, 1862, 2083, 2193, 2306, 2340 en 2363 vóór de sluitingsdatum van de inschrijving, ieder afzonderlijk telefonisch heeft gevraagd namens hen hun jacht voor de Haaks Wadden wedstrijden van 27 en 28 juni 1984 te mogen inschrijven, aangezien zonder deze inschrijving het minimaal vereiste aantal van vijf ingeschreven jachten niet bereikt zou worden, waardoor deze wedstrijden niet zouden meetellen voor het klasement voor de Verbondsbezem.
- dat X alle kosten van de inschrijving voor zijn rekening zou nemen voor het geval het jacht niet zou deelnemen.

De antwoorden van de eigenaren van de door X ingeschreven jachten op de desbetreffende door de Zeilraad gestelde vraag, luiden als volgt:

- Jacht 255 - 'geeft wel volmacht, maar betwijfelt zeer of zijn jacht zal deelnemen.
- Jacht 1862 - 'geeft wel volmacht, maar betwijfelt of zijn jacht zal deelnemen.
- Jacht 2083 - 'geeft geen antwoord.
- Jacht 2193 - geeft wel volmacht doch verkoopt vóór de wedstrijden zijn jacht.
- Jacht 2306 - 'geeft geen volmacht.
- Jacht 2340 - 'geeft wel volmacht omdat er volgens X nog één jacht tekort komt, maar acht het onwaarschijnlijk dat zijn jacht zal deelnemen.
- Jacht 2363 - 'geeft wel volmacht, hoewel hij weet dat zijn jacht niet zal deelnemen.

Uit het vorenstaande blijkt, dat X

- één jacht tegen de wil van de eigenaar heeft ingeschreven;
- één jacht heeft ingeschreven, waarvan hij zeker wist dat het jacht niet aan de wedstrijd zou deelnemen;
- één jacht heeft ingeschreven, waarvan de eigenaar in dwaling is gebracht ten aanzien van het aantal jachten dat reeds ingeschreven had.

Tevens werd vastgesteld dat X geen poging heeft gedaan om te verifiëren of de door hem ingeschreven jachten daadwerkelijk zouden deelnemen.

Op grond van het bovenstaande concludeert de Zeilraad dat X de bepalingen inzake de inschrijving, vastgelegd in artikel 18 W.R. niet te goeder trouw heeft toegepast en het fundamentele voorschrift inzake Eerlijk Zeilen geweld heeft aangedaan.

Besloten wordt met toepassing van artikel 75:

- de wedstrijden van 27 en 28 juni 1984 uitgeschreven door het Haaks Wadden Comité ongeldig te verklaren als medetellend voor de Verbondsbezem;
- X zeer ernstig te berispen voor zijn handelen terzake van de genoemde inschrijvingen;
- de eigenaren van de jachten 255, 1862, 2083, 2193, 2340 en 2363 van de I.O.R. Klasse V te berispen voor het feit dat zij toestemming voor de inschrijving van hun jacht hebben verleend, terwijl zij wisten, danwel er vrijwel zeker van waren, dat zij niet met hun jacht zouden deelnemen en ook niet, toen bekend was dat zij zeker niet zouden deelnemen, hun inschrijving tijdig hebben geannuleerd.

Gebaseerd op W.R. 1981
Conform W.R. 1985

Verwijzing 3/84

I.O.R. H 2969 tegen I.O.R. H 2736.
Haaks Wadden Comité.
Haaks Wadden Week 1984.

Artikel 51.2: Een merkteken dient aan de voorgeschreven zijde gerond of voorbij gevaren te worden.

Het protest van I.O.R. H 2969

H 2969 protesteert tegen H 2736 op grond van art. 51.2.
H 2736 heeft boei S14/MG13 aan stuurboord gehouden in plaats van aan bakboord.

Door het Protestcomité vastgestelde feiten

H 2736 heeft boei S14/M13 aan stuurboord gehouden.

Uitspraak van het protestcomité

Protest wordt toegewezen. Ingevolge wedstrijdbepaling 28 moet alle betonning en bebakening aan de zijde van het vaarwater worden voorbijgevaaren.
Boei S14/M13 is uit hoofde van deze nummering een boei van de rode tonnenlijn van het Schulpengat en een ton van de groene tonnenlijn van het Molengat. In het onderhavige geval had boei S14/M13 aan bakboord moeten worden gehouden. H 2736 wordt uitgesloten op grond van art. 51.2 W.R. en art. 28 van de wedstrijdbepalingen.

Verwijzing van het protestcomité

Boei S14/M13 is een zwart/geel/zwart gekleurde boei met een Oost-topteken en behoort tot het Cardinale Stelsel.
Het protestcomité is van mening dat op grond van de nummering de boei tevens dient te worden beschouwd als een boei behorende tot zowel het Schulpengat als het Molengat.

Hoger Beroep uitspraak

Onder het in Nederland van toepassing zijnde I.A.L.A. betonningssysteem kan bij scheiding van vaarwaters van ongelijk belang cardinale betonning worden toegepast, terwijl bij scheiding van vaarwaters van gelijk belang altijd cardinale betonning wordt toegepast, waarbij het topteken aangeeft aan welke zijde de boei moet worden gepasseerd. Boei S14/MG13 is een dergelijke boei voor zowel het Schulpengat als het Molengat, die gezien zijn topteken aan zijn Oost-zijde had moeten worden gepasseerd. De uitspraak van het protestcomité wordt bekrachtigd.

Gebaseerd op W.R. 1981
Conform W.R. 1985

=====

Zeilplank Mistral 1/H 75 tegen het protestcomite W.V. Uitdam.
Selectiewedstrijden voor het I.Y.R.U. World Youth Boardsailing Championship
op 6 en 7 augustus 1984 op het IJsselmeer bij Uitdam.

Aanhangsel 5 - Olympische puntentelling, artikel 74.2(c)

Ook wanneer de Olympische puntentelling van toepassing is, staat het wedstrijdcomite of protestcomite vrij af te wijken van de in paragraaf 3 (Verhaal) van die puntentelling vermelde regeling tot toekenning van vervangende punten. De voorkeur mag worden gegeven aan een andere regeling, mits het in de aanhef van artikel 74.2 (c) genoemde criterium in acht wordt genomen, d.w.z. dat de regeling zo billijk mogelijk moet zijn voor alle betrokken jachten.

Het voorval

De wedstrijden hadden ten doel een tweetal deelnemers te selecteren voor uitzending naar het I.Y.R.U. Jeugdwereldkampioenschap Plankzeilen op 15 t/m 25 september te houden te Cowes, Engeland. De twee best geplaatsten in de eindrangschikking werden uitgezonden. Voor deze selectiewedstrijden waren zeilplanken beschikbaar gesteld, die ook tijdens bedoeld wereldkampioenschap zouden worden gebruikt. Tijdens de wedstrijden kwamen bij sommige planken materiaalgebreken aan het licht. Na drie gezeilde manches resulteerde dat in een drietal gebroken zwaarden en een in de zwaardkast beklemd zwaard. Door de aldus gedupeerde plankzeilers werd verhaal gezocht bij het protestcomite. Tot de gedupeerden behoorde 1/H 75 met een gebroken zwaard in de tweede manche en een beklemd zwaard in de derde manche. Diens verzoeken om verhaal werden door het protestcomite gehonoreerd door het met toepassing van artikel 74.2 (c) toekennen van vervangende punten voor de tweede en derde manche op basis van het gemiddelde van het behaalde aantal punten in de nog te zeilen wedstrijden zonder aftrek van het slechtste resultaat. Voor 1/H 75 kwam deze regeling neer op 9.4 vervangende punten en een eindresultaat met een puntentotaal van 55.5 punten, waarmee een derde plaats werd behaald. Door 1/H 75 was bezwaar gemaakt tegen de gehanteerde regeling tot toekenning van vervangende punten en verzocht om correctie op basis van de in paragraaf 3 (Verhaal) punt (1) van de Olympische puntentelling vermelde regeling. Toepassing van die regeling zou namelijk toekenning van 7.3 vervangende punten tot gevolg hebben met voor 1/H 75 als eindresultaat 51.3 punten, goed voor de voor uitzending in aanmerking komende tweede plaats in de eindrangschikking. Een en ander deed het protestcomite besluiten om met toepassing van artikel 73.5 over te gaan tot hernieuwde behandeling van de verzoeken om verhaal van zeilplank 1/H 75.

Uitspraak van het protestcomite

Met intrekking van de eerder genomen beslissing worden, analoog aan de naar aanleiding van een in de eerste manche door een deelnemer ingediend verzoek om verhaal toegepaste regeling, aan Zeilplank 1/H 75 vervangende punten toegekend op basis van alle gezeilde wedstrijden inclusief de wedstrijd met het slechtste resultaat.

Aan zeilplank 1/H 75 worden derhalve voor de tweede en derde manche $52.7 : 6 = 8.8$ vervangende punten toegekend, hetgeen een eindresultaat met een puntentotaal van 54.3 betekent, waarmee door 1/H 75 een derde plaats in de eindrangschikking wordt bezet.

De Hoger Beroep aanvraag, samengevat:

Zeilplank Mistral 1/H 75 maakt bezwaar tegen het feit, dat het protestcomité van de W.V. Uitdam bij het tot tweemaal toe overgaan tot het overwegen van Verhaal ten aanzien van zeilplank Mistral 1/H 75 een andere regeling tot toekenning van vervangende punten heeft toegepast dan is voorzien in paragraaf 3(i) van de Olympische puntentelling, welke bij de onderhavige wedstrijden van toepassing was. Deze van de Olympische puntentelling afwijkende regeling, die zij het enigszins gewijzigd, ook bij de hernieuwde behandeling met toepassing van artikel 73.5 van het verzoek om Verhaal door het protestcomité gehandhaafd werd, resulteerde in een zodanig eindresultaat voor zeilplank Mistral 1/H 75 dat deze als derde werd geklasseerd en daardoor niet voor uitzending in aanmerking kwam. Dat zou wel het geval zijn geweest bij een juiste toepassing van de Olympische puntentelling op het punt van Verhaal, aangezien in dat geval de voor uitzending in aanmerking komende tweede plaats zou zijn behaald. De afwijking van de in de puntentelling voorgeschreven regeling bij toepassing van Verhaal is door het wedstrijdcomité niet bekend gemaakt. Er is niet gehandeld volgens de in de wedstrijsbepalingen voorgeschreven procedure.

Hogere Beroep uitspraak

De in paragraaf 3 (Verhaal) van de in Aanhangsel 5 - Olympische puntentelling, voor mogelijke toepassing in overweging gegeven regelingen voor het toekennen van vervangende punten aan een benadeeld jacht of zeilplank zijn blijkens het woordje "kunnen" niet dwingend voorgeschreven. Het staat een protestcomité derhalve vrij, ook al is de Olympische puntentelling van toepassing, om binnen het kader van de in artikel 74.2 (c) gegeven mogelijkheden naar billijkheid een andere regeling dan aanbevolen in paragraaf 3 (Verhaal) van Aanhangsel 5 te hanteren. De door het protestcomité bij de herbehandeling van een eerdere honorering van een dergelijk verzoek toegepaste regeling kan niet als zijnde onbillijk ten opzichte van zeilplank Mistral 1/H 75 of een der andere deelnemers worden aangemerkt. Een van paragraaf 3 (i) afwijkende regeling van Verhaal houdt geen wijziging in van de Olympische puntentelling en behoeft daarom niet op de wijze als voorgeschreven in de wedstrijsbepalingen onder het hoofd Mededelingen en Wijzigingen door het wedstrijdcomité te worden bekend gemaakt. Het Hoger Beroep wordt afgewezen en de in tweede instantie door het protestcomité gedane uitspraak wordt bekrachtigd.

Gebaseerd op W.R. 1981
Conform W.R. 1985

HOGER BEROEP 5/84

=====

Pampus 198 tegen Pampus 154
Onderlinge wedstrijden in de Pampusklasse
W.S.V. Het Witte Huis, 11 juni 1984.

Artikel 73.5

Het niet nakomen door het protestcomité van een afspraak gemaakt door het wedstrijdcomité met één van de partijen bij het protest inzake het tijdstip, waarop het protest behandeld zal worden, kan worden aangemerkt als een aanmerkelijke fout van het protestcomité in de zin van artikel 73.5 en aanleiding geven tot het heropenen van het verhoor.

Het protest van Pampus 198

Pampus 198 en Pampus 154 naderen vóór de wind over stuurboord merkteken 3 dat stuurboord gerond moet worden.
Op twee scheepslengten van het merkteken ligt Pampus 198 aan de binnenzijde boord aan boord met Pampus 154. (de steven van Pampus 198 ligt ongeveer halverwege Pampus 154). Pampus 198 heeft driemaal om ruimte gevraagd teneinde het merkteken te kunnen ronden doch deze ruimte niet gekregen. Pampus 198 protesteert op grond van artikel 42.

Door het protestcomité vastgestelde feiten

Pampus 154 werd voor het verhoor opgeroepen maar is niet verschenen. Na het horen van Pampus 301 als getuige is vastgesteld dat Pampus 198 en Pampus 154 binnen twee scheepslengten van merkteken 3 boord aan boord met elkaar lagen, Pampus 198 aan de binnenzijde van Pampus 154. Pampus 154 heeft geen ruimte gegeven.

Uitspraak van het protestcomité

Pampus 154 wordt uitgesloten wegens overtreding van artikel 42.1.

Bezwaarschrift van Pampus 154

Pampus 154 maakt bij het bestuur van W.S.V. Het Witte Huis bezwaar tegen de behandeling door het protestcomité van de protesten ingediend door Pampus 198 en Pampus 154 en voert daarin de navolgende grieven aan:

1. Het door Pampus 154 tegen Pampus 198 ingediende protest is door het protestcomité niet in behandeling genomen.
2. In het protest van Pampus 198 tegen Pampus 154 heeft het protestcomité een uitspraak gedaan zonder Pampus 154 in de gelegenheid te hebben gesteld bij het verhoor aanwezig te zijn.

Pampus 154 wijst daartoe op de navolgende feiten:

Door de aanvaring die tussen Pampus 154 en Pampus 198 heeft plaats gehad is Pampus 154 ernstig beschadigd. Teneinde deze schade op zo kort mogelijke termijn bij een jachtwerf ter plaatse te doen herstellen verzoekt en verkrijgt Pampus 154 uitstel van de protestbehandeling bij het informatiebureau van het wedstrijdcomité. Afsproken wordt dat Pampus 154 aan het eind van de middag naar het tijdstip van behandeling zal informeren en dan voor verhoor zal verschijnen.

In overeenstemming met deze afspraak telefoneert Pampus 154 tegen 17.30 uur met het informatiebureau en verneemt dat het door Pampus 198 tegen Pampus 154 ingediende protest reeds is behandeld en toegewezen.

Vervolgens wijst een telefoongesprek met de voorzitter van het protestcomité uit, dat dit comité, onkundig van de eerder namens het wedstrijdcomité met Pampus 154 gemaakte afspraak, het protest van Pampus 198 in behandeling heeft genomen en beslist toen Pampus 154, na herhaaldelijk voor verhoor te zijn opgeroepen, in gebreke bleef te verschijnen.

Het protestcomité blijkt bij monde van de voorzitter niet bereid het door Pampus 154 ingediende protest alsnog te behandelen. Pampus 154 krijgt de raad in Hoger Beroep te gaan.

Naar aanleiding van dit bezwaarschrift verzoekt het bestuur van de W.S.V. Het Witte Huis, na overleg gepleegd te hebben met het wedstrijdcomité, aan het tijdens de wedstrijden van deze vereniging op 15 juli d.a.v. fungerende protestcomité heropening van het verhoor in het protest van Pampus 198 tegen Pampus 154 te overwegen en het protest van Pampus 154 tegen Pampus 198 in behandeling te nemen.

Beslissing van het protestcomité

Na kennisname van de gang van zaken bij de eerdere protestbehandeling concludeert dit protestcomité dat er inderdaad sprake is geweest van aanmerkelijke fouten bij die protestbehandeling en besluit op grond van artikel 73.5 tot heropening van het verhoor inzake het protest van Pampus 198 tegen Pampus 154 en tot het in behandeling nemen van het protest van Pampus 154 tegen Pampus 198.

Beide protesten worden gelijktijdig en gezamenlijk in behandeling genomen aangezien zij betrekking hebben op hetzelfde voorval. Partijen en getuigen worden aan een nieuw verhoor onderworpen.

In tweede instantie vastgestelde feiten door het protestcomité

Pampus 154 lag op twee scheepslengten afstand van merkteken 3 vrij vóór Pampus 198 (zie ook de door het protestcomité vastgestelde situatieschets). Tijdens het rondenvan het merkteken is Pampus 154 door Pampus 198 aangevaren, waardoor Pampus 154 aan stuurboordzijde ernstige schade aan stootrand, potdeksel en spiegel opliep.

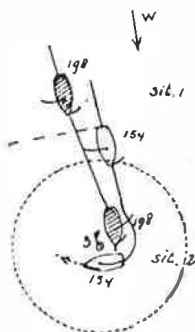

Uitspraak van het protestcomité

Op grond van de vastgestelde feiten wordt de eerdere uitspraak in het protest van Pampus 198 tegen Pampus 154, waarbij Pampus 154 werd uitgesloten, vernietigd.

De beslissing luidt dat in beide protesten Pampus 198 wordt uitgesloten wegens overtreding van artikel 42.2(a).

Hoger Beroep aanvraag van Pampus 198 inzake het protest van Pampus 198 tegen Pampus 154.

Pampus 198 maakt bezwaar tegen de voor hem geheel onverwachte, op artikel 73.5 gegronde, heropening van zijn reeds afgedaan protest door een protestcomité van geheel andere samenstelling om de navolgende redenen:

- a. het argument dat Pampus 154 niet op de hoogte zou zijn geweest van het tijdstip van behandeling van het protest is onaanvaardbaar. Het behoort tot de eigen verantwoordelijkheid van Pampus 154 om te zorgen bij de protestbehandeling aanwezig te zijn.
- b. het is onaanvaardbaar het verhoor na zo'n lange tijd (vijf weken) te heropenen. Niemand kan zich dan nog de juiste toedracht herinneren.
- c. dit klemt te meer omdat noch Pampus 198 noch de getuige Pampus 301 van te voren op de hoogte zijn gesteld van de heropening van het protest hetgeen in strijd is met artikel 72.3.
- d. het is onaanvaardbaar dat de heropening van de behandeling van het protest geschiedt door een comité van geheel andere samenstelling.
- e. door het protestcomité II kunnen geen nieuwe feiten worden geconstateerd; deze zijn immers reeds vastgesteld door het protestcomité I. Het enige dat het protestcomité II t.a.v. artikel 73.5 kan doen is de handelwijze van het protestcomité I t.a.v. artikel 73.4 corrigeren door alsnog Pampus 154 te horen, hetgeen overigens niets kan veranderen aan de door het protestcomité I geconstateerde feiten. Nieuw bewijsmateriaal, als gesteld in artikel 73.5, kan niet worden aangevoerd. De feiten lagen vast in de ingevulde protestformulieren. Een verhoor van één partij en één getuige heeft op de dezelfde dag als het voorval heeft plaatsgevonden waarbij de geheugens nog fris waren. Hiermede werd derhalve voldaan aan artikel 74.1.
- f. het protestcomité II voert geen nieuw bewijsmateriaal aan op grond waarvan het gerechtigd meent te zijn artikel 73.5 toe te kunnen passen.
- g. zijns inziens dient het protestcomité II niet ontvankelijk te worden verklaard voor de herbehandeling van het in een eerder stadium door het protestcomité I behandelde protest.
- h. de aandacht wordt er tenslotte op gevestigd, dat het geschil niet onbeslist blijft, doch dat tot uitsluiting van Pampus 198 wordt besloten. Kennelijk gaat het protestcomité II er van uit dat er een aanvaring heeft plaatsgevonden. Noch de getuige Pampus 301 noch Pampus 198 hebben dit geconstateerd. De vraag of er een aanvaring heeft plaatsgevonden is noch bij het protestcomité I noch bij het protestcomité II aan de orde geweest.

Hoger Beroep uitspraak

Het niet nakomen door het wedstrijdcomité van de met Pampus 154 gemaakte afspraak met betrekking tot de behandeling van een protest waarbij dit jacht als partij is betrokken, tengevolge waarvan een uitspraak wordt gedaan zonder dat Pampus 154 is gehoord, is een aanmerkelijke fout in de zin van artikel 73.5.

Het protestcomité besluit terecht tot het heropenen van het verhoor.

Er is geen bezwaar tegen dat een dergelijk verhoor geschiedt door een protestcomité van een hetzij deels, hetzij geheel andere samenstelling, mits als zodanig aanvaard door het verantwoordelijke wedstrijdcomité.

Heropening van het verhoor op grond van artikel 73.5 impliceert dat eerdere feitenvaststelling en een daarop gebaseerde eerdere uitspraak komen te vervallen. De feiten worden opnieuw vastgesteld en op die nieuwe feiten dient de nieuwe uitspraak te worden gebaseerd. Eerder afgelegde verklaringen kunnen, maar behoeven niet noodzakelijkerwijs bij de nieuwe feitenvaststelling een rol te spelen.

Wat betreft punt c. van de hoger beroep aanvraag wordt opgemerkt, dat Pampus 198 bij het verhoor aanwezig was en dat niet is gebleken dat hem, in strijd met artikel 72.3, tijd geweigerd is om zijn verdediging voor te bereiden.

Op grond van de door het protestcomité vastgestelde feiten wordt de uitspraak van dat comité bekrachtigd en het Hoger Beroep afgewezen.

Gebaseerd op W.R. 1981

Conform W.R. 1985

HOGER BEROEP 6/84

=====

I.O.R.-jacht H 24 tegen I.O.R.-jacht H 2550 v.v. Koninklijke Nederlandsche Zeil- en Roeivereeniging. Flevo Race 1984.
18 augustus 1984.

Artikelen 74.1 en 77.3

Het vaststellen van de feiten geschiedt door het protestcomite in hoogste instantie. Een Hoger Beroep aanvraag mag uitsluitend gebaseerd zijn op een verschil van mening inzake de uitleg van de voorschriften.

Het protest van H 24 tegen H 2550

Op het moment dat H 24, ruimschoots zeilend over stuurboord, de ronding van merkteken KR 6 inzet, bevindt H 2550 zich op circa 2 a 3 scheeps lengten afstand van dat merkteken, over bakboord zeilend op tegengestelde koers na een uitwijkingsmanoeuvre voor een platbodemjacht. H 2550 heeft daardoor weinig snelheid. H 24 rondt het merkteken door overstag te gaan en ligt na de ronding te hebben voltooid eveneens over bakboord ongeveer 1 1/2 scheeps lengte vrij voor H 2550. Door een ruimere koers naar het merkteken te sturen maakt H 2550 meer snelheid en vaart H 24, die het merkteken al ca. 5 meter achter zich heeft gelaten, bijna aan. Een bemanningslid van H 24 verhindert dit door H 2550 aan zijn preekstoel af te houden. H 24 protesteert op grond van artikel 37.2 met verwijzing naar I.Y.R.U. uitspraak 71.

Het protest van H 2550 tegen H 24.

Alvorens het merkteken KR 6 te kunnen ronden, is H 2550 genoodzaakt om aan lij liggend van H 1994, die op zijn beurt in lij van de platbodem VB 78 ligt, op enige afstand voorbij dat merkteken af te vallen en te gijpen om daarna over bakboord aan de wind zeilend koers te zetten langs KR 6. H 24, over stuurboord liggend, rondt KR 6 in de ruimte tussen H 2550 en dat merkteken, welke ca. 10 meter bedraagt, en komt zodoende voor de boeg van H 2550. Deze veronderstelt dat H 24 over stuurboord tracht voorlangs te gaan en maakt daarom aanstalten om af te vallen en achter H 24 langs te sturen. H 24 gaat echter snel rond het merkteken door de wind en komt pal voor H 2550, die meer snelheid heeft, op koers te liggen. Uitwijken achterlangs, zoals de bedoeling was, is daardoor niet meer mogelijk. Het is niet zeker of de jachten elkaar hebben geraakt, behalve dan een uitgestoken hand van een bemanningslid van H 24, die middels de preekstoel van H 2550 tracht af te houden. H 2550 protesteert op grond van artikel 41.2

Feiten vastgesteld door het protestcomite

De protesten worden gemeenschappelijk behandeld, aangezien ze op hetzelfde voorval betrekking hebben. Feiten: Jacht H 24 rondt merkteken KR 6, ruimschoots zeilend over stuurboord, zeer krap. Jacht H 2550, die aanvankelijk ruim voor ligt, wordt door twee jachten verhinderd het merkteken te ronden.

Het is genoodzaakt te gijpen en komt daardoor bij het merkteken vrij achter H 24 te liggen, die inmiddels rond het merkteken overstag is gegaan. Beide jachten liggen dan over bakboord en op koers naar het volgende merkteken. Een aanraking volgt.

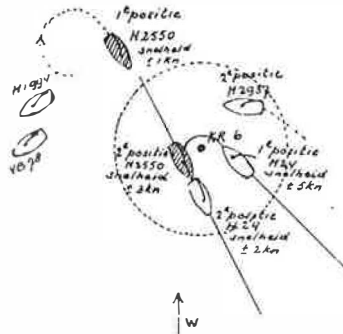

Uitspraak van het protestcomite

Het protest van H 24 wordt toegewezen.
H 2550 wordt uitgesloten wegens overtreding van artikel 37.2.

Hoger Beroep aanvraag van H 2550

Gezien de feiten die het protestcomite verzamelde spitst dit geval zich toe op het feit of H 2550 na het overstag gaan van H 24 wel of niet voldoende ruimte had om uit te wijken. H 2550 beweert met grote stelligheid dat dit niet het geval was en dat H 24 zich heeft schuldig gemaakt aan overtreding van art. 41.2. Hiermee is H 24 ook onderworpen aan art. 41.3 en heeft dus de verplichting het wedstrijdcomite ervan te overtuigen dat hij voldoende ver van H 2550 was verwijderd toen het overstag gaan werd voltooid. Doordat beide protesten "gemeenschappelijk" werden behandeld ging het idee van genoemde bewijslast teloor. Aandacht wordt gevraagd voor het gestelde in art. 41.2 waarbij het jacht dat over een boeg ligt niet hoeft te beginnen van koers te veranderen alvorens het overstag gaan is voltooid. Als het achterliggend jacht op dat moment een hogere snelheid heeft dan het voorliggende zal ze tijdens de koersverandering in het begin nog in lopen en de kans hebben het voorgaande jacht te raken, vooral met de moderne zeer brede achterschepen. Daarbij komt dat de stuurman van het achterliggend jacht pas op het laatste moment weet naar welke kant hij wil gaan uitwijken waardoor zijn koersverandering verlaat wordt. Zolang jachten niet met een rem zijn uitgerust zal het voorgaand jacht voor een veiligheidsmarge moeten zorg dragen, een marge die in het geval van een jacht als H 24 zeer klein kan zijn. Door de vorm van een moderne spiegel als die van H 24 is het echter zo dat de nodige marge misschien voldoende is om aanraking te voorkomen maar dat zolang enig deel van voorsteven/ preekstoel van het achterliggend jacht over de spiegel van het voorliggend jacht steekt er geen sprake is van "vrij achter". Het protestcomite heeft de feiten verkeerd uitgelegd waardoor H 2550 ten onrechte uitgesloten werd.

Opmerkingen van H 24 naar aanleiding van de Hoger Beroep aanvraag

H 24 handhaaft zijn protest en bijbehorende verklaring, zoals ten tijde van de behandeling werd verricht, gelet op de artikelen en jurisprudentie van het wedstrijdreglement welke daarbij zijn aangevoerd.

Beschouwingen van het protestcomite

1. De tekening op protestformulier van H 24 wordt door het protestcomite als de juiste, officiële tekening beschouwd.
2. Na beide jachten te hebben gehoord, kwam de getuige (jacht H 2937) aan het woord.
Hij verklaarde:
 - a. de hele ingewikkelde gijpmanoeuvre van de H 2550 niet gezien te hebben en
 - b. dat hij een harde aanvaringsklap had gehoord.Mede gezien de beide verklaringen a. en b. en de afstand waarop de getuige zich bevond, werd deze getuigenverklaring door het protestcomite onaanvaardbaar geacht gezien de verklaringen der beide partijen.
3. Volgens beide partijen is er geen werkelijke aanvaring geweest. Volgens zeggen van de bemanning van de H 24 is slechts met de hand de preekstoel van de H 2550 weggeduwd om een aanvaring te voorkomen. De stuurman van de H 2550 is niet zeker of er werkelijk een aanraking is geweest.
Het jacht H 2937 zette als eerste zijn protestvlag en nam deze pas weg toen hij de protestvlaggen op de beide andere jachten zag verschijnen.

Hoger Beroep uitspraak

Het aanvoeren van feiten, anders dan door het protestcomite vastgesteld, zomede het aanvechten van die vastgestelde feiten, is in een Hoger Beroep aanvraag niet relevant, aangezien artikel 77.3 voorschrijft dat een dergelijke aanvraag uitsluitend mag worden ingediend inzake een geschil over de uitleg van de voorschriften en artikel 74.1 stipuleert dat het vaststellen van de feiten door het protestcomite in hoogste instantie geschiedt. Hoewel het als een omissie moet worden aangemerkt, dat noch in de feitenvaststelling noch in de uitspraak door het protestcomite wordt vermeld, dat het jacht H 24, naar de mening van dat comite, aan de verplichting ingevolge artikel 41.3 tot het leveren van de bewijslast, dat het overstag gaan in overeenstemming met artikel 41.2 werd voltooid, heeft voldaan, kan dit worden afgeleid uit het feit, dat het jacht H 2550 wegens overtreding van artikel 37.2 is uitgesloten. De conclusie dat H 24 in overeenstemming met artikel 41.2 overstag is gegaan moet naar de mening van de Zeilraad tevens worden getrokken uit de door het protestcomite officieel verklaarde schets van het voorval. Die geeft geen aanleiding tot de conclusie dat het protestcomite artikel 41.2 te eng heeft geïnterpreteerd. Kennelijk is ook H 2550 er niet in geslaagd de beweerdte overtreding van artikel 41.2 door H 24 voor het protestcomite aannemelijk te maken, niettegenstaande dit de grond was voor zijn protest. De uitspraak van het protestcomite wordt bekrachtigd op grond van de door dat comite vastgestelde feiten. Het Hoger Beroep wordt afgewezen.

Gebaseerd op W.R. 1981
Conform W.R. 1985

16 m2 4180 tegen het wedstrijdcomite van de Watersportvereniging Braassemmeer. N.K.S. 16 m2-klasse op 25 en 26 augustus en 1 en 2 september 1984 op het Braassemmeer.

Artikelen 1.7 (b) en 77.1, Bepaling van het K.N.W.V. bij artikel 1.7, Artikel 21 Reglement voor Zeilkampioenschappen.

Wanneer artikel 1.7 (b) op de kwalificatie-wedstrijden van een wedstrijdserie van toepassing is, kan, ingevolge de aanhef van artikel 77.1 (Recht op Hoger Beroep), een partij bij een protest niet in Hoger Beroep gaan tegen een uitspraak van een protestcomite. De bepaling van het K.N.W.V. behorende bij artikel 1.7 maakt daarop in zoverre een uitzondering, dat Hoger Beroep mogelijk blijft op een uitspraak inzake het recht van de weg en aansprakelijkheid voor schade ingevolge artikel 76. De uitslag van de kwalificatiewedstrijden kan daardoor evenwel niet worden aangetast.

Het voorval

Tijdens de tweede kwalificatiewedstrijd van het Nederlands kampioenschap 16 m2-klasse op 25 augustus 1984 zeilde de in groep 3 ingedeelde 16 m2 4149 tijdens de wedstrijd door de finishlijn. Een wedstrijd-bepaling verbodt dit. In de betreffende bepaling was namelijk vermeld, dat de finishlijn niet gepasseerd mocht worden anders dan om te finishen. 16 m2 4149 bemerkte zijn fout en keerde, teneinde die te herstellen, door de finishlijn terug. Vanaf het finishschip werd hem daarop toegevoegd, dat hij de wedstrijd wel kon verlaten omdat hij toch zou worden uitgesloten, of woorden van gelijke strekking. 16 m2 4149 gaf onmiddellijk op en werd in de voorlopige uitslagenlijst vermeld als te zijn uitgesloten. Naderhand heeft 16 m2 4149 tegen die uitsluiting protest aangetekend met als argumenten, dat de finishlijn op een veel te vroeg tijdstip was uitgelegd en dat vanaf het finishschip geen mededelingen mochten worden gedaan met betrekking tot het wel of niet uitgesloten zijn van een jacht. 16 m2 4149 werd door het protestcomite in het gelijk gesteld, zijn uitsluiting werd ongedaan gemaakt en aan hem werd als plaats van aankomst de derde plaats toegekend. 16 m2 4180 werd dit gewaar uit de toegezonden uitslagenlijst, hetgeen voor hem aanleiding was het protestcomite schriftelijk te verzoeken de aan 16 m2 4149 toegekende derde plaats te rectificeren en diens aanvankelijke uitsluiting te handhaven. Bij achterwege laten werd het voornemen te protesteren kenbaar gemaakt.

Het verzoek om Verhaal op grond van artikel 69 door 16 m2 4180

Het jacht 4149 is tijdens de wedstrijd door de finishlijn gevaren, dat volgens de wedstrijd-bepalingen is verboden. Dat de 4149 daarna, na aanroep door het finishschip, de wedstrijd heeft verlaten, was zijn eigen keuze, zoals het Fundamentele voorschrift "Verantwoordelijkheid van een jacht" bepaalt. De mededeling van het finishschip dat hij was uitgesloten had hij moeten negeren.

Uitspraak van het protestcomite

16 m2 4180 is niet benadeeld door een handeling van het wedstrijdcomite. Derhalve is artikel 69 ten aanzien van 16 m2 4180 niet van toepassing.

Hoger Beroep aanvraag van 16 m2 4180

Naar mijn mening is het protestcomite voorbijgegaan aan het Fundamentele voorschrift, dat inhoudt dat een jacht zelf verantwoordelijk is voor het besluit de wedstrijd al of niet voort te zetten. 16 m2 4149 voer tijdens de wedstrijd door de finishlijn, wat niet was toegestaan. Een dergelijke fout kan men niet herstellen door terug te keren door die lijn. Het kostte 16 m2 4180 twee plaatsen om die finishlijn vrij te varen. Die plaatsen waren erg kostbaar, omdat het dat eerste weekend noodzakelijk was bij de eerste vijf en twintig van het tussenklassement te behoren om mee te mogen doen in de kampioenspool. Bovendien blijven de punten behaald in de kwalificatiewedstrijden meetellen voor het kampioenschap.

Beschouwingen van het protestcomite

De protestcommissie heeft een protest behandeld van de 16 m2 4149 tegen het wedstrijdcomite tijdens de kampioenswedstrijden 1984 op het Braassemmeer. Een protestcommissie dient niet alleen "recht te spreken" maar ook waar nodig de belangen van de deelnemers te beschermen. De protestcommissie heeft in dit geval volledig voldaan aan het gestelde van art. 74.1 WR en een uitspraak gedaan als vereist bij art. 69a, 74.2.c W.R. 16 m2 4180 protesteert nu omdat door deze uitspraak haar belang is benadeeld en wenst herziening c.q. vernietiging van deze uitspraak in het geding 4149 - W.C. Een protestcommissie heeft geen bevoegdheid haar uitspraak te herzien tenzij er nieuwe feiten op tafel komen, die bij de behandeling niet bekend waren.

Nieuwe feiten heeft de 4180 niet naar voren gebracht. Evenmin heeft 4180 de commissie waar kunnen maken dat zijn belangen zijn benadeeld door deze uitspraak. Mitsdien is het protest afgewezen met de mededeling dat de bevoegdheid om het protest 4149 - W.C. nader te beoordelen bij de zeilraad ligt.

Hoger Beroep uitspraak

De Hoger Beroep aanvraag van 16 m2 4180 wordt niet ontvankelijk verklaard.

Overwegingen

Op de kwalificatie-wedstrijden van het N.K.S. 16 m2 klasse 1984 waren artikel 1.7 (b), de daarbij behorende bepaling van het K.N.W.V. en artikel 21 van het Reglement voor Zeilkampioenschappen van toepassing. Artikel 1.7 (b) ontzegt het recht op Hoger Beroep ingeval van kwalificatie wedstrijden nodig voor het deelnemen aan verdere wedstrijden van het evenement. De bij artikel 1.7 behorende Bepaling van het K.N.W.V. houdt een verruiming in van de in artikel 1.7 (b) gegeven beperking van het recht op Hoger Beroep, in zoverre, dat ook in geval van kwalificatie-wedstrijden Hoger Beroep mogelijk blijft op de uitspraak op protesten inzake het Recht van de Weg en Aansprakelijkheid voor schade ingevolge artikel 76.

De beslissing op een dergelijk Hoger Beroep heeft evenwel geen invloed op de uitslag van de kwalificatieserie.
Aangezien de door 16 m2 4180 in beroep aangevoerde gronden geen betrekking hebben op het recht van de weg, noch te maken hebben met aansprakelijkheid voor schade, bepaalt artikel 77.1, dat Hoger Beroep niet mogelijk is wanneer artikel 1.7 (b) op de wedstrijden van toepassing is. 16 m2 4180 komt derhalve niet het Recht op Hoger Beroep toe en de Hoger Beroep aanvraag van dit jacht dient derhalve niet ontvankelijk te worden verklaard.

Gebaseerd op W.R. 1981

Conform W.R. 1985

K.N.W.V. bepaling bij art. 1.7(b) laat thans alleen H.B. toe ingeval van ernstige schade.

=====

Wedstrijdcomite W.V. De Kreupel tegen Optimist H 1138
3 juni 1984 O.N.K. Optimistenklasse 1984 op het IJsselmeer bij Andijk.

Artikelen 60.1(a), 60.1(b) en 60.2(a).

Wrikken is niet toegestaan als het jacht daardoor sneller wordt voortbewogen dan tengevolge van de gunstige trim van de zeilen, romp en onderwater oppervlakken op dat moment.

Het protest van het wedstrijdcomite.

Optimist H 1138 heeft in strijd met de artikelen 60.1 en 60.2(a) nabij merkteken A aan het eind van het eerste kruisrak gewrikt.

Door het protestcomite vastgestelde feiten.

Door twee leden van het wedstrijdcomite is geconstateerd dat Optimist H 1138 aan het eind van het eerste kruisrak in de zesde wedstrijd wrikte om merkteken A te ronden. Windsterkte circa 4 Beaufort. H 1138 heeft toegegeven driemaal gewrikt te hebben.

Uitspraak van het protestcomite.

H 1138 wordt gediskwalificeerd op grond van artikel 60.2(a).

Hoger Beroep aanvraag van Optimist H 1139 (samengevat).

Artikel 60.2(a) is niet van toepassing in het geval, zoals dat zich heeft toegedragen. Namelijk het door Optimist H 1138 trachten om een nieuwe koers te gaan voorliggen bij het ronden van de bovenboei (afvallen van aan-de-wind tot bakstagwind), onder andere door in een kort tijdsbestek enige rukken aan de helmstok te geven, waarbij de helmstok niet of nauwelijks door het midden van de boot is gegaan, verder zwaar-weer omstandigheden (hoge golven, windkracht 5 a 6 Beaufort) op groot IJsselmeer water in een zeer klein bootje. Deze gang van zaken valt onder het normale begrip "sturen" en niet onder het begrip "wrikken" in de zin van artikel 60.2(a).

Samenvattende beschouwing van het protestcomite n.a.v. het Hoger Beroep.

De vastgestelde feiten zijn weergegeven op het protestformulier, dat de schriftelijke uitspraak bevat. De windsterkte is niet boven 4 Beaufort geweest. Bij merkteken A, dat onder de hogerwal lag, waren geen hoge golven.

Nader door het Protestcomite verstrekte situatieschets met feiten vermelding.

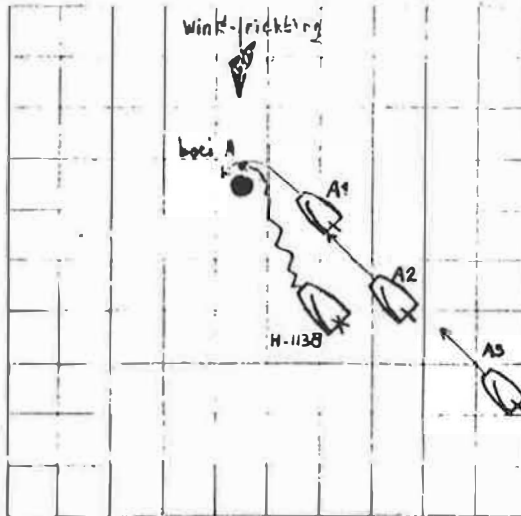

De verklaringen van partij en getuigen zijn eensluidend en als volgt: omstandigheden: weinig wind !!!

H 1138 heeft nog minder en verstoorde wind door de boven hem langs varende jachten. Deze jachten lopen over de H 1138 heen, omdat zij voldoende hoogte hebben om de boei te bezeilen. De H 1138 heeft onvoldoende hoogte en snelheid om de boei op normale wijze aan te zeilen en "wrikt" zich uit de problemen. Dit wrikken - het herhaaldelijk krachtig heen en weer bewegen van het roer - heeft plaatsgevonden vanaf ca. 2,5 bootlengtes vanaf boei A (ongeveer de getekende positie) t/m het moment dat H 1138 de boei aan bakboord aan lij heeft.

Reactie van Optimist H 1138.

Heb de tekening van het protestcomite niet eerder gezien. Het ergste is wel de verklaring van weinig wind met drie uitroeptekens.

Hoger Beroep uitspraak.

Gelet op de tegenstrijdigheid van de door het protestcomite op het protestformulier vermelde feiten en die welke het naderhand aan de Zeilraad verstrekte, waaronder een tekening die niet aan de betrokken partij ter beoordeling is voorgelegd, kan niet met zekerheid worden vastgesteld wat de juiste feiten zijn.

Derhalve wordt met toepassing van artikel 77.3, met vernietiging van de door het protestcomite gedane uitspraak, de zaak terugverwezen naar het protestcomite voor een hernieuwde behandeling.

Gebaseerd op W.R. 1981
Conform W.R. 1985
Art. 60 is thans art. 54.

HÖGER BEROEP 9/84

=====

Randmeer 394 tegen Randmeer 498
Randmeer 498 tegen Randmeer 291
Sneek Week, 7 augustus 1984

Artikelen: 42.2a, 42.3a en 74.b

Bij het rondenvan een merkteken moet een vrij achter liggend jacht gedurende het rondenvan het merkteken uitwijken voor het vrij vóór liggend jacht, doch als het vrij achterliggende jacht door de schuld van een ander jacht niet vrij is kunnen blijven van het vrij vóór liggende jacht, gaat het vrij uit.

Het protest van Randmeer 394

Bij het binnen gaan de de twee scheepslengten cirkel liggen Randmeer 498 en Randmeer 291 vrij achter Randmeer 394. Op het moment dat Randmeer 394 bezig is merkteken 12 te rondenvan, dringen Randmeer 498 en Randmeer 291 zich tussen dit merkteken en Randmeer 394. Randmeer 498 raakt Randmeer 394 aan diens stuurboordzijde.
Randmeer 394 protesteert op grond van artikel 42.3.

Het protest van Randmeer 498 tegen Randmeer 291

Randmeer 394 rondt merkteken 12 vóór Randmeer 498, waarbij beide jachten oploeven tot aan de wind. Randmeer 498 kan goed vrij blijven van Randmeer 394. Randmeer 291 stuurt tussen Randmeer 498 en het merkteken en vaart Randmeer 498 aan waardoor Randmeer 498 tegen Randmeer 394 wordt gedrukt. Randmeer 498 protesteert op grond van artikel 42.2a.

Door het protestcomité vastgestelde feiten

Aangezien beide protesten op hetzelfde voorval betrekking hebben, besluit het protestcomité deze protesten gezamenlijk in behandeling te nemen en stelt de navolgende feiten vast:
De Randmeerjachten 173, 541, 394 en 443 naderen, voor de wind zeilend, over bakboord, boord aan boord liggend, merkteken 12, dat stuurboord moet worden gerond waarna een kruisrak volgt;
vrij achter liggend volgen, eveneens over bakboord liggend, op ongeveer () scheepslengte afstand de Randmeerjachten 498 en 291;
Randmeer 291 ligt aanvankelijk boord aan boord aan de lijzijde van Randmeer 498, maar loeft, kort voor het bereiken van merkteken 12, achterlangs Randmeer 498 met het oogmerk een positie aan de binnenzijde te verkrijgen;
Randmeer 291 heeft evenwel niet waargemaakt dat hij in die opzet tijdig is geslaagd;
Randmeer 173 rondt het merkteken als eerste, gevolgd door Randmeer 541 en Randmeer 394 met Randmeer 443 aan diens lijzijde;
terwijl Randmeer 394 bezig is het merkteken te rondenvan en een koers aan de wind te gaan voorliggen, komen de Randmeerjachten 498 en 291 van vrij achter aan de binnenzijde boord aan boord;
tengevolge daarvan vinden aanvaringen plaats tussen respectievelijk de jachten 498 en 394 en tussen de jachten 498 en 291;

Randmeer 498 is op eigen risico in de aanvankelijk aanwezige ruimte gevaren tussen het merkteken en Randmeer 394, bezig door oploeven het gat te sluiten en heeft zijn bewering, dat hij vrij zou zijn gebleven van Randmeer 394 als Randmeer 291 er niet geweest was, niet door bewijzen gestaafd noch anderszins aannemelijk gemaakt.

Uitspraak van het protestcomité

De Randmeerjachten 498 en 291 hebben ten opzichte van Randmeer 394 de artikelen 42.2a c.q. 42.3a overtreden.

Randmeer 291 heeft niet voldaan aan de ingevolge artikel 42.3d op hem rustende bewijslast en heeft mitsdien ten opzichte van Randmeer 498 de artikelen 42.2a en 42.3a overtreden.

Randmeer 291 heeft zich ten opzicht van Randmeer 498 niet schuldig gemaakt aan een handeling als bedoeld in artikel 74.4b en er is derhalve geen aanleiding Randmeer 498 vrijuit te doen gaan. Gelet op de artikelen 74.1, 74.4 en 74.7 wordt besloten: inzake het protest van Randmeer 394 tegen Randmeer 498 de Randmeerjachten 498 en 291 uit te sluiten wegens het overtreden van de artikelen 42.2a en 42.3a;

inzake het protest van Randmeer 498 tegen Randmeer 291: Randmeer 291 uit te sluiten wegens het overtreden van de artikelen 42.2a en 42.3a.

Hoger Beroep aanvraag van Randmeer 498

Bij het indienen van het protest (zie het protestformulier) tegen Randmeer 291 alsmede tijdens de behandeling van de protesten heeft Randmeer 498 het protestcomité verzocht Randmeer 443, die geen partij bij het protest was, als getuige te horen.

Deze getuige had kunnen verklaren dat Randmeer 498 wel degelijk vrij had kunnen blijven van Randmeer 394 indien Randmeer 498 niet door de aanvaring, door het indringen van Randmeer 291 veroorzaakt, gedwongen was geweest art. 42.2a ten opzichte van Randmeer 394 te overtreden.

Ondanks herhaald verzoek van Randmeer 498 werd deze getuige niet voor verhoor opgeroepen.

Randmeer 498 betreurt dit zeer, aangezien:

- het volgens artikel 2.4 van aanhangsel 6 aan het jacht waartegen wordt geprotesteerd, toegestaan is getuigen voor te brengen;
- het protestcomité vervolgens als feit vaststelt (zie de schriftelijke uitspraak) dat Randmeer 498 zijn bewering dat hij vrij zou zijn gebleven van Randmeer 394 als Randmeer 291 er niet geweest was, niet door bewijzen heeft gestaafd, noch anderszins aannemelijk heeft gemaakt;
- hierdoor de feiten tevens werden vastgesteld op grond van de sterk tegenstrijdige verklaringen van partijen.

Dit heeft dan tevens tot gevolg, dat de situatie vlak vóór de aanvaringen, zoals die geschetst is in situatie 3 van de schriftelijke uitspraak, niet overeenstemt met de werkelijke situatie van de jachten op het tijdstip van de aanvaringen. Als de situatie zoals het protestcomité die heeft geschetst in situatie 3 zich werkelijk had voorgedaan, was er bij de heersende windkracht van 4 beaufort zeker schade ontstaan. Daarvan was echter geen sprake. Door het feit dat Randmeer 291 zich ongeoorloofd (zoals het protestcomité ook heeft bevestigd) tussen Randmeer 498 en het merkteken heeft gedrongen en Randmeer 498 heeft aangevaren, is Randmeer 498 wel degelijk gedwongen de artikelen 42.2a en 42.3a ten opzichte van Randmeer 394 te overtreden. Randmeer 498 had niet meer de mogelijkheid om op te loeven om vrij te blijven van Randmeer 394.

Beschouwingen van het protestcomité

Ingevolge artikel 73.2 komt aan het protestcomité het uitsluitend oordeel toe of, in aanvulling op het uit de verklaringen van partijen verkregen feitenmateriaal, ander bewijsmateriaal nog relevant is.

Paragraaf 2.4 van aanhangsel 6 doet aan dat recht niet af. Die paragraaf bepaalt alleen de volgorde van het getuigenverhoor, wanneer het horen van getuigen ter completering van het bewijsmateriaal door het protestcomité noodzakelijk wordt geoordeeld.

Wanneer, zoals in dit geval, uit de eigen verklaring en de eigen schets van het voorval de overtreding van een voorschrift door een partij duidelijk blijkt, heeft het horen van een getuige geen enkele zin.

Dat is aan Randmeer 498 meegedeeld.

Randmeer 498 werd niet door het toedoen van Randmeer 291 gedwongen tussen het merkteken en de vrij voor liggende Randmeer 394 te varen. Het risico aan die manoeuvre verbonden, kwam geheel voor zijn rekening. Temeer, omdat werd nagelaten, na het achterlangs verdwijnen uit lij door Randmeer 291, afvallend aan te sluiten achter de vrij voor liggende jachten in afwachting van het ronden van het merkteken door deze jachten, zoals artikel 42.2a voorschrijft.

Die mogelijkheid om aan zijn uitwijkplicht te voldoen heeft Randmeer 498 niet benut.

De officiële tekening van het protestcomité komt nagenoeg overeen met de door Randmeer 498 tijdens het verhoor gemaakte schets van het voorval.

Hoger Beroep uitspraak

1. De mening van Randmeer 498 dat het protestcomité ingevolge artikel 2.4 van Aanhangsel 6 verplicht is de door een partij bij een protest genoemde getuige te horen is niet juist aangezien artikel 73.2 aan het protestcomité het recht geeft om te bepalen welk bewijsmateriaal het nodig oordeelt.
2. Het protestcomité heeft geen feiten genoemd waaruit onomstotelijk kan worden vastgesteld- en ook uit de door het protestcomité vastgestelde tekening blijkt niet overtuigend dat Randmeer 498 door oploeven of afvallen niet vrij had kunnen blijven van Randmeer 394 indien Randmeer 291 daar ter plaatse niet aanwezig zou zijn geweest. Het voordeel van de twijfel moet in dit geval aan Randmeer 498 worden gegeven.

Besloten wordt:

- de uitspraak in het protest van Randmeer 394 tegen Randmeer 498 te vernietigen en te vervangen door de navolgende uitspraak:
Met inachtneming van het bepaalde in artikel 74.4 wordt Randmeer 498 niet doch Randmeer 291 wel uitgesloten wegens het overtreden van de artikelen 42.2a en 42.3a.
- de uitspraak in het protest van Randmeer 498 tegen Randmeer 291 te bekrachtigen.

Gebaseerd op W.R. 1981

Conform W.R. 1985

HOGER BEROEP 10/84

=====

"Narwal" tegen "Weerlicht".

W.V. Lauwerszee.

Najaarswedstrijden Ronde en Platbodem Jachten 1984.

Artikelen 72.3, 73.1 en 74.7 en de daarbij behorende bepaling K.N.W.V.

Een geldig protest dient door het protestcomité reglementair te worden behandeld en wanneer één der partijen daarom verzoekt moet deze in het bezit worden gesteld van de schriftelijke uitspraak en een gewaarmerkte schets van het voorval, uiterlijk veertien dagen na ontvangst van het verzoek.

Het voorval

"Narwal" protesteert tegen "Weerlicht".

"Weerlicht" wordt uitgesloten, maar is het met de door het protestcomité gevolgde procedure niet eens en verzoekt overeenkomstig artikel 74.7 een schriftelijke uitspraak. Na herhaalde verzoeken wordt hem medegedeeld dat de stukken niet meer beschikbaar zijn.

Hoger Beroep aanvraag van "Weerlicht"

"Weerlicht" verzoekt om hernieuwde behandeling van het protest omdat door het protestcomité niet werd voldaan aan de vereisten genoemd in artikel 72.3 en 73.1 aangezien:

- a) hij niet op de hoogte werd gesteld van de inhoud van het protest,
- b) hij geen tijd kreeg zich op de verdediging voor te bereiden, nog afgezien van het feit dat hij niet wist waartegen (zie a)),
- c) hij niet in de gelegenheid werd gesteld aanwezig te zijn bij het afleggen van verklaringen door het protesterende jacht,
- d) hij niet op de hoogte was gesteld dat getuigen werden gehoord en hun verklaringen niet heeft mogen horen,
- e) het protesterende jacht niet werd toegestaan aanwezig te zijn, toen hij zijn beschrijving van het gebeuren mocht geven.

Tenslotte werd hij niet op de hoogte gesteld van de beslissing zoals vereist volgens artikel 74.7 en ontving deze ook niet nadat hij daarom schriftelijk had verzoekt.

Beschouwingen van het protestcomité

Na hier door de Zeilraad om gevraagd te zijn, deelt het protestcomité mede dat het op grond van artikel 19 lid 1 en 2 en de bepaling van het K.N.W.V. behorende bij artikel 19, van mening was dat hoger beroep op deze door het protestcomité genomen beslissing niet mogelijk was en dat daarom de daarop betrekking hebbende stukken niet werden bewaard. Tevens wordt kort weergegeven waarop het protest betrekking had.

Hoger Beroep uitspraak

Het Hoger Beroep wordt toegewezen.

Artikel 19 en de daarbij behorende bepaling van het K.N.W.V. kan geen reden zijn het recht op Hoger Beroep te ontzeggen.

Aangezien de gegevens behorende bij het Hoger Beroep, als vereist overeenkomstig artikel 78.1, niet werden verstrekt, wordt met toepassing van artikel 77.3 het protestcomité opgedragen het protest opnieuw in behandeling te nemen en daarbij de reglementair voorgeschreven procedure in acht te nemen en wel binnen een periode van zes weken.

Gebaseerd op W.R. 1981

Conform W.R. 1985

HOGER BEROEP 11/84

=====

Hoger Beroep niet-ontvankelijk verklaard.

Het Hoger Beroep werd niet ingediend noch aangemeld binnen de termijn van vier weken na de uitspraak van het protestcomite, zoals voorgeschreven in paragraaf 1 van de Bepaling K.N.W.V. bij artikel 77.2.

Onder de uitspraak van het protestcomite dient te worden verstaan de mededeling door het protestcomite als bedoeld in artikel 74.7(a)

Gebaseerd op W.R. 1981
Conform W.R. 1985

HOGER BEROEP 12/84

=====
Het wedstrijdcomité van S.S.V. 't Hoorse Hop tegen Windsurfer 3, N.K. Windsurfer op 30 juni en 1 juli 1984 op het IJsselmeer voor Hoorn.

Artikel 74.4

Een uitsluiting moet gebaseerd zijn op een door de vastgestelde feiten bewezen overtreding van een voorschrift.

Het protest van het wedstrijdcomité

In de van toepassing zijnde wedstrijd bepaling 14 is voorgeschreven dat de deelnemers in de gewichtsklasse D geen lager gewicht mogen hebben dan 76 kg.

Bij weging op een ziekenhuisweegschaal in het St. Jansgasthuis te Hoorn op zondagmorgen 1 juli te ± 12.00 uur woog de bemanning van Windsurfer 3, uitkomende in gewichtsklasse D (76,0 kg), gekleed 75,6 kg.; hij was dus te licht. De door hem gedragen kleding woog 2900 gram. De bemanning van Windsurfer 3 weigerde vervolgens weging in ongeklede staat met de motivering toch te licht te zijn. Het te lage gewicht betekent een overtreding van de wedstrijd bepalingen 1, 13 en 14.

De door het protestcomité vastgestelde feiten

Gelet op alle gegevens wordt als feit aangenomen dat de bemanning van Windsurfer 3 ook tijdens de wedstrijden op 30 juni onder het voor zijn gewichtsklasse voorgeschreven gewicht is geweest.

Uitspraak van het protestcomité

Wegens overtreding van de wedstrijd bepalingen 13 en 14 wordt Windsurfer 3 uitgesloten voor de gehele serie.

Hoger Beroep aanvraag van Windsurfer 3

De bemanning van Windsurfer 3 maakt bezwaar tegen zijn uitsluiting voor de wedstrijden op zaterdag 30 juni.

In de nacht van zaterdag op zondag werd hij misselijk, moest overgeven en raakte aan de diarree. Hoewel van een en ander op de hoogte gesteld, heeft het protestcomité bij zijn besluitvorming daarmee zijns inziens onvoldoende rekening gehouden.

Blijkens de door hem bijgesloten verklaring van een door hem geraadpleegde hoogleraar arts-fysioloog is het zeer wel mogelijk ten gevolge van ernstige diarree en overvloedig braken ettelijke procenten aan lichaamsgewicht in te boeten en mag ernstig worden betwijfeld, dat uit een weging op zondag circa 18.00 uur na de wedstrijden op zaterdag geconcludeerd kan worden, dat de wedstrijden op zaterdag met een te laag lichaamsgewicht zijn gezeild.

Beschouwing van het protestcomité

De wedstrijden op zondag 1 juli werden wegens te weinig wind afgelast. De bemanning van Windsurfer 3 was op 1 juli om ' 12.00 uur 3300 gram onder het gewicht dat als limiet was gesteld voor het varen in gewichtsklasse D (76,0 kg. - 75,6 kg. = 0,4 kg., 400 gr. + 2900 gr. kleding = 3300 gr.)

Het protestcomité, waarvan twee leden een geneeskundige achtergrond hebben, acht het fysiologisch onmogelijk een gewicht van 3300 gram te verliezen in zo korte tijd, zelfs ingeval van ernstige ziekte en acht het daarom bewezen dat de bemanning van Windsurfer 3 ook tijdens de manches op 30 juni onder de gewichtslimiet heeft gezeten.

Bovendien is het protestcomité de mening toegedaan, dat een deelnemer gedurende een geheel evenement, dus op alle dagen dat er wedstrijden zijn uitgeschreven, binnen de gewichtsgrenzen moet blijven.

Hoger Beroep uitspraak

Aangezien de wegging van de bemanning van Windsurfer 3 op 1 juli, circa 18.00 uur na het zeilen van de laatste wedstrijd op zaterdag 30 juni niet onomstotelijk bewijst dat de bemanning van Windsurfer 3 ook tijdens de wedstrijden op zaterdag beneden het voor gewichtsklasse D vastgestelde gewicht is geweest, is zijn uitsluiting voor die wedstrijden ten onrechte geschied.

Het Hoger Beroep wordt toegewezen. De uitspraak van het protestcomité wordt vernietigd en aan dit comité wordt opgedragen aan Windsurfer 3 de punten toe te kennen overeenkomstig zijn plaatsen van aankomst in de wedstrijden van 30 juni 1984.

Gebaseerd op W.R. 1981
Conform W.R. 1985

HOGER BEROEP 13/84

=====

TA 47 tegen het protestcomité van K.W.V. De Kaag.
Wedstrijden Ronde- en Platbodemjachten op 22 en 23 september 1984 op de Kagerplassen.

Artikel 68.6(a).

De uitdrukking "na het beëindigen van de wedstrijd" in het kader van het indienen van protesten betekent, tenzij een wedstrijdbepaling nadrukkelijk een andere regeling voorschrijft, altijd "na het beëindigen van de wedstrijd door het protesterende jacht".

Het protest van TA 47.

TA 47 protesteert op grond van de artikelen 36 en 42.1(c) tegen TA 116.

De beslissing van het protestcomité.

Wegens overschrijding van de in artikel 11 van de wedstrijdbepalingen voor het indienen van protesten voorgeschreven tijdlimiet van een half uur na het beëindigen van de wedstrijd door TA 47, wordt het protest van TA 47 niet ontvankelijk verklaard.

De Hoger Beroep aanvraag van TA 47.

Volgens de wedstrijdbepalingen, van kracht bij de wedstrijden voor scherpe-, ronde- en platbodemjachten op 22 en 23 september 1984, behoren protesten binnen een half uur na de wedstrijd te worden ingediend. TA 47 diende inderdaad zijn protest in, meer dan een half uur na zijn finishtijd. Als in de wedstrijdbepaling had gestaan "binnen een half uur, nadat het protesterende jacht is gefinisht, had hij zich bij de beslissing van het protestcomité moeten neerleggen.

Er staat evenwel duidelijk "binnen een half uur na het beëindigen van de wedstrijd" hetgeen zijnsinziens betekent "een half uur na de finish van de laatste Tjalk", zijnde 15.15.30 uur. Zijn protest werd ingediend om 15.30 uur dus ruimschoots op tijd.

Nadat het protest van TA 47 wegens overschrijding van de tijdlimiet niet in behandeling werd genomen, werd het protestcomité er zijnerzijds op gewezen, dat zijnsinziens de wedstrijd pas is geëindigd als het laatste schip van zijn klasse gefinisht is.

Verzocht wordt het protestcomité van K.W.V. De Kaag op te dragen het protest van TA 47 alsnog in behandeling te nemen. Mede aanleiding tot dit verzoek is bezorgdheid voor de veilige vaart met grote schepen op klein water.

Hoger Beroep uitspraak.

Het in het geding zijnde artikel 11 van de wedstrijdregelingen bekort alleen de in artikel 68.6(a) vermelde tijdlimiet van twee uur tot een half uur, maar laat verder de toepasselijkheid van artikel 68.6 onverlet. De aanhef en lid a. van artikel 68.6 laten er geen twijfel over bestaan dat onder de zinsnede "na het beëindigen van de wedstrijd" dient te worden verstaan "na het beëindigen van de wedstrijd door het jacht dat protesteert".

Het protestcomité heeft derhalve een juiste uitleg gegeven aan artikel 11 van de wedstrijdregelingen.

Kennelijk heeft het protestcomité in het geding misverstand geen aanleiding gevonden gebruik te maken van het in artikel 68.6(a) gegeven recht de protesttermijn te verlengen. Het is daartoe niet gehouden.

Het Hoger Beroep wordt afgewezen en de beslissing van het protestcomité bekrachtigd.

Gebaseerd op W.R. 1981
Conform W.R. 1985

HOGER BEROEP 14/84

=====

Protest "Chiquita of the Sea" tegen "Aloha".
Watersportvereniging Numansdorp/Stellendam.
Onderlinge Haringvlietwedstrijden 8 september 1984.

Artikel 68: Het niet verschijnen van de partijen bij een protest voor het verhoor is geen grond waarop een protest niet-ontvankelijk kan worden verklaard.

Het protest van "Chiquita"

Tijdens het loeven door "Chiquita" raakt de spinnaker van "Aloha" de achterstag van "Chiquita".
Protest op grond van artikel 38.1.

Handelwijze van het Protestcomité

Bij het indienen van het protest werd door het protestcomité met "Chiquita" afgesproken, dat laatstgenemde door middel van de marifoon zou worden opgeroepen voor het verhoor. Door niet opgehelderde oorzaken is dit contact niet tot stand gekomen. Ook door het luid aanroepen van de "Chiquita", die op enige afstand van het protestcomité, zetelende in een commissievaartuig, was afgemeerd, werd geen contact verkregen.

Met een beroep op artikel 24 van de van toepassing zijnde wedstrijdregelingen, dat luidt: "De indiener, degene die een protest aangezegd heeft gekregen, c.g. waartegen een protest is ingediend, alsmede door één van de partijen opgevoerde getuigen, dienen tot twee uur, na aankomst van belanghebbende beschikbaar te blijven voor de protestcommissie", besluit het protestcomité het protest van "Chiquita" niet-ontvankelijk te verklaren.

Hoger Beroep aanvraag van "Chiquita"

Het wedstrijdreglement staat het niet-ontvankelijk verklaren van een protest slechts toe indien door het protesterende jacht niet is voldaan aan het gestelde in artikel 68.

Artikel 24 van de wedstrijdregelingen geeft aan het protestcomité het recht om tot de behandeling van het protest over te gaan, indien partijen niet tijdig verschijnen. Het niet verschijnen van partijen is geen in artikel 68 genoemde grond om tot niet-ontvankelijkheid van het protest te besluiten. Het protestcomité had het protest derhalve moeten behandelen. "Chiquita" verzoekt het protestcomité op te dragen het protest alsnog in behandeling te nemen.

Hoger Beroep uitspraak

Indien door een jacht aan de vereisten van artikel 68 is voldaan moet het protestcomité een ingediend protest ontvankelijk verklaren en is het ingevolge artikel 68.9 verplicht dit protest in behandeling te nemen. Daartoe behoort volgens artikel 72.1 het zo spoedig mogelijk overgaan tot een verhoor. Het niet tijdig aanwezig zijn voor het verhoor, zoals omschreven in de van toepassing zijnde wedstrijdbepaling 24, is volgens artikel 68 geen grond tot het niet-ontvankelijk verklaren van het protest. Derhalve had het protestcomité het protest van "Chiquita" in behandeling moeten nemen.

Wanneer, na te zijn opgeroepen, geen der partijen voor het verhoor verschijnt, kan het protestcomité met een beroep op artikel 73.4 W.R. en artikel 24 van de wedstrijdbepalingen, een uitspraak doen dan wel beslissen het verhoor op een later tijdstip te doen plaatsvinden. Aangezien het protestcomité door haar beslissing in strijd heeft gehandeld met de artikelen 68, 68.9 en 72.1 wordt het Hoger Beroep toegewezen en wordt het protestcomité van de Watersportvereniging Numansdorp/Stellendam opgedragen het protest van "Chiquita" tegen "Aloha" in behandeling te nemen en wel binnen een periode van zes weken.

Gebaseerd op W.R. 1981
Conform W.R. 1985

HOGER BEROEP 15/84

=====

Protest "Chiquita of the Sea" tegen "Seatrain".
Watersportvereniging Numansdorp/Stellendam.
Onderlinge Haringvlietwedstrijden 8 september 1984.

Artikel 68: Het niet verschijnen van de partijen bij een protest voor het verhoor is geen grond waarop een protest niet-ontvankelijk kan worden verklaard.

Het protest van "Chiquita"

Tijdens het loeven door "Chiquita" raakt de giek van "Seatrain" de zeereeling van "Chiquita" nabij de kuip.
Protest op grond van artikel 38.1.

Handelwijze van het Protestcomité

Bij het indienen van het protest werd door het protestcomité met "Chiquita" afgesproken, dat laatstgenoemde door middel van de marifoon zou worden opgeroepen voor het verhoor. Door niet opgehelderde oorzaken is dit contact niet tot stand gekomen. Ook door het luid aanroepen van de "Chiquita", die op enige afstand van het protestcomité, zetelende in een commissievaartuig, was afgemeerd, werd geen contact verkregen.

Met een beroep op artikel 24 van de van toepassing zijnde wedstrijdbestimmelingen, dat luidt: "De indiener, degene die een protest aangezegd heeft gekregen, c.q. waartegen een protest is ingediend, alsmede door één van de partijen opgevoerde getuigen, dienen tot twee uur, na aankomst van belanghebbende beschikbaar te blijven voor de protestcommissie", besluit het protestcomité het protest van "Chiquita" niet-ontvankelijk te verklaren.

Hoger Beroep aanvraag van "Chiquita"

Het wedstrijdreglement staat het niet-ontvankelijk verklaren van een protest slechts toe indien door het protesterende jacht niet is voldaan aan het gestelde in artikel 68.

Artikel 24 van de wedstrijdbestimmelingen geeft aan het protestcomité het recht om tot de behandeling van het protest over te gaan, indien partijen niet tijdig verschijnen. Het niet verschijnen van partijen is geen in artikel 68 genoemde grond om tot niet-ontvankelijkheid van het protest te besluiten. Het protestcomité had het protest derhalve moeten behandelen. "Chiquita" verzoekt het protestcomité op te dragen het protest alsnog in behandeling te nemen.

Hoger Beroep uitspraak

Indien door een jacht aan de vereisten van artikel 68 is voldaan moet het protestcomité een ingediend protest ontvankelijk verklaren en is het ingevolge artikel 68.9 verplicht dit protest in behandeling te nemen. Daartoe behoort volgens artikel 72.1 het zo spoedig mogelijk overgaan tot een verhoor. Het niet tijdig aanwezig zijn voor het verhoor, zoals omschreven in de van toepassing zijnde wedstrijd bepaling 24, is volgens artikel 68 geen grond tot het niet-ontvankelijk verklaren van het protest. Derhalve had het protestcomité het protest van "Chiquita" in behandeling moeten nemen.

Wanneer, na te zijn opgeroepen, geen der partijen voor het verhoor verschijnt, kan het protestcomité met een beroep op artikel 73.4 W.R. en artikel 24 van de wedstrijd bepalingen, een uitspraak doen dan wel beslissen het verhoor op een later tijdstip te doen plaatsvinden.

Aangezien het protestcomité door haar beslissing in strijd heeft gehandeld met de artikelen 68, 68.9 en 72.1 wordt het Hoger Beroep toegewezen en wordt het protestcomité van de Watersportvereniging Numansdorp/Stellendam opgedragen het protest van "Chiquita" tegen "Seatrain" in behandeling te nemen en wel binnen een periode van zes weken.

Gebaseerd op W.R. 1981
Conform W.R. 1985

HOGER BEROEP 16/84

TA 111 tegen TA 116.
Watersportvereniging De Kaai.
Wedstrijd op 1 oktober 1983 op de Vinkeveense Plassen.

Artikelen 37.1, 37.2, 37.3, 40 en 42.3(f).

Wanneer een jacht, dat vrij achter heeft gelegen, aan lij boord aan boord komt te liggen en daardoor als lijwaarts jacht het recht van de weg verkrijgt ten opzichte van het aanvankelijk vrij voor liggende maar dan loefwaarts geworden jacht, moet ingevolge artikel 37.3 dat boord aan boord komen zodanig geschieden, dat het loefwaartse jacht overvloedig ruimte en gelegenheid krijgt om uit te wijken en vrij te blijven.

Het protest van TA 111.

De jachten TA 76, TA 111, TA 116 en de Eendracht varen vóór het startsein boord aan boord over bakboord liggend naar de startlijn. TA 111 moet uitwijken voor de onder hem liggende TA 76 en roept de boven hem liggende TA 116 aan om uit te wijken. TA 116 wijkt niet voldoende uit en TA 111 raakt TA 116 aan bakboord ter hoogte van de roef.
Protest op grond van artikel 40.

Door het protestcomité ter voldoening aan de Hoger Beroep uitspraak HB 14/83 in tweede instantie vastgestelde feiten na herbehandeling van het protest.

Het voorval vond plaats ongeveer twee minuten vóór het startsein. Alle bij het voorval betrokken jachten lagen over bakboord op een koers ruimer dan aan de wind, de TA 116 en de TA 76 in eerste instantie vrij voor de TA 111. De ruimte tussen de achterstevens van de lijwaartse TA 76 en de loefwaartse TA 116 was erg klein. Aangezien de TA 76 bezig was te loeven op een wijze niet strijdig met artikel 40 en daardoor een hogere koers stuurde dan de TA 116, voer de TA 111 met grotere snelheid dan de vrij voor hem liggende jachten TA 76 en TA 116 van vrij achter tussen hen in komende, in een fuik waardoor de TA 111 achtereenvolgens in aanvaring kwam met de TA 116 en de TA 76.

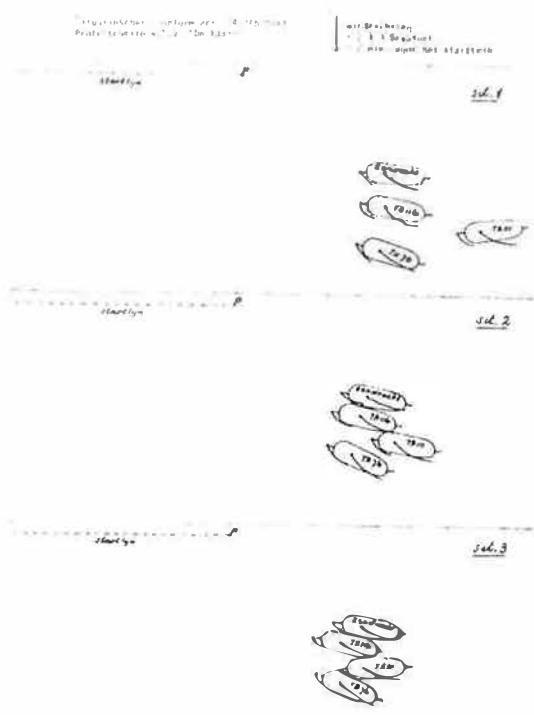

De uitspraak van het protestcomité.

Het protest van de TA 111 wordt afgewezen.
De TA 111 wordt uitgesloten op grond van overtreding van artikel 37.2 omdat hij onvoldoende is uitgeweken voor de vrij voor liggende jachten TA 116 en TA 76.

De hoger Beroep aanvraag van Tjalk TA 111.

De TA 111 maakt bezwaar, dat de bij de eerste protestbehandeling door het protestcomité voor zijn bewijsvoering gebruikte van het voorval gemaakte video- opnamen bij de behandeling in tweede instantie, blijkens mededeling van het protestcomité op aanraden van de Zeilraad, niet zijn getoond en buiten beschouwing zijn gelaten.

Dit temeer, omdat hij veronderstelt dat er voor de tegenpartij belastende opnamen op voorkomen.

Aan zijn eerdergedane verzoek aan het protestcomité om aan boord van de schepen de plaats van de aanvaring op te nemen is niet voldaan.

Ook met de reden waarom hij is uitgesloten, is hij het niet eens.

Hoger Beroep uitspraak.

Overwegende,

- dat het protestcomité ingevolge artikel 73.2 het recht heeft kennis te nemen van zodanig bewijsmateriaal als het nodig oordeelt en derhalve kan maar niet behoeft kennis te nemen van gemaakte videobeelden;
- dat uit de vastgestelde feiten blijkt, dat met betrekking de onderlinge posities van de TA 111 en de TA 116 sprake was van een overgangssituatie als bedoeld in artikel 37.3;
- dat de TA 111 van vrij achter aan lij boord aan boord komend met de TA 116 ingevolge artikel 37.3 gehouden was aan dat loefwaartse jacht overvloedig ruimte en gelegenheid te geven om uit te wijken;
- dat een vrij voor liggend jacht niet behoeft te anticiperen op zijn verplichting om vrij te blijven voordat het jacht dat vrij achter lag aan lij boord aan boord is komen te liggen;
- dat de TA 111 zodanig dicht aan lij van de TA 116 boord aan boord is gekomen, dat vrijwel onmiddellijk daarna een aanvaring met de TA 116 plaats vond;
- dat de TA 111 bovendien zeer kort daarop ter hoogte van diens zij-zwaard in aanvaring kwam met de aan lij van de TA 116 liggende TA 76;
- dat de TA 111 vrij diende te blijven van de TA 76; aanvankelijk als vrij achter liggend jacht en daarna als loefwaarts jacht;
- dat door de aanwezigheid van een aan zijn lijzijde varend jacht met het recht van de weg in casu de TA 76 er voor de TA 116 sprake was van de aanwezigheid van een doorlopende hindernis;
- dat voor de TA 111 de TA 76 eveneens als een doorlopende hindernis in de zin van artikel 42.3(f) gold;
- dat de TA 116 en de TA 76 zo dicht naast elkaar zeilden, dat de TA 111 wegens het ontbreken van voldoende ruimte om daar veilig tussen door te varen op het moment dat het tussen die beide jachten boord aan boord kwam, op grond van artikel 42.3(f) daartoe niet gerechtigd was;
- dat niet is gebleken dat de TA 76 in strijd met artikel 40 heeft gelooft;

wordt besloten het Hoger Beroep af te wijzen en de uitspraak van het protestcomité te bekrachtigen, met dien verstande dat de TA 111 niet wordt uitgesloten wegens overtreding van artikel 37.2, maar wegens overtreding van de artikelen 37.1, 37.3 en 42.3(f).

Gebaseerd op W.R. 1981

Conform W.R. 1985

Art. 42.3(f) is thans art. 42.3(b)

HOGER BEROEP 17/84

Spanker 862 tegen het wedstrijdcomite van de Watersportvereniging "Hoorn".
O.N.K.S. Spankerklasse, 11 t/m 14 augustus 1984 op het IJsselmeer voor
Hoorn.
Wedstrijd van maandagmiddag 13 augustus.

Artikelen 5.1(b), 69, 70.3, 72.2, 74.2, artikel 24 Reglement voor
Zeilkampioenschappen en wedstrijd bepalingen 6, 7 en 8.

Artikel 24 Reglement voor Zeilkampioenschappen en artikel 72.2 W.R.

Toepassing van artikel 24 R.Z.K. kan niet door middel van een protest door
een deelnemer worden afgedwongen. Een protest tegen het wedstrijdcomite,
waarbij geen sprake is van benadeling van een jacht in zijn plaats van
aankomst door een handeling of verzuim van het wedstrijdcomite, dient met
toepassing van artikel 72.2 niet-ontvankelijk te worden verklaard.

Het protest van Spanker 862, gegrond op de wedstrijd bepalingen 6, 7 en 8,
op artikel 24 R.Z.K. en op artikel 70.3 W.R.

Tijdens de wedstrijd is de wind zodanig gedraaid, dat van de te zeilen
Olympische baan, boei B geen gijpboei meer was, rak B-C uiteindelijk voor
de wind werd en rak C-D bezeild bleek (de jachten 830 en 595 hebben zelfs
gespinnakerd). Hierdoor voelt het protesterende jacht zich wezenlijk
benadeeld.

Om tot een eerlijke wedstrijd te komen had boei D verlegd dienen te worden,
zodat rak C-D weer een kruisrak werd. Indien dit niet tijdig gerealiseerd
kon worden had het wedstrijdcomite de wedstrijd moeten afbreken of in een
latere fase van de wedstrijd boei D alsoeog dienen te verleggen en zodoende
het derde kruisrak te herstellen.

Afkorten van de baan was het slechtste alternatief.

Feiten vastgesteld door het protestcomite

Tijdens de tweede wedstrijd op 13 augustus 1984 heeft er een winddraaiing
plaatsgevonden. Verleggen van merkteken D was niet meer mogelijk.

Uitspraak van het protestcomite

Deze wedstrijd is wel representatief. Geen der deelnemers is wezenlijk
benadeeld. Het protest wordt derhalve niet toegewezen.

Hoger Beroep aanvraag Spanker 862

Van een behoorlijke protestbehandeling is geen sprake geweest. Het
protestcomite heeft met voorbijgaan van de artikelen 71, 73, 74 en 78 van
het Zeilwedstrijdreglement partijen - Spanker 898 en Spanker 606
protesteerden eveneens - ondanks een verzoek daartoe niet gehoord en heeft
buiten hun aanwezigheid de wedstrijdleider gehoord.

Vervolgens werd de uitspraak geformuleerd.

Het protestcomite is gewezen op zijn plicht partijen te horen, op het recht van partijen aanwezig te zijn bij het verhoor van de tegenpartij en hun recht getuigen op te roepen. Met het argument dat terugdraaien van de zaak te veel tijd en moeite zou kosten werd dit door het protestcomite afgewimpeld. Ook tegen de uitspraak op zich wordt bezwaar gemaakt. Zonder nadere aanduiding van grootte, snelheid en duurzaamheid kan een draaiende wind niet als "feit" worden beschouwd, waarop een uitspraak over het al dan niet representatief zijn van een wedstrijd voor een Nederlands Kampioenschap kan worden gebaseerd. Evenmin is de vaststelling dat merkteken D niet meer verlegd kon worden een criterium voor de beoordeling of er deelnemers benadeeld zijn geweest. Al met al kan de uitspraak zelfs een marginale toetsing niet doorstaan.

Hoger Beroep uitspraak

Blijkens de van kracht zijnde wedstrijdbepalingen 6, 7 en 8 was het wedstrijdcomite niet verplicht bij een draaiing van de wind de baan te wijzigen door het verleggen van het bovenwindse merkteken D van de te zeilen baan.

Artikel 5.1(b) gaf het comite het recht de wedstrijd te doen beëindigen door het afkorten van de baan bij dat merkteken.

Het niet-verleggen van merkteken D, maar het in plaats daarvan afkorten van de baan bij dat merkteken, was geen verzuim van het wedstrijdcomite in de zin van artikel 69(a). Het protestcomite was derhalve niet gehouden artikel 74.2 (Overweging van Verhaal) toe te passen.

Het in het protest genoemde artikel 70.3 (Jacht Wezenlijk Benadeeld) is niet relevant. Dit artikel kan uitsluitend op eigen initiatief door een wedstrijdcomite of een protestcomite worden gehanteerd.

Evenmin kan het geen toepassing geven aan artikel 24 van het Reglement voor Zeilkampioenschappen als een verzuim in de zin van artikel 69(a) worden aangemerkt. Het met toepassing van dit artikel afbreken van een wedstrijd staat ter uitsluitende beoordeling van het wedstrijdcomite en kan niet door middel van een protest worden afgedwongen.

Anders dan op grond van artikel 69 (Verzoek om Verhaal) kan een jacht niet protesteren tegen een wedstrijdcomite.

Gelet op het vorenstaande heeft het protestcomite terecht afgezien van het volledig volgen van de in Hoofdstuk B van Deel VI voorgeschreven procedures voor de behandeling van protesten.

Het Hoger Beroep wordt afgewezen.

Evenwel wordt de uitspraak van het protestcomite, het protest niet toe te wijzen, vernietigd.

Het protestcomite had het protest met toepassing van artikel 72.2

niet-ontvankelijk moeten verklaren en niet in behandeling moeten nemen.

HOGER BEROEP 18/84

=====

Spanker 898 tegen het wedstrijdcomite van de Watersportvereniging "Hoorn".
O.N.K.S. Spankerklasse, 11 t/m 14 augustus 1984 op het IJsselmeer voor
Hoorn.
Wedstrijd van zondagmiddag 12 augustus 1984.

Artikelen 5, 69, 72.2 en 74.2 alsmede artikel 24 R.Z.K.

Artikel 72.2

Een protest van een jacht tegen het wedstrijdcomite, dat niet gegrond is op artikel 69 (Verzoek om Verhaal), dient niet-ontvankelijk te worden verklaard. Behandeling van het protest conform Hoofdstuk B van Deel VI kan dan achterwege blijven.

Het protest van Spanker 898, op grond van artikel 5 van het Wedstrijdreglement, juncto artikel 24 van het Reglement voor Zeilkampioenschappen.

Ongeveer halverwege het eerste kruisrak draaide de wind + 60°. De jachten aan bakboordzijde van het veld liepen zelfs onder spinnaker naar de "bovenboei". De jachten aan stuurboordzijde van het veld zagen zich, in plaats van een bakboordslag naar dat merkteken te kunnen maken daarentegen voor een compleet nieuw kruisrak met weinig wind gesteld. Voor Spanker 898 had dit tot gevolg dat de bovenboei pas werd bereikt toen de leidende jachten reeds halverwege hun tweede kruisrak waren. En ver achter Spanker 398 lagen nog andere jachten. Onder deze omstandigheden had het wedstrijdcomite de wedstrijd moeten afbreken en opnieuw laten starten. In ieder geval kon aan deze wedstrijd geen waarde worden toegekend voor het winnen van het kampioenschap en dient zij ongeldig te worden verklaard.

Feiten vastgesteld door het protestcomite

Tijdens de tweede wedstrijd op 12 augustus 1984 kon een volledig eerste kruisrak worden gevaren, ofschoon met weinig wind. De winddraaiing vond plaats nadat + 10 jachten het bovenwindse merkteken hadden gerond.

Uitspraak van het protestcomite

Het protest wordt afgewezen. De wedstrijd is wel representatief.

Hoger Beroep aanvraag Spanker 898 (samengevat)

De protestbehandeling verliep uiterst onbevredigend en in strijd met de daarvoor geldende regels. Aan Spanker 898 werd nauwelijks gelegenheid geboden het protest toe te lichten en het aanbod getuigen voor te brengen werd genegeerd. De als tegenpartij aan te merken wedstrijdleader werd apart gehoord en daarna werd zonder wederhoor de uitspraak geformuleerd. Uit alles bleek dat het protest bij voorbaat kansloos was.

Een dergelijke taakopvatting van het protestcomite, notabene in een wedstrijdreeks voor een nationaal kampioenschap was voor Spanker 898 en met hem voor de gehele Spankerklasse niet acceptabel en vormt de voornaamste reden om in Hoger Beroep te gaan.

Een tweede reden daartoe betreft de onjuiste bewering in de feitenvaststelling, dat reeds een tiental jachten de bovenboei zou hebben gerond alvorens er een sterke windschifting plaatsvond.

Aangeboden werd om met getuigen die bewering te weerleggen, welk aanbod door het protestcomite werd genegeerd.

De in het protest geschetste gang van zaken was geheel overeenkomstig de werkelijkheid.

Onder deze omstandigheden had het wedstrijdcomite de wedstrijd moeten afbreken en opnieuw laten starten.

Omdat aan deze wedstrijd geen waarde kon worden toegekend voor het winnen van het kampioenschap had zij ongeldig moeten worden verklaard.

Hoger Beroep uitspraak

Een wedstrijdcomite heeft het recht en niet de plicht artikel 5.1(b) van het wedstrijdreglement toe te passen.

Hetzelfde geldt voor het toepassen van artikel 24 van het Reglement voor Zeilkampioenschappen bij kampioenswedstrijden.

Het niet-toepassen van genoemde artikelen door een wedstrijdcomite is geen verzuim in de zin van artikel 69(a) en kan geen aanleiding zijn voor het Overwegen van Verhaal overeenkomstig artikel 74.2.

In de door de I.V.R.U. aanvaarde hoger beroep uitspraak 110 is vastgelegd, dat draaiing van de wind in enig stadium van een zeilwedstrijd niet mag leiden tot het afbreken of afgelasten van de wedstrijd, tenzij de wedstrijd bepalingen zulks uitdrukkelijk toestaan.

Evenmin mag een dergelijke winddraaiing aanleiding zijn over te gaan tot toepassing van artikel 74.2 (Overweging van Verhaal).

Het protest was gegrond op de vermeende nalatigheid van het wedstrijdcomite voor wat betreft de toepassing van artikel 5 W.R., juncto artikel 24 R.Z.K.

Anders dan op grond van artikel 69 (Verzoek om Verhaal) kan een jacht niet protesteren tegen een wedstrijdcomite.

Het protestcomite was daarom gerechtigd af te zien van een protestbehandeling conform Hoofdstuk B van Deel VI.

Het Hoger Beroep wordt afgewezen.

De uitspraak van het protestcomite tot afwijzing van het protest wordt evenwel vernietigd.

Het protest had met toepassing van artikel 72.2 niet-ontvankelijk moeten worden verklaard en niet in behandeling moeten worden genomen.

HOGER BEROEP 1/85

=====

Jacht "Victorie" Klasse D Volnummer 52.
Tegen het Wedstrijdcomite W.V. Biesbosch Winterwedstrijden 9 december 1984.

Artikelen 4.6, 69 en 74.2

Onreglementair afkorten van de baan en verzoek om verhaal.

Het protest van jacht "Victorie" (verder aangeduid als D-52)

Onreglementair afkorten van de wedstrijdbaan.
Enkele honderden meters voor het passeren van de finishlijn werd geen afkortingsvlag getoond. Tijdens het passeren van het verlengde van de finishlijn was een sein voor D-52 door tegenlicht onmogelijk te zien. Jachten die D-52 volgden en in 2e, 3e en 4e positie lagen, werden aangeroepen en D-52, in 1e positie liggend, niet.

Door het protestcomite vastgestelde feiten.

Overeenkomstig hetgeen in het voorafgaande palaver door het wedstrijdcomite werd meegedeeld, was op de starttoren (aan de zuidwal van het vaarwater) een afkortingssein voor klasse D gehesen, toen een groepje van 3 schepen zich ongeveer 3 km van de finishlijn bevond. Een aandachtssein werd voor D-52, varende voor de wind onder de noordwal, niet gegeven.

Uitspraak van het protestcomite.

Het protest wordt afgewezen. Een suggestie om aan D-52 een plaats toe te kennen op grond van art. 69 en 74.2, wordt niet bespreekbaar geacht.

Hoger Beroep aanvraag van D-52.

In het westgaande kruisrak lag D-52 bij het passeren van de starttoren reeds in eerste positie in de D-klasse. Op dat moment werd geconstateerd dat geen afkortingssein was gehesen. Terugzeilende in oostelijke richting werd een koers onder de noordwal van het vaarwater gevolgd, dus op geruime afstand van de starttoren. Voor en tijdens het passeren van het start- en finishgebied zag D-52 geen afkortingssein en hoorde geen aandachtssein. D-52 bemerkte voor het eerst dat de baan kennelijk was afgekort doordat schepen achter D-52 koers wijzigden c.q. terugkeerden om te finishen. Toen voer D-52 al ca. 600 m voorbij het verlengde van het startgebied. D-52 besloot daarop de volledige baan uit te zeilen en varende in westelijke richting te finishen.

D-52 heeft geprotesteerd tegen het niet reglementair afkorten van de wedstrijdhaan omdat het afkortingssein niet tijdig was getoond en voor D-52 niet gepaard was gegaan met een aandachtssein. D-52 heeft gesteld dat het aanroepen van het groepje van 3 jachten vanaf de starttoren nadat D-52 het finishgebied was gepasseerd, betekent dat het start- en finishcomite zich op een niet reglementaire wijze met de wedstrijd heeft bemoeid. Dit is bepalend geweest voor de uitslag in onze klasse. In tweede instantie is daarna gesproken over de mogelijkheid aan D-52 in deze wedstrijd toch punten toe te kennen, teneinde het volledig ongeldig verklaren van deze wedstrijd te voorkomen. Deze suggestie was niet bespreekbaar.

Beschouwing van het protestcomite.

Bij het tonen van het afkortingssein is een geluidsein gegeven, maar eerst nadat D-52 buiten de finishlijn om voer, terwijl de afstand van de finishtoren tot D-52 te groot was om deze aan te roepen. Door het wedstrijdcomite zijn daarna de jachten aangeroepen en wel vanaf het in tweede positie liggende jacht.

Hoger Beroep uitspraak.

Het wedstrijdcomite behoort volgens art. 4.6 alle seinen zodanig te geven dat deze door alle deelnemers tijdig kunnen worden waargenomen. Uit de beschouwing van het wedstrijdcomite komt duidelijk vast te staan dat het aandachtssein behorende bij het afkortingssein voor D-52 niet tijdig werd gegeven en dat door het aanroepen van de jachten in 2e, 3e en 4e positie D-52 wezenlijk is benadeeld in de zin van art. 69. Overeenkomstig art. 74.2.(c) is het in een dergelijk geval de plicht van het protestcomite een voor alle jachten zo billijk mogelijke regeling te treffen.

Het Hoger Beroep wordt toegewezen en de uitspraak van het protestcomite wordt vernietigd. Aan het wedstrijdcomite wordt opgedragen om aan D-52 alsnog de eerste plaats van aankomst toe te kennen, de daarmee overeenkomende gezeilde tijd voor dit jacht zo billijk mogelijk vast te stellen en het dienovereenkomstig te klasseren.

N.B. Gebaseerd op W.R. 1981
Conform W.R. 1985,
echter art. 4.6 nu art. 4.4

=====

Schokkerjacht "Narwal" tegen Zeeschouw "Weerlicht".
W.S.V. Lauwerszee; Najaarswedstrijden 8 september 1984.

Artikelen 46 en 60.1(a)

Een varend wedstrijdzeilend jacht moet uitwijken voor een ander wedstrijdzeilend jacht dat voor anker ligt.
Een jacht mag slechts worden voortbewogen door de natuurlijke werking van de wind op de zeilen.

Het protest van "Narwal"

Met de sterke eb stroom mee, terwijl er zo goed als geen wind staat (0-1 Beaufort), komen de deelnemende jachten op het merkteken WG-SG af, dat stuurboord moet worden gerond, waarna, tegen de stroom in, koers naar het volgende merkteken moet worden gezet. Aangezien dit door de sterke stroom niet mogelijk is gaat een aantal jachten, waaronder "Narwal", benedenstrooms van merkteken WG-SG voor anker. "Weerlicht" tracht merkteken WG-SG te ronden en tussen dit merkteken en de voor anker liggende jachten door te varen. "Narwal" roept, zodra hij constateert dat "Weerlicht" dit van plan is, overeenkomstig artikel 46.2, "Weerlicht" aan, dat hij voor anker ligt en dat "Weerlicht" moet uitwijken. "Weerlicht" bemerkt dat hij door de stroom op "Narwal" dreigt te worden gezet en blijft, door gebruik van de motor, vrij van "Narwal". "Narwal" protesteert tegen "Weerlicht" op grond van artikel 60.1(a) wegens gebruik van de motor.

Door het Protestcomite vastgestelde feiten

Het protestcomite stelt vast dat de feiten zijn zoals deze in het protest van "Narwal" zijn omschreven.

Uitspraak van het protestcomite

"Weerlicht" wordt uitgesloten wegens het overtreden van artikel 60.1.(a).

Hoger Beroep aanvraag "Weerlicht"

1. Op 30 maart 1985 ontvangt "Weerlicht" de schriftelijke uitnodiging, vergezeld van een copie van het protest van "Narwal", om op 1 april d.a.v. aanwezig te zijn bij de behandeling in tweede instantie van het protest.
Deze uiterst korte tijd voor voorbereiding is niet redelijk in de zin van artikel 72.3.

2. Uit de uitspraak van het protestcomite blijkt niet dat het comite kennis heeft genomen van het door "Weerlicht" schriftelijk gegeven commentaar.
3. Uit de uitspraak van het protestcomite blijkt, dat de uitspraak mede is gegrond op een schriftelijke verklaring van een getuige, van welke verklaring "Weerlicht" geen kennis heeft kunnen nemen en waarop "Weerlicht" niet heeft kunnen reageren.
4. Het protestcomite heeft de feiten niet vastgesteld.
5. "Weerlicht" meent, dat "Narwal" met toepassing van artikel 74.4 had moeten worden uitgesloten, aangezien "Weerlicht" een voorschrift (artikel 60.1(a)) heeft moeten overtreden om een aanvaring, die grote schade tengevolge had kunnen hebben, te voorkomen doordat:
 - a. het niet duidelijk was dat de benedenstrooms van het merkteken liggende jachten voor anker lagen. "Weerlicht" verkeerde in de veronderstelling dat deze jachten met de heersende windsterkte de stroom "dood" zeilden.
 - b. "Narwal" "Weerlicht" eerst aanriep dat hij voor anker lag, toen het te laat was om zonder gebruik van de motor te maken, vrij te blijven.

Hoger Beroep Uitspraak

Overwegende dat:

- artikel 72.3 voorschrijft dat er een redelijke tijd moet worden toegestaan voor de voorbereiding van de verdediging,
- uit de verklaring van "Weerlicht" blijkt, dat hij accoord is gegaan met de behandeling van het protest buiten zijn aanwezigheid en dat hij aan het protestcomite geen extra tijd heeft gevraagd voor de voorbereiding van zijn verdediging,
- "Weerlicht" zich over het niet verlenen van extra tijd nu niet in Hoger Beroep kan beklagen,
- het protestcomite mitsdien gerechtigd was tot behandeling van het protest over te gaan,
- het protestcomite de feiten kan vaststellen en een uitspraak kan doen op grond van de in zijn bezit zijnde verklaringen van partijen en getuigen,
- het protestcomite de feiten heeft vastgesteld zoals deze in het protest van "Narwal" zijn vermeld en in de schriftelijke verklaring van "Weerlicht" zijn bevestigd,
- het wedstrijdreglement aan "Narwal" geen verplichting oplegt om door een zichtbaar teken kenbaar te maken dat hij voor anker ligt,
- gelet op de grootte van de jachten en de heersende weersomstandigheden, "Narwal" kon volstaan met een waarschuwend aanroep,
- goed zeemanschap met zich meebrengt, dat men tijdig de omstandigheden van wind en water doorziet en daarnaar handelt,

wordt besloten het Hoger Beroep af te wijzen en de uitspraak van het protestcomite te bekrachtigen.

N.B. Gebaseerd op W.R. 1981
 Conform W.R. 1985,
 echter art. 60 nu art. 54

Hoger beroep 3/85

Cadet B 6223 tegen Cadet H 7695.
Koninklijke Watersportvereniging "De Kaag".
Paasevenement op 6, 7 en 8 april 1985.

Artikelen 33.2, 37.1, 38.5, 38.6, 73.2 en 74.1

Artikel 38.5 verplicht een loefwaarts jacht voldoende afstand te bewaren tot een lijwaarts jacht, teneinde bij loeven door dit jacht, daartoe gerechtigd op grond van artikel 38.1, vrij te kunnen blijven ook als het loeven onverwacht, snel en gedurende langere tijd geschiedt. Daarbij dient een loefwaarts jacht op grond van artikel 37.1 tevens ervoor te zorgen aan een lijwaarts jacht voldoende ruimte te laten om het loeven te kunnen staken door desgewenst plotseling en snel af te vallen.

Het protest van Cadet B 6223 tegen Cadet H 7695

De jachten H 7270, H 7695 en B 6223 zeilden na het ronden van merkteken P over bakboord liggend ruimschoots naar de finish. Direct na het ronden van het merkteken ging H 7695 tegen B 6223 oploeven. Aanvankelijk loefde H 7270 niet mee, doch even later wel. Daardoor kwamen de jachten vlak bij elkaar, H 7270 het lijwaartse, H 7695 het tussenliggende en B 6223 het meest loefwaartse jacht. Op de aanroep "mast dwars" door B 6223 tegen H 7695 staakte deze het loeven, maar werd door H 7270 omhoog en tegen B 6223 aangedrukt. Protest op grond van artikel 38.

Door het protestcomite vastgestelde feiten:

1 = H 7270

2 = H 7695

3 = B 6223

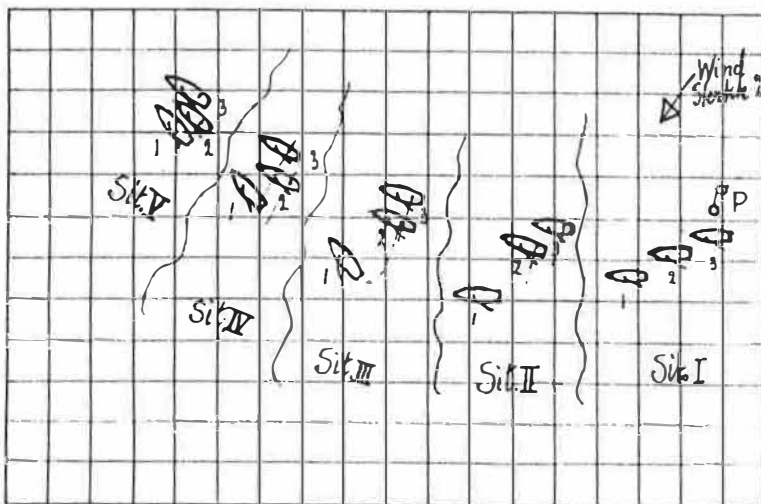

Finish

- Situatie I : 1, 2 en 3 hebben merkteken P gerond op weg naar de finish.
- Situatie II : 2 loeft 3 direct nadat het merkteken is gerond; 1 zeilt rechtdoor en loeft aanvankelijk niet.
- Situatie III: 1 gaat ook meeloeven.
- Situatie IV : 2 beantwoordt het loeven van 1 onvoldoende waardoor stuurman 1 met zwemvest op het boord zittend en iets hangend met het want van 2 in aanraking komt.
- Situatie V : 3 roept "mast dwars" (artikel 38.6!). 2 en 1 raken elkaar met de rompen, beide blijven op hun koers en loeven niet meer. Doordat de koersen van 3 en 2 iets divergeerden met de koers van 1 en er geen manoeuvreerruimte meer was, raken alle drie de jachten elkaar met de rompen omdat 1 met zijn romp 2 tegen 3 omhoog duwt.

Jacht 1 heeft steeds zijn loefrechten ten opzichte van 2 en 3 behouden. Jacht 2 had ten opzichte van 3 loefrecht tot het moment van de "mast dwars" positie tussen beide.

Uitspraak van het protestcomite

Aangezien H 7695 door onvoldoende mee te loeven niet vrij is gebleven van H 7270 heeft dit jacht artikel 37.1 overtreden. Daardoor werd H 7695 tevens tegen B 6223 aangedrukt. H 7695 heeft nagelaten de 720^o wendingen uit te voeren en wordt derhalve uitgesloten wegens overtreding van artikel 37.1. Het door H 7695 tegen H 7270 ingediende protest is niet ontvankelijk, omdat H 7695 geen protestvlag heeft getoond.

Hoger Beroep aanvraag van Cadet H 7695

Is het niet geheel eens met de situatietekening van het protestcomite in zoverre dat H 7270 achterlijker lag dan geschetst. De door B 6223 opgegeven getuigen H 8222 en B 4056 zijn niet gehoord. Het protestcomite heeft niet vermeld dat in situatie IV H 7695 tegen H 7270 heeft gezegd "Je mag niet loeven". De voorzitter achtte dit geen woorden van gelijke strekking als "mast dwars" (artikel 38.4). Het protestcomite stelt dat H 7270 alle loefrechten had ten opzichte van H 7695 en B 6223. Het comite doet niettemin uitspraak op basis van de grondregel 37.1, terwijl voor een dergelijke situatie toch de verbijzondering van artikel 38.6 geschreven is. H 7695 en ook B 6223 hadden dan mee moeten loeven. Door de "mast dwars" aanroep van B 6223 kreeg H 7695 hiervoor geen kans. B 6223 meende kennelijk ook dat H 7270 geen extra loefrechten had en slechts zijn koers mocht houden en artikel 38.4 zou respecteren. H 7270 voer mij echter aan en drukte mij tegen B 6223. Door de korte afstand tot de finish en de wirwar van jachten had H 7695 geen mogelijkheid een protestvlag te zetten. Zijn protest tegen H 7270 werd om die reden niet-ontvankelijk verklaard. H 7270 heeft niet geprotesteerd. Op basis van artikel 38.4 had niet H 7695 maar H 7270 moeten worden uitgesloten omdat deze geen gevolg heeft gegeven aan de aanroep van H 7695. Verzoeken daarom de uitspraak van het protestcomite te herzien.

Beschouwingen van het protestcomite

1. De tekening van het protestcomite geeft de vastgestelde feiten weer.
Toen 3 "mast dwars" riep had de aanraking tussen 1 en 2 al plaats gevonden (zwevest tegen want). 1 en 2 zijn nooit "mast dwars" geweest en van een "mast dwars" situatie tussen 1 en 3 is gedurende een 1 1/2 uur durend verhoor niet gebleken (zie tekening protestcomite).
2. De opgegeven getuigen zijn op het mededelingenbord vermeld en herhaaldelijk voor verhoor opgeroepen. H 8222 verscheen tenslotte en is gehoord, B 4056 verscheen niet.
3. Op grond van artikel 38.6 had 1 nog steeds alle rechten. Toen 3 "mast dwars" riep hielden allen koers (koers van 1 was met de koersen van 2 en 3 convergerend en niet divergerend).
Na in eerste instantie te hebben verklaard ten tijde van de aanroep "mast dwars" door 3 zelf 1 niet te hebben aangeroepen, verklaarde 2 later praktisch ten tijde van de aanvaring tegen 1 te hebben geroepen "niet loeven".
4. De uitspraak is gebaseerd op artikel 37.1 en niet op artikel 38.6 omdat het raken van het zwevest niet in verband stond met de aanwezigheid van 3. Dit jacht was waarschijnlijk wel vrij gebleven, wanneer jacht 1 jacht 2 niet omhoog gedrukt had, en werd om die reden niet op grond van artikel 38.6 uitgesloten.

Hoger Beroep uitspraak

Overwegende dat,

- het protestcomite ingevolge artikel 74.1 de feiten in hoogste instantie vaststelt en deze in Hoger Beroep niet kunnen worden aangevochten;
- het protestcomite ingevolge artikel 73.2 behalve van de verklaringen van partijen kennis moet nemen van zodanig ander bewijsmateriaal als het nodig oordeelt;
- uit de vastgestelde feiten blijkt dat de jachten H 7695 en B 6223 t.o.v. het jacht H 7270 niet in een mast-dwars positie zijn geweest;
- het jacht H 7270 derhalve ten opzichte van genoemde jachten steeds het recht tot loeven overeenkomstig de artikelen 38.1 en 38.6 heeft behouden;
- de jachten H 7695 en B 6223 met betrekking tot het jacht H 7270 op grond van artikel 38.6 gehouden waren met dit jacht mee te loeven en vrij te blijven op grond van artikel 37.1;
- de jachten H 7695 en B 6223 dit hebben nagelaten waardoor zowel tussen die jachten onderling als tussen het jacht H 7695 en het jacht H 7270 aanvaringen hebben plaatsgevonden;
- artikel 38.5 een loefwaarts jacht verplicht voldoende afstand tot een lijwaarts jacht met loefrecht in acht te nemen, teneinde dat jacht niet te beperken in zijn in artikel 38.1 gegeven recht om te loeven zoals het wenst;
- op grond van de artikel 37.1 en 38.1 een loefwaarts jacht er tevens voor dient te zorgen aan een lijwaarts jacht voldoende ruimte te laten om het loeven, al of niet door een aanroep "mast dwars" gedwongen, te staken en af te vallen op een wijze als hem goed dunkt;

- uit de vastgestelde feiten blijkt, dat de jachten H 7695 en B 6223 noch ten opzichte van het jacht H 7270 noch ten opzichte van elkaar een en ander in acht hebben genomen;
- na de aanraking tussen H 7270 en H 7695 geen van beide jachten heeft gehandeld in overeenstemming met artikel 68 en heeft nagelaten een protestvlag te tonen en een geldig protest in te dienen als voorgeschreven in artikel 33.2(b) en evenmin heeft opgegeven of zijn fout hersteld door het aanvaarden van de van toepassing zijnde 720⁰ straf als voorgeschreven in artikel 33.2(a);
- beide jachten, H 7270 en H 7695, wegens deze verzuimen op grond van de aanhef van artikel 33.2 door het protestcomite hadden moeten worden uitgesloten;

wordt besloten het Hoger Beroep af te wijzen en de uitspraak van het protestcomite te bekrachtigen met dien verstande dat het jacht H 7695 wordt uitgesloten op grond van overtreding van de artikelen 33.2, 37.1, 38.5 en 38.6 en voorts, met toepassing van artikel 77.6, het jacht B 6223 wordt uitgesloten wegens overtreding van artikelen 37.1, 38.5 en 38.6 en het jacht H 7270, met toepassing van artikel 77.6, wordt uitgesloten op grond van artikel 33.2.

N.B. Gebaseerd op W.R. 1981
Conform W.R. 1985

HOGER BEROEP 4/85

=====

Wedstrijdcomite tegen 16m2 3125
Blauwe Handweek Comite
Blauwe Handweek 18 mei 1985

Artikelen 70.2a en 71.1

Wanneer het wedstrijdcomite ziet dat een jacht een merkteken raakt, kan het wedstrijdcomite dit jacht een protest aanzeggen overeenkomstig artikel 70.2a maar het mag dit jacht niet uitsluiten zonder verhoor.

Het voorval

16m2 3125 wordt door het wedstrijdcomite uitgesloten voor de wedstrijd van 18 mei 1985 op grond van het feit, dat dit jacht een merkteken van de finishlijn zou hebben geraakt.

Hoger Beroep aanvraag van 16m2 3125.

Op dinsdag 21 mei 1985 hoort 16m2 3125 toevallig dat dit jacht voor de wedstrijd van 18 mei 1985 is uitgesloten op grond van het feit dat dit jacht een merkteken van de finishlijn heeft geraakt.

Deze uitsluiting is geschied zonder dat er een protest is ingediend en een verhoor heeft plaats gehad.

16m2 3125 die de aanraking ontkent dient op 25 mei 1985 bij het protestcomite overeenkomstig artikel 69 een verzoek om verhaal in. Dit verzoek is niet in behandeling genomen.

De desbetreffende protestformulieren zijn niet meer aanwezig, zodat deze niet opgezonden kunnen worden.

Verzoek van de Zeilraad aan het Blauwe Handweek Comite.

Gevraagd wordt om toezending van de bescheiden als bedoeld in artikel 78.1, waaronder begrepen een afschrift van het protest, in casu een afschrift van de mededeling die het wedstrijdcomite overeenkomstig artikel 70.2a aan 16m2 3125 heeft gedaan.

Antwoord van het Blauwe Handweek Comite.

De voorzitter van het Blauwe Handweek Comite antwoordt dat niet dit comite verantwoordelijk is voor de protestbehandeling maar het wedstrijdcomite van de Toerclub Belterwiede, een van de leden van de overkoepelende organisatie het Blauwe Handweek Comite.

Verzoek van de Zeilraad aan de vereniging Toerclub Belterwiede te Wannerperveen.

Aan deze vereniging wordt dezelfde vraag gesteld als die aan het Blauwe Handweek Comite.

Antwoord van de Toerclub Belterwiede.

Het verzoek van de Zeilraad had aan het Blauwe Handweek Comite gericht moeten worden en niet aan de Toerclub Belterwiede, aangezien tijdens de wedstrijden van het Blauwe Handweek Comite door de voorzitter van dit comite een onafhankelijk protestcomite wordt samengesteld. De voorzitter van het Blauwe Handweek Comite heeft het door 16m2 3125 ingediende verzoek om Verhaal vernietigd.

Hoger Beroep Uitspraak.

Gezien het feit, dat het Blauwe Handweek Comite, als organiserende Autoriteit van de Blauwe Handweek, niet heeft aangetoond dat het besluit om het jacht 16m2 3125 uit te sluiten van de wedstrijd van 18 mei 1985 is tot stand gekomen met inachtneming van de daartoe in artikel 70.2a gestelde voorschriften, wordt het navolgende besloten:

- a. het hoger beroep van 16m2 3125 wordt toegewezen en de uitspraak van het wedstrijdcomite wordt vernietigd.
- b. het Blauwe Handweek Comite wordt opgedragen 16m2 3125 voor de wedstrijd van 18 mei 1985 punten toe te kennen overeenkomende met zijn plaats van aankomst.
- c. het Blauwe Handweek Comite wordt ernstig berispt voor het feit dat het geen kundig protestcomite voor de Blauwe Handweek 1985 heeft aangesteld.

N.B. Gebaseerd op W.R. 1981
Conform W.R. 1985

HOGER BEROEP 5/85

Koninklijke Watersportvereniging "De Kaag" tegen jeugdboot 461 Kaagweek 1985. Wedstrijd van 10 juli 1985.

Artikel 75.2

Het staat een wedstrijdcomite vrij ten aanzien van een deelnemer, die zich tijdens het wedstrijdzeilen, dan wel in situaties rechtstreeks verband houdende met de deelname aan zeilwedstrijden ernstig misdraagt, die disciplinaire maatregelen te nemen, welke het goed dunkt.

Het protest namens het wedstrijdcomite

Rond het waarschuwingssein voor de Jeugdbootklasse werd jeugdboot 441, nagenoeg stilliggend vlak achter het startschip, aangevaren door jeugdboot 461, zeilend over bakboord. Schade was het gevolg; in hoofdzaak bij de 441. Van de zijde van de stuurman van de 461 volgde daarop een scheldpartij tegen de bemanning van de 441, die even later nog eens werd herhaald. Het daarbij gebezigde taalgebruik noopte de wedstrijdleader de 461 bij het startschip te roepen en hem vermanend toe te spreken. Op de vraag of de stuurman van de 461 begrepen had, dat zijn gedrag niet door de beugel kon, antwoordde deze, dat hij helemaal niets had begrepen.

Naar aanleiding van dit voorval werd aan de klassevoorzitter verzocht de 461 op zijn onjuiste gedrag te wijzen, hetgeen is geschied. De 461 is evenwel van mening dat hem niets kan worden gemaakt, omdat ook anderen wel schelden, het incident plaatsvond voor het waarschuwingssein en de wedstrijdleiding daarom niet kon optreden.

Door het protestcomite vastgestelde feiten

Zowel tijdens de wedstrijd als ook nadien op het terrein van de Kaag heeft de stuurman van de jeugdboot 461 zich schuldig gemaakt aan ernstige misdragingen jegens medezeilers, de voorzitter van zijn klasseorganisatie, het wedstrijdcomite en het protestcomite.

Uitspraak van het protestcomite

De stuurman van jeugdboot 461 wordt met toepassing van artikel 75 uitgesloten van de gehele serie Kaagweek 1985. Deze opgelegde straf zal ingevolge artikel 75.2 worden gemeld aan het K.N.W.V.

Hoger Beroep aanvraag door jeugdboot 461 (samengevat)

De aanvaring tussen de over bakboord zeilende 461 en de 441, die over stuurboord lag, vond plaats enige minuten voor het waarschuwingssein van de Jeugdklasse. Dus was niet het wedstrijdreglement van toepassing maar het P.B.R. Ook dan moet een over stuurboord liggend jacht uitwijken voor een jacht dat over bakboord ligt.

De 461 heeft aangeroepen om een aanvaring te voorkomen. Op de aanvaring volgde tot tweemaal toe een woordenwisseling met van de zijde van de stuurman van de 461 een zodanig taalgebruik dat hij door de wedstrijdleader bij het startschip werd ontboden voor het in ontvangst nemen van een reprimande. Het antwoord van de stuurman van de 461 "nee, ik heb helemaal niets begrepen" op de vraag "heb je dat begrepen" is dan de ernstige misdraging tegen het wedstrijdcomite.

Deze bemoeienis naar aanleiding van zo'n onbenullig voorval zo vlak voor een start, getuigde van weinig psychologisch inzicht bij deze wedstrijdleader. Van de van de klassevoorzitter gevraagde bemiddelende rol is niets terecht gekomen. Integendeel, deze heeft ten opzichte van de stuurman van de 461 een vooringenomen, beschuldigende, unfaire houding aangenomen en geen melding gemaakt van de cruciale voorwaarde van het aanbieden van excusus aan de wedstrijdleader, waardoor dit achterwege is gebleven met alle gevolgen van dien.

Het protestcomite is kennelijk onkundig gebleven van de provocerende en escalerende rol, die de klassevoorzitter heeft gespeeld voordat de protestbehandeling plaats vond en daarop een beslissing werd genomen. De zaak is buiten elke proportie opgeblazen en aan een jonge zeiler een veel te zware straf opgelegd.

Om die reden wordt verzocht de uitspraak van het protestcomite te vernietigen.

Nadere beschouwingen en precisering van de vastgestelde feiten door het protestcomite (samengevat)

De op de avond van de dag van het voorval door de klassevoorzitter aan de stuurman van de 461 gegeven raad om nog eens met de wedstrijdleader te gaan praten werd door deze in de wind geslagen, menende dat niemand hem iets kon maken.

Terwijl het protestcomite zich de volgende morgen, na gehouden verhoor beraadde, beschuldigde buiten de protestkamer ten aanhore van buitenstaanders, de stuurman van de 461, de voorzitter van de klasseorganisatie, van maffia-praktijken ten voordele van zijn zoon.

Tevens werd vastgesteld dat de stuurman van de 461 zich eveneens in het openbaar denigrerend had uitgelaten over zowel het wedstrijd - als het protestcomite.

Al deze feiten waren voor het protestcomite aanleiding unaniem te besluiten de stuurman van de 461 wegens zijn zeer ernstige misdragingen in de zin van artikel 75.2 uit te sluiten voor de gehele Kaagweek 1985.

Hoger Beroep uitspraak

De artikelen van Deel IV van het Zeilwedstijdreglement zijn van toepassing vanaf het tijdstip waarop jachten, die voornemens zijn wedstrijd te zeilen, beginnen rond te varen in de nabijheid van de startlijn.

De jachten 461 en 441 waren in de onderhavige conflictsituatie derhalve respectievelijk onderworpen aan artikel 32 en artikel 36.

Artikel 75.2 houdt voor een wedstrijdcomite geen enkele restrictie in voor wat betreft het nemen van de in dit artikel omschreven disciplinaire maatregelen ten aanzien van een deelnemer, die zich naar de mening van dat comite ernstig heeft misdragen.

De essentie van artikel 75.2 is, dat een wedstrijdcomite de mogelijkheid moet hebben - en heeft - om een deelnemer, die zich misdraagt, onmiddellijk de deur te wijzen, precies zo als men dat in eigen huis zou kunnen doen met een zich misdragende gast. De zinsnede "De Nationale Autoriteit van de deelnemer kan hem ook straffen" in artikel 75.2, laat niet toe dat in de beoordeling van de opgelegde straf wordt getreden anders dan door het nemen van een besluit tot het opleggen van een bijkomende dus zwaardere straf.

De uitspraak van het protestcomite wordt bekrachtigd.
Het Hoger Beroep wordt afgewezen.

N.B. Gebaseerd op W.R. 1981
Conform W.R. 1985,
echter art. 75.2 nu art. 75.1

VERWIJZING 6/85

N.K.K. 1961 tegen N.K.K. 2733.
Nederlandsche Vereeniging van Kustzeilers
100 mijls wedstrijd 8 en 9 juni 1985.

Artikel 26

Ook het door middel van lettertypen en/of kleurenschema en/of stilering opnemen van een handelsmerk of firmanaam in de naam van een jacht, alsmede het voeren van een (aangepast) logo op de romp en zeilen en zonder toestemming van de Nationale Autoriteit op de kleding van de bemanning, moet als een overtreding van artikel 26 - Reklame en Sponsoring - worden beschouwd.

Het protest van N.K.K. 1961

Op beide zijden van de romp van N.K.K. 2733 is de naam van het jacht met bijbehorende beschildering aangebracht. Een schets hiervan is bij het protest gevoegd. Door van verschillende gekleurde letters gebruik te maken wordt zeer duidelijk het bedrijfsmerk van een verkooporganisatie getoond. Ook van dit bedrijfsmerk is een copie bij het protest gevoegd.

Het voeren van reclame op jachten is in strijd met artikel 26 en de doelstelling van de N.K.K.

Feiten vastgesteld door het Protestcomite

1. N.K.K. 2733 voert de naam met logo op de romp, de naam met logo op de zeilkleding van de bemanning en een logo in de spinnaker, die qua lettertype, kleurenschema en stilering identiek of praktisch identiek zijn aan het handelsmerk van een commerciële organisatie.
2. Er is een verbinding tussen deze organisatie en N.K.K. 2733 in de zin dat onderhoudskosten voor N.K.K. 2733 zijn betaald door deze organisatie.
3. Op de romp, zeilen en bemanning is reclame zichtbaar in de vorm van een logo (handelsmerk) en van een naam van een commerciële organisatie (in afwijkende kleur).
4. De bedoeling om reclame te maken is duidelijk aanwezig.
5. Door het K.N.W.V. werd geen toestemming verleend overeenkomstig artikel 26.2(a) aan N.K.K. 2733 om door een sponsor te worden gesteund, noch werd deze toestemming gevraagd.

Uitspraak van het Protestcomite

N.K.K. 2733 wordt uitgesloten op grond van een overtreding van artikel 26.1 en 26.2.

Verwijzing door het Protestcomite

Op grond van artikel 77.1(c) verwijst het protestcomite deze uitspraak naar de Zeilraad van het K.N.W.V. ter bevestiging of verbetering van zijn uitleg van de voorschriften. Het protestcomite acht het gewenst dat over deze materie jurisprudentie ontstaat.

Uitspraak op de Verwijzing

Overwegende dat:

- uit de door het protestcomite vastgestelde feiten en de daarbij gevoegde schetsen en fotocopie van het handelsmerk van de commerciële organisatie en van de naamgeving van N.K.K. 2733, duidelijk blijkt dat het handelsmerk van de organisatie in de naam van het jacht is verwerkt en duidelijk daarin te herkennen valt,
- het logo van de organisatie op de spinnaker en op de kleding van de bemanning is aangebracht,
- werd vastgesteld dat een financiële binding bestaat tussen de commerciële organisatie en N.K.K. 2733,
- door het K.N.W.V. overeenkomstig artikel 26.2 geen toestemming werd verleend aan N.K.K. 2733 om door een sponsor te worden gesteund, noch hierom door N.K.K. 2733 werd gevraagd,
- artikel 26.1 duidelijk aangeeft welke merken en naamgevingen wel op de romp, zeilen, bemanning en uitrusting van een jacht mogen worden aangebracht zonder dat dit als het maken van reclame dient te worden aangemerkt,
- iedere aanwijsbare versluisde vorm van reclamemaken door middel van het opnemen in dan wel het aanbrengen van een handelsmerk, firmanaam of dergelijke, al of niet aangepast, in ofwel als de naam van een jacht, dan wel op de zeilen of op de kleding van de bemanning van een jacht, als een overtreding van artikel 26 moet worden beschouwd,

wordt besloten de uitspraak van het protestcomite te bekrachtigen echter met dien verstande, dat aan de uitspraak wordt toegevoegd dat het jacht N.K.K. 2733 niet is gerechtigd aan wedstrijden deel te nemen, zolang de naam van het jacht op de romp qua lettertype, kleurenschema en stilering niet zodanig is gewijzigd dat de handelsnaam van de betreffende commerciële organisatie op generlei wijze meer herkenbaar is en het (aangepaste) logo van die organisatie niet van de romp, de zeilen en de kleding van de bemanning is verwijderd.

N.B. Gebaseerd op W.R. 1981
Conform W.R. 1985

VERWIJZING 7/85

=====

I.O.R. H 536 tegen I.O.R. 2883.
Noordzee Club.
Yeoman Cup Wedstrijden, 19 mei 1985.

Artikel 75.2

Het wedstrijdcomite mag disciplinaire maatregelen treffen wanneer een deelnemer zich ernstig heeft misdragen.

Het protest van H 536

Tijdens de startprocedure heeft een van de bemanningsleden van H 2883 zijn zelfbeheersing verloren en de joon van H 536 gepakt om daarmee de stuurman van H 536 een klap te geven. Vervolgens heeft hij de joon als een speer in de richting van de kuip van H 536 gesmeten. De joon viel met een donderende klap op het achterdek van H 536.
H 536 meent, dat gemelde handelwijze een ernstige misdraging is in de zin van artikel 75.2 W.R.

Feiten vastgesteld door het protestcomite

H 536 maakt een indringstart en bevindt zich voor en loefwaarts van H 2883. Beide jachten liggen over bakboord.
De heer H. bevindt zich aan stuurboord op het voordek van H 2883.
De heer H. wordt erg kwaad en pakt de joon die zich aan stuurboord zijde op de spiegel van H 536 bevindt. Hij moet daartoe over de spiegel van H 536 heenbuigen.
De heer H. slaat met de joon tenminste eenmaal in de richting van de bemanning die zich in de kuip van H 536 bevindt.
Niemand wordt geraakt omdat de slag(en) afketste(n) op het achterstag en de zeereeling van H 536.
Tegelijkertijd uit de heer H. verwensingen aan het adres van de bemanning van H 536. Tenslotte werpt de heer H. de joon met kracht terug in de richting van de kuip van H 536.
Door een en ander is voor enkele personen op volle zee een gevaarlijke situatie ontstaan.
De overige bemanning van H 2883 heeft het gedrag van de heer H. niet ondersteund.

Het protestcomite doet namens het wedstrijdcomite de navolgende uitspraak

De heer H. heeft zich op volle zee schuldig gemaakt aan ernstig wangedrag. Een dergelijk gedrag is, in het bijzonder op zeegaande jachten, gevaarlijk en ontoelaatbaar. Artikel 75.2 is van toepassing. Het jacht H 2883 wordt niet gestraft.
De heer H. wordt gedurende de jaren 1985 en 1986 niet toegelaten als bemanningslid van een jacht dat deelneemt aan een door de Noordzee Club georganiseerde wedstrijd.
Deze uitspraak zal worden gemeld aan het K.N.W.V.

Verwijzing door het wedstrijdcomite

Het wedstrijdcomite verwijst zijn uitspraak op grond van artikel 77.1(c) naar de Zeilraad ter bevestiging of verbetering van zijn uitleg van de voorschriften.

Uitspraak op de verwijzing

Besloten wordt de uitspraak van het wedstrijdcomite te bekrachtigen. Gelet op de door het protestcomite van de Noordzee Club vastgestelde feiten en de uitspraak van het wedstrijdcomite en tevens gebruik makende van de in artikel 75.2 gegeven bevoegheid, wordt besloten dat de heer H., gezien de ernst van de misdraging, tot 1 januari 1987 geen bemanningslid mag zijn op jachten die deelnemen aan wedstrijden die worden gehouden onder het gezag van het K.N.W.V. Deze beslissing zal niet worden medegedeeld aan de I.Y.R.U.

N.B. Gebaseerd op W.R. 1981
Conform W.R. 1985,
echter art. 75.2 nu art. 75.1

HOGER BEROEP 2/85

=====

Pampus 365 (P365) tegen Pampus 382 (P382)
J.W.S./H.W.N., 22 juni 1985 Goingarijpster Poelen

Artikelen 41.2 en 41.3

Een jacht dat dichtbij een ander jacht overstag gaat en daardoor het recht van de weg verkrijgt en dat er ingeval van protest niet in slaagt te voldoen aan de bewijslast ingevolge artikel 41.3, wordt geacht in strijd met artikel 41.2 overstag te zijn gegaan.

Het protest van P365

Over bakboord aan de wind liggend kan P365 merkteken 4 aan het eind van het kruisrak bezeilen. Na aanvankelijk ook over bakboord te hebben gelegen gaan P382 en P381 overstag en naderen het merkteken over stuurboord liggend, P382 in lij van P381.
Met de aanroep "bakboord" roept P365 P382 aan. Deze gaat evenwel zo laat overstag, dat P365 moet opsturen om een aanvaring te voorkomen. Protest op grond van artikel 36.

Feiten vastgesteld door het protestcomite

P365 nadert het bovenwindse merkteken no.4, dat bakboord moet worden gerond, met volle snelheid aan de wind zeilend over bakboord. P382 aan lij liggend van P381 nadert dat merkteken over stuurboord aan de wind liggend. In de nabijheid van het merkteken gaan P381 en P382 overstag van stuurboord naar bakboord. P382 slaagt er niet in de bewering van P365 te weerleggen, dat P382 zo laat overstag is gegaan, dat dit P365 noodzaakte door op te sturen een aanvaring te voorkomen, alvorens P382 het overstag gaan had voltooid.
Vastgesteld wordt, dat P382 ten opzichte van P365 het overstag gaan niet heeft voltooid in overstemming met artikel 41.2.

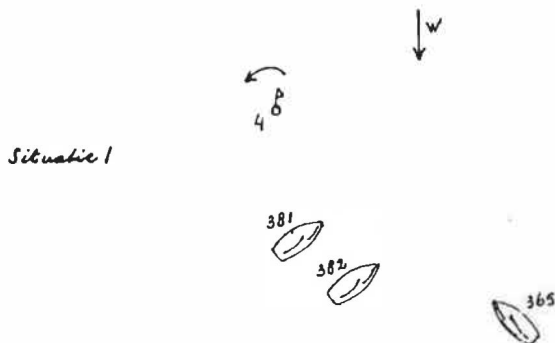

Situatie 2

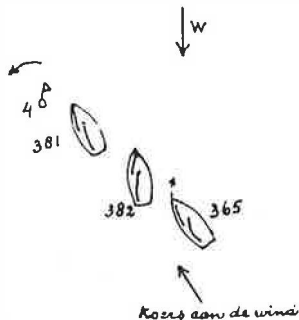

*Illustratie HB 8/85
(afgeleid van de tekening van het protestcomité)*

Uitspraak van het protestcomité

P365 lag over de boeg bakboord en had onverkort het recht van de weg (artikel 36).
P382 wordt uitgesloten wegens overstag gaan in strijd met artikel 41.2.

Hoger Beroep aanvraag door P382 (samengevat)

Het Hoger Beroep is gegrond op het navolgende:
Door het protestcomité is niet voldaan aan artikel 73.1 (het recht om bij de protestbehandeling aanwezig te zijn). Er is niet voldaan aan de artikelen 2.3, 2.4, 2.5, 3.1 en 3.3 van Aanhangsel 6.
Door de gebrekkige protestbehandeling is een aantal feiten niet juist weergegeven en is P382 ten onrechte belast met de bewijslast.
Hoewel de uitspraak al vast stond, werd P382 geadviseerd ook zelf een protestformulier in te vullen. Bij het doen van de uitspraak is niet gehandeld overeenkomstig artikel 74.7.
Om al deze redenen wordt verzocht de uitspraak van het protestcomité te vernietigen.

Beschouwingen van het protestcomité (samengevat)

Noch tijdens noch na de protestbehandeling is door P382 enige op- of aanmerking op de gang van zaken gemaakt.
Partijen hebben vooraf kennis genomen van de inhoud van de wederzijdse protesten. Partijen zijn in elkaars bijzijn en de getuige in tegenwoordigheid van beide partijen gehoord.
De in artikel 74.7(a) voorgeschreven mededelingen zijn bij de mondelinge bekendmaking van de uitspraak, aan beide partijen gedaan.

Opmerkingen van P365 naar aanleiding van de Hoger Beroep aanvraag (samengevat)

P365 blijft bij zijn op het protestformulier en tijdens de protestbehandeling nader toegelichte weergave van het voorval.

Hoger Beroep uitspraak

Bezwaren tegen vermeende tekortkomingen met betrekking tot de behandeling van een protest dienen tijdens die protestbehandeling naar voren te worden gebracht en niet, wanneer dit is nagelaten - na een ongunstige beslissing - te worden aangevoerd als reden voor een Hoger Beroep aanvraag. Aangezien het vaststellen van de feiten door het protestcomite in hoogste instantie geschiedt, kunnen die feiten in Hoger Beroep niet worden aangevochten.

De bewijslast, dat het overstag gaan in overeenstemming met artikel 41.2 werd voltooid, ligt ingevolge artikel 41.3 bij het jacht dat overstag is gegaan.

Op grond van de vastgestelde feiten wordt de uitspraak van het protestcomite bekrachtigd.
Het Hoger Beroep wordt afgewezen.

N.B. Gebaseerd op W.R. 1981
Conform W.R. 1985

Wedstrijdcomite W.V. De Kreupel tegen Optimist H 1138.
3 juni 1984. O.N.K. Optimistenklasse 1984 op het IJsselmeer bij Andijk.

Artikelen 60.1(a), 60.1(b) en 60.2(a)

Bij herhaling krachtig bewegen van de helmstok (wrikken) is ingevolge artikel 60.2(a) verboden, wanneer een jacht daardoor sneller wordt voortbewogen dan tengevolge van de gunstigste trim van de zeilen, romp en onderwateroppervlakken op dat moment.

Het protest van het wedstrijdcomite

Optimist H 1138 heeft in strijd met de artikelen 60.1 en 60.2(a) nabij merkteken A aan het eind van het eerste kruisrak gewrikt, hetgeen door een tweetal getuigen is geconstateerd.

Na herbehandeling van het protest, ter voldoening aan de Hoger Beroep uitspraak HB 8/84, door het protestcomite vastgestelde feiten.

Optimist H 1138 heeft aan het eind van het eerste kruisrak vanaf circa drie meter voor het bereiken van merkteken A gewrikt om bij dat merkteken te komen. Te dien einde heeft die Optimist tenminste vijf wrikbewegingen gemaakt recht in de wind op in de richting van het merkteken. Dat merkteken lag onder de hoger wal ongeveer 200 meter uit de kust. De windsterkte bedroeg 4 Beaufort.

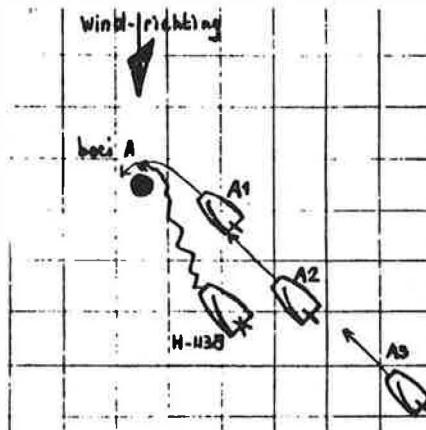

Tekening protestcomite

Uitspraak van het protestcomite

Optimist H 1138 wordt gediskwalificeerd op grond van artikel 60.2(a).

Hoger Beroep aanvraag van Optimist 1138

Artikel 60.2(a) is niet van toepassing op het voorval. Onder zware weersomstandigheden, windkracht 5 a 6 Beaufort, op groot IJsselmeerwater heeft Optimist H 1138 teneinde door afvallen de bovenboei te ronden in een zeer kort tijdsbestek enige rukken aan de helmstok gegeven, waarbij de helmstok niet of nauwelijks door het midden van de boot is gegaan.

Deze handeling valt onder het normale begrip sturen en niet onder het begrip "wrikken" in de zin van artikel 60.2(a).

De door het protestcomite gemaakte tekening van de situatie deugt niet en is in strijd met de werkelijkheid. Die tekening suggereert namelijk over een afstand van 3 a 4 scheepslengten van 2.30 m. wrikken recht in de wind met circa 5 wrikbewegingen tot voorbij de boei; onder de heersende omstandigheden van wind en water volstrekt onmogelijk. Ook bevonden zich geen andere Optimisten aan loef.

Verzoeken vernietiging van de uitspraak.

Hoger Beroep uitspraak

Uit de door het protestcomite vastgestelde feiten blijkt dat Optimist H 1138 zich schuldig heeft gemaakt aan de ingevolge artikel 60.2(a) verboden handeling wrikken.

Ingevolge artikel 74.1 worden de feiten door het protestcomite in hoogste instantie vastgesteld.

Voorts laat artikel 77.3 niet toe dat een Hoger Beroep wordt ingediend wegens een verschil van inzicht met betrekking tot de feiten.

De uitspraak van het protestcomite wordt bekrachtigd. Het Hoger Beroep wordt afgewezen.

HOGER BEROEP 2/86

=====

I.O.R. H 2733 tegen I.O.R. H 2934.
Stichting V.R.W. Loevesteinwedstrijd, 19 mei 1986.

Artikelen 68.3, 68.4, 68.5, 68.8 (a), 68.8 en Wedstrijdbepaling 10

Ook bij toepassing van art. 68.3 geldt voor het protesterende jacht de verplichting te trachten het jacht waartegen wordt geprotesteerd op de hoogte te brengen.

Een schriftelijk ingediend protest moet de beschrijving van het voorval bevatten.

Het protest van H 2733

Na het beëindigen van de wedstrijd peddelde H 2934 de haven binnen. Er bleek geen motor standby te hebben gestaan zoals verplicht ingevolge wedstrijdbepaling 10.

Door het protestcomite vastgestelde feiten

Protest werd behandeld met toepassing van art. 73.4.
Artikel 10 schrijft voor dat motor hoe dan ook standby moet zijn.

Uitspraak van het protestcomite

H 2934 wordt uitgesloten wegens overtreden van wedstrijdbepaling 10.

Hoger Beroep aanvraag van H 2934

Art. 68.4.

Het protest is niet aangezegd. De mogelijkheid hiertoe was ruimschoots aanwezig. Finish om 12.25 uur en ca. 14.00 uur weggevaaren. Protest om 14.30 uur ingediend.

Art. 73.4.

Twee bemanningsleden zijn voortdurend in de haven en in de nabijheid van het Clubgebouw aanwezig geweest tot na de prijsuitreiking. Het protestcomite heeft geen der aanwezige bemanningsleden opgeroepen en heeft zich er ook niet van overtuigd dat men wel aanwezig was. De overige 3 bemanningsleden zijn ca. 1 1/2 uur na de finish op de motor weggevaaren. Niemand heeft zich overtuigd van de plaats van de motor aan boord van ons schip.

Beschouwingen van het protestcomite

- 1e Het protestcomite was om + 14.30 uur aanwezig, zodat het protest niet eerder kon worden ingeleverd.
- 2e Het aanzeggen heeft niet plaatsgevonden en dit is als zodanig vermeld op het protestformulier; bovendien zegt art. 68.3 niets over de verplichting van het aanzeggen.
- 3e Herhaaldelijk is de bemanning van H 2934 per geluidsversterker opgeroepen. Hierop is door geen der bemanningsleden gereageerd; derhalve art. 73.4 toegepast.
- 4e Getuigen + protesterende partij en leden van het wedstrijdcomite hebben waargenomen dat H 2934 geen buitenboordmotor standby had.

Gezien de nieuwe regels welke van toepassing zijn op de Boven-Merwede heeft het wedstrijdcomite besloten een mechanische voortstuwing verplicht te stellen, die bovendien "standby" moet zijn zoals bedoeld in het B.P.R. De H 2934 heeft geen ontheffing van deze regel gevraagd.

Hoger Beroep uitspraak

De uitspraak van het protestcomite wordt vernietigd en de uitslag van de wedstrijd moet dienovereenkomstig worden gecorrigeerd.

Het protest van H 2733 had, met toepassing van art. 72.2, niet-ontvankelijk moeten worden verklaard op grond van de volgende overwegingen:

- a) H 2733 heeft met toepassing van art. 68.3(a) een protest ingediend zonder een protestvlag te tonen. Dit ontheft H 2733 echter niet van de verplichting om, zoals gesteld in art. 68.4, te trachten het jacht waartegen wordt geprotesteerd op de hoogte te brengen dat een protest zal worden ingediend.
- b) Op het schriftelijk ingediende protest ontbrak een beschrijving van het voorval zoals vereist in art. 68.5. Ingevolge art. 68.8(a) kan een dergelijk verzuim niet worden hersteld.

De Zeilraad tekent daarbij aan dat uit de verstreckte gegevens en vastgestelde feiten niet blijkt dat het protestcomite, alvorens de toepassing van art. 68.3(a) te accepteren, zich ervan heeft overtuigd dat H 2733 geen kennis droeg van de feiten die het protest rechtvaardigden totdat het de wedstrijd had beëindigd.

Verder merkt de Zeilraad op, dat wedstrijbepaling 12 stelt dat protesten moeten worden ingediend bij het informatie bureau direct na het passeren van de finish-lijn. Uit de beschouwingen van het protestcomite blijkt dat protesten slechts bij het protestcomite konden worden ingeleverd. Het protestcomite was eerst te + 14.30 uur aanwezig, waardoor voor deelnemende jachten de mogelijkheid ontbrak om bij het informatie bureau te informeren of mogelijk tegen hen een protest was ingediend binnen de daarvoor in de wedstrijbepaling gestelde tijd.

=====

Valk 9 tegen Valk 783.

Zomerwedstrijden Braassemermeer, 14 juni 1986.

Artikelen 35,36, 77.3 en definitie "Overstag gaan"

Wanneer de Hoger Beroep instantie de voorgelegde feiten onvoldoende acht, kan zij de zaak terug verwijzen naar het protestcomité voor een hernieuwde behandeling.

Het protest van Valk 9

Valk 9 ligt over bakboord onder en iets voorlijker dan de ook over bakboord zeilende Valk 783. Valk 9 gaat overstag met de bedoeling achter Valk 783 langs te sturen. Op dat moment gaat Valk 783 overstag en komt recht voor Valk 9 te liggen. Een aanvaring is niet meer te vermijden.

Door het protestcomité vastgestelde feiten

Valk 783 gaat overstag zonder Valk 9, die over stuurboord aankwam, gezien te hebben. Valk 9 had de intentie om achter Valk 783 langs te lopen, hetgeen door de overstag manoeuvre van Valk 783 werd verhinderd.

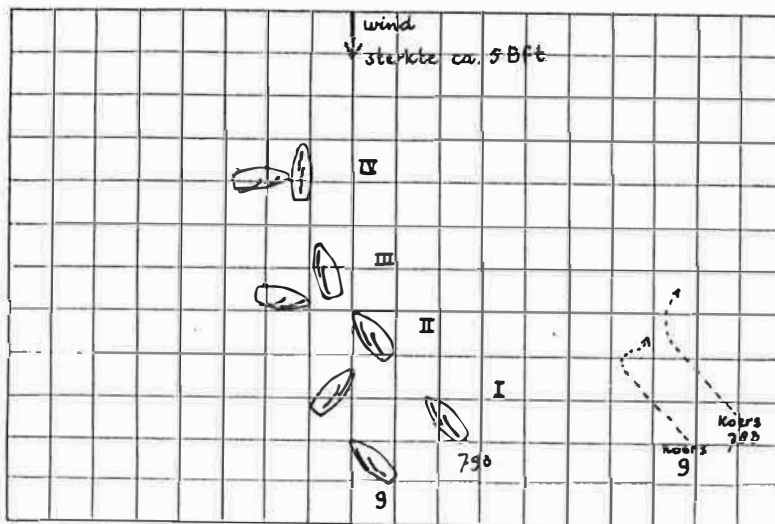

tekening protestcomité

Uitspraak van het protestcomite

Valk 783 wordt uitgesloten wegens het overtreden van art. 35.

Hoger Beroep aanvraag van Valk 783

Valk 783 startte over bakboord bij de groene vlag; aan zijn stuurboord zijde waren geen schepen. Aan bakboord voer Valk 9, ook over bakboord, m.i. niet in een positie om veilig te wenden. Of de onderlinge afstand meer of minder dan een scheepslengte was, is niet zeker.

Na korte tijd besloot Valk 783 overstag te gaan om vrije wind op te zoeken. De bemanning kwam uit de trapeze. Voordat de fokkeschoot uit de klem kwam en voordat Valk 783 van koers veranderde - Valk 783 was nog op volle snelheid -, werd Valk 783 haaks en midscheeps aangevaren door Valk 9. De situatieschets, die Valk 783 niet ter beoordeling werd aangeboden, onderschrijft dat de verklaring van Valk 9 volledig werd overgenomen.

Hoger Beroep uitspraak

De vastgestelde feiten zijn onvoldoende en op belangrijke punten in tegenspraak met de door het protestcomite gemaakte officiële tekening van het voorval en de definitie-"Overstag gaan". Op grond van boven omschreven overwegingen wordt, met toepassing van art. 77.3, de uitspraak van het protestcomite vernietigd en wordt het protestcomite opgedragen het protest opnieuw in behandeling te nemen, en wel binnen een periode van acht weken na dagtekening van deze uitspraak.

HOGER BEROEP 4/86

=====

Sharpy H 108 tegen Sharpy H 8.
Watersportvereniging Veluwemeer, 6 juli 1986.

Artikelen 35, 36 en 41

Artikel 41. Een over bakboord zeilend jacht, dat overstag gaat moet ook al is het in de nabijheid van een in de winds merkteken, vrij blijven van een jacht, dat over een boeg ligt.

Artikel 35. Bovendien mag het niet zodanig van koers veranderen, dat het een ander jacht dat bezig is vrij te blijven dit belet of daarbij hindert.

Het protest van de H 108

Toen de H 108 over bakboord aan de wind liggend het bovenwindse merkteken bezeilde, naderden de H 8 en de H 181 dat merkteken over stuurboord aan de wind liggend. Om een aanvaring te voorkomen is de H 108 door de wind gegaan, maar dat mocht helaas niet baten. De H 8 heeft de H 108 toch aangevaren.

Uitspraak van het protestcomite

Het protest van de H 108 wordt afgewezen.

De H 108 heeft de H 8 aangeroepen en mag dus ingevolge artikel 35 zijn koers niet veranderen.

Hoger Beroep aanvraag van de H 108 (samengevat)

De getuigen vermeld op het protestformulier zijn niet gehoord. De verklaring van de H 8 is pas op 19 juli in aanwezigheid van een lid van het protestcomite ingevuld.

Te allen tijde moet worden getracht een aanvaring te voorkomen. Dat was de reden waarom overstag werd gegaan en niet om het merkteken te bezeilen. Als de grondregel bakboord-stuurboord niet meer bindend is, waar blijven we dan?

Beschouwing van het protestcomite naar aanleiding van de Hoger Beroep aanvraag en door de Zeilraad gestelde vragen

Het horen van de op het protestformulier van de H 108 vermelde getuigen werd als bewijsmateriaal niet nodig geacht. Er zijn wel andere getuigen gehoord.

De vastgestelde feiten, waarop de uitspraak werd gebaseerd, waren de volgende:

De H 108 is aanvankelijk over bakboord zeilend, na de H 8 met "bakboord" te hebben aangeroepen, in de nabijheid van het in de windse merkteken overstag gegaan.

Terwijl de H 108 bezig was overstag te gaan werd hij aangevaren door de H 8, die door achterlangs af te vallen probeerde vrij te blijven, wat door de koersverandering en het overstag gaan van de H 108 werd belet. De H 108 handelde daarmee in strijd met de artikelen 35 en 41.1. De bewering van de H 108 dat zijn overstag gaan bedoeld was om een aanvaring met de H 8 te voorkomen werd door het protestcomite als een niet daartoe geeigende handelwijze gekwalificeerd.

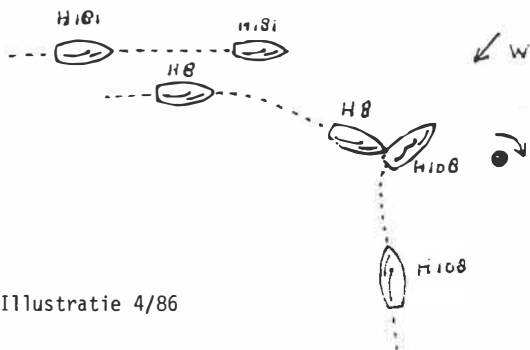

Illustratie 4/86

Opmerkingen van de H 8 naar aanleiding van de Hoger Beroep aanvraag (samengevat)

De H 8 blijft bij zijn tijdens de protestbehandeling afgelegde verklaring, die inderdaad pas op 19 juli op het protestformulier werd vermeld, toen duidelijk werd dat de H 108 Hoger Beroep ging aanvragen. Het merkteken lag verder weg dan de schets op het protestformulier aangeeft.

Hoger Beroep uitspraak

Uit de vastgestelde feiten blijkt, dat de H 108 te dichtbij overstag is gegaan en daarmee een overtreding van de artikelen 35 en 41.1 heeft begaan.

Het Hoger Beroep wordt afgewezen.
De uitspraak van het protestcomite wordt bekrachtigd.

De Zeilraad tekent hierbij aan dat in de uitspraak op het protestformulier had moeten worden vermeld, dat de H 108 op grond van overtredingen van de artikelen 35 en 41.1 werd uitgesloten.

Valk 9 tegen Valk 281
Sneek Week 2 augustus 1986

Artikel 36 en 42.1.(a)

Tenzij er bijzondere omstandigheden aanwezig zijn, is bij het rondenvan een merkteken, buiten de cirkel van twee scheepslengten van dit merkteken, artikel 36 (of artikel 37) van toepassing en niet artikel 42.1.(a).

Het protest van Valk 9

Valk 9 vaart, na een stormrondje te hebben gedraaid, aan de wind over bakboord naar merkteken 14. Op ongeveer dertig meter van dit merkteken komen de Valken 281 en 280 voor de wind met grote snelheid aanvaren, Valk 281 over stuurboord en Valk 800 over bakboord. Ondanks pogingen van Valk 9 om Valk 281 te ontwijken is een aanvaring onvermijdelijk. Valk 9 protesteert tegen Valk 281 op grond van artikel 36.

Door het protestcomite vastgestelde feiten

- De Valkenklasse A zeilde de zuid-westbaan F,
- het voorval vond plaats in de nabijheid van het stuurboord te rondenvan, benedenwindse merkteken 14,
- als gevolg van de krachtige wind (7 Beaufort), liepen bij dit aan lager wal van het Sneekermeer gelegen merkteken hoge golven,
- Valk 9 maakte, in plaats van te gijpen, op ongeveer vijftig meter zijdelingse afstand van dit merkteken een stormrondje en zeilde na enige ogenblikken in de hoge golven te hebben gedeinsd, ruimer dan aan de wind, over bakboord liggend, in de richting van merkteken 14,
- toen Valk 9 op een afstand van ongeveer vijf scheepslengten van het merkteken was gekomen, zag hij plotseling aan loef de valkjachten 800 en 281 met grote snelheid, voor de wind planerend, naderen, Valk 800 over bakboord en Valk 281 over stuurboord liggend,
- op ongeveer vier scheepslengten afstand van het merkteken ontstond tussen de Valken 9 en 281 een aanvaring, waarbij de steven van Valk 9 zich aan bakboord zijde in het voorschip van Valk 281 boorde,
- tengevolge van de daardoor opgelopen zware averij zonk Valk 281 vrijwel onmiddellijk,
- zeer kort na deze aanvaring werd Valk 9 op zijn beurt aangevaren door Valk 800,
- een poging van Valk 800 om Valk 9 achterlangs te ontwijken was mislukt, omdat Valk 9, als gevolg van de aanvaring met Valk 281, plotseling stil kwam te liggen, dwars voor Valk 800,
- deze aanvaring op ongeveer twintig centimeter aan stuurboordzijde voor de spiegel veroorzaakte bij Valk 9 ernstige schade, terwijl Valk 800 vlak achter de steven aan stuurboordzijde een gat in de romp opliep,

- beide jachten maakten water en waren genoodzaakt de strijd te staken en de wal op te zoeken,
- de in het protest van Valk 281 genoemde Valk 791 lag bij het naderen van merkteken 14 op een zijdelingse afstand van ongeveer twee scheepslengten schuin achter aan lijn van Valk 281,
- Valk 791 heeft aan Valk 281 voldoende ruimte gelaten om eventueel te gijpen en de gestuurde koers van dit jacht niet onreglementair beïnvloed.

Het protestcomité concludeert dat:

- na het maken van een stormrondje door Valk 9, de jachten 800, 281 en 791 bij het naderen van het merkteken 14 per definitie met de buitenliggende Valk 9 aan de binnenzijde boord aan boord lagen,
- alle genoemde jachten, hun vaarsnelheid in aanmerking genomen, op het punt stonden merkteken 14 aan dezelfde voorgeschreven zijde te ronden,
- derhalve artikel 42 met voorrang op de artikelen 36 en 37 op de onderhavige situatie van toepassing is,
- Valk 9 ingevolge artikel 42.1.(a) als buitenliggend jacht ruimte moest geven aan de binnenliggende jachten 800, 281 en 791,
- de Hoger Beroep uitspraak 4/81 van de Zeilraad K.N.W.V. stelt, dat de in artikel 42.1.(a) aan een buitenliggend jacht opgelegde verplichting om ruimte te geven aan een binnenliggend jacht in het algemeen ingaat op het moment dat de jachten het merkteken tot op twee scheepslengten zijn genaderd, maar dat het moment van het ruimte geven naar een eerder tijdstip verschuift naarmate aan meer jachten ruimte moet worden gegeven,
- Valk 9 ruimte moest geven aan drie met grote snelheid voor de wind varende binnenliggende jachten, waarvan twee nog dienden te gijpen om het merkteken te ronden,
- de veilige vaart voorts vereiste, dat, gezien de heersende omstandigheden, vroegtijdig en in ruime mate aan de plicht tot ruimte geven werd voldaan,
- Valk 9, wat dit betreft, in gebreke is gebleven en te laat en onvoldoende aan zijn verplichting ingevolge artikel 42.1.(a) heeft voldaan, waardoor aanvaringen met Valk 281 en Valk 800 zijn ontstaan,
- de bewering van Valk 281, dat Valk 791 hem belet heeft te gijpen, door de feiten wordt gelogenstrafd,
- Valk 281, in strijd met artikel 32, in gebreke is gebleven een redelijke poging te doen om de aanvaring met Valk 9 te voorkomen,
- Valk 281 ten opzichte van Valk 9 en het merkteken ten tijde van de aanvaring nog niet in een zodanige positie was gekomen, dat gijpen ingevolge artikel 42.1(e) reeds plaats had moeten vinden.

Van toepassing zijn de artikelen 32 en 42.1.(a)

Situatie I

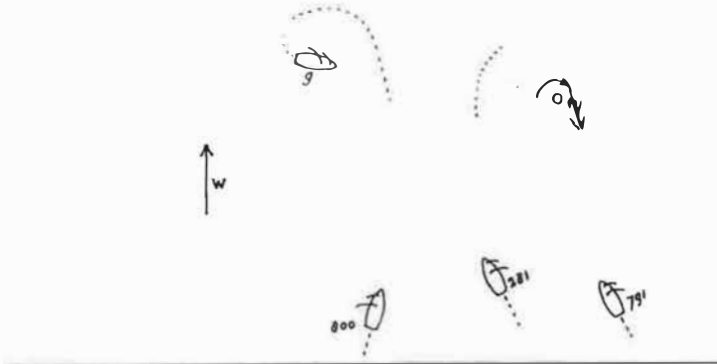

Situatie II

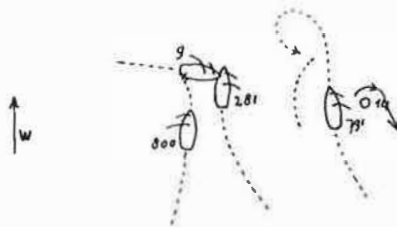

Protestcomité K. W. I.

Uitspraak van het protestcomite

Het protest van Valk 9 tegen Valk 281, gegrond op artikel 36, wordt afgewezen.

Valk 9 wordt uitgesloten wegens overtreding van artikel 42.1.(a) ten opzichte van de Valken 281 en 800.

Valk 281 wordt uitgesloten wegens overtreding van artikel 32.

Hoger Beroep aanvraag Valk 9

De aanvaring tussen de Valken 9 en 281 vond plaats op ongeveer vier scheepslengten of wel ongeveer zes en twintig meter van het merkteken. Gelet op het begrip "ruimte" omschreven in artikel 42.1(a), moet worden gesteld, dat een afstand van ongeveer zes en twintig meter tussen Valk 281 en het merkteken, voor Valk 281 voldoende moet zijn om te gijpen. Valk 9 heeft derhalve aan Valk 281 voldoende ruimte, in de zin van artikel 42.1.(a), gegeven om het merkteken te ronden. Dit wordt nog eens benadrukt door het feit dat het protestcomite Valk 281 heeft uitgesloten op grond van artikel 32. Valk 9 concludeert dat in dit geval niet artikel 42.1(a) doch artikel 36 van toepassing is.

Hoger Beroep Uitspraak

Ingevolge artikel 36 moet een jacht over stuurboord vrijblijven (uitwijken) voor een jacht over bakboord.

Deze grondregel is niet van toepassing op jachten die bezig zijn een merkteken te ronden in een situatie als is omschreven in artikel 42.1. Een van de voorwaarden voor de toepasselijkheid van laatstgenoemd artikel is, dat ingevolge artikel 42.1.(b) een buiten liggend jacht aan een aan de binnenzijde boord aan boord liggend jacht ruimte moet geven om het merkteken te ronden, indien het buitenliggend jacht op een afstand van twee scheepslengten van het te ronden merkteken is gekomen.

Het buitenliggend jacht kan in bijzondere gevallen genoodzaakt zijn de benodigde ruimte te geven voordat het de twee scheepslengten cirkel heeft bereikt, bijvoorbeeld wanneer er meer binnenliggende jachten zijn. Uit de vastgestelde feiten blijkt dat:

- de aanvaring plaats vond op een afstand van ongeveer vier scheepslengten van het merkteken.
- dat het jacht 281 niet door tussenliggende jachten belemmerd werd om uit te wijken (te gijpen).

In aanmerking nemend de omstandigheden van wind en water meent de Zeilraad dat er geen bijzondere redenen zijn om in het onderhavige geval de afstand van twee scheepslengten tot het merkteken voor het buitenliggend jacht te vergroten.

Op grond van het bovenstaande oordeelt de Zeilraad dat op de in de vastgestelde feiten omschreven situatie niet artikel 42.1.(a) van toepassing is doch artikel 36.

De Zeilraad heeft niet kunnen vaststellen of Valk 9 de aanvaring met Valk 281 had kunnen voorkomen, zodat artikel 32 ten deze niet toepasselijk is.

Het Hoger Beroep wordt toegewezen en de uitspraak van het protestcomite ten aanzien van de Valken 9 en 281 wordt vernietigd.

Valk 281 wordt uitgesloten wegens overtreding van artikel 36.

Aan het wedstrijdcomite wordt opgedragen om, met toepassing van de artikelen 69.(c), 70.3 en 74.2.(c), een zo billijk mogelijke regeling ten aanzien van Valk 9 te treffen.

HOGER BEROEP 6/86

=====

Schakel 2566 tegen het Wedstrijdcomite van W.V. Almere-Haven/Marine Watersport Vereniging.
N.K. Schakelklasse 18 t/m 23 juli 1986 op het Gooimeer.
Wedstrijd nr. 5, 22 juli 1986.

Artikelen 5.4, 69, 72.2, 74.2, alsmede artikel 24 Reglement Zeilkampioenschappen en Wedstrijdbepaling 11

Een protest van een jacht tegen het wedstrijdcomite, dat niet gegrond is op artikel 69 (Verzoek om Verhaal), dient ingevolge artikel 72.2 niet-ontvankelijk te worden verklaard. Behandeling van het protest conform Hoofdstuk B van Deel VI kan dan achterwege blijven.

Het protest van Schakel 2566

Tijdens het derde kruisrak begon de wind te draaien. Deze windschifting resulteerde uiteindelijk in een winddraaiing van bijna 180°. Hierdoor mag aan de uitslag van deze wedstrijd geen waarde worden toegekend. Protest op grond van artikel 5.4.(c), artikel 24 Reglement Zeilkampioenschappen en Wedstrijdbepaling 11.

Feiten vastgesteld door het protestcomite

1. Omstreeks het einde van het derde kruisrak begon de wind te draaien en was in 20 minuten bijna 180° gedraaid.
2. Het wedstrijdcomite kon niet meer afkorten.
3. Het wedstrijdcomite kon ook het bovenwindse merkteken niet verplaatsen.

Uitspraak van het protestcomite

Overwegende dat:

1. het wedstrijdcomite niet heeft gehandeld in strijd met artikel 5.4 W.R. of artikel 11 van de wedstrijd bepalingen,
2. een beroep op artikel 24, Reglement Zeilkampioenschappen ongegrond is, aangezien de uitslag van de wedstrijd de kansen van de kanshebbers voor het kampioenschap niet in ernstige mate aantast, wordt besloten het protest af te wijzen en de uitslag van de wedstrijd te handhaven.

Hoger Beroep aanvraag Schakel 2566 (samengevat)

Een grote windschifting in een kort tijdsbestek veroorzaakte:

1. voordeel voor de jachten die voor- of achterin het veld voeren (zoals uit de uitslag blijkt, zaten in de kopgroep ook een tweetal kanshebbers),
2. grote verschuivingen in het veld, zowel door verandering van afstanden van groepen jachten, als tussen jachten onderling.

Een mogelijkheid om de argumenten van de wedstrijdleider te ontcrachten is niet geboden.

Het protestcomite is voorbijgegaan aan het feit dat geen artikelen in het reglement ter beschikking staan, waarbij het wedstrijdcomite op directe wijze op hun fout gewezen kan worden.

Het wedstrijdcomite heeft, juist door het niet hanteren van haar bevoegdheden, wel degelijk fout gehandeld.

Een van de kanshebbers voor het kampioenschap is benadeeld.

Hoger beroep uitspraak

Een wedstrijdcomite heeft het recht en niet de plicht artikel 5.4 van het wedstrijdreglement toe te passen. Hetzelfde geldt voor het toepassen van artikel 24 van het Reglement voor Zeilkampioenschappen bij kampioenswedstrijden en de wedstrijdbepaling 11.

Het niet-toepassen van genoemde artikelen door een wedstrijdcomite is geen verzuim in de zin van artikel 69(a) en kan geen aanleiding zijn voor het Overwegen van Verhaal overeenkomstig artikel 74.2.

In de door de I.Y.R.U. aanvaarde hoger beroep uitspraak 110 is vastgelegd, dat draaiing van de wind in enig stadium van een zeilwedstrijd niet mag leiden tot het afbreken of afgelasten van de wedstrijd, tenzij de wedstrijdbepalingen zulks uitdrukkelijk toestaan.

Evenmin mag een dergelijke winddraaiing aanleiding zijn over te gaan tot toepassing van artikel 74.2 (Overweging van Verhaal).

Het protest was gegrond op de vermeende nalatigheid van het wedstrijdcomite voor wat betreft de toepassing van artikel 5.4 W.R., juncto artikel 24 Reglement Zeilkampioenschappen en wedstrijdbepaling 11.

Anders dan op grond van artikel 69 (Verzoek om Verhaal) kan een jacht niet protesteren tegen een wedstrijdcomite. Het protestcomite was daarom gerechtigd af te zien van een protestbehandeling conform Hoofdstuk B van Deel VI.

Het Hoger Beroep wordt afgewezen.

De uitspraak van het protestcomite tot afwijzing van het protest wordt evenwel vernietigd.

Het protest had met toepassing van artikel 72.2 niet-ontvankelijk moeten worden verklaard en niet in behandeling moeten worden genomen.

Zeilplank van het Surfteam W.S.V. Hellevoetse Surfers tegen het wedstrijdcomite.

24-uurs-race van W.S.V. Eeuwes op 30 en 31 augustus 1986

Artikelen 70.2.(a) en 71.1

Wanneer een wedstrijdcomite een maatregel wil nemen tegen een jacht dat een duidelijke overtreding van het reglement begaat, moet het handelen alsof een protest door een deelnemer is ingediend.

Hoger Beroep aanvraag Zeilplank van het Surfteam W.S.V. de Hellevoetse Surfers.

Na beëindiging van de wedstrijd deelt het wedstrijdcomite mede dat de Herman van de Broek wisselbeker niet aan de zeilplank van het Surfteam W.S.V. Hellevoetse Surfers wordt uitgereikt, terwijl deze toch de meeste ronden van alle deelnemende jachten heeft afgelegd. Wel ontving genoemde zeilplank de eerste prijs in de klasse Surf. Tijdens de wedstrijd werd de zeilplank van het Surfteam W.S.V. de Hellevoetse Surfers gewaarschuwd door het wedstrijdcomite voor "pompen", maar een schriftelijk protest werd niet ingediend en een verhoor vond niet plaats. Een schriftelijk protest tegen de handelwijze van het wedstrijdcomite wordt niet in behandeling genomen.

Beschouwing van het wedstrijdcomite

Aan de zeilplank van het Surfteam de Hellevoetse Surfers is de eerste prijs in de klasse Surf uitgereikt omdat dit jacht in die klasse de meeste ronden aflegde. Dat deze zeilplank, ondanks herhaalde waarschuwingen van het wedstrijdcomite, het "pompen" niet staakte, was voor het comite geen reden deze prijs aan hem te onthouden, daar ook andere jachten in de klasse Surf gedurende de wedstrijd hebben "gepompt". Dit was echter wel reden de Herman van de Broekbeker niet aan deze zeilplank toe te kennen.

Hoger Beroep uitspraak

Het is de taak van een wedstrijdcomite er op toe te zien dat een wedstrijd reglementair verloopt. Het is te prijzen dat het wedstrijdcomite tijdens deze wedstrijd met een dergelijk langdurig karakter de zeilplank van het Surfteam W.S.V. de Hellevoetse Surfers heeft gewaarschuwd tegen vermeend "pompen". Kennelijk heeft de zeilplank van het Surfteam W.S.V. de Hellevoetse Surfers aan deze waarschuwing geen gevolg gegeven. Wanneer het wedstrijdcomite deze zeilplank daarvoor had willen straffen, had het dienen te handelen overeenkomstig artikel 70.2.(a) en 71.1. Er is echter geen sprake geweest van een schriftelijke kennisgeving voor een verhoor zoals art. 70.2 voorschrijft, noch van het houden van een verhoor ingevolge art. 71.1. Het Hoger Beroep wordt toegewezen en het wedstrijdcomite wordt opgedragen de zeilplank van het Surfteam W.S.V. de Hellevoetse Surfers te herstellen in zijn plaats van aankomst met betrekking tot alle deelnemende klassen en de daarvoor ingestelde prijs aan hem toe te kennen.

=====
Reverie tegen Windveer, Haringvlietwedstrijden, W.V. Bommelse Gors,
13 september 1986.

Artikelen 36 en 44.2

Tenzij het duidelijk is dat het terugkeert om te starten, heeft een jacht dat te vroeg door de startlijn is gevaren, alle rechten ingevolge Deel IV, die aan een reglementair gestart jacht worden toegekend.

Het protest van Reverie

Tijdens de start zeilde de Windveer over stuurboord aan de wind en de Reverie over bakboord. Ondanks aanroepen "bakboord" week de Windveer niet uit, waardoor de Reverie door af te vallen een aanvaring moest voorkomen. Omdat het hem niet bekend was te vroeg door de startlijn te zijn gevaren, keerde de Reverie niet terug om opnieuw te starten. Protest op grond van artikel 36.

Door het protestcomite vastgestelde feiten

De Reverie is te vroeg gestart en keerde terug om opnieuw te starten, zonder daarbij de op de juiste wijze startende jachten voorrang te verlenen zich beroepende op artikel 36.

Uitspraak van het protestcomite

De Reverie wordt uitgesloten op grond van overtreding van artikel 44.1(a), subsidiair artikel 44.1(b), aangezien het terugkerend om te starten aan correct startende jachten geen voorrang heeft gegeven.

Hoger Beroep aanvraag van de Reverie

Reverie tekent Hoger Beroep aan tegen zijn uitsluiting door het protestcomite op grond van artikel 44.1(a). Reverie, die niet de intentie had om opnieuw te starten, moest om schade te voorkomen over bakboord liggend uitwijken voor de over stuurboord liggende Windveer.

Beschouwingen van het protestcomite (samengevat)

Bij de start van groep 3 tijdens de wedstrijd van 13 september 1986 startten alle jachten over stuurboord liggend. De Illa en de Reverie voeren voor het veld uit en waren op het startschot over de startlijn. Er werd geen terugroepsein gegeven. De Illa voer door, de Reverie ging evenwel, de schoten vierend, overstag kennelijk om achter de startlijn terug te komen zonder zich iets aan te trekken van correct startende jachten, die daardoor moesten uitwijken.

Geheel achter de startlijn gekomen riep Reverie over bakboord zeilend de over stuurboord startende Windveer aan, zonder de Windveer ruimte en gelegenheid te geven om uit te wijken. De Windveer kon inderdaad geen kant uit. De feitelijke terugkeer van de Reverie achter de startlijn heeft het protestcomite doen vaststellen, dat de Reverie terugkeerde om te starten, daarbij artikel 44.1(a) ten opzichte van correct gestarte jachten en artikel 44.1(b) ten opzichte van het jacht Windveer overtredende, op grond waarvan de Reverie werd uitgesloten. De wedstrijd bepalingen stonden toe bij een een te vroege start in plaats van terug te keren een tijdstraf van 3% te aanvaarden.

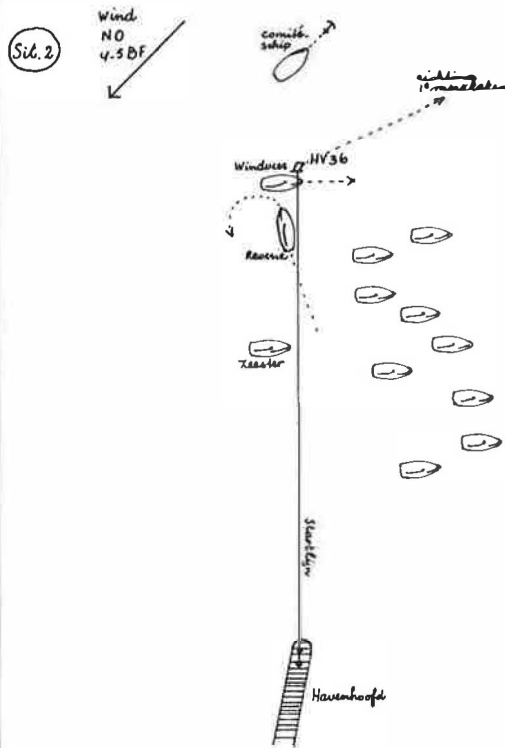
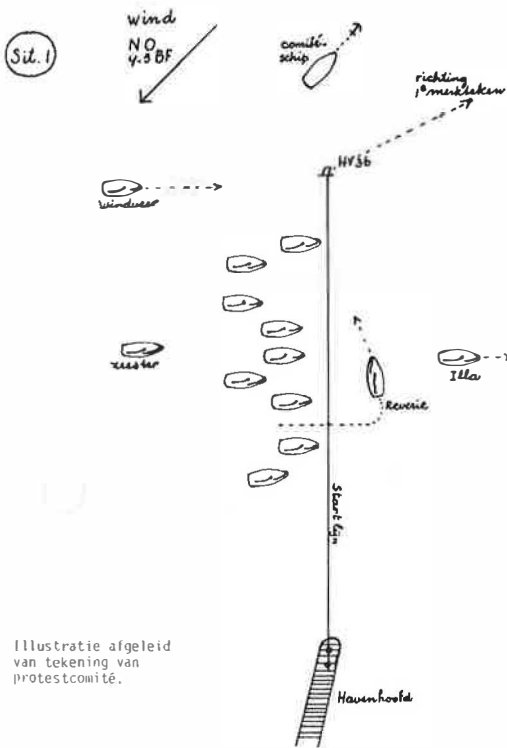

Illustratie afgeleid van tekening van protestcomite.

Hoger beroep uitspraak

Overwegende dat:

- het protestcomite als feit heeft vastgesteld, dat de Reverie na te vroeg over de startlijn te zijn gevaren terugkeerde om te starten;
- deze feitenvaststelling berust op de constatering dat de Reverie na het startsein zijn schoten vierde, overstag ging en over bakboord zeilend daadwerkelijk terugkeerde naar de startzijde van de startlijn;
- deze constatering in dit geval in aanmerking genomen de ontkenning van de intentie om terug te keren door de Reverie, evenwel niet voldoende is om als onomstotelijk feit vast te stellen, dat de Reverie terugkeerde om te starten als bedoeld in artikel 44.1(a);
- in de wedstrijdregelingen was voorgeschreven dat niet werd teruggeroepen en dat een minder dan een minuut te vroeg door de startlijn gevaren jacht, dat niet terugkeerde om te starten een tijdstraf van 3% van de gezeilde tijd kreeg opgelegd;
- deze wedstrijdregeling te vroeg door de startlijn varende jachten de mogelijkheid bood om zonder terug te keren in afwijking van artikel 51.1(b) toch reglementair te starten;
- het ook om deze reden noch voor de deelnemende jachten noch voor het wedstrijdcomite in dit geval duidelijk kon zijn, dat de Reverie terugkeerde om te starten ook al keerde dit jacht achter de startlijn terug;
- mitsdien moet worden gesteld, dat de Reverie overeenkomstig artikel 44.2 voortging de baan te zeilen en zodoende alle rechten had, die de artikelen van Deel IV hem als gestart jacht toekenden;
- de Reverie na overstag te zijn gegaan en voortgaande de baan te zeilen over bakboord liggend het recht van de weg op grond van artikel 36 bezat ten opzichte van over stuurboord liggende jachten;
- vaststaat dat het jacht Windveer voor wie het niet duidelijk was dat de Reverie terugkeerde om te starten over stuurboord liggend niet heeft voldaan aan zijn uitwijkplicht ten opzichte van de over bakboord liggende Reverie, die daardoor genoodzaakt werd tot een aanmerkelijke koerswijziging teneinde een aanvaring te voorkomen;
- de Windveer derhalve moet worden uitgesloten op grond van overtreding van artikel 36;
- de artikelen 44.1(a) en 44.1(b) op grond waarvan de Reverie werd uitgesloten, niet van toepassing zijn;

wordt besloten het Hoger Beroep toe te wijzen en de uitspraak van het protestcomite met toepassing van artikel 77.6 te vernietigen.
Het jacht Windveer wordt uitgesloten op grond van overtreding van artikel 36.

Het wedstrijdcomite wordt opgedragen aan het jacht Reverie de plaats van aankomst toe te kennen gebaseerd op de door dit jacht gezeilde tijd vermeerderd met de 3% tijdstraf wegens te vroeg door de startlijn varen.

Schakel 2559 tegen Protestcomite
W.V. De Spiegel
Schakelfinale 1986

Artikel 19.2

De eigenaar draagt de verantwoordelijkheid er voor te zorgen dat zijn jacht blijft voldoen aan de geldende klassevoorschriften en er voor zorg te dragen dat de meetbrief niet ongeldig wordt door veranderingen aan zijn jacht.

Het voorval

Door de officiële klassecontroleur wordt na de 1e wedstrijd op 11 oktober het wedstrijdcomite en het protestcomite op de hoogte gesteld dat bij controle is gebleken dat de schakeljachten 2559 en 2573 niet voldoen aan het voorgeschreven minimumgewicht.

Feiten vastgesteld door het Protestcomite

Tijdens de Nederlandse Schakel Kampioenschappen, gehouden van 19 t/m 23 juli 1986 werd Schakel 2559 door een officiële meter van het KNWV gewogen. Schakel 2559 werd 6 kilogram te licht bevonden.

Als tijdelijke maatregel werd met toestemming van het wedstrijdcomite in Schakel 2559 staal in plaats van lood als compensatieballast aangebracht. Schakel 2559 werd opgedragen de noodzakelijke actie te ondernemen, teneinde zijn meetbrief in overeenstemming met de geconstateerde gewichtsafwijking te brengen.

Schakel 2559 verklaart de tijdens de N.K. aangebrachte compensatieballast, na de N.K. uit zijn jacht te hebben verwijderd en geen verdere actie te hebben ondernomen.

Door de klassecontroleur werd geconstateerd dat geen compensatieballast in Schakel 2559 was aangebracht.

Uitspraak van het Protestcomite

Schakel 2559 wordt uitgesloten voor de 2e, 3e en 4e wedstrijd van de Schakelfinale op grond van een overtreding van artikel 19.2.

Schakel 2559 deelt mede tegen deze uitspraak in Hoger Beroep te zijn gegaan, waarop het protestcomite besluit te handelen overeenkomstig artikel 74.3(c).

Tevens besluit het protestcomite zijn uitspraak overeenkomstig artikel 77.1(c) te verwijzen naar de Zeilraad van het K.N.W.V.

Hoger Beroep aanvraag van Schakel 2559

Schakel 2559 heeft aan deze wedstrijden deelgenomen met een geldige meetbrief (art.19.1) en heeft aan het protestcomite verklaard dat aan het gestelde van art. 19.2 is voldaan.

Het protestcomite is er niet van overtuigd dat door Schakel 2559 de klassevoorschriften zijn overtreden, zoals art. 74.3(a) stelt en is daarom niet bevoegd dit jacht uit te sluiten.

Hoger Beroep uitspraak

Wanneer, na de uitgifte van de meetbrief, bij controle van een jacht blijkt dat dit jacht niet meer aan de klassevoorschriften voldoet, is zo een jacht niet meer in overeenstemming met de gegevens waarop de uitgifte van de oorspronkelijke meetbrief was gebaseerd.

Ingevolge artikel 19.2 draagt de eigenaar de verantwoordelijkheid er voor zorg te dragen dat zijn jacht aan de klassevoorschriften blijft voldoen. In het onderhavige geval werden niet alleen geen maatregelen genomen het jacht van officiële compensatieballast te voorzien dan wel het jacht ter herweging bij het K.N.W.V. aan te bieden, maar werd de, tijdens de Nederlandse Kampioenschappen aangebrachte tijdelijke compensatieballast, uit het jacht verwijderd, voordat aan volgende wedstrijden werd deelgenomen. Door zo te handelen werd door de eigenaar van Schakel 2559 een grove overtreding van een voorschrift, als bedoeld in artikel 75.2, gepleegd.

Besloten wordt de uitspraak van het protestcomite te bekrachtigen echter met dien verstande dat Schakel 2559 wordt uitgesloten voor de vier wedstrijden van de Schakelfinale 1986.

Tevens wordt besloten om de eigenaar van Schakel 2559, met gebruikmaking van de in artikel 75.2 gegeven mogelijkheden, wegens het plegen van een grove overtreding van een voorschrift uit te sluiten van het sturen van- of het dragen van verantwoording voor een Schakeljacht gedurende de Nederlandse Schakel Kampioenschappen 1987.

Verwijzing 9/86

=====

Protestcomite tegen Schakel 2559 en Schakel 2573 W.V. De Spiegel.
Schakelfinale 1986.

Artikel 19.2 en de daarbij behorende Bepaling K.N.W.V. 4

De eigenaar draagt de verantwoordelijkheid er voor te zorgen dat zijn jacht blijft voldoen aan de geldende klassevoorschriften en ervoor zorg te dragen dat de meetbrief niet ongeldig wordt door veranderingen aan zijn jacht.

Het voorval

Door de officiële klassecontroleur wordt na de 1e wedstrijd op 11 oktober het wedstrijdcomite en het protestcomite op de hoogte gesteld dat bij controle is gebleken dat de schakeljachten 2559 en 2573 niet voldoen aan het voorgescreven minimumgewicht.

Feiten vastgesteld door het protestcomite

Tijdens de Nederlandse Schakelkampioenschappen, gehouden van 19 t/m 23 juli 1986 werden de Schakeljachten 2559 en 2573 door een officiële meter van het K.N.W.V. gewogen.

Schakel 2559 werd 6 kilogram en Schakel 2573 1 kilogram te licht bevonden. Als tijdelijke maatregel werd met toestemming van het wedstrijdcomite in beide jachten staal in plaats van lood als compensatie ballast aangebracht. Beide jachten werd opgedragen de noodzakelijke actie te ondernemen teneinde hun meetbrief in overeenstemming met de geconstateerde gewichtsafwijkingen te brengen.

Schakel 2559 en Schakel 2573 verklaarden de, tijdens de N.K. aangebrachte compensatie ballast, na de N.K. uit de jachten te hebben verwijderd en geen verdere actie te hebben ondernomen.

Door de klassecontroleur werd geconstateerd dat geen compensatieballast in de jachten was aangebracht.

Uitspraak van het protestcomite

Schakel 2559 en Schakel 2573 worden uitgesloten voor 2e, 3e en 4e wedstrijd van de Schakelfinale op grond van een overtreding van artikel 19.2.

Beide jachten delen mede tegen deze uitspraak in Hoger Beroep te zijn gegaan, waarop het protestcomite besluit te handelen overeenkomstig artikel 74.3(c).

Tevens besluit het protestcomite zijn uitspraak overeenkomstig artikel 77.1(c) te verwijzen naar de Zeilraad van het K.N.W.V.

Uitspraak op de verwijzing

Aangezien ingevolge Art. 19.2 en de daarbij behorende Bepaling K.N.W.V. de eigenaar er de verantwoordelijkheid voor draagt dat zijn jacht blijft voldoen aan de geldende klassevoorschriften en er zorg voor moet dragen dat de meetbrief niet ongeldig wordt door veranderingen aan zijn jacht, wordt besloten de uitspraak van het protestcomite te bekrachtigen, echter met dien verstande dat de Schakels 2559 en 2573 worden uitgesloten voor de vier wedstrijden van de Schakelfinale 1986.

Gezien echter het feit dat door de eigenaren van de Schakels 2559 en 2573 de tijdens de Nederlandse Kampioenschappen aangebrachte tijdelijke compensatieballast werd verwijderd en door hen overeenkomstig artikel 19.2 geen maatregelen werden genomen hun jachten te voorzien van officiële compensatieballast dan wel hun jachten ter herweging aan te bieden bij het K.N.W.V. alvorens aan volgende wedstrijden deel te nemen, meent de Zeilraad dat sprake is van een grove overtreding van een voorschrift als bedoeld in artikel 75.2.

Besloten wordt om, met gebruikmaking van de in artikel 75.2 gegeven mogelijkheden, de eigenaar van Schakel 2559, de heer G. Markx en de eigenaar van Schakel 2573, de heer G. Heerlien, wegens het plegen van een grove overtreding van een voorschrift uit te sluiten van het sturen van of het dragen van verantwoording voor een Schakeljacht gedurende de Nederlandse Schakel Kampioenschappen 1987.

Tenslotte wordt vastgesteld dat door Schakel 2573 geen Hoger Beroep werd ingediend tegen de uitspraak van het protestcomite, terwijl dit wel aan het protestcomite werd medegedeeld.

Dientengevolge is sprake van misleiding van het protestcomite dat door deze mededeling van Schakel 2573 werd gedwongen te handelen overeenkomstig artikel 74.3(c).

Reden waarom de eigenaar van Schakel 2573, de heer G. Heerlien, ernstig wordt berispt vanwege het feit dat hij niet in hoger beroep is gegaan en wordt opgedragen alsnog een waarborgsom van fl. 25,- als vermeld in de Bepaling K.N.W.V. onder artikel 77.2, te voldoen en wel binnen drie weken na dagtekening van deze uitspraak.

HOGER BEROEP 10/86

=====
12 m2 H 181 tegen 12 m2 H 19
Comite Alkmaardermeer,
Nederlands Kampioenschap, 30 augustus 1986

Artikel 19.2

De eigenaar draagt de verantwoordelijkheid er voor te zorgen dat zijn jacht blijft voldoen aan de geldende klassevoorschriften en ervoor zorg te dragen dat de meetbrief niet ongelidig wordt door veranderingen aan zijn jacht.

Het protest van 12 m2 H 181

Protest op grond van artikel 19.2.

1. De maximale breedte van de H 19 voldoet niet aan de klassevoorschriften.
2. De eigenaar heeft getracht dit te camoufleren door het aanbrengen van een vullat (dikte + 3 cm) onder de schuurlijst.
3. De klassemeter heeft reeds op 24 augustus 1986 een rapport uitgebracht aan het protestcomite.
4. De eigenaar is eerder gewaarschuwd door klassecontroleurs van de Nederlandse Sharpie Club.

Door het protestcomite vastgestelde feiten

1. Er is tijdens dit kampioenschap geen rapport overeenkomstig artikel 70.4 uitgebracht door een klassecontroleur.
2. Er is op de zijkant van de huid, aan de buitenzijde direct onder de schuurlijst, een afgeschuinde lat opgelijmd die ter plaatse van spant 6 aan de bovenzijde + 10 mm dik is. Deze lat heeft aan beide uiteinden een verloop tot $\bar{0}$. De hoogte van de lat is \pm 5 cm.
3. De volgende maten zijn door het comite gemeten:
Breedte van de romp direct onder de schuurlijst met inbegrip van de vullatten:
 - a. op 300 cm van de spiegel; 141,3 cm
 - b. op 250 cm van de spiegel; 142,5 cm

Uitspraak van het protestcomite

De H 19 wordt uitgesloten op grond van artikel 19.2 van zowel de ochtend- als de middagwedstrijd op 30 augustus 1986.
Tevens zal de eigenaar van de H 19 de afwijkingen voor de wedstrijd van 31 augustus moeten herstellen zulks op straffe van uitsluiting.
Omdat volgens de standaardtekening de zijkant van de 12 m2 in verticale zin een recht verloop heeft, is het comite van mening dat de H 19, door de niet op de standaardtekening voorkomende vullat, niet voldoet aan de klassevoorschriften.
Daarnaast vermoedt het comite dat de romp met aftrek van de vullatten te smal is.
Overeenkomstig artikel 74.3(b) zal het K.N.W.V. van deze uitspraak op de hoogte worden gesteld.

Hoger Beroep aanvraag van 12 m2 H 19

De H 19 is ten onrechte uitgesloten op grond van artikel 19.2 wegens het niet voldoen aan de klassevoorschriften.

De H 19 is in augustus 1985 geheel opnieuw gemeten door de meter van het K.N.W.V. waarbij de H 19 werd goedgekeurd.

Het onderzoek door het protestcomite is niet terecht, daar het de juiste meetmethode niet kent.

De H 19 is nimmer door de klassecontroleurs gewaarschuwd.

Officiële hermeting door het K.N.W.V.

Na ontvangst van de ingevolge artikel 74.3(b) door het protestcomite gedane melding, werd de H 19 door het K.N.W.V. hermeten, waarbij het jacht werd afgekeurd op grond van de volgende feiten:

- a. De grootste breedte is 5 mm groter dan het toegestane maximum.
- b. De buitenkant van de huid is t.p.v. de scheergang opgedikt met een driehoekige lijst over een lengte van spant 2 tot spant 9.
- c. Indien de driehoekige lijst op de scheergang wordt verwijderd, dan is het jacht op spant 6 vier mm te smal.

Hoger Beroep uitspraak

De eigenaar van een jacht blijft na afgifte van de meetbrief ervoor verantwoordelijk dat zijn jacht blijft voldoen aan de klassevoorschriften. De uitspraak van het protestcomite wordt bekrachtigd en het Hoger Beroep wordt afgewezen.

Tjalk TA 65 tegen Tjalk TA 76.
Stichting Westeinder Zeilwedstrijden, 14 september 1986.

Artikelen 77.3 en 78.1(d)

De bij een Hoger Beroep te verstrekken gegevens moeten een door het protestcomite gemaakte schets bevatten, die in overeenstemming moet zijn met de vastgestelde feiten.

Wanneer de Zeilraad meent dat de aan hem voorgelegde feiten onvoldoende zijn om daarop een uitspraak te baseren, kan hij de zaak voor een hernieuwde behandeling terugverwijzen naar het protestcomite.

Het protest van Tjalk TA 65

De TA 65 en de TA 76 zeilen voor de wind over bakboord, boord aan boord naar merkteken 3 teneinde dit stuurboord te ronden. Tjalk TA 107 komt van vrij achter, aan de binnenzijde boord aan boord met de TA 65 op meer dan twee scheeps lengten van merkteken 3 en vraagt binnen de afstand van twee scheeps lengten tot dit merkteken, aan de TA 65 ruimte om het merkteken te ronden. De TA 65 vraagt de TA 76 om ruimte teneinde de TA 107 in staat te stellen het merkteken te ronden, krijgt deze ruimte te laat, waardoor een aanvaring tussen de TA 65 en de TA 107 ontstaat.
De TA 65 protesteert tegen de TA 76 op grond van artikel 42.1a.

Door het protestcomite vastgestelde feiten

De TA 65 had voldoende ruimte om de TA 107 de gevraagde ruimte te geven. De VA 63 (als getuige gehoord) voer achter de drie tjalken en had een goed overzicht.

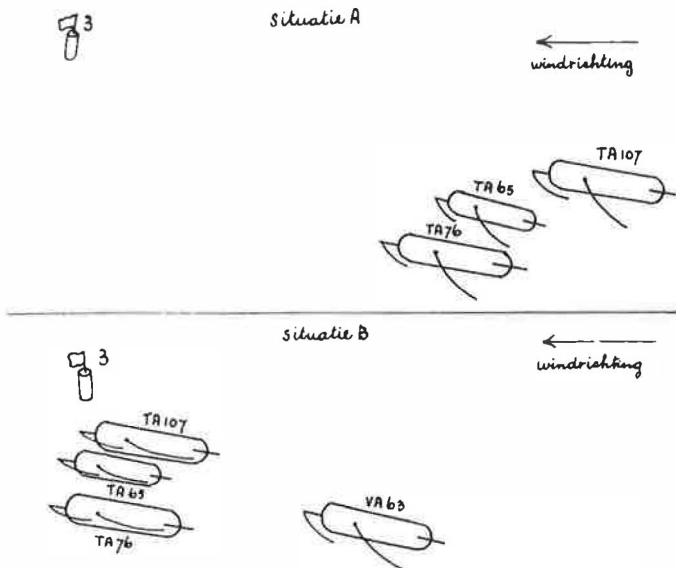

Uitspraak van het protestcomite

Door de TA 76 is voldoende ruimte gegeven aan de TA 65 om de TA 107 in staat te stellen het merkteken te ronden. De TA 76 wordt niet uitgesloten.

Hoger Beroep aanvraag Tjalk TA 65

De TA 65 vraagt Hoger Beroep aan, omdat hij meent dat de verklaring van de getuige VA 63 niet de juiste feiten kan weergeven, aangezien dit jacht

- a. op te grote afstand van de TA 65 en de TA 76 voer;
- b. op het moment van het voorval bezig was de waterzeilen weg te halen.

Hoger Beroep uitspraak

Onder het hoofd "vastgestelde feiten" vermeldt het protestcomite slechts dat de TA 65 voldoende ruimte heeft om de TA 107 de door deze gevraagde ruimte te geven. Dit is geen feit, doch een conclusie. Verondersteld moet worden dat het protestcomite als feit heeft vastgesteld, dat de ruimte tussen de TA 65 en de TA 76 minimaal twee scheepsbreedten bedroeg. Dit laatste is verklaard door de als getuige gehoorde VA 63, die volgens de door het protestcomite gemaakte schets achter de TA 65, TA 76 en de TA 107 voer.

Aangenomen dat genoemde afstand van minimaal twee scheepsbreedten als feit is vastgesteld, is deze vaststelling in strijd met de door het protestcomite gemaakte schets, die aangeeft dat er slechts weinig meer dan een halve scheepsbreedte afstand tussen de TA 65 en de TA 76 aanwezig was. Artikel 78.1(d) schrijft voor dat de door het protestcomite gemaakte schets in overeenstemming moet zijn met de vastgestelde feiten.

Met inachtneming van het bepaalde in de artikelen 78.1(d) en 77.3 is de Zeilraad van oordeel, dat de voorgelegde feiten onvoldoende zijn om daarop een uitspraak te baseren.

Het Hoger Beroep wordt toegewezen en de uitspraak van het protestcomite wordt vernietigd. De zaak wordt terugverwezen naar het protestcomite voor een hernieuwde behandeling, waarbij moeten worden betrokken de feiten die zijn vastgesteld in het door het protestcomite naar aanleiding van hetzelfde voorval behandelde protest tussen de TA 107 en de TA 65. Deze hernieuwde behandeling moet plaatsvinden binnen twee maanden na de verzending van deze uitspraak aan partijen en het protestcomite.

HOGER BEROEP 12/86

I.O.R. H 2905 tegen I.O.R. H 2948
Delta Week, 13 juli 1986

Artikelen 42.1(a) en (d) en 42.2(a)

Bij het ronden van een merkteken moet een buitenliggend jacht elk jacht dat aan de binnenzijde boord aan boord ligt, ruimte geven om het merkteken te ronden, doch het jacht dat beweert aan de binnenzijde boord aan boord te liggen, heeft de verplichting het wedstrijdcomité ervan te overtuigen, dat het de boord aan boord positie heeft tot standgebracht voordat het buitenliggende jacht op een afstand van twee van zijn scheepslengten van het merkteken is gekomen.

Het protest van de H 2905

Op een afstand van twee scheepslengten tot het te ronden merkteken R 30 lag de H 2905 vrij voor de H 2948. Op het moment dat de H 2905 het merkteken had bereikt, voer de H 2948 op de spiegel van de H 2905. De H 2948 heeft de vrij voor hem liggende H 2905 van achteren aangevaren. H 2905 protesteert op grond van artikel 42.2.

Door het protestcomité vastgestelde feiten

Op ongeveer vijftig meter voor het merkteken R 30 lag de H 2905 vrij voor de H 2948. Nabij het merkteken R 30 heeft er een aanvaring plaats gehad tussen de H 2905 en de H 2948 en heeft de H 2948 het merkteken geraakt.

Uitspraak van het protestcomité

Voor het bereiken van de twee scheepslengten cirkel tot het merkteken R 30 is de H 2905 vrij voor de H 2948 geweest. H 2948 heeft het protestcomité er niet van kunnen overtuigen, dat hij de boord aan boord positie tijdig heeft tot stand gebracht. H 2948 wordt uitgesloten ingevolge artikel 42.1(d).

Hoger Beroep aanvraag van de H 2948

1. De H 2948 had ingevolge artikel 42 het recht van de weg aangezien de jachten over dezelfde boeg lagen en de H 2905 voor het rondn van het merkteken de H 2948 niet vrij achter had.
2. De conclusie van het protestcomité dat de H 2905 op ongeveer zestig meter van het merkteken R 30 vrij voor de H 2948 heeft gelegen (gebaseerd op een verklaring van een lid van het protestcomité, dat zich aldaar op een commissievaartuig bevond), wordt bestreden, aangezien het commissievaartuig ten zuiden van het merkteken R 30 lag en men vanuit deze positie een vertekend beeld van de situatie moet hebben verkregen en niet heeft kunnen constateren dat de H 2905 vrij voor de H 2948 heeft gelegen.
3. Dat de H 2905 niet vrij voor de H 2948 lag werd veroorzaakt doordat de H 2905 op ongeveer drie tot vier scheepslengten voor het merkteken R 30 de spinnaker weg nam, waardoor hij snelheid verloor en door de getijstroom naar het merkteken verlijerde. Hierdoor werd aan de H 2948 de mogelijkheid ontnomen het merkteken vrij te varen.
4. H 2948 heeft de H 2905 tijdig, op niet mis te verstane wijze, om ruimte gevraagd.

5. H 2948 is niet op de spiegel van de H 2905 gevaren. De H 2905 heeft met zijn stuurboord achterzijde de H 2948 op het merkteken gedrukt.
6. De objectiviteit van het protestcomite wordt in twijfel getrokken, aangezien vanaf het commissievaartuig tegen de H 2905 is geroepen: "Wij getuigen wel voor je".

Beschouwingen van het protestcomite

Het commissievaartuig lag niet, zoals de H 2948 beweert, ten zuiden van het merkteken R 30, doch in de positie zoals deze op bijgaande schets is aangegeven. Toen de jachten op ongeveer zestig meter van het merkteken R 30 verwijderd waren, lag de H 2905 vrij voor de H 2948. Hoe de positie van de jachten was op het moment waarop de H 2905 de twee scheepslengten cirkel sneed, was vanuit onze positie niet te zien. Daarna liep de H 2948 snel in omdat de H 2905 de spinnaker enigszins vroeg streek. Bij de protestbehandeling heeft de H 2948 verklaard, dat door hem om ruimte werd gevraagd op het moment dat de schepen "vlak bij" het merkteken waren en niet op het moment dat hij de twee scheepslengten cirkel binnen voer. Ontkend wordt dat er vanaf het commissievaartuig naar een van de jachten is geroepen.

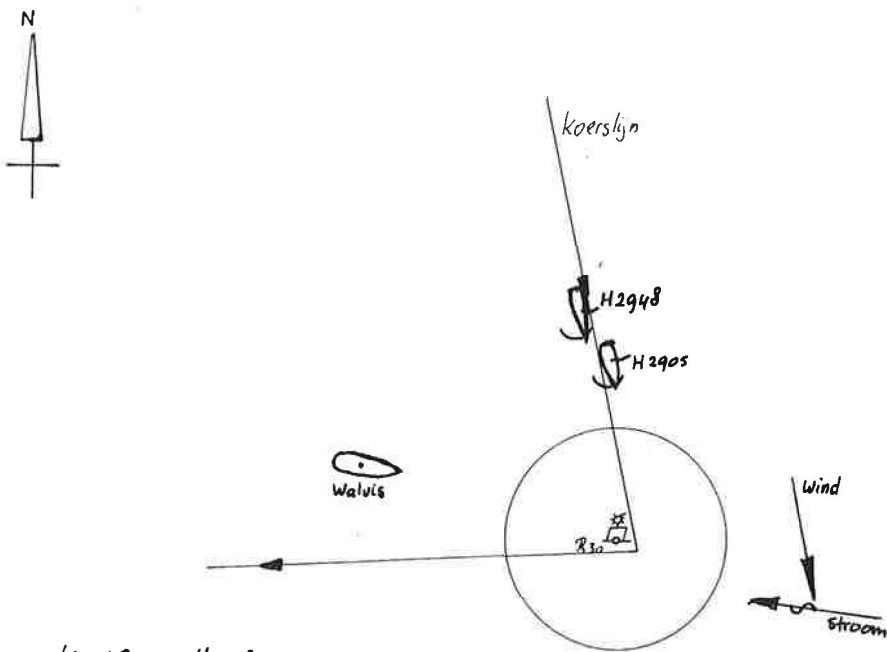

tekening bij H.B. van H2948
 gevaren werd baan 8R:
 ... Hammen, R30(s6), Roompot



Hoger Beroep uitspraak

Een jacht dat met een beroep op artikel 42.1(a) ten opzichte van een buitenliggend jacht aanspraak maakt op ruimte om een merkteken te ronden, moet ingevolge artikel 42.3 boord aan boord liggen met het buitenliggende jacht voordat laatstgenoemd jacht op een afstand van twee van zijn scheepslengten van het merkteken is gekomen en heeft, ingevolge artikel 42.1(d), de plicht het wedstrijdcomite er van te overtuigen, dat het de boord aan boord positie heeft tot stand gebracht in overeenstemming met artikel 42.3(a).

Uit de door het protestcomite vastgestelde feiten blijkt dat de H 2948, voordat de H 2905 op twee van zijn scheepslengten van het merkteken R 30 was gekomen, vrij achter de H 2905 heeft gelegen, terwijl de H 2948 er niet in is geslaagd het protestcomite er van te overtuigen, dat hij tijdig, in de zin van artikel 42.3(a), een boord aan boord positie heeft tot stand gebracht.

Het Hoger Beroep wordt afgewezen. De uitspraak van het protestcomite wordt bekrachtigd, met dien verstande dat de H 2948 niet wordt uitgesloten op grond van artikel 42.1(d) doch op grond van overtreding van artikel 42.2(a).

=====

Solo H 423 tegen Solo K 3410, watersportvereniging "Hoorn".
Solo Wereldkampioenschappen, 3 t/m 6 augustus 1986.

Artikelen 36, 41.2 en 41.3.

Een jacht, dat over stuurboord ligt, moet vrij blijven van een jacht, dat over bakboord ligt en het mag er niet de oorzaak van zijn dat het over bakboord liggende jacht een uitwijk manoeuvre moet maken om een aanvaring te voorkomen.

De plicht om het protestcomite ervan te overtuigen dat het overstag gaan tijdig en in overeenstemming met artikel 41.2 werd voltooid, ligt ingevolge artikel 41.3 bij het jacht dat overstag is gegaan.

Het protest van Solo H 423.

Kort na de start zeilde de H 423 over bakboord met vlak achter zich iets aan de loef de H 519.

De K 3410 zeilde over stuurboord en week te laat uit, zodat de H 423 moest uitwijken om een aanvaring te voorkomen.

Feiten vastgesteld door het protestcomite.

De K 3410 zeilde over stuurboord.

De H 423 over bakboord zeilend riep aan, doch de K 3410 reageerde daar niet op, zodat de H 423 moest loeven om een aanvaring te voorkomen, hetgeen werd bevestigd door H 519. De K 3410 heeft geen getuige aangevoerd.

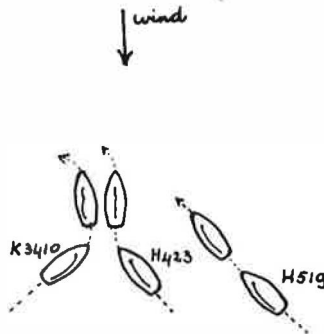

Illustratie 13/86

Uitspraak van het protestcomite.

De K 3410 wordt op grond van artikel 36 uitgesloten.

Hoger Beroep aanvraag van Solo K 3410.

Solo K 3410 is van mening dat de protestbehandeling gebaseerd had moeten zijn op artikel 41 en beroept zich daarbij op de interpretatie van artikel 41.3 zoals verwoord op bladzijde 95 van "Paul Elvstrom explains the yacht racing rules", waarin wordt gesteld dat het in een overgangssituatie als bedoeld in artikel 41.2 voor een protesterend jacht noodzakelijk is, het jacht dat overstag gaat te raken zonder daarvoor te moeten afvallen, teneinde een goede kans te hebben het protest te winnen.

Hoger Beroep uitspraak.

Het Hoger Beroep wordt afgewezen.

De uitspraak van het protestcomite wordt bekrachtigd.

De Solo K 3410 werd door het protestcomite uitgesloten op grond van een overtreding van artikel 36 ten opzichte van de Solo H 423.

Hoewel het protestcomite heeft verzuimd dit in de feitenvaststelling expliciet te vermelden, kan uit die uitspraak worden afgeleid, dat Solo H 423 over bakboord liggend heeft moeten uitwijken, alvorens de over stuurboord liggende Solo K 3410 begon overstag te gaan in de zin van de definitie "overstag gaan".

Derhalve was er nog geen sprake van een overgangssituatie als bedoeld in artikel 41.2, maar daarentegen van een bakboord-stuurboord situatie. Echter, ware er wel sprake geweest van een dergelijke overgangs-situatie dan nog zou ingevolge artikel 41.3 de bewijslast, dat het overstag gaan in overeenstemming met artikel 41.2 werd voltooid, zijn toegevallen aan Solo K 3410 en niet aan Solo H 423, zoals Solo K 3410 blijkens het gestelde in zijn Hoger Beroep aanvraag ten onrechte veronderstelt.

HOGER BEROEP 14/86

=====

Vervallen, zie 9A/86

I.O.R. H 2708 tegen I.O.R. K 9598
W.V. Marina Scheveningen.
IJspegel trofee serie 7 december 1986.

Artikel 37.1

Een loefwaarts jacht moet vrij blijven van een lijwaarts jacht.

Het protest van de H 2708

De K 9598 loefde door tot verder dan in de wind en dreef met klapperend voorzeil eerst tegen de H 28 en daarna tegen de H 2708.
Protest op grond van artikel 40.

Door het protestcomite vastgestelde feiten

Mede gelet op de verklaringen die zijn afgelegd tijdens de behandeling van de protesten, die naar aanleiding van hetzelfde voorval zijn ingediend door de K 9598 en H 28, worden de navolgende feiten vastgesteld:
De K 9598 zeilt hoog aan de wind om te starten. De H 28 zeilt aan loef van de K 9598 en moet, om een aanvaring met de H 2708 te voorkomen, afvallen. Daardoor raakt de H 28 de K 9598.
Door deze aanvaring loeft de K 9598 op, waardoor een aanvaring ontstaat tussen de jachten K 9598, H 28 en H 2708.

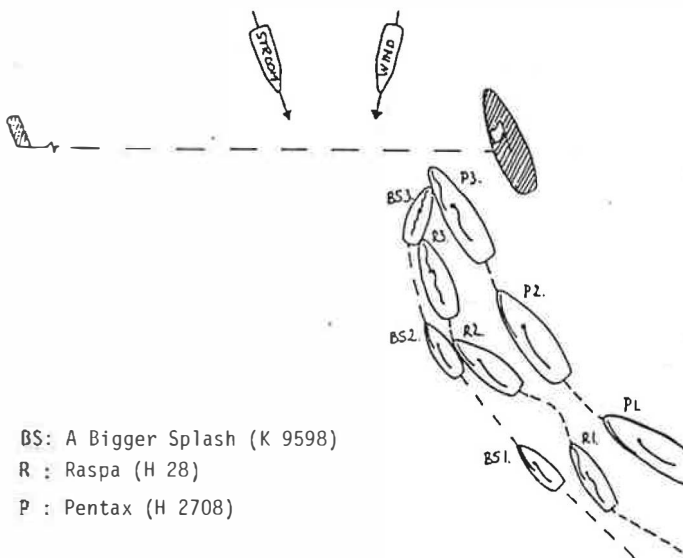

Uitspraak van het protestcomite

H 2708 wordt uitgesloten wegens overtreding van artikel 37.1.

Hoger Beroep aanvraag H 2708

De uitspraak van het protestcomite is gebaseerd op een verkeerd inzicht in de situatie.

Te dien aanzien wordt het navolgende opgemerkt:

1. het gebeuren voltrok zich voor en op de startlijn;
2. het loeven van de K 9598 dient ingevolge artikel 40 langzaam te gebeuren, waarbij aan het loefwaartse jacht ruimte en gelegenheid moet worden gegeven om vrij te blijven;
3. de H 2708 kon niet verder loeven dan werd gedaan
 - a. aangezien loefwaarts van de H 2708 een ander jacht lag;
 - b. door de aanwezigheid van het startschip als hindernis; zodat artikel 42.1 van toepassing is.
4. toen de K 9598 praktisch met losse fok door de wind ging, dreef hij stuurloos eerst tegen de H 28 en - daarna tegen de H 2708, die op zijn beurt wegens het doorzetten van de manoeuvre, door de K 9598 tegen het loefwaarts van de H 2708 varende jacht Spanish Lady werd gezet.

Voorts wordt opgemerkt dat de K 9598 op onverantwoorde wijze zonder acht te slaan op de veiligheid van andere gelijk opvarende jachten plotseling ging loeven en daarin volhardde en niets in het werk stelde om een aanvaring met de H 28 te voorkomen (artikel 32) en vervolgens onbestuurbaar tegen de H 2708 dreef.

Beschouwingen van het protestcomite

Tijdens de behandeling van het protest heeft de H 2708 niet gesproken over het jacht Spanish Lady en dit jacht heeft naar het oordeel van het protestcomite geen rol gespeeld bij de plaatsgevonden aanvaring.

Het protestcomite handhaaft de door haar vastgestelde feiten.

Het protestcomite meent dat de H 28, die de K 9598 heeft aangevaren, voordat de aanvaring tussen de K 9598 en H 2708 plaatsvond, niet moet worden uitgesloten, omdat deze aanvaring gezien moet worden in verband met het handelen van de H 2708. De H 28 heeft op deze wijze gehandeld om de gevolgen van de zeker te verwachten aanvaring met de H 2708 zo gering mogelijk te laten zijn.

Opmerkingen van de K 9598

1. De H 2708 blijkt het Hoger Beroep niet te hebben ingediend inzake een geschil over de door het protestcomite gegeven uitleg van de voorschriften, maar om de vastgestelde feiten te betwisten.
2. Tot het moment van de aanvaring met de H 28 loefde de K 9598 niet. Hij zeilde constant een hogere koers dan de te loefwaarts zeilende jachten, waarbij er voor deze jachten voldoende ruimte en gelegenheid was om vrij te blijven.
De H 28 wilde wel een hogere koers zeilen, maar werd hierin belemmerd door de H 2708.
3. Loefwaartse jachten zijn geen hindernis totdat zij weigeren ruimte te geven, in welk geval tegen hen geprotesteerd moet worden (artikelen 37.1 en 42.4).
4. Het startschip is geen hindernis maar een merkteken van de baan, omgeven door bevaarbaar water.

5. De H 2708 erkent een aanvaring met de Spanish Lady, maar dient geen protest tegen dit jacht in (artikel 33.2).
6. De gedachte dat de K 9598 (28 voet, 2 ton) de H 2708 (meer dan 50 voet en zwaarder dan 12 ton) tegen de Spanish Lady zou kunnen drukken, is belachelijk.
7. De H 2708 heeft in zijn protest de Spanish Lady ook niet als getuige genoemd.
8. De H 28 raakte de K 9598 voordat de H 2708 bij de aanvaring betrokken werd.
9. Uit de door de H 2708 gemaakte tekening blijkt dat de H 2708 vrij achter de Spanish Lady lag (artikel 37.2).

Hoger Beroep uitspraak

Overwegende ten aanzien van de door de H 2708 in zijn Hoger Beroep aanvraag aangevoerde grieven wordt gesteld dat:

- ingevolge artikel 74.1 terzake van de door het protestcomite vastgestelde feiten geen Hoger Beroep mogelijk is;
- een startschip dienend als merkteken van de startlijn en omgeven door bevaarbaar water, ingevolge artikel 42 niet een hindernis is, waarvoor de H 2708 ruimte kan vragen om deze te ronden;
- de H 2708 tijdens de protestbehandeling kennelijk niet over de aanwezigheid van de Spanish Lady heeft gesproken en dit jacht ook niet als getuige in zijn protest heeft genoemd;
- het protestcomite terecht heeft vastgesteld, dat het loeven van de K 9598 veroorzaakt werd doordat de H 2708 in strijd met artikel 37.1 niet uitweek voor de H 28,

wordt besloten het Hoger Beroep af te wijzen en de uitspraak van het protestcomite te bekrachtigen.

Yngling H 100 tegen Yngling H 234 v.v., R.R.&.Z.V. "Maas en Roer".
Yngling evenement 4 en 5 oktober 1986.

Artikelen 36, 41.2 en 41.3

Een jacht dat overstag gaat en daarna het recht van de weg zou verkrijgen, moet dit zover verwijderd doen van een jacht dat over een boeg ligt, dat dit laatste jacht in staat is vrij te blijven zonder dat het behoeft te beginnen van koers te veranderen alvorens het overstag gaan van eerstgenoemd jacht is voltooid.

Het jacht dat overstag ging moet het wedstrijdcomite er van overtuigen dat het overstag gaan werd voltooid in overeenstemming met artikel 41.2.

Het Protest van Yngling H 100

De H 100 en de H 234 zeilden aan de wind over stuurboord richting finishlijn, konden deze echter beiden niet bezeilen.
De H 234 lag iets voor en aan lij van de H 100, ging overstag en riep al "Bakboord" op het moment dat hij in de wind lag.
Op het moment dat de H 234 vol over bakboord lag bleek dat de H 100 over stuurboord varend niet meer voor de H 234 langs kon.
Bij de uitwijk (overstag) manoeuvre die de H 100 toen inzette, zegt de H 234 te hebben moeten uitwijken.
De H 100 heeft niet voldoende ruimte gehad om, nadat de H 234 het recht van de weg had verkregen, op tijd uit te wijken.
De H 100 protesteert op grond van art. 41.2.

Feiten vastgesteld door het protestcomite

De afstand tussen de koerslijnen van de jachten bedroeg plus minus twee scheepslengten, terwijl de H 234 vrij voor de H 100 lag.
Op het moment dat de H 234 het overstag gaan had voltooid, werd het de H 100 duidelijk dat het niet voor de H 234 langs kon.
De H 234 heeft moeten uitwijken voor de over stuurboord zeilende H 100 om een aanvaring te voorkomen.

Uitspraak van het Protestcomite

De H 100 wordt uitgesloten op grond van een overtreding van artikel 36.

Hoger Beroep aanvraag van Yngling H 100

De H 234 is te dichtbij de H 100 overstag gegaan, zodat de H 100 op het moment van volvallen van de H 234, deze niet meer kon ontwijken.
Teneinde te trachten een aanvaring te voorkomen, is de H 100 ook overstag gegaan, waarbij de H 234 beweert te hebben moeten uitwijken.
Een aanvaring vond niet plaats.
Naar de mening van de H 100 is vrij voor op circa twee scheepslengten aan lij een nagenoeg onmogelijke positie om overstag te gaan, daar een aanvaring dan onvermijdelijk is en bovendien is deze handeling in strijd met artikel 41.2.

Beschouwingen van het Protestcomité

De H 100 verklaart op zijn protestformulier dat de H 234 na het overstag gaan vol over bakboord was gekomen en dat de H 100 vervolgens moest uitwijken (overstag gaan) om een aanvaring te voorkomen. Als de H 100 op basis van artikel 41.2 protesteert, moet de omstandigheid van toepassing zijn dat de H 100 zijn uitwijk manoeuvre moest zijn begonnen, voordat het overstag gaan van de H 234 was voltooid.

Uit de verklaring van de H 100 blijkt, dat het overstag gaan van de H 234 was voltooid voordat de conflictsituatie zich voor deed.

De haakse afstand tussen de koerslijnen van beide jachten, alvorens de H 234 overstag ging, mag weliswaar "slechts" circa twee scheepslengten hebben bedragen, toch moet gezien de zeer zwakke wind de H 234 in staat zijn geweest om zonder gevaar voor de H 100 en het ontstaan van een situatie als omschreven in artikel 41.2, overstag te gaan.

Op de daadwerkelijke conflictsituatie kon dus geen ander artikel dan artikel 36 van toepassing zijn.

De getuigeverklaring van een wedstrijdcomité lid op het finishschip heeft bevestigd dat de onderlinge afstand tussen de jachten voldoende was, waarmede de bewijslast voor de H 234 conform artikel 41.3 voldoende werd geacht.

Het protestcomité heeft de protesten van de H 100 tegen de H 234 en van de H 234 tegen de H 100 tegelijkertijd behandeld aangezien deze hetzelfde incident betroffen.

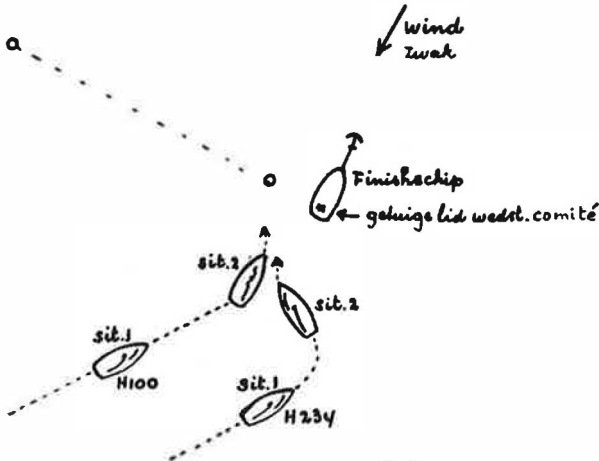

Hoger Beroep uitspraak

Uit de vastgestelde feiten blijkt dat de H 234 zijn overstag gaan heeft voltooid in overeenstemming met artikel 41.2.

Het Hoger Beroep wordt afgewezen en de uitspraak van het Protestcomité wordt bekrachtigd.

Vaurien H 32921 tegen wedstrijdcomite R .& Z.V. "Naarden".
Vaurien selectiewedstrijden WK en JWK op 23 en 24 mei 1987.

Artikel 74.2 (Overweging van Verhaal).

Wanneer bij het overwegen van verhaal wordt beslist dat de plaats van aankomst van een jacht of jachten wezenlijk werd benadeeld door een handeling van het wedstrijdcomite, moet het protestcomite een zo billijk mogelijke regeling treffen voor alle betrokken jachten in die wedstrijd en in de gehele serie, zo die wordt gehouden.

Het protest van Vaurien 32921.

Ter plaatse van het merkteken B lag in de tweede wedstrijd een merkteken D bij de eerste keer ronden van dit merkteken.
Vlak naast dit merkteken lag een bootje met een gehezen seinvlag M.

Door het protestcomite vastgestelde feiten.

Er is onduidelijkheid ontstaan bij het ronden van merkteken B door een handeling van het wedstrijdcomite.
Daardoor kon misverstand over het ronden van merkteken B of de staak met seinvlag M ontstaan.
Alle Vauriens hebben de baan correct gevaren (merkteken B is gerond).
De H 32921 en H 30771, die de staak met seinvlag M hebben gerond, zijn daardoor benadeeld. De overige vier Vauriens die hetzelfde hebben gedaan (H 35230, H 35161, H 35173, H 31734) kunnen ook benadeeld zijn.

Uitspraak van het protestcomite.

De artikelen 69, 70.3 en 74.2 zijn van toepassing.
Vaurien H 32921 en Vaurien H 30771 krijgen voor wedstrijd 2 de punten toegekend, berekend naar het gemiddelde van de behaalde plaatsen in de serie (inclusief de "voorlopige" plaats van aankomst in de tweede wedstrijd).
De H 35230, de H 35161, de H 35173 en de H 31734 kunnen, indien zij zich benadeeld voelen, op eenzelfde regeling aanspraak maken.

Hoger Beroep aanvraag van Vaurien H 32921.

De uitspraak van het protestcomite van de R & ZV "Naarden" op het protest van Vaurien H 32921 tegen het wedstrijdcomite in de tweede wedstrijd op 23 mei 1987 is ten opzichte van Vaurien H 32921 niet billijk.
Na op de tweede plaats liggend aanvankelijk de gijpboei B (gemerkt D) te hebben gerond, werd het bootje met seinvlag M opgemerkt. Door terug te keren en dat vaartuig alsnog te ronden verloor Vaurien H 32921 een groot aantal plaatsen en beëindigde de wedstrijd op de eenentwintigste plaats.
Het kan toch niet zo zijn, dat door de getroffen regeling Vaurien H 32921, die met nog een vijftal Vauriens met inachtneming van artikel 4.1 "M" de baan reglementair juist heeft gezeild, een slechtere plaats van aankomst in de onderhavige wedstrijd krijgt toebedeeld dan Vauriens, die in strijd met het reglement seinvlag M niet hebben gerond.
Ook internationaal wordt dat onjuist gevonden.
Zie in dit verband "Mary Pera, the Yacht Racing Rules", citaat blz. 194 "One thing a jury may not do is, to put yachts that have made a mistake ahead of those which have made no mistake".

Aanvullende informatie van het wedstrijdcomite naar aanleiding van de Hoger Beroep aanvraag.

- seinvlag M en staak heeft abusievelijk korte tijd gestaan naast gijp-boei B;
- volgens mededeling "23 mei", waarbij wedstrijd bepaling 2.6 Merktekens werd gewijzigd, was seinvlag M en staak de bovenwindse vervangende boei E;
- volgens de wedstrijd bepaling 2.2. Wijzigingen, kon de in de windse boei A worden vervangen door boei D en bij een tweede wijziging door boei E;
- gijpboei B zou indien mogelijk worden verlegd (dus niet vervangen).

Hoger Beroep uitspraak.

Overwegende dat,

- uit de overgelegde stukken en de aanvullende informatie van het wedstrijdcomite blijkt, dat een vaartuig met een staak tonende seinvlag M abusievelijk en in strijd met de krachtens een officiële mededeling bekend gemaakte wijziging van wedstrijd bepaling 2.6 gedurende korte tijd in de nabijheid van de gijpboei (op de banenkaart vermeld als zijnde merkteken B maar in werkelijkheid gemerkt D) heeft gelegen;
- dit vaartuig bovendien te eniger tijd nog tijdens het rond van bedoeld merkteken door het wedstrijdveld Vauriens seinvlag M heeft gestreken en is weggevaaren;
- deze gang van zaken verhindert vast te stellen welke van de deelnemende Vauriens het merkteken reglementair of niet-reglementair (zolang seinvlag M werd getoond en ingevolge artikel 4.1. "M" als vervangend merkteken, dat gerond moet worden, moest worden aangemerkt) hebben gerond;
- het derhalve niet mogelijk is een zo billijk mogelijke regeling te treffen voor alle betrokken jachten als wordt voorgeschreven in artikel 74.2 (c);

wordt besloten de uitspraak van het protestcomite te vernietigen en het wedstrijdcomite van R & ZV "Naarden" op te dragen de onderhavige wedstrijd ongeldig te verklaren.

Gebaseerd op W.R. 1985
Conform W.R. 1989

HÜGER BEROEP 2/87

=====

Hoger Beroep 2/87 niet-ontvankelijk verklaard.

De in paragraaf 1 van de Bepaling van het KNWV bij artikel 77.2 bedongen waarborgsom werd niet ontvangen binnen de voorgeschreven termijn van vier weken na de uitspraak van het protestcomite. Onder de uitspraak van het protestcomite dient te worden verstaan de meedeling door het protestcomite als bedoeld in artikel 74.7(a).

Gebaseerd op W.R. 1985

Conform W.R. 1989

echter artikel 74.7(a) is nu artikel 74.6(a) en de Bepaling KNWV staat nu aan de voet van artikel 77.

HOGER BEROEP 3/87

=====

Hoger Beroep 3/87 is vervallen.

Betreft geen Hoger Beroep aanvraag maar een schriftelijke vraag die telefonisch is beantwoord.

HOGER BEROEP 4/87

=====

I.O.R. H 445 tegen I.O.R. H 3100.
Noordzeeclub / W.S.V. Marina Scheveningen / K.R.Z.V. "De Maas".
Vuurschepen / Harwichrace 27 - 28 mei tijdens de Noordzee Week 1987.

Artikelen 74.1 en 77.3.

Het protestcomite moet de feiten vaststellen en daarop zijn uitspraak baseren. Terzake van de vastgestelde feiten is geen Hoger Beroep mogelijk. Een Hoger Beroep mag uitsluitend worden ingediend inzake een geschil over de uitleg van de voorschriften.

Het protest van I.O.R. H 445.

Direct na de start zeilde de H 445 hoog aan de wind over bakboord. De H 445 had een anderhalve scheepslengte ruimte tot een jacht aan lij. Enkele minuten na de start naderde de H 3100 over stuurboord. Ondanks herhaald aanroepen door de H 445 zeilde de H 3100 door. De H 445 werd daardoor gedwongen door af te vallen uit te wijken om een aanvaring te voorkomen.

Door het protestcomite vastgestelde feiten.

De jachten H 445 en H 3100 zijn beide over bakboord gestart, de H 3100 anderhalf a twee scheepslengten in lij van de H 445. De H 3100 is overstag gegaan en ontmoette over stuurboord liggend de over bakboord liggende H 445, ongeveer een minuut na het startsein. De H 445 moest een aanmerkelijke koerswijziging maken om vrij te blijven van de H 3100. Er heeft geen aanvaring plaats gevonden.

sik. 1



sik. 2



Uitspraak van het protestcomite.

De H 3100 heeft tijdens de wedstrijd geen seinvlag I getoond en heeft evenmin voor het verhoor de overtreding erkend. Derhalve wordt de H 3100 uitgesloten op grond van een overtreding van artikel 36.

Notitie van het protestcomite naar aanleiding van een door het jacht H 3100 over de schriftelijke veraring teneinde met toepassing van artikel 73.5 tot heropening van het verhoor te geraken.

Het protestcomite is van oordeel dat hier geen sprake is van belangrijk nieuw bewijsmateriaal conform artikel 73.5 en heeft op 7 juni 1987 besloten het verhoor niet te heropenen.

Hoger Beroep aanvraag van de H 3100.

Toelichting:

1. Het protest is onverwacht behandeld in aanwezigheid van een afgevaardigde die (toevallig) nog aan boord was en die een kwartier voor de behandeling wakker werd gemaakt. Volgens zijn zeggen stond de uitspraak voor de behandeling al vast.
2. Een dringend verzoek om het protest nogmaals te behandelen, omdat er toch naar de mening van H 3100 wel "new evidence" bestond, werd afgewezen.
3. De H 445 beweert dat koers werd gehouden tot het moment dat de H 445 de H 3100 voorlans zag komen aan loefzijde. De snelheid van de H 3100 was ruim 6,2 knoop, dit is 3,20 meter per seconde. Uitgaande van een reaktietijd van 1 seconde (het moment dat de H 3100 voorlans aan loef in beeld komt) zouden nog maximaal twee seconden resteren om uit te wijken. Dit is zeiltechnisch onmogelijk omdat er o.a. zeilen moeten worden gevierd en het schip massa traagheid heeft.
4. Het bij de protestbehandeling als getuige gehoorde jacht Matjas, verklaarde dat zijn mast ter hoogte van de achterpreekstoel van de H 445 was (Matjas aan loef) op het moment dat de H 3100 voorlans vaart. Matjas en H 445 liggen vlak naast elkaar. Dit laatste blijkt niet uit de situatieschets. Matjas beweerde dat H 3100 bij hem op een a twee scheepslengten voorlans voer. Hieruit volgt dat de afstand tussen de H 445 en de H 3100 minimaal 3,50 tot 13,50 meter geweest zou moeten zijn. (De mast van Matjas staat 3,50 meter achter de boeg).
5. De H 3100 is op tenminste 3 a 4 meter voorlans de H 445 gevaren zonder kans op aanvaring. Volgens artikel 36 blijkt niet dat er een minimum afstand is voorgeschreven wanneer men over stuurboord voorlans vaart.

Hoger Beroep uitspraak.

In de Hoger Beroep aanvraag van de H 3100 worden uitsluitend de door het protestcomite vastgestelde feiten aangevochten.

Ingevolge artikel 74.1 is terzake van de vastgestelde feiten geen Hoger Beroep mogelijk.

Indiening van een Hoger Beroep mag ingevolge het bepaalde in artikel 77.3 uitsluitend geschieden inzake een geschil over de uitleg van de voorschriften.

Derhalve wordt het Hoger Beroep afgewezen en de uitspraak van het protestcomite bekrachtigd.

Gebaseerd op W.R. 1985

Conform W.R. 1989 echter artikel 77.3 is nu artikel 77.4

Vrijheid 739 tegen het wedstrijdcomite van de Zeil- en Watersport Vereniging Uitgeest.

Wedstrijd op het Alkmaardermeer, 8 juni 1987.

Artikelen 4.1, 8.1 (a) (ii), 51.1 (c),
Wedstrijdbepalingen 12 en 13 en aanvullende wedstrijdbepalingen.

Bovengenoemde wedstrijdbepalingen luiden als volgt:

Wedstrijdbepaling 12: Individuele terugroep.
Er worden geen terugroepnummers getoond.

Artikel 8.1 (a) van het Wedstrijdreglement is van toepassing, met dien verstande dat indien op het startsein enig deel van de romp, bemanning of uitrusting van een jacht zich bevindt aan de baanzijde van de startlijn, dit kenbaar wordt gemaakt door het hijsen van de seinvlag X en het geven van een aantal korte geluidsseinen, dit in afwijking van artikel 4.1.

Wanneer alle teruggeroepen jachten zijn teruggekeerd naar de startzijde van de startlijn of de verlengden daarvan of wanneer 4 minuten zijn verstreken, wordt seinvlag X gestreken.

Wedstrijdbepaling 13: Algemene terugroep

Overeenkomstig artikel 8.2 (a) van het Wedstrijdreglement kan het wedstrijdcomite een algemene terugroep geven door het hijsen van de eerste vervangwimpel en het geven van twee geluidsseinen.

De nieuwe starttijd na een algemene terugroep is in de eerstvolgende pauze van het startrooster, danwel na afloop van het gehele startrooster. Bij het ingaan van de laatste minuut voor het nieuwe startsein zal in verband met artikel 51.1 (c) van het wedstrijdreglement een langgerekt geluidsein worden gegeven, alsmede wordt seinvlag letter I (India) gestreken.

Het overtreden van de bepalingen van artikel 51.1 (c) van het wedstrijdreglement wordt niet kenbaar gemaakt door het hijsen van de seinvlag X.

Aanvullende wedstrijdbepalingen: voor alle starts op 8 juni 1987 geldt de een-minuutregel.

Wanneer seinvlag I wordt getoond, moet een jacht, waarvan zich enig deel van de romp, bemanning of uitrusting gedurende de laatste minuut voor zijn startsein aan de baanzijde van de startlijn of de verlengden daarvan bevindt, buiten een van de merktekens van de startlijn om terugkeren. Gelet op de inhoud van wedstrijdbepaling 12 moet het wedstrijdcomite seinvlag X tonen.

Het protest van Vrijheid 739.

Vrijheid 739, gebruik makend van het bepaalde in artikel 69a, zoekt verhaal bij het protestcomite, aangezien hij ten gevolge van een foutieve uitleg van de wedstrijdbepalingen door het wedstrijdcomite is uitgesloten op grond van een overtreding van artikel 51.1 (c).

Aangezien het de eerste start betrof had het wedstrijdcomite overeenkomstig de artikelen 51.1 (c), 8.1 (a)(ii) en wedstrijdbepaling 12 seinvlag X moeten tonen.

Door het protestcomite vastgestelde feiten.

Vrijheid 739 is enkele seconden voor het startsein met zijn romp en bemanning door de startlijn en is om die reden uitgesloten. Seinvlag X is niet gehesen.

De dag voor de wedstrijd is er een wijziging van de wedstrijsbepalingen als volgt gemaakt: "Voor alle starts op 8 juni 1987 geldt de "een-minuut-regel". Seinvlag I is getoond van 5 minuten tot een minuut voor de start.

Uitspraak van het protestcomite.

Het protestcomite is van mening dat Vrijheid 739 aan zijn strafverplichting volgens artikel 51.1 (c) had moeten voldoen.

Vrijheid 739 is niet benadeeld omdat de laatste zin van wedstrijsbepaling 13 luidt: "Het overtreden van de bepalingen van artikel 51.1 (c) van het W.R. wordt niet kenbaar gemaakt door het hijsen van de seinvlag X". Het verzoek om verhaal wordt afgewezen.

Hoger Beroep aanvraag Vrijheid 739.

- a. Artikel 13 van de wedstrijsbepalingen handelt over een algemene terugroep en de startprocedure na zo'n algemene terugroep. Er was bij deze start in het geheel geen sprake van een algemene terugroep; het betrof de eerste start. Bovendien geeft de wijziging van de wedstrijsbepalingen slechts aan dat de een-minuutregel van toepassing is, maar geeft daarbij niet aan dat overtreding hiervan niet zal worden aangegeven. Naar mijn mening moest het wedstrijscomite een overtreding van de buitenomregel dan ook wel aangeven overeenkomstig artikel 8.1. van het wedstrijsreglement.
- b. Ingevolge artikel 12 van de wedstrijsbepalingen, wordt overeenkomstig artikel 8.1 (a) van het wedstrijsreglement een individueel terugroepsein getoond wanneer op het startschot enig deel van de romp, bemanning of uitrusting van een jacht zich aan de baanzijde van de startlijn bevindt. Hierbij wordt geen uitzondering gemaakt voor het geval dat de een-minuutregel volgens artikel 51.1 (c) W.R. van toepassing is. Met name omdat in artikel 8.1 W.R. een individueel terugroepsein wordt voorgeschreven voor een jacht dat onderworpen is aan artikel 51.1 (c) W.R.

Beschouwingen van het protestcomite.

1. Betreffende de feiten zijn het protestcomite en de Vrijheid 739 eensluidend.
2. Bij het tonen van seinvlag I, vijf minuten voor de start, (betekenis: artikel 51.1 (c) is voor deze start van toepassing) kon Vrijheid 739 weten dat van de normale startprocedure werd afgeweken.
3. Artikel 12 en 13 van de wedstrijsbepalingen beschrijven de startprocedure. Bij de wijziging van de wedstrijsbepaling is niet vermeld dat er zinnen in artikel 12 en 13 zouden vervallen. De laatste zin uit wedstrijsbepaling 13 bleef ons inziens nog steeds van kracht: "Het overtreden van de bepalingen van artikel 51.1 (c) van het WR wordt niet kenbaar gemaakt door het hijsen van seinvlag X"
4. Op het moment dat de wedstrijsbepalingen werden gewijzigd met de mededeling dat "voor alle starts op 8 juni 1987 geldt de een-minuut-regel" kwam in feite wedstrijsbepaling 12 te vervallen.

Hoger Beroep uitspraak.

Met de afkondiging van de aanvullende wedstrijdregel "voor alle starts op 8 juni 1987 geldt de een-minuutregel" (bedoeld wordt de Buiten-Om-Regel omschreven in artikel 4.1, "I" en artikel 51.1 (c)) heeft bij het wedstrijdcomite kennelijk de bedoeling voorgezet, dat daarbij de alinea van wedstrijdregel 13 onder het hoofd "Algemene terugroep", inhoudende dat seinvlag X niet zou worden getoond, van toepassing zou zijn. In de aanvullende wedstrijdregelingen is niet vermeld dat seinvlag X niet zou worden getoond in afwijking van artikel 8.1. Derhalve mocht Vrijheid 739 er terecht van uitgaan, dat op de eerste start van zijn klasse de Buiten-Om-Regel van toepassing was omschreven in artikel 51.1 (c) W.R. en dat een overtreding van dat artikel in overeenstemming met de aanhef van artikel 8.1. kenbaar zou worden gemaakt door het in wedstrijdregel 12 voorgeschreven tonen van seinvlag X. Aangezien uit de vastgestelde feiten blijkt, dat dit door het wedstrijdcomite is nagelaten, wordt het Hoger Beroep van Vrijheid 739 toegewezen en de uitspraak van het protestcomite vernietigd. Het wedstrijdcomite van Z.W.V.U. wordt opgedragen Vrijheid 739 het aantal punten toe te kennen overeenkomende met zijn plaats van aankomst.

Gebaseerd op W.R. 1985
Conform W.R. 1989
Echter artikel 8.1 (a) (ii) nu artikel 8-1

HOGER BEROEP 6/87

=====

N.K.K. 2873 tegen N.K.K. 2270.
W.V. Noord-Beveland en W.V. Wolphaartsdijk.
Delta Week 11 juli 1987

Artikel 42.1(a) - Een jacht dat onverwacht een hindernis nadert is gerechtigd onmiddellijk ruimte van een buitenliggend jacht te verlangen.

Het protest van N.K.K. 2873

N.K.K. 2873 vaart na de start in de richting van het eerste merkteken. N.K.K. 2270 en N.K.K. 2772 zijn hoger gestart en varen een wat ruimere koers dan N.K.K. 2873. N.K.K. 2270 dringt zich vanuit een vrij achterliggende positie tussen N.K.K. 2873 en N.K.K. 2772.

Na de aanroep "loeven" door N.K.K. 2873 doet N.K.K. 2270 aanvankelijk een lichte poging om te loeven, maar valt daarna af onder het roepen van: "ruimte voor water". Het verzoek om ruimte is niet terecht, aangezien de minstens twintig meter hoger zeilende N.K.K. 2978 voldoende diep water heeft.

N.K.K. 2873 protesteert tegen N.K.K. 2270 op grond van art. 37.1 en art. 42.3(b).

Feiten vastgesteld door het protestcomite

N.K.K. 2772 en N.K.K. 2270 zeilen met zeer weinig water onder hun kiel. N.K.K. 2772 verklaart de grond te hebben geraakt, dit heeft echter niet geleid tot een snelheidsvermindering die door de andere schepen is opgemerkt. De hoger zeilende N.K.K. 2978 kent de plaatselijke situatie goed en weet dat het water op de plaats waar hij vaart dieper is dan waar de jachten in kwestie varen.

N.K.K. 2873 is onder protest afgefallen. N.K.K. 2270 kan daardoor juist tussen N.K.K. 2772 en N.K.K. 2873 passeren.

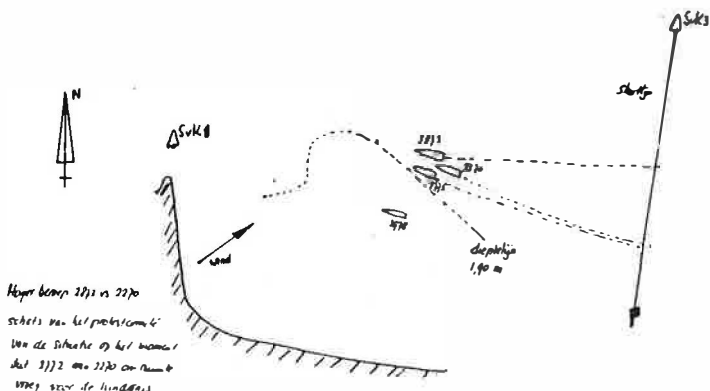

Uitspraak van het protestcomite

Het protest van N.K.K. 2873 tegen N.K.K. 2270 wordt afgewezen op grond van art. 42.1(a).

In verband met de plaatselijke ondiepte hadden N.K.K. 2772 en N.K.K. 2270 gegronde redenen om ruimte te vragen aan N.K.K. 2873.

Hoger Beroep aanvraag N.K.K. 2873

N.K.K. 2873 vaart vrij voor liggend in een rechte lijn naar het eerste merkteken. N.K.K. 2270 en N.K.K. 2772 zeilen, door na de start af te vallen, met een hogere snelheid dan N.K.K. 2873.

Nadat N.K.K. 2770 enkele meters overlap met N.K.K. 2873 tot stand heeft gebracht, roept N.K.K. 2873 N.K.K. 2270 aan dat hij moet loeven. Echter, het jacht N.K.K. 2772, boven N.K.K. 2270 zeilend, verhindert dit loeven, waarop N.K.K. 2270 roept "ruimte voor water" en afvalt.

Het is niet terecht dat N.K.K. 2270 ruimte voor een hindernis vraagt en afvalt. Er staat immers voldoende water, zoals getuige N.K.K. 2978, die zeer goed bekend is met de plaatselijke omstandigheden, verklaart.

Beschouwing van het protestcomite

- Uit de verklaring van partijen en getuigen wordt vastgesteld dat de betrokken jachten elkaar niet hebben geraakt.
- Om 10.30 uur is het "laag water". Er is om 10.10 uur gestart. Ter plaatse van het voorval loopt de bodem steil op. Binnen een afstand van een aantal scheepsbreedten kan het ruggetje wel 50 cm. oplopen.
- Op de gewaarmerkte tekening loopt een dieptelijn van 1.90 m. De jachten steken 1.87 m.
- Het protestcomite gaat ervan uit dat een jacht ruimte voor een hindernis mag vragen alvorens hij daadwerkelijk aan de grond loopt.
- Het protestcomite vermoedt dat N.K.K. 2978 in zeer ondiep water heeft gevaren, maar dat hij niet is vastgelopen.

Commentaar van N.K.K. 2873

- N.K.K. 2873 en ook de andere betrokken jachten hebben noordelijker gevaren dan in de tekening is aangegeven.
- N.K.K. 2270 en N.K.K. 2772 zijn afgevallen; N.K.K. 2873 is juist niet afgevallen.
- Enkele scheepslengten voordat N.K.K. 2270 en N.K.K. 2772 de vermeende ondiepte naderden, hadden zij kunnen kiezen om boven - danwel onderlangs N.K.K. 2873 te passeren. Door bovenlangs te zeilen kunnen zij daarom geen recht op ruimte doen gelden, temeer daar er van ondiepte ter plaatse van het voorval geen sprake is (zie situering N.K.K. 2978). De getuigeverklaring van N.K.K. 2978 spreekt voor zichzelf.

Hoger Beroep uitspraak

Overwegende dat:

- door het protestcomite is vastgesteld dat ter plaatse van het voorval een ondiepte is, die als een hindernis voor N.K.K. 2772 en N.K.K. 2270 moet worden beschouwd;
- tegen door een protestcomite vastgestelde feiten geen Hoger Beroep mogelijk is (artikel 74.1), hetgeen N.K.K. 2873 in zijn Hoger Beroep aanvraag en commentaar feitelijk doet;

- N.K.K. 2772, N.K.K. 2270 en N.K.K. 2873 boord aan boord liggen op het ogenblik dat N.K.K. 2270 de ondiepte waarneemt en vervolgens om ruimte aan N.K.K. 2873 vraagt;
- ten zuiden van de plaats van het voorval dieper water kan zijn, waardoor het aldaar varen zonder aan de grond te lopen door N.K.K. 2978 niet als bewijs kan worden aangevoerd dat ter plaatse van het voorval geen hindernis zou zijn;
- de betrokken jachten elkaar niet hebben geraakt;
- N.K.K. 2270 volgens artikel 42.1(a) het recht heeft om ruimte aan N.K.K. 2873 te vragen;
- ingevolge de aanhef van Hoofdstuk C artikel 37.1 ondergeschikt is aan artikel 42,

wordt besloten het Hoger Beroep af te wijzen en de uitspraak van het protestcomite te bekrachtigen.

16 m2 3842 tegen 16 m2 4031, Gooise Watersportvereniging "De Vrijbouter"
Nationale wedstrijden te Loosdrecht op 19 juli 1987.

Artikelen 42.1(a), 51.2, 51.4, 52.1, 69 en 74.4.

Artikel 51.2

Een jacht moet de baan zodanig afleggen, dat het elk merkteken aan de voorgeschreven zijde en in de baanbeschrijving aangegeven volgorde rondt of voorbij vaart en wel zodanig, dat wanneer een draad zijn kielzog voorstellend zou worden worden strakgetrokken, deze aan de voorgeschreven zijde van elk merkteken komt te liggen en elk te ronden merkteken zou raken.

Het protest van 16 m2 3842.

De 16 m2 jachten 4342, 4031 en 3842 naderden boord aan boord liggend over bakboord voor de windzeilend merkteken 14 dat stuurboord moest worden gerond. Door loeven dwong 16 m2 4342 de 4031 en 3842 boven het merkteken. Om het merkteken aan de voorgeschreven zijde te ronden gijpten alle drie de jachten vlak bij het merkteken. Na het gijpen lagen de jachten nog steeds boord aan boord met de 3842 aan de binnenzijde. De 4031 kon evenwel geen ruimte geven aan de 3842 om het merkteken te ronden. De 3842 kon alleen nog teruggijpen en verder zeilen, hetgeen inhield dat de 3842 het merkteken niet kon ronden. 16 m2 3842 Beroept zich wat dit betreft op artikel 52.1(b).

Door het protestcomite vastgestelde feiten.

Evenals de in het protest genoemde drie 16 m2 jachten conformeert het protestcomite zich aan de door 16 m2 3842 gemaakte schets van het voorval en stelt de volgende feiten vast:

- de 3842 binnenliggend jacht krijgt geen ruimte van de 4031;
- de 4031 loefwaarts jacht t.o.v. de 3842 krijgt geen ruimte van het buitenliggende jacht 4342;
- de 3842 kan niet tussen de 4031 en het merkteken door teneinde dat stuurboord te ronden;
- de 3842 gaat onder het merkteken langs en zeilt door;
- geen aanvaring met de 4031 of met merkteken 14.

Situatie A

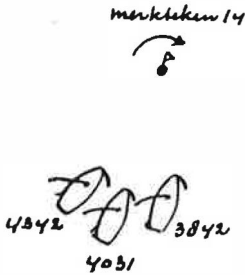

Situatie B

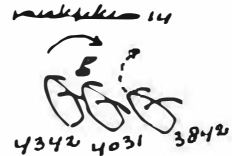

illustratie 7/87

Uitspraak van het protestcomite

Het protest van 16 m2 3842 tegen 16 m2 4031 wordt toegewezen zonder uitsluiting van de 4031 gelet op de uitspraak op het protest van de 4031 tegen de 4342. De 4342 wordt uitgesloten op grond van een overtreding van artikel 42.1(a) wegens als buitenliggend jacht onvoldoende ruimte geven aan binnenliggende jachten bij het rondenvan merkteken 14. 16 m2 3842 wordt uitgesloten op grond van overtreding van artikel 51.2 wegens het niet aan de voorgeschreven zijde (stuurboord) rondenvan merkteken 14.

Hoger Beroep aanvraag van 16 m2 3842.

Het protest van 16 m2 3842 werd weliswaar toegekend, maar 16 m2 3842 werd niettemin uitgesloten wegens het niet reglementair zeilen van de baan. Het verweer van de 3842 hiertegen is gebaseerd op twee artikelen, te weten 52.1 en 74.4. Met name de gehanteerde interpretatie van artikel 52.1 is reden voor dit Hoger Beroep.

Zoals uit de vastgestelde feiten kan worden opgemaakt lag de 16 m2 3842 reeds langere tijd boord aan boord met de 16 m2 4031. Deze gaf echter onvoldoende ruimte bij het merkteken, zodanig dat de 3842 dit niet kon rondenvan zonder het merkteken en/of de 4031 te raken.

De merktekens op Loosdrecht zijn echter hard en puntig, de wind met ruim 4 Beaufort was aanzienlijk, zodat schade aan de jachten te vreezen was.

16 m2 3842 besloot daarom het merkteken voorbij te varen.

Tijdens de behandeling van de protesten bleek echter, dat als de 16 m2 3842 toch had getracht het merkteken te rondenvan, ook zijn protest op grond van artikel 52.1 zou zijn erkend.

Door echter schade aan eigen en andermans jacht uit de weg te gaan, bleek de 3842 zijn plaats in het klassement kwijt te zijn, hetgeen een lid van het comite deed opmerken, dat de 3842 eigenlijk te sportief gevaren had. Tegen deze strikte interpretatie van artikel 52.1 (raken verplicht stellen) richt zich dan ook het Hoger Beroep. Het zou in belangrijke evenementen tot onoverwinnelijke situaties kunnen leiden. Zeker als het comite ook artikel 74.4 buiten beschouwing laat. De overtreding van artikel 51.2 door 16 m2 3842 werd immers veroorzaakt door een ander jacht. Derhalve zou de 3842 vrij uit moeten gaan, zonder correcties in de vorm van strafroepjes of opnieuw rondenvan te eisen.

Protest van de H 927 tegen het wedstrijdcomite van de Koninklijke Zeil- en Roeivereniging Hollandia.

Open Nederlands Kampioenschap in de 470 klasse op het IJsselmeer bij Medemblik van 17 tot en met 20 juli 1987.

Artikelen 2 (b) en 3.2 (a)(i) WR en artikel 6 (c) Reglement voor Zeilkampioenschappen.

Bij zeilwedstrijden waaraan de titel van Nederlands Kampioen is verbonden moeten de wedstrijdregelingen bevatten dat op de wedstrijdserie van toepassing is het Reglement voor Zeilkampioenschappen met de daarin voorgeschreven puntentelling en bijbehorende bepaling van het K.N.W.V.

Het protest van de H 927.

Op deze serie kampioenswedstrijden is van toepassing het Reglement voor Zeilkampioenschappen en de daarin voorgeschreven puntentelling, zodat de titel van Nederlands Kampioen aan mij toekomt en niet aan de H 911 aan wie u deze titel wilt toekennen met toepassing van de puntentelling opgenomen in artikel 21 van de voor deze serie vastgestelde wedstrijdregelingen.

Door het wedstrijdcomite vastgestelde feiten.

1. De aankondiging van de wedstrijden en de plaats waar de wedstrijdregelingen ter inzage lagen, hebben conform de daarvoor gestelde voorschriften plaats gehad.
2. De wedstrijdregelingen zijn niet ter controle aan het K.N.W.V. toegezonden.
3. Wedstrijdbepaling 21.2 wijkt af van hetgeen is opgenomen in Aanhangsel 5 artikel 4 en de daarbij behorende bepaling K.N.W.V.
4. Volgens wedstrijdregeling 21.2 is de H 911 Nederlands Kampioen, doch volgens Aanhangsel 5 artikel 4 lid 1 is de H 927 Nederlands Kampioen.

Beslissing van het wedstrijdcomite.

Volgens artikel 1 van de wedstrijdregelingen wordt aanhangsel 5 artikel 4 en de bijbehorende bepaling K.N.W.V. buiten werking gesteld en vervangen door wedstrijdregeling 21.2. Het Protest van de H 927 wordt afgewezen met het advies Hoger Beroep aan te tekenen.

Hoger Beroep aanvraag H 927.

1. De omschrijving van de wedstrijdserie op bladzijde 1 van de wedstrijdregelingen geeft aan, dat er sprake is van een K.N.W.V. Open Nederlands Kampioenschap en verklaart daarmee impliciet het Reglement voor Zeilkampioenschappen en de daarbij behorende bepalingen van het K.N.W.V. van toepassing.
2. Wanneer het Reglement voor Zeilkampioenschappen van toepassing is, kan de Koninklijke Zeil- en Roeivereniging Hollandia, de bepaling van het K.N.W.V. bij Aanhangsel 5 artikel 4 niet door een wedstrijdregeling buiten werking stellen.
3. Er is niet voldaan aan de in hoofdstuk I artikel A 6 (c) van het Reglement voor Zeilkampioenschappen gestelde eis, dat de wedstrijdregelingen vooraf ter goedkeuring aan het K.N.W.V. moeten worden voorgelegd.

Hoger Beroep uitspraak.

Uit de vastgestelde feiten blijkt dat 16 m2 3842 het merkteken 14 niet aan de voorgeschreven zijde heeft gerond.

Vrijwaring van straf als "onschuldig slachtoffer" op grond van artikel 74.4 is niet mogelijk.

Weliswaar werd 16 m2 3842 door toedoen van 16 m2 4031 gedwongen het merkteken aan de verkeerde zijde te passeren, maar door dit jacht niet verhinderd het merkteken daarna alsnog aan de voorgeschreven zijde te ronden.

Het Hoger Beroep wordt afgewezen.

De uitspraak van het protestcomite wordt bekrachtigd.

Beschouwingen van de Koninklijke Zeil- en Roeivereniging Hollandia.

Het wedstrijdcomite van de Koninklijke Zeil- en Roeivereniging Hollandia besloot de voor dit evenement geldende wedstrijdregelingen consequent toe te passen, daar het wijzigen van de wedstrijdregelingen na afloop van de serie, alleen omdat dit voor een jacht beter zou uitkomen, onder de gegeven omstandigheden niet de juiste weg leek.

In verband met een mogelijke Hoger Beroep aanvraag van de H 927 werd besloten geen kampioen aan te wijzen.

Hoewel de wedstrijdregelingen tevoren niet ter goedkeuring aan het K.N.W.V. zijn voorgelegd, heeft naar ons oordeel de H 911 er te goeder trouw op mogen rekenen, dat de organiserende vereniging de voorschriften van het K.N.W.V. had nageleefd.

De conclusie dat de wedstrijdserie achteraf gezien, op grond van onjuiste regels is verzeild, lijkt ons dan ook gewettigd. Wij vragen ons af of onder de gegeven omstandigheden aan de verzeilde serie het Nederlands Kampioenschap niet kan worden ontnomen op grond van artikel 6 (d) van het Kampioensreglement.

Opmerkingen van de H 911.

Het kampioenschap is verzeild met een prachtige serie wedstrijden volgens de wedstrijdregelingen van de K.Z. & R.V. Hollandia welke door alle deelnemers voor en tijdens de serie geaccepteerd zijn.

Achteraf blijkt er een procedure fout gemaakt te zijn door de K.Z. & R.V. Hollandia.

Ik hoop dan ook dat dit opgelost kan worden zonder dat het kampioenschap, c.q. de zeilers daar benadeeld door worden.

Blijkt het toch niet mogelijk te zijn de toen geldende wedstrijdregelingen te handhaven, verzoek ik u bij deze om gemiddelde punten voor de laatste wedstrijd, gezien ik mijn inziens wezenlijk benadeeld zou zijn als men achteraf de wedstrijdregelingen wijzigt.

Mijn serie zou dan worden: 2-3-1-1-1-YMP in punten: 3-5,7-0-0-0-1, 74

In totaal met aftrek is dit 4,74 punten.

Ook hiermee blijven wij op de eerste plaats staan met 3,96 punten voor nummer 2 (8,7 punten).

Hoger Beroep uitspraak.

De Zeilraad, overwegende dat:

- zeilwedstrijden waaraan verbonden de titel van Nederlands Kampioen slechts kunnen worden verzeild onder het door het K.N.W.V. vastgestelde Reglement voor Zeilkampioenschappen;
- ingevolge de artikelen 2 (b) en 3.2 (a) (i) van het internationale Zeilwedstrijdreglement in de aankondiging en de wedstrijdregelingen van een wedstrijd moet worden vermeld dat het Nederlandse Reglement voor Zeilkampioenschappen van toepassing is;
- in de wedstrijdregelingen tevens moet worden opgenomen de in artikel 37 van dat Reglement voor Zeilkampioenschappen voorgeschreven Olympische puntentelling, zoals opgenomen in Aanhangsel 5 met de daarbij behorende Bepaling K.N.W.V.;
- blijkens het in de inleiding tot het Zeilwedstrijdreglement gestelde van die Bepaling K.N.W.V. zonder toestemming van het bestuur van het K.N.W.V. niet mag worden afgeweken;
- door K.R. & Z.V. Hollandia een wedstrijdregeling 21.2 is opgenomen die strijdig is met de voorgeschreven Bepaling K.N.W.V.

stelt vast, dat de Koninklijke Zeil- en Roeivereniging Hollandia aan voornoemde voorschriften niet heeft voldaan en derhalve het Reglement voor Zeilkampioenschappen niet van toepassing kan zijn op genoemde serie wedstrijden,
besluit:

- a. de uitspraak van het wedstrijdcomite te vernietigen, aangezien het protest van de H 927 niet zijnde gegrond op artikel 69 (Verzoeken om Verhaal) deswege niet-ontvankelijk had moeten worden verklaard;
- b. het Hoger Beroep van de H 927 af te wijzen;
- c. dat aan de gezeilde serie wedstrijden in de 470 klasse de titel van Nederlands Kampioen niet kan worden verbonden.

Gebaseerd op W.R. 1985
en Reglement voor Zeilkampioenschappen
Conform W.R. 1989 en genoemd Reglement

HOGER BEROEP 9/87

=====

Draakjacht H 217 tegen Draakjacht H 219 v.v. Koninklijke Watersportvereniging " De Kaag".
Kaagweek 1987, wedstrijd op 20 juli 1987.

Artikelen 35, 36 en 43.

Artikel 43.1

Een jacht mag niet aanroepen voor ruimte om overstag te gaan bij een hindernis en tegelijkertijd of kort daarop overstag gaan.

Artikel 43.2

Alvorens te beginnen met overstag te gaan dient het aanroepende jacht zich ervan te vergewissen dat zijn aanroep door het aangeroeper jacht is gehoord en dat dit jacht gehoor heeft gegeven aan de aanroep, hetzij door te beginnen overstag te gaan, hetzij door te antwoorden "ga maar overstag" of woorden van gelijke strekking.

Het protest van de H 217.

De H 217 en de H 219 liggen beide over stuurboord aan de wind. De H 219 aan lij en ongeveer anderhalve scheepslengte voor de H 217. De zijdelingse afstand tussen de jachten bedraagt circa twee scheepslengten. Op minder dan een halve scheepslengte aan loef van de H 217 bevinden zich twee boord aan boord liggende eveneens over stuurboord aan de wind zeilende 12-voetsjollen.

Zonder tevoren een aanroep te hebben gehoord, wordt de stuurman van de H 217 plotseling door zijn bemanning gewaarschuwd, dat de H 219 overstag is gegaan en over bakboord is komen te liggen.

De H 217 blijkt niet zonder meer overstag te kunnen gaan vanwege de 12-voetsjollen aan loef en besluit daarom achterlangs de H 219 af te vallen. Terwijl de H 217 daarmee bezig is en al bijna halverwind ligt, draait de H 219 opsturend het achterschip naar de H 217 toe, waardoor deze wordt belet vrij te blijven en een aanvaring onvermijdbaar is.

Protest op grond van artikel 43.1.

Het protest van de H 219.

De H 219 en de H 217 zeilden beide over stuurboord aan de wind. De H 219 op ongeveer twee scheepslengten aan lij van de H 217 en circa anderhalve scheepslengte vrij voorliggend.

De H 219 moet voorrang geven aan een over bakboord aan de wind liggend pampusjacht. Deswege besluit de H 219 overstag te gaan. De H 219 roept de H 217 aan om vooraf te waarschuwen voor een bakboord-stuurboord situatie, die dan zal ontstaan en gaat vervolgens overstag.

De H 217 valt af en vaart halve wind midscheeps bij de H 219 naar binnen.

Vlak voor de aanvaring tracht de H 219 door op te sturen een minder ernstige schade te bewerkstelligen. De opgelopen schade is evenwel zo ernstig dat de H 219 de wedstrijd niet kan voortzetten. Protest op grond van artikel 36.

Vastgestelde feiten door het protestcomite.

De wederzijdse protesten van de H 217 en de H 219 behelsden hetzelfde voorval en werden derhalve tegelijk behandeld en beslist.

De vastgestelde feiten zijn:

De H 219 heeft in de gegeven situatie onvoldoende en te laat aangeroepen om de H 217 duidelijk te maken overstag te willen gaan voor een hindernis. Ondanks dat de reactie van de H 217 op de aanroep uit bleef, heeft de H 219 die aanroep niet herhaald, maar is direct na te hebben aangeroepen overstag gegaan.

Door af te vallen heeft de H 217 getracht een aanvaring te vermijden maar is daarin niet geslaagd.

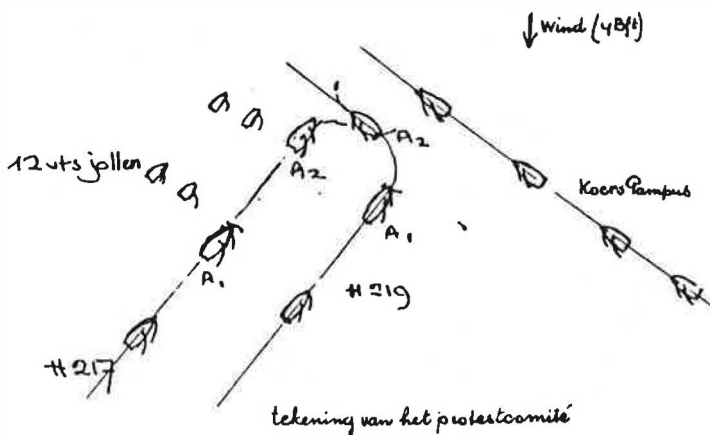

Uitspraak van het protestcomite.

De H 219 wordt uitgesloten op grond van het overtreeden van artikel 43.1. Aan de H 217 worden voor deze wedstrijd de gemiddelde punten van de gehele serie (zonder aftrek) toegekend conform artikel 69.

Hoger Beroep aanvraag van de H 219 (samengevat).

De aanroep van de H 219 was ten opzichte van de H 217 bedoeld als een vriendendienst om te waarschuwen voor de bakboord-stuurboord situatie, die na het overstag gaan van de H 219 zou ontstaan. Tijdens het verhoor heeft de H 219 dit ook steeds beklemtoond. Misschien is de aanroep "ruimte" daartoe minder geschikt geweest. De bedoeling van die aanroep is ook de reden geweest, dat de H 219 een bevestiging daarvan niet heeft afgewacht, de aanroep niet heeft herhaald en overstag is gegaan. Zowel de tekening van de H 217 als van het protestcomite tonen aan dat de H 219 tijdig over bakboord lag.

De H 219 is uitgegaan van de Over Verschillende Boeg Grondregel en heeft dan ook geprotesteerd op grond van artikel 36.

Twee lengten vrij voor en twee lengten aan lij is vrijvarend in alle gevallen genoeg om zonder overtreding van de artikelen 41 en 43 overstag te kunnen gaan.

Wanneer de H 217 sneller had gereageerd was achterlangs afvallen mogelijk geweest. Of, wanneer dit jacht koers had gehouden dan was de H 219 aan lij overstag gegaan om een aanvaring te voorkomen.

Dit verklaart het loeven van de H 219 vlak voor de aanvaring. Deze hoopte dat de H 217 eveneens alsnog zou loeven.

De H 219 herhaalt van mening te zijn dat artikel 36 van toepassing was.

Uit alle verklaringen en tekeningen blijkt dat de H 219 na het overstag gaan te hebben voltooid over bakboord lag.

Wanneer de H 217 niet te lang had gewacht met het nemen van een beslissing was er ruimte en tijd geweest om uit te wijken (b.v. door af te vallen). Het feit dat er twee 12-voetsjollen aan loef van de H 217 varen is niet het probleem van de H 219 omdat de H 217 die jollen had kunnen aanroepen om overstag te gaan op grond van artikel 43.1.

Beschouwing van het protestcomite (samengevat).

De situatie die tot de protesten aanleiding heeft gegeven, is ontstaan doordat de H 219 besloot, teneinde een over bakboord zeilend pampus-jacht vrij te varen, onder deze pampus overstag te gaan.

Vastgesteld werd dat:

- de H 219 de op circa twee scheepslengten schuin achter en op twee scheepslengten aan loef liggende H 217 heeft aangeroepen met "ruimte" en direct daarna overstag is gegaan. Bevestiging van de aanroep werd niet afgewacht noch werd de aanroep herhaald,
- de H 217 heeft overwogen overstag te gaan toen de H 219 over bakboord liggend werd opgemerkt, doch besloot af te vallen omdat de mogelijkheid om overstag te gaan werd beperkt door twee niet geïdentificeerde 12-voetsjollen aan zijn loefzijde,
- deze manoeuvre mislukte met als gevolg dat de H 219 door de H 217 op 3.20 m. afstand van de spiegel aan bakboordzijde werd geraakt,
- de H 219 door snel op te sturen nog getracht heeft de aanvaring te voorkomen.

Hoger Beroep uitspraak.

Uit de vastgestelde feiten alsmede uit de eigen verklaring van de H 219 blijkt, dat het overstag gaan van de H 219 werd ingegeven door de wens om de hindernis i.c. het over bakboord liggende pampusjacht, vrij te varen. Aan de aanroep om ruimte door de H 219 kan dan ook geen andere betekenis worden toegekend dan een aanroep voor ruimte om overstag te gaan als bedoeld in artikel 43.1.

Blijkens de aanhef van Hoofdstuk C van Deel IV van het Zeilwedstrijd-reglement heeft artikel 43 bij tegenstrijdigheid voorrang boven de artikelen van Hoofdstuk B behoudens artikel 35.

In het onderhavige geval prevaleert artikel 43 ten opzichte van artikel 36 en is artikel 36 derhalve niet op het voorval van toepassing.

Artikel 43.1 schrijft voor dat niet mag worden aangeroepen en tegelijkertijd overstag gegaan, terwijl uit artikel 43.2 (a)(i) kan worden afgeleid dat het aanroepende jacht op zijn vroegst mag beginnen met overstag te gaan, zodra het aan de aanroep gehoor gevende aangeroepen jacht bezig is overstag te gaan. Het aanroepende jacht moet ingevolge artikel 43.2

(b)(i) onmiddellijk overstag gaan, wanneer het aangeroepen jacht de aanroep beantwoordt met "ga maar overstag" of woorden van gelijke strekking.

Aangezien is komen vast te staan dat de H 219 in strijd met artikel 43.1 tegelijkertijd met of kort na de aanroep om ruimte om overstag te gaan, overstag is gegaan zonder zich ervan te vergewissen of de H 217 die aanroep had gehoord en in overeenstemming met artikel 43.2 daaraan gehoor gaf, heeft het protestcomite de H 219 terecht uitgesloten op grond van overtreding van artikel 43.1.

Het Hoger Beroep wordt afgewezen.

De uitspraak van het protestcomite wordt bekrachtigd.

Hoger Beroep 10/E7

Regenboog 103 tegen Regenboog 117 en Regenboog 94. Koninklijke Watersportvereniging Sneek.
Sneek-Week, 4 augustus 1987.

Artikelen 36 en 43.1 WR

Wanneer twee geheel boord aan boord over stuurboord aan de wind - en op geringe afstand van elkaar zeilende jachten beide hun koers zouden moeten wijzigen om vrij te kunnen blijven van een over bakboord aan de wind zeilend jacht, doch de noodzakelijke koerswijzigingen vinden niet plaats, moeten beide over stuurboord varende jachten worden uitgesloten tenzij het lijwaartse van de over stuurboord varende jachten er de oorzaak van is, dat het loefwaartse jacht de noodzakelijke koerswijziging niet kon - of behoefde te maken.
In een dergelijk geval gaat het over stuurboord zeilende loefwaartse jacht vrij uit.

De protesten van Regenboog 103

Regenboog 103 zeilt aan de wind over bakboord. Over stuurboord, eveneens aan de wind zeilend, naderen de Regenbogen 94 en 117, waarbij Regenboog 117 op geringe afstand loefwaarts van - en geheel naast Regenboog 94 vaart.
Door de aanroep "bakboord" vraagt Regenboog 103 drie maal om ruimte aan Regenboog 94. Regenboog 94 antwoordt, dat hij niet kan uitwijken, omdat Regenboog 117, door niet overstag te gaan, geen ruimte aan Regenboog 94 geeft. Regenboog 103 moet uitwijken om een aanvaring te voorkomen.
Regenboog 103 protesteert tegen de Regenbogen 117 en 94 op grond van artikel 36 WR.

Door het protestcomité vastgestelde feiten

De protesten van Regenboog 103 hebben betrekking op hetzelfde voorval en worden derhalve tegelijkertijd behandeld en beslist.

De vastgestelde feiten zijn:

Regenboog 103 zeilt aan de wind over bakboord. Over stuurboord, eveneens aan de wind zeilend, naderen de Regenbogen 94 en 117, waarbij Regenboog 117 op geringe afstand loefwaarts van - en geheel naast Regenboog 94 vaart.
Ondanks herhaald aanroepen door Regenboog 103 wijken de Regenbogen 94 en 117 niet uit, zodat Regenboog 103, teneinde een aanvaring te voorkomen, genoodzaakt is af te vallen en achter de beide Regenbogen langs te sturen. Regenboog 94 heeft Regenboog 117 niet aangeroepen om overstag te gaan.



Schets van het protestcomité

Uitspraak van het protestcomité

Regenboog 117 en Regenboog 94 worden uitgesloten wegens overtreding van artikel 36 WR.

Hoger Beroep aanvraag Regenboog 117

1. Niet in alle gevallen behoeft een over stuurboord zeilend jacht uit te wijken voor een over bakboord zeilend jacht, bijvoorbeeld wanneer er zich tussen beide jachten een voor anker liggend jacht bevindt. Het voor anker liggende jacht is een hindernis/obstakel in het vaarwater voor het over bakboord zeilende jacht. In dit geval kan het bakboordsjacht geen protest indienen tegen het stuurboordsjacht. Een over stuurboord zeilend jacht, dat weigert overstag te gaan (Regenboog 94) of de situatie verkeerd inschat, is voor het over bakboord zeilende jacht (Regenboog 103) wezenlijk niet anders dan een voor anker liggend jacht. Het resultaat is hetzelfde. Het over bakboord zeilende jacht moet, wil het een aanvaring voorkomen, uitwijken. Het is duidelijk, dat in dit geval geen protest tegen Regenboog 117 kan worden ingediend.
2. Ingevolge artikel 43.1 moet het over stuurboord zeilende jacht het loefwaartse jacht aanroepen wanneer het overstag wenst te gaan. Hieruit blijkt, dat erkend wordt, dat het loefwaartse jacht niet in alle gevallen hindernissen kan zien. Wanneer twee Regenbogen onder een helling naast elkaar varen ontstaat een dergelijke situatie. De stuurman van het loefwaartse jacht kan, onder in de kuip gezeten, onder zijn eigen giek doorkijken en ziet verder niets dan de romp van het lijwaartse jacht.
3. Artikel 36 WR schrijft voor, dat een over stuurboord zeilend jacht vrij moet blijven van een over bakboord zeilend jacht. Uit de in het protest opgenomen situatieschets, blijkt dat Regenboog 117 niets behoefde te doen om vrij te blijven. Dit is automatisch gebeurd. Zelfs indien er een ernstige aanvaring zou hebben plaatsgehad tussen de Regenboog 94 en 103, dan nog zou Regenboog 117 zijn vrijgebleven en heeft daarmee voldaan aan artikel 36 WR.

4. Bijzonder aan dit voorval is dat Regenboog 94 Regenboog 117 niet overeenkomstig artikel 43.1 WR heeft aangeroepen om overstag te gaan.
5. Een door het protestcomite aangevoerde grond tot uitsluiting van Regenboog 117, is dat Regenboog 117 niet zou zijn vrijgebleven van Regenboog 103 indien Regenboog 94 er niet was geweest. Deze conclusie kan niet juist zijn, want Regenboog 94 was er wel-

Beschouwing van het protestcomite

1. Regenboog 94 kan niet worden vergeleken met een voor anker liggend vaartuig, zijnde een hindernis voor zowel Regenboog 103 als Regenboog 117. Regenboog 94 is voor Regenboog 103 geen hindernis in de zin van de definitie. Het omgekeerde is het geval, zijnde Regenboog 103 het jacht met het recht van de weg. De over stuurboord liggende Regenboog 117 kan zich derhalve niet beroepen op de aanwezigheid van een hindernis om niet behoeven te voldoen aan zijn verplichtingen als stuurboordsjacht ten opzichte van het bakboordsjacht Regenboog 103.
2. Het is een misvatting te menen, dat de in artikel 43.1 verplicht gestelde aanroep bij de wens overstag te willen gaan de erkenning zou inhouden, dat een loefwaartsjacht niet onder alle omstandigheden hindernissen kan zien. Nergens in het wedstrijdreglement is van een dergelijke erkenning sprake. (Zie case 51.)
Door over stuurboord liggend zonder zicht naar lij het bovenwindse merkteken van het eerste kruisrak na de start aan te zeilen, er op vertrouwend dat de aan lij liggende Regenboog 94 wel zou waarschuwen, heeft de Regenboog 117 een der voornaamste plichten van een wedstrijdzeilend jacht verzaakt door de in case 51 voorgeschreven handelwijze te negeren. Deze luidt: "De voorschriften van deel IV zijn speciaal bedoeld om aanvaringen te voorkomen. Alle jachten al of niet met het recht van de weg zijn te allen tijde gehouden goed uit te kijken." Uiteraard geldt die verplichting in versterkte mate voor jachten, die voorrang moeten geven.
3. De ingevolge artikel 36 aan een over stuurboord liggend jacht opgelegde verplichting om vrij te blijven impliceert, dat het jacht over stuurboord er niet de oorzaak van mag zijn, dat een over bakboord liggend jacht een uitwijkmanoeuvre moet maken. Uw raad heeft dat meermalen benadrukt in zijn uitspraken. Vast staat dat de dicht naast elkaar boord aan boord liggende over stuurboord aan de wind zeilende Regenboog 94 en Regenboog 117 beide geen duimbreed zijn uitgeweken voor de over bakboord aan de wind liggende Regenboog 103 en beide hun verplichting ingevolge artikel 36 t.o.v. Regenboog 103 volslagen hebben genegeerd. Ook de door de Regenboog 94 en Regenboog 117 niet aangevochten schets van de conflictsituatie laat daarover geen enkele twijfel. Vast staat ook dat Regenboog 103 als gevolg van de handelwijze van beide genoemde jachten een aanmerkelijke koerswijziging heeft moeten maken. Regenboog 103 heeft o.i. terecht tegen beide jachten geprotesteerd.

4. Het niet aanroepen of niet waarschuwen door Regenboog 94 ontheft Regenboog 117 niet van zijn eigen verplichtingen t.o.v. Regenboog 103. Regenboog 94 is niet verplicht aan te roepen, wanneer dat jacht niet overstag wil gaan en is tot geen waarschuwing gehouden. De ondervraging op dit punt van Regenboog 94 was er dan ook alleen maar op gericht om vast te stellen of Regenboog 117 een aanroep om overstag te gaan van Regenboog 94 had genegeerd en dit jacht dan in aanmerking kwam om als 'onschuldig slachtoffer' in de zin van artikel 74.4 te worden aangemerkt.
5. Door het protestcomite is aan Regenboog 117 een en andermaal voorgehouden, dat de aanwezigheid van Regenboog 94 in lij, die niet aan zijn verplichtingen t.o.v. Regenboog 103 voldoet, geen vrijbrief betekent voor Regenboog 117 om dan ook maar de eigen verplichtingen ingevolge artikel 36 t.o.v. Regenboog 103 niet na te komen. Wat dat betreft is Regenboog 94 er niet.

Hoger Beroep uitspraak

Overwegende dat:

- De Regenbogen 117 en 94, beide zeilend over stuurboord, beide vrij moeten blijven van de over bakboord zeilende 103;
- Regenboog 103 dientengevolge een hindernis is voor de Regenbogen 94 en 117;
- Regenboog 94 kan vrij blijven door:
 - a. af te vallen en achter Regenboog 103 langs te sturen, waarbij het ruimte moet geven aan Regenboog 117, indien deze hetzelfde wenst te doen;
 - b. overstag te gaan, nadat hij Regenboog 117 conform artikel 43, lid 1 WR heeft aangeroepen om eveneens overstag te gaan;
- Regenboog 94 geen van deze mogelijkheden heeft benut en in strijd met artikel 36 een rechte koers is blijven sturen;
- Regenboog 94 daardoor aan Regenboog 117 de mogelijkheid heeft ontnomen om voor Regenboog 103 uit te wijken door afvallend achter Regenboog langs te sturen;
- uit de door het protestcomite overgelegde schetsen blijkt dat Regenboog 103 slechts genoodzaakt was om uit te wijken voor Regenboog 94 doch geen koerswijziging heeft behoeven te maken om vrij te blijven van Regenboog 117;
- Regenboog 117 in de betreffende situatie in de eerste plaats nauwlettend Regenboog 94 in de gaten diende te houden in verband met diens rechten ingevolge de artikelen 37, 38, 43.1 en 43.2 WR; - - Regenboog 117 ten opzichte van Regenboog 103 geen overtreding van artikel 36 heeft begaan,

wordt besloten de uitspraak van het protestcomite te vernietigen in zoverre dat de uitsluiting van Regenboog 117 ongedaan wordt gemaakt. Het protestcomite wordt opgedragen Regenboog 117 de punten toe te kennen waarop dat jacht overeenkomstig zijn plaats van aankomst recht heeft.

Mistral Zeilplank H 2493 tegen het wedstrijdcomite van de W.V. Goeree O.N.K. Mistral, 21 - 23 augustus 1987 op de Noordzee.

Artikelen 69, 70.2 en 71.1

Het wedstrijdcomite of het protestcomite kan overgaan tot een verhoor wanneer het een duidelijke overtreding van enig voorschrift door een jacht ziet begaan.

Een jacht mag niet worden gestraft zonder dat een verhoor heeft plaatsgevonden.

Het verzoek om verhaal op grond van artikel 69 van Mistral H 2493.

Mistral H 2493 verzoekt om verhaal omdat hij is uitgesloten op grond van een overtreding van art. 54.2 (b) zonder dat een verhoor heeft plaatsgevonden zoals vereist ingevolge artikel 71.1

Uitspraak van het protestcomite.

Een verzoek om verhaal wordt niet-ontvankelijk verklaard.

Hoger beroep van Mistral H 2493.

H 2493 is van mening dat zijn verzoek om verhaal ten onrechte niet-ontvankelijk is verklaard, temeer daar hij wel is gehoord door het protestcomite. Ook het lid van het wedstrijdcomite dat de vermeende overtreding heeft waargenomen is gehoord en daarna is overgegaan tot uitsluiting van de H 2493, zonder dat een verhoor heeft plaatsgevonden.

Hoger Beroep uitspraak.

Uit de door het protestcomite naar aanleiding van het hoger beroep verstrekte gegevens blijkt dat door de H 2493 twee verzoeken om verhaal zijn ingediend, na afloop van de betreffende wedstrijd.

Een verzoek om verhaal is ingediend op grond van art. 69; het andere op grond van de artikelen 70.1 en 69 (a).

Het laatste verzoek om verhaal is niet-ontvankelijk verklaard.

Uit de vastgestelde feiten van eerstgenoemd verzoek om verhaal blijkt dat het protestcomite is overgegaan tot het overwegen van verhaal maar dat de H 2493 het protestcomite niet heeft kunnen overtuigen dat de tijdens de wedstrijd door het wedstrijdcomite-lid geconstateerde overtreding van artikel 54.2 (b) niet juist zou zijn, op grond waarvan de H 2493 alsnog van de betreffende wedstrijd wordt uitgesloten.

Op grond van het bovenstaande wordt besloten het Hoger Beroep af te wijzen en de uitspraak van het protestcomite te bekrachtigen.

Valk 787 tegen Valk 161, Watersportvereniging "De Meeuwen" te Leeuwarden. Valkenevenement op 5 en 6 september 1987 te Grouw.

Artikelen 68.2, 68.3(a) en 72.2

Artikel 68.3(a) geeft een jacht niet de mogelijkheid na de wedstrijd alsnog te protesteren zonder een protestvlag te hebben getoond wegens het niet op de hoogte te zijn gebracht van een tegen dat jacht in te dienen protest.

Artikel 72.2

Een protest dat niet aan de vereisten vermeld in artikel 68 voldoet, moet niet-ontvankelijk worden verklaard.

Het protest van Valk 787

Onlangs herhaald aanroepen om ruimte naar de buitenliggende Valken 161 en 108 kreeg Valk 787 bij het rondenvan merkteken 2 geen ruimte. Valk 161 liet weten geen ruimte te kunnen geven. Tengevolge daarvan hebben de Valken 787 en 161 elkaar geraakt, echter alleen met spinnaker en giek en niet met de rompen.

Valk 787 heeft geen protestvlag gezet en geen protest aangezegd.

Door het protestcomite vastgestelde feiten

Toen werd vernomen dat Valk 626 een protest tegen Valk 787 had ingediend, heeft Valk 787 na de wedstrijd alsnog een protest ingediend tegen Valk 161. Valk 787 heeft geen protestvlag getoond en Valk 161 het protest niet aangezegd.

Valk 787 beweerde pas na de wedstrijd van het protest van Valk 626 kennis te dragen en wenste dat toepassing werd gegeven aan artikel 68.3(a).

Uitspraak van het protestcomite

Artikel 68.3(a) is niet relevant.

Het protest van Valk 787 wordt met toepassing van artikel 72.2 niet-ontvankelijk verklaard.

Hoger Beroep aanvraag van Valk 787 (samengevat)

Wat betreft het niet-ontvankelijk verklaarde protest van Valk 787.

Valk 787 was niet eerder dan na afloop van de wedstrijd op de hoogte van het protest van Valk 626.

Daardoor ontstond pas toen de noodzaak om tegen Valk 161 te protesteren.

Valk 161 heeft de in het protest genoemde feiten niet ontkend.

Naar de mening van Valk 787 voorziet artikel 68.3(a), in geval van het niet op de hoogte te zijn gebracht van een in te dienen protest, in de mogelijkheid om zonder een protestvlag te hebben getoond alsnog te protesteren.

Het protestcomite had daarom moeten beslissen dat het protest van Valk 787 geldig was.

Hoger Beroep uitspraak

Overwegende dat:

- uit de vastgestelde feiten blijkt dat Valk 787 in strijd met artikel 68 geen protestvlag heeft getuond en het protest niet heeft aangezegd;
- Valk 787 zich voor dit verzuim beroept op artikel 68.3(a), omdat dit jacht geen kennis zou hebben gedragen van het voornemen van Valk 626 een protest in te dienen;
- artikel 68.3(a) evenwel in dat geval niet van toepassing is;
- blijkens eigen verklaring Valk 787 tijdens de wedstrijd wel degelijk kennis droeg van het feit van de aanvaring met Valk 161, welk voorval een protest tegen dat jacht rechtvaardigde;
- de toepasselijkheid van artikel 68.3(a) derhalve terecht door het protestcomite is verworpen;
- het door Valk 787 tegen Valk 161 na de wedstrijd ingediende protest door het protestcomite wegens het niet voldoen aan de vereisten van de artikelen 68.2 en 68.4 eveneens terecht met toepassing van artikel 72.2 niet-ontvankelijk is verklaard;

wordt besloten het Hoger Beroep af te wijzen en de uitspraak van het protestcomite te bekrachtigen.

Valk 626 tegen Valk 787, Watersportvereniging "De Meeuwen" te Leeuwarden. Valkenevenement op 5 en 6 september 1987 te Grouw.

Artikelen 33.2, 42.1(a), 68.2, 68.4, 72.2 en 74.4

Artikel 33.2

Wanneer er een aanraking plaats vindt tussen de rompen, uitrusting of bemanning van twee jachten, die niet zowel gering als onvermijdelijk is, moeten beide worden uitgesloten tenzij een van de jachten opgeeft als erkenning van een overtreding of een of beide jachten protesteert met inachtneming van artikel 68.

Artikel 74.4

Een jacht dat een voorschrift heeft overtreden, moet worden uitgesloten. Een jacht dat door het niet in acht nemen van een voorschrift door een ander jacht, wordt gedwongen een voorschrift te overtreden, moet vrijuit gaan.

Het Voorval

Tijdens de tweede wedstrijd van het Valkenevenement op zaterdag 5 september 1987 op het Pikmeer en de Wijde Ee bij Grouw ontstonden door het door een zestal Valken gelijktijdig rondenvan merkteken 2 tussen tenminste vijf van deze jachten aanvaringen.

De jachten waren onder spinnaker over bakboord voor de wind zeilend het merkteken genaderd.

Rond het merkteken moest worden gegijpt om vervolgens met de wind schuin achter koers te zetten naar het volgende merkteken.

De windkracht varieerde van 4 tot 5 Beaufort.

De aanvaringen waarbij naar kon worden vastgesteld, alle jachten op een na waren betrokken, waren het gevolg van het door een viertal jachten te weinig ruimte geven om het merkteken gijpend te kunnen rondenvan. Dat rondenvan ging dan ook gepaard met luid misbaar.

Een en ander resulteerde in het indienen van een viertal protesten. Twee daarvan, dat van Valk 766 tegen Valk 626 en dat van Valk 626 tegen Valk 787 werden kort na het voorval kenbaar gemaakt door het tonen van de protestvlag. De twee andere protesten, dat van Valk 787 tegen Valk 161 en dat van Valk 161 tegen Valk 108 werden niet kenbaar gemaakt door het tonen van de protestvlag, doch na afloop van de wedstrijd alsnog ingediend.

Het protest van Valk 626

Bij het naderen en rondenvan merkteken 2 werd, ondanks herhaald aanroepen, door Valk 787 geen ruimte gegeven. Daardoor kon Valk 626 op zijn beurt niet voldoende ruimte geven aan Valk 766 aan zijn binnenzijde. Valk 626 heeft dadelijk de protestvlag gezet en Valk 787 het protest aangezegd.

Vastgestelde feiten door het protestcomité

De vier protesten als gevolg van het voorval bij merkteken 2 zijn tegelijk behandeld. Vastgesteld werd dat:

- zowel vlak voor als tijdens het gippend rond van merkteken 2 door de boord aan boord liggende Valkjachten 577, 766, 626, 787 en 161 onvoldoende ruimte werd gegeven door alle ten opzichte van een ander jacht buitenliggende jachten;
- tengevolge daarvan alle genoemde jachten elkaar wederzijds hebben geraakt, hetzij met de rompen, hetzij met de tuigages of met beide;
- niet met zekerheid is komen vast te staan of de Valken 161 en 108 tijdens de conflictsituatie boord aan boord lagen en elkaar hebben geraakt;
- de Valken 766 en 626 direct na het voorval protestvlaggen hebben gezet ten teken dat respectievelijk tegen Valk 626 en Valk 787 zou worden geprotesteerd;
- er geen reden is eraan te twifelen dat daarbij tevens de protesten zijn aangezegd, hoewel dat misschien door het kabaal bij het rond van het merkteken niet is gehoord;
- de situatie zodanig was dat daaruit wel protesten moesten voortvloeien;
- Valk 787 na de wedstrijd alsnog een protest tegen Valk 161 heeft ingediend, zomede Valk 161 tegen Valk 108;
- die protesterende Valken evenwel hebben nagelaten de protesten tijdens de wedstrijd kenbaar te maken door een protestvlag te tonen, en de protesten evenmin hebben aangezegd;
- de Valken 577 en 108 niet hebben geprotesteerd.

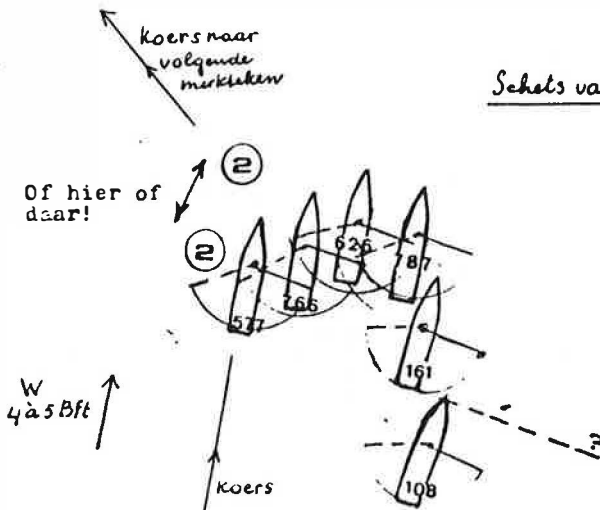

Schets van het protestcomité

Uitspraak van het protestcomite

- a. Het protest van Valk 766 tegen Valk 626 wordt toegewezen. Valk 626 heeft artikel 42.1(a) overtreden. Aangezien die overtreding veroorzaakt is door het te weinig ruimte verkrijgen van Valk 787 wordt Valk 626 met toepassing van artikel 74.4 niet uitgesloten;
- b. Het protest van Valk 626 tegen Valk 787 wordt toegewezen. Valk 787 wordt uitgesloten op grond van overtreding van artikel 42.1(a).
- c. Het protest van Valk 787 tegen Valk 161 wordt met toepassing van artikel 72.2 niet-ontvankelijk verklaard, omdat door Valk 787 niet is voldaan aan de vereisten van de artikelen 68.2 en 68.4.
- d. Eveneens met toepassing van artikel 72.2 wordt het protest van Valk 161 tegen Valk 108 niet-ontvankelijk verklaard, omdat ook Valk 161 niet heeft voldaan aan de vereisten van de artikelen 68.2 en 68.4.

Hoger Beroep aanvraag van Valk 787 (samengevat)

Wat betreft het toegewezen protest van Valk 626 tegen Valk 787:

Bij het bewuste merkteken is door Valk 626 geen ruimte gevraagd en van een aanvaring met dat jacht is door Valk 787 niets gemerkt. Tijdens de wedstrijd is door Valk 787 niet gezien dat Valk 626 een protest-vlag voerde. Ook de aanzegging van het protest door Valk 626 is achterwege gebleven.

Wanneer dat wel was gebeurd, had Valk 787 kunnen doorprotesteren tegen Valk 161, die aan Valk 787 te weinig ruimte gaf.

Pas na afloop van de wedstrijd kwam Valk 787 er toevallig achter dat een protest door Valk 626 zou worden ingediend.

Het daarna alsnog door Valk 787 ingediende protest tegen Valk 161 werd niet-ontvankelijk verklaard, omdat het protest niet overeenkomstig artikel 68.2 en artikel 68.4 was aangekondigd tijdens de wedstrijd.

Naar de mening van Valk 787 kan dit ook worden gezegd van het protest van Valk 626 tegen Valk 787.

Hoger beroep uitspraak

Overwegende dat,

- alle partijen in een gezamenlijke protestbehandeling zijn gehoord;
- uit de vastgestelde feiten en de schets van het protestcomite blijkt, dat Valk 161 ten opzichte van vier aan de binnenzijde boord aan boord liggende jachten buitenliggend jacht was in de zin van artikel 42.1(a);
- Valk 161 niet alleen de naastliggende Valk 787 onvoldoende ruimte heeft gegeven, maar tevens heeft veroorzaakt dat de binnenliggende jachten niet aan hun verplichtingen ingevolge artikel 42.1(a) jegens elkaar konden voldoen;
- alle jachten het boord aan boord naast zich liggende jacht hebben geraakt;
- het protestcomite derhalve Valk 161 had moeten uitsluiten op grond van overtreding van de artikelen 42.1(a) en 74.4(b);
- artikel 42.1(a) weliswaar door Valk 787 ten opzichte van Valk 626 werd overtreden, maar dat dit jacht met toepassing van artikel 74.4 vrijuit had moeten gaan; eender aan de beslissing van het protestcomite ten aanzien van Valk 626 op het protest van Valk 766;
- eenzelfde beslissing had moeten worden genomen met betrekking tot de overtreding van artikel 42.1(a) door Valk 766 tegen Valk 577;

- ondanks het feit, dat een ander jacht door hen werd geraakt, Valk 577 geen, en de Valken 161 en 787 een niet geldig protest hebben ingediend;
- de Valken 161, 577 en 787 op grond van overtreding van artikel 33.2 hadden moeten worden uitgesloten;

wordt besloten het Hoger Beroep af te wijzen en de uitspraak van het protestcomite te bekrachtigen, met dien verstande dat Valk 161 wordt uitgesloten op grond van overtreding van de artikelen 33.2, 42.1(a) en 74.4(b) en de Valken 577 en 787 worden uitgesloten op grond van het overtreden van artikel 33.2.

Het wedstrijdcomite wordt verzocht de uitslag van de onderhavige wedstrijd in overeenstemming te brengen met deze uitspraak.

Gebaseerd op W.R. 1985

Conform W.R. 1989

echter artikel 33.2 is nu 33

echter artikel 68.2 is nu 68.3

echter artikel 68.4 is nu 68.2

Hoger beroep 13/87

22 m2 no. 2 tegen 22 m2 no. 55 v.v.
Koninklijke Zeilvereniging Langweer.
wedstrijd van 30 augustus 1987.

Artikelen 36, 41 en 77.3.

Artikel 77.3. Wanneer de Zeilraad de door het protestcomite vastgestelde feiten onvoldoende acht, kan hij de zaak terug verwijzen voor een hernieuwde behandeling door het protestcomite.

Het protest van 22 m2 no. 2

Bij het naderen van merkteken 1 lag 22 m2 no. 2 over bakboord aan de wind.
22 m2 no. 55 zeilde dit merkteken over stuurboord liggend aan en behield zijn koers ondanks tijdig aanroepen door 22 m2 no. 2, die moest afvallen om een aanvaring te voorkomen.
Protest op grond van artikel 36.

Het protest van 22 m2 no. 55

Over stuurboord zeilend was 22 m2 no. 55 bezig door af te vallen uit te wijken voor de over bakboord liggende 22 m2 no. 2. Door overstag te gaan verhinderde 22 m2 no. 2 dat 22 m2 no. 55 achter de no. 2 langs kon sturen. Door snel tot op de wind te loeven kon 22 m2 no. 55 ternauwernood voorkomen dat de jachten elkaar raakten.
22 m2 no. 2 moet bewijzen dat het overstag gaan werd voltooid in overeenstemming met artikel 41.2.
Protest op grond van artikel 41.1

Door het protestcomite vastgestelde feiten

22 m2 no. 2 zeilde aan de wind over bakboord liggend in de richting van merkteken 1.
22 m2 no. 55 eveneens aan de wind zeilend naderde over stuurboord liggend merkteken 1.
22 m2 no. 2 heeft 22 m2 no 55 tijdig aangeroepen om uit te wijken. Toen dit naar de mening van 22 m2 no. 2 te laat geschiedde, is 22 m2 no. 2 iets afgevallen om een aanvaring te voorkomen.

Uitspraak van het protestcomite

22 m2 no. 55 is in strijd met artikel 36 overstuurboord liggend niet tijdig uitgeweken voor 22 m2 no. 2, die over bakboord lag.
Het beroep van 22 m2 no.55 op artikel 41.2 heeft het protestcomite niet overtuigd.
22 m2 no. 55 wordt derhalve uitgesloten op grond van overtreding van artikel 36.

Hoger Beroepaanvraag van 22 m2 no. 55(samengevat)

Het protestcomite heeft nagelaten vast te stellen dat 22 m2 no. 2 over bakboord zeilend binnen gevaar voor aanvaring overstag is gegaan om merkteker 1 aan te kunnen zeilen, terwijl 22 m2 no. 55 zeilend over stuurboord bezig was af te vallen om achter 22 m2 no. 2 langs te kunnen sturen.

Naar mijn mening heeft het protestcomite mijn protest niet behandeld, aangezien noch in de vastgestelde feiten noch in de uitspraak wordt gesproken over overstag gaan door 22 m2 no. 2.

Mijns inziens heeft de stuurman van 22 m2 no. 2 in paniek gehandeld door eerst iets af te vallen en direkt daarop overstag te gaan.

Beschouwing van het protestcomite

In zijn hoger beroep aanvraag verwijt 22 m2 no. 55 het protestcomite, dat het onvoldoende aandacht heeft geschonken aan de bewering, dat 22 m2 no. 2 binnen gevaar voor aanvaring overstag is gegaan. 22 m2 no. 55 gaat daarbij zelf voorbij aan het prevalerende artikel 36 (zie ook Hoger Beroep uitspraak 2/77). De 22 m2 no. 55 had eerder moeten beslissen om uit te wijken; dan had de gehele conflictsituatie niet plaatsgevonden.

Hoger Beroep uitspraak

De uitspraak van het protestcomite wordt vernietigd en het hoger beroep toegewezen.

Overwegingen:

Uit de vastgestelde feiten blijkt niet of de 22 m2 no. 2 na te zijn afgevallen daarna inderdaad overstag is gegaan in de nabijheid van 22 m2 no. 55.

Aangezien dit als een ernstige omissie in de voorgelegde feiten moet worden aangemerkt, wordt besloten om met toepassing van artikel 77.3 het protestcomite op te dragen de protesten opnieuw in behandeling te nemen.

HOGER BEROEP 14/87

=====

Wedstrijdcomite van de Nederlandsche Vereeniging van Kustzeilers tegen de N.K.K. 2929.

24-uurs wedstrijd op 21 en 22 augustus 1987.

Artikelen 70.2 en 75.2

Wanneer het wedstrijdcomite ziet dat een jacht een duidelijke overtreding van een voorschrift begaat en besluit om tot een verhoor over te gaan, moet het betrokken jacht van dit verhoor schriftelijk in kennis worden gesteld. Deze kennisgeving mag niet later worden gepost dan te 18.00 uur van de dag, volgend op die waarop de wedstrijd is beëindigd. Het bewust overtreden van een voorschrift kan worden aangemerkt als een grove overtreding en/of uitzonderlijk onsportief gedrag als bedoeld in artikel 75.2.

Het voorval

Tijdens het varen door de lijn van aankomst op 22 augustus 1987 heeft het wedstrijdcomite geconstateerd, dat de N.K.K. 2929 gebruik maakt van een grootzeil, waarin de bovenste zeillat doorloopt tot aan de mast. Naar de mening van het wedstrijdcomite is dit een overtreding van artikel 8 lid 10 van de voor het jaar 1987 vastgestelde klassevoorschriften van de Nederlandse Kruiser Klasse. Overeenkomstig artikel 70.2(a) besluit het wedstrijdcomite om tot een verhoor over te gaan en post de uitnodiging voor dit verhoor op 25 augustus 1987 voor 18.00 uur.

Door het protestcomite vastgestelde feiten

Het jacht N.K.K. 2929 heeft gedurende de 24-uurs wedstrijd gevaren met een grootzeil, waarvan de bovenste zeillat doorloopt tot bij de mast. De stuurman van de N.K.K. 2929 heeft erkend dat hij uit een ontvangen brief van het K.N.W.V. wist, dat dit niet was toegestaan.

Uitspraak door het protestcomite

N.K.K. 2929 wordt uitgesloten voor de 24-uurs wedstrijd wegens bewuste overtreding van artikel 8.10 van de klassevoorschriften van de Nederlandse Kruiser Klasse 1987 en van artikel 19.2 W.R.

Hoger Beroep aanvraag N.K.K. 2929

1. Aangezien het wedstrijdcomite de in artikel 70.2 voorgeschreven termijn voor het kennisgeven van een verhoor niet in acht heeft genomen, is er geen rechtsgeldig verhoor geweest en heeft het protestcomite door het doen van een uitspraak gehandeld in strijd met artikel 71.1.
2. Aan de rechtsgeldigheid van artikel 8.10 van de klassevoorschriften N.K.K. wordt getwijfeld.

Beschouwingen van het protestcomite

Op zaterdag 22 augustus 1987, na beëindiging van de 24-uurs race, constateerde een sub-commissie van het wedstrijdcomite (de Nautische Commissie van de Nederlandsche Vereniging van Kustzeilers) in tegenwoordigheid van de eigenaar van de N.K.K. 2929, dat de N.K.K. 2929 de wedstrijd had gevaren met een grootzeil met doorlopende zeillat. Dit werd door de eigenaar ook erkend.

Nog dezelfde dag heeft het wedstrijdcomite het protest mondeling aan de N.K.K. 2929 aangezegd. De schriftelijke kennisgeving van de protest-behandeling is gepost op dinsdag 25 augustus (volgens artikel 70.2 dus twee dagen te laat).

Het verhoor door het protestcomite overeenkomstig artikel 70.2 heeft plaatsgehad te Muiden op 31 augustus.

De N.K.K. 2929 is, met bericht van verhinderd, niet verschenen.

Met dit verhoor is het in de Hoger Beroep aanvraag van de N.K.K. 2929 gestelde derhalve onkracht. Niet artikel 71.1 was van toepassing, doch artikel 73.4.

Wat de klassevoorschriften betreft, is het protestcomite ervan uitgegaan, dat deze op de daarvoor voorgeschreven wijze tot stand zijn gekomen.

Hoger Beroep uitspraak

Overwegende dat:

- artikel 70.2 de termijn voor het posten van de kennisgeving van het verhoor dwingend voorschrijft;
- de N.K.K. 2929 in zijn brief aan het protestcomite van 28 augustus 1987, waarin hij mededeelde, dat hij niet bij het aangekondigde verhoor aanwezig kon zijn, reeds zijn genoemde gronden voor zijn Hoger Beroep aanvraag heeft vermeld;
- het protestcomite op grond van het bepaalde in artikel 70.2 het protest van het wedstrijdcomite niet-ontvankelijk had moeten verklaren,

wordt besloten het Hoger Beroep toe te wijzen en de uitspraak van het protestcomite te vernietigen.

Uit de aan de Zeilraad overgelegde schriftelijke stukken blijkt, dat alle eigenaren van N.K.K. gemeten jachten voor het seizoen 1987 werden ingelicht m.b.t. de maten van zeillatten en dat N.K.K. 2929 n.a.v. deze mededeling om dispensatie van deze bepaling aan het K.N.W.V. heeft gevraagd maar deze dispensatie hem niet werd verleend. Aangezien N.K.K. 2929 niettegenstaande deze wetenschap toch de wedstrijd heeft gezeild met in zijn grootzeil een doorlopende zeillat, besluit de Zeilraad, gebruik makende van de zijn in artikel 75 lid 2 gegeven bevoegdheid de N.K.K. 2929 uit te sluiten van de 24-uurs race gehouden op 21 en 22 augustus 1987 en aan de verantwoordelijke persoon, de heer D.W. Brand, een ernstige berisping te geven.

HOGER BEROEP 15/87

=====

Hoger Beroep 15/87 niet-ontvankelijk verklaard.

Een jacht, dat niet heeft deelgenomen, kan niet protesteren en evenmin een verzoek om verhaal indienen.

Een Hoger Beroep aanvraag is niet mogelijk aangezien alleen een jacht, dat partij is bij een protest, daartoe gerechtigd is.

Klachten omtrent de gang van zaken bij wedstrijden van een zeilvereniging dienen aanhangig te worden gemaakt bij de wedstrijdleiding of het bestuur van die vereniging en zijn niet vatbaar voor hoger beroep.

=====
Pampus 4 tegen Pampus 346. Watersportvereniging Heeg.
Nederlands Kampioenschap in de Pampusklasse, ochtendwedstrijd op
19 september 1987.

Artikel 68.2(a) en (b)

De protestvlag moet bij de eerste redelijke gelegenheid na het voorval worden getoond.

Het protest van Pampus 4

Na de start zeilen Pampus 346 en Pampus 4 lange tijd boord aan boord over bakboord. Plotseling constateert Pampus 4 dat Pampus 346 over stuurboord nadert. Pampus 4 roept "bakboord". Pampus 346 wijkt niet. Na nog een aantal malen bakboord te hebben geroepen, moet Pampus 4 sterk afvallen om een aanvaring te voorkomen. (Pampus 4 had de Pampus 346 net achter het midden kunnen raken). Pampus 4 heeft protest aangeroepen en de protestvlag "meteen" in het want gehangen.

Feiten vastgesteld door het protestcomite

Pampus 4 verklaart de protestvlag 8 a 10 minuten na het voorval te hebben gezet. De protestvlag moest eerst uit de emmer worden gehaald en daarna in het want geknoopt.

Uitspraak van het protestcomite

Het protest wordt niet-ontvankelijk verklaard met toepassing van art. 72.2. Onder de heersende omstandigheden (windkracht 3) acht het protestcomite een tijdsverloop van 8 a 10 minuten niet in overeenstemming met het zetten van de protestvlag bij de eerste redelijke gelegenheid.

Hoger Beroep aanvraag van Pampus 4

- a. Voordat het protest behandeld wordt verklaart Pampus 346 dat Pampus 4 de protestvlag niet getoond zou hebben. Zoals in het protest van Pampus 4 is aangegeven heeft Pampus 4 protest aangeroepen en de protestvlag bij de eerste redelijke gelegenheid in het want gehangen. Pampus 4 heeft dit nogmaals mondeling aan het protestcomite medegedeeld en gezegd dat hij getuigen heeft die dit kunnen bevestigen (onder meer de stuurman van Pampus 2, die zijn getuige is in deze affaire).
Op de vraag wanneer Pampus 4 de vlag heeft gezet is geantwoord: bij de eerste redelijke gelegenheid en deze deed zich voor wellicht 8 a 10 minuten na het incident. Na latere discussie met zijn bemanning werd het Pampus 4 duidelijk dat de vlag niet later dan 5 minuten na het gebeuren is gezet.
Dit was werkelijk de eerste redelijke gelegenheid. De vlag moest namelijk nog tevoorschijn worden gehaald alvorens deze opgehangen kon worden. Daarnaast voer Pampus 4 nog in het eerste kruisrak en zo vlak na de start in een veld van 53 Pampussen is enige oplettendheid van de bemanning geboden.

- b. Tijdens de discussie over het wel of niet op tijd zetten van de vlag heeft Pampus 4 gevraagd om het horen van getuigen. Conform artikel 72.2 moet het protestcomite een jacht de kans geven bewijs te leveren dat aan de eisen van artikel 68 werd voldaan. Het protestcomite is hier niet op ingegaan en heeft Pampus 4 niet in de gelegenheid gesteld voldoende bewijs te leveren.
- c. Pampus 4 is ervan overtuigd dat zijn protestvlag bij de eerste redelijke gelegenheid is gezet (voer zelfs nog steeds over bakboord en was in de tussengelegen tijd nog niet overstag gegaan) en heeft daarbij voldaan aan artikel 68 van het wedstrijdreglement. Pampus 4 is dan ook van mening dat dit protest door het protestcomite in behandeling had moeten worden genomen. Zeker in dit geval; tijdens een Nederlands Kampioenschap mag men toch aannemen dat aan een van de "basic rules", te weten bakboord/stuurboord zal moeten worden voldaan. Pampus 4 heeft tijdig "bakboord" geroepen en dit meermalen herhaald. Toch bleef Pampus 346 doorvaren en vroeg zelfs, op het moment dat een aanvaring bijna niet meer kon worden voorkomen, "of hij er wel voorlangs mocht". De getuige van Pampus 2 lag vlak achter Pampus 4 toen deze situatie zich voordeed en hij heeft duidelijk gezien wat er gebeurde.

Hoger Beroep uitspraak

Het protestcomite heeft zeer terecht het protest niet-ontvankelijk verklaard omdat onder de heersende condities na een periode van 8 a 10 minuten en ook van 5 minuten er geen sprake meer is van "de eerste redelijke gelegenheid", maar gesproken moet worden van "de eerste gemakkelijke gelegenheid". Een beroep op artikel 72.2 is niet terecht omdat de eigen verklaring van Pampus 4 aantoont dat niet aan de vereisten van artikel 68 is voldaan.

De uitspraak van het protestcomite wordt bekrachtigd en het Hoger Beroep wordt afgewezen.

Gebaseerd op W.R. 1985
Conform W.R. 1989
echter artikel 68.2 (a) en (b) is nu 68.3 (a) en (b)

I.O.R. H 3008 tegen I.O.R. B 20470

W.V. Breskens

Breskensweek 19 september 1987

Artikelen 35, 42.2(a) en 42.1(a)

Artikel 42.2 (a)

Een jacht dat vrij achter ligt op het moment, dat een vrij voorliggend jacht op een afstand van twee van zijn scheepslengten komt van een merkteken, moet vrij blijven van het voorliggende jacht in afwachting van en gedurende het rondenvan het merkteken door dat jacht, ongeacht of dit jacht over dezelfde boeg blijft varen of gijpt.

Het protest van de H 3008

Voor het rondenvan het benedenwindse merkteken, is de H 3008 verplicht ruimte te geven aan jachten, die vrij voor de H 3008 hebben gelegen en bezig zijn het merkteken te rondenvan.

Teneinde vrij te blijven van het laatste jacht, genaamd Nightshift, moet de H 3008 een zeer ruime koers sturen.

De B 20470, die reeds geruime tijd aan de buitenzijde boord aan boord ligt met de H 3008, zeilt onder een hoek van 90 graden op de H 3008 af en vaart, ondanks het herhaald aanroepen om ruimte, de H 3008 midscheeps aan.

Hoewel het voor beide schepen duidelijk was, dat er een aanvaring zou plaatsvinden, heeft de B 20470 geen enkele koerswijziging uitgevoerd.

Door het protestcomite vastgestelde feiten

De H 3008 moet voor het rondenvan het merkteken ruimte geven aan het jacht Nightshift en kan dit alleen doen door af te vallen.

De B 20470 ligt op het moment dat de H 3008 de twee scheepslengten cirkel bereikt, aan de buitenzijde vrij achter de H 3008, zodat de H 3008 het recht van de weg heeft en de B 20470 vrij moet blijven van de H 3008.

De H 3008 wijzigt zijn koers echter zodanig, dat hij de B 20470 belet vrij te blijven.

Een aanvaring met schade is het gevolg.

Uitspraak van het protestcomite

Hoewel de H 3008 ingevolge artikel 42.2(a) het recht van de weg heeft, wordt dit jacht uitgesloten op grond van artikel 35, aangezien de H 3008 zijn koers zodanig veranderd heeft, dat hij de B 20470 belet heeft vrij te blijven.

Hoger Beroep aanvraag H 3008

1. Het protestcomite heeft bij de vaststelling van de feiten alleen aandacht geschonken aan de koerswijziging van de H 3008, maar niet aan die van de B 20470. Deze is half winds in de richting van het merkteken gaan varen en nam daarmee bewust het risico van een aanvaring met de H 3008 en het jacht Nightshift, die het recht van de weg hadden.
2. De periode die verliep tussen de koerswijziging van beide jachten

(waardoor de aanvaring kon ontstaan) en de aanvaring zelf, was minimaal 5 seconden, in ieder geval lang genoeg voor 2 bemanningsleden aan boord van de B 20470 en 1 bemanningslid aan boord van de H 3008 om op de plaats van aanvaring te zijn en te trachten schade te voorkomen. Gezien deze lange tijdsperiode waren alle bemanningsleden aan boord van de H 3008 ervan overtuigd, dat de B 20470 de H 3008 willens en wetens aanvoer.

3. De verklaring van de B 20470, dat de H 3008 50 a 60 graden is afgevallen, kan niet juist zijn, omdat er tussen een bakstag koers en een voor-de-windse koers niet meer dan 45 graden verschil is. Het derde rak van de Olympische baan lag goed ten opzichte van de wind en beide jachten zijn min of meer over de rumblin naar het merkteken gevaren, waarbij de H 3008 niet heeft gegijpt, hetgeen door getuigen is bevestigd.
4. De H 3008 heeft een lengte van 34 voet en weegt 4.000 kilogram. De B 20470 is 35 voet en weegt 5.000 kilogram. Beide schepen manoeuvreren bijna even snel en hebben een draaicirkel, die slechts in geringe mate verschilt. De snelheid van de H 3008 was bij relatief lichte wind op bakstag koers 3 a 4 knopen en die van de B 20470, op halve-windse koers, waarschijnlijk hoger. Een plotselinge manoeuvre moet daarom voor de B 20470 altijd te volgen zijn geweest.
5. Artikel 35 kan op dit voorval niet van toepassing zijn, aangezien artikel 35(b)(i.i.) zegt, dat het jacht met het recht van de weg bij het rondenvan een merkteken juist wel zijn koers mag wijzigen. Het jacht Nightshift was voor de H 3008 een jacht met het recht van de weg en daarmee een onderdeel van het te rondenvan merkteken, zodat de H 3008 van dit jacht vrij diende te blijven.

Beschouwingen van het protestcomite

- a. De ramkoers van de B 20470 werd volgens de door de H 3008 geproduceerde tekening geheel - en volgens het protestcomite grotendeels - veroorzaakt door het plotselinge afvallen van de H 3008, die eerst dacht tussen het merkteken en het jacht Nightshift door te kunnen varen, maar dat gat te klein zag worden.
- b. De koerswijziging van de H 3008 vond plaats binnen de twee scheepslengten cirkel. Tussen deze koerswijziging en de aanvaring heeft de H 3008 dus ongeveer een scheepslengte afgelegd. Bij een snelheid van vier knopen en een tot twee knopen stroom tegen, wordt een afstand van elf meter afgelegd in acht seconden.
- c. Het protestcomite schat de koerswijziging van de H 3008 (zie de schets) op 50 graden. De H 3008 heeft niet gegijpt, maar kan wel iets binnen de wind hebben gevaren.

B 20470
 tegen
 H 3008
 zaterdag 19 sept 1981
 Brekensweek

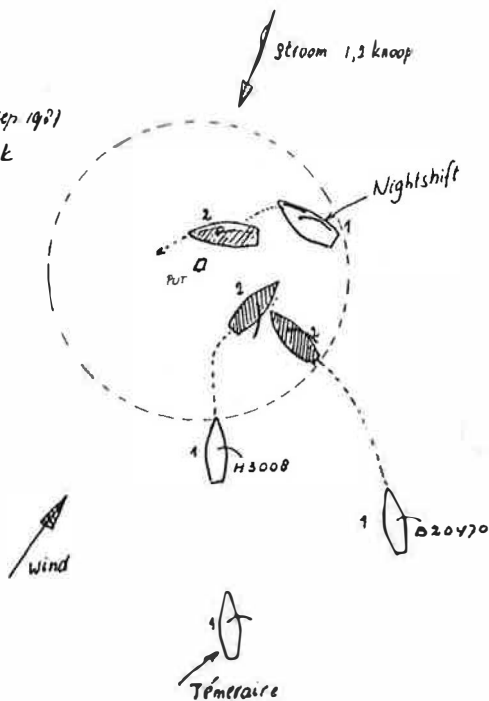

Schets van de protestcommissie

Situatie 2 geeft het moment van de aanvaring
 tussen H 3008 en B 20470

Situatie 1 is ongeveer 15 seconden eerder

- d. De juiste koers voor de H 3008 is die koers, die hij, bij afwezigheid van het jacht Nightshift, moet sturen om de wedstrijd zo spoedig mogelijk te beëindigen. De H 3008 kan moeilijk volhouden, dat zijn koers aanvankelijk niet, doch na het afvallen wel de juiste koers was. Het is eerder andersom.

Hoger Beroep uitspraak

Overwegende dat,

- uit de vastgestelde feiten blijkt, dat bij het naderen van het te rondon merkteken het jacht Nightshift vrij voor de H 3008 lag, die op zijn beurt vrij voor de B 20470 lag;
- de H 3008 op grond van artikel 42.2(a) vrij diende te blijven van het jacht Nightshift, bezig het merkteken te rondon;
- de H 3008 aan die verplichting slechts kon voldoen door achter de Nightshift langs af te vallen;
- noch uit de vastgestelde feiten noch uit de schets van het protestcomite blijkt dat de H 3008 in de gegeven omstandigheden niet een juiste koers is gaan voorliggen;
- de koersverandering van de H 3008 tevens kan worden gezien als zijnde een onderdeel van het gaan voorliggen van een juiste koers om na het jacht Nightshift het merkteken te rondon;
- gelet op de uitzonderingsbepaling vervat in artikel 35(b)(ii) de koersverandering van de H 3008 derhalve niet als een overtreding van artikel 35 kan worden aangemerkt;
- in situaties als de onderhavige elk jacht, dat vrij moet blijven, bijzonder alert moet zijn op iedere verandering van koers door een jacht met het recht van de weg;

- de B 20470 vrij achter de H 3008 liggend ingevolge artikel 42.2(a) vrij moest blijven in afwachting van het rondon van het merkteken door de H 3008;
- de B 20470 bovendien, zodra de H 3008 ging afvallen, aan de buitenzijde boord aan boord kwam te liggen en ingevolge artikel 42.1(a) ruimte moest geven aan de binnenliggende H 3008, teneinde deze in staat te stellen de hindernis Nightshift vrij te varen;
- de B 20470 door onvoldoende op te letten aan geen van beide verplichtingen heeft voldaan en de H 3008 heeft aangevaren,

wordt besloten het Hoger Beroep toe te wijzen en de uitspraak van het protestcomite te vernietigen.

Het jacht B 20470 wordt uitgesloten wegens overtreding van de artikelen 42.1(a) en 42.2(a).

Het wedstrijdcomite van de Watersportvereniging Breskens wordt opgedragen aan de H 3008 het aantal punten toe te kennen overeenkomende met zijn plaats van aankomst in de betreffende wedstrijd.

Hoger Beroep 18/87

16m² 3307 tegen 16m² 3235.
Zeilvereniging "t Ollie Schild Steendam".
Schildweek, 18 augustus 1987.

Artikelen 37.1 en 40

Artikel 37.1 Een loefwaarts jacht moet vrij blijven van een lijwaarts
----- jacht.

Het protest van 16m² 3307

Voor het startsein ligt 16m² 3235 halve wind met klapperende zeilen voor de startlijn. 16m² 3307 zeilt lijwaarts van 16m² 3235 aan de wind naar de startlijn en roept 16m² 3235 aan om omhoog te sturen. 16m² 3235 doet geen enkele poging om uit te wijken. 16m² 3307 protesteert op grond van artikel 40 W.R.

Door het protestcomite vastgestelde feiten

Het loefwaartse jacht 16m² 3235 vaart op ruime koers met klapperende zeilen langs de startlijn ongeveer een minuut voor het startsein. Windkracht 2 tot 2 1/2 Beaufort. Het lijwaartse jacht 16m² 3307, niet hoger zeilend dan aan de wind, vraagt 16m² 3235 meermalen om omhoog te gaan, opdat hij over bakboord aan de wind kan starten.

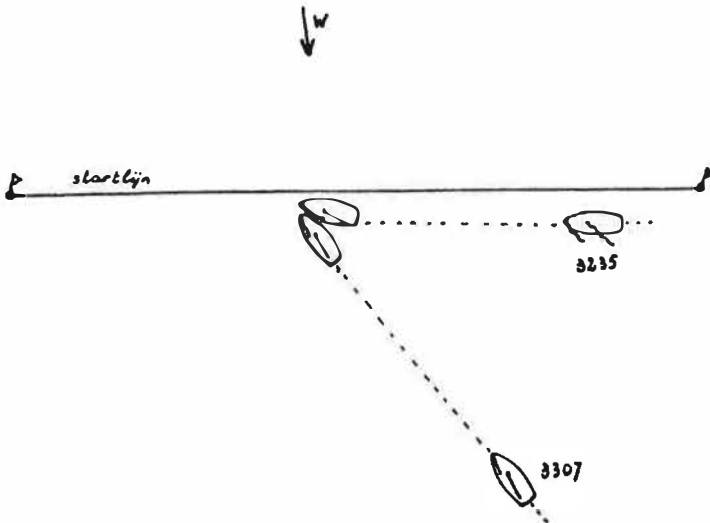

Uitspraak van het protestcomite

Gelet op de inhoud van de artikelen 37.1 en 40 W.R. wordt 16m² 3235 uitgesloten.

Hoger Beroep aanvraag van 16m² 3235

16m² heeft de navolgende aanvullingen op de feiten:

1. 16m² 3235 lag twee tot drie meter voor de startlijn bijna stil.
2. 16m² 3307 vroeg reeds om ruimte voordat er een boord aan boord positie was ontstaan.
3. Toen er een boord aan boord positie tot stand was gekomen tussen de beide jachten, heeft 16m² 3235 de schoten aangetrokken om een poging te doen uit te wijken. Dit mislukte omdat de boot verlijerde waardoor een aanvaring met 16m² 3307 ontstond en voert de navolgende gronden aan voor zijn Hoger Beroep:
4. Het protestcomite heeft er bij haar uitspraak geen rekening mee gehouden dat 16m² 3307 de bewijslast heeft.
5. 16m² 3235 behoefde eerst uit te wijken op het moment dat er een boord aan boord situatie was ontstaan.
6. 16m² 3235 heeft geen tijd en ruimte gekregen om uit te wijken.

Beschouwingen van het protestcomite

16m² 3235 had ruimte genoeg om omhoog te gaan, doch zou dan over de startlijn moeten gaan, waardoor voor hem de "buiten om" regel van toepassing zou worden. Een geringe aanvaring heeft plaatsgevonden.

Hoger Beroep Uitspraak

Aangezien noch uit de vastgestelde feiten noch uit de hoger beroep aanvraag van 16m² 3235 zelf blijkt dat 16m² 3307 heeft gelooft, is artikel 40 W.R. (Loeven voor het Starten) op dit voorval niet van toepassing.

Besloten wordt de uitspraak van het protestcomite te bekrachtigen met dien verstande dat 16m² 3235 wordt uitgesloten uitsluitend wegens overtreding van artikel 37.1 W.R.

Hoger Beroep 1/88

Flits 18 tegen Flits 300
Vereniging Watersport De Twee Provinciën
Paterswoldsemeer, 29 mei 1988

Artikel 36

Een jacht dat over stuurboord ligt moet vrij blijven van een jacht dat over bakboord ligt.

Het protest van Flits 18

Flits 18 zeilt over bakboord en Flits 300 over stuurboord. Flits 18 roept Flits 300 aan met "bakboord", maar Flits 300 negeert deze aanroep en behoudt zijn koers. Ook na een herhaalde aanroep door Flits 18 wijzigt Flits 300 zijn koers niet, zodat Flits 18 gedwongen is overstag te gaan om een aanvaring te voorkomen. Flits 18 protesteert op grond van artikel 36 WR.

Door het protestcomité vastgestelde feiten

Na de start, in het eerste kruisrak, zeilt Flits 18 aan de wind over bakboord en nadert Flits 300 eveneens aan de wind over stuurboord.

Flits 18 roept "bakboord" waarop geen reactie van Flits 300 komt. Flits 18 roept nogmaals aan en als er ook dan geen reactie volgt, wijkt Flits 18 uit teneinde een aanvaring met Flits 300 te voorkomen. Flits 18 doet dit door dicht onder Flits 300 overstag te gaan. Flits 300 loopt vervolgens over Flits 18 heen. Wanneer Flits 18 zijn bakboord koers had vervolgd, zou een aanvaring ter hoogte van ongeveer een/derde scheepslengte vanaf de voorsteven van Flits 300 zijn ontstaan.

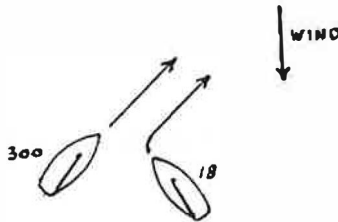

Uitspraak van het protestcomité

Flits 300 wordt wegens overtreding van artikel 36 WR uitgesloten.

Hoger Beroep aanvraag Flits 300

1. Flits 18 heeft Flits 300 geen enkele maal met "bakboord" aangeroept. De wind was niet van een zodanige sterkte, dat een dergelijke aanroep niet gehoord zou kunnen zijn. Er waren bij dit vermeende voorval geen getuigen, aangezien geen enkele Flits-zeiler iets was opgevallen.

2. Flits 18 heeft na het vermeende voorval de protestvlag niet getoond en deed dit eerst enkele rakken later. Volgens artikel 68.2(b) moet de protestvlag bij de eerste redelijke gelegenheid worden getoond.
3. De door Flits 18 gemaakte situatie-schets is niet aan Flits 300 getoond, zodat deze ten tijde van het verhoor niet wist over welke situatie het ging. Eerst nadat Flits 300 een schriftelijke uitspraak heeft gevraagd, heeft hij van de schets kennis kunnen nemen.
4. Flits 300 heeft tegenover het protestcomité verklaard, dat in zijn ogen niet een zodanig voorval heeft plaatsgehad, wat op een aanvaring zou hebben kunnen duiden.

Beschouwingen van het protestcomité

Tijdens het verhoor is het voorval door beide partijen beschreven en met behulp van tekeningen verduidelijkt. Beide partijen zijn akkoord gegaan met de uitspraak. De vader van de bemanning van Flits 300 maakte nadien bezwaar tegen de uitspraak.

Hoger Beroep uitspraak

1. Het bezwaar van Flits 300, dat Flits 18 de protestvlag niet in overeenstemming met artikel 68.2(b) heeft getoond, had voor het verhoor aan het protestcomité kenbaar moeten worden gemaakt en kan niet als grief bij een Hoger Beroep aanvraag dienen. Dat dit bezwaar niet bij de behandeling van het protest is gemaakt, blijkt uit de beschouwingen van het protestcomité, waarin gesteld wordt, dat beide partijen met de uitspraak akkoord zijn gegaan.
2. Ingevolge artikel 74.1 WR kan geen Hoger Beroep worden ingesteld tegen de door het protestcomité vastgestelde feiten, zodat niet kan worden ingegaan op de door Flits 300 onder 1 en 4 aangevoerde grieven.
3. Uit de beschouwingen van het protestcomité blijkt, dat tijdens de behandeling wel degelijk schetsen zijn gemaakt.

Gelet op de vastgestelde feiten wordt besloten het Hoger Beroep af te wijzen en de uitspraak van het protestcomité te bekrachtigen.

Gebaseerd op WR 1985

Conform WR 1989, echter: artikel 77.9 is thans artikel 77.4

Hoger Beroep 2/88

H 96 tegen H 2918 en H 189 v.v.

Noordzee Club

Noordzeeweek 1988, 2e wedstrijd van de Yeoman Challenge Trophy op 22 mei 1988

Artikelen 36, 37.1, 37.2, 42.1(d), 42.2(a), 42.3(a), 73.2, 73.5, 74.1 en 77.3

Artikel 73.2 en 73.5. Het is aan het protestcomité ter beoordeling of nieuw bewijsmateriaal heropening van een verhoor rechtvaardigt.

Artikel 74.1. Terzake van de door het protestcomité vastgestelde feiten is geen hoger beroep mogelijk.

Het voorval

Ongeveer twee minuten voor de start van de tweede wedstrijd om de Yeoman Challenge Trophy tijdens de Noordzeeweek 1988 vond aan de startzijde van de startlijn een aanvaring plaats, waarbij de jachten H 96, H 2918 en H 189 waren betrokken. Deze aanvaringen resulteerden in wederzijdse protesten, die betrekking hebbend op hetzelfde voorval alle vier gezamenlijk door het protestcomité in behandeling werden genomen.

Door het protestcomité vastgestelde feiten

Wind 2-3, oostelijk. Windrichting op de startlijn 79/80 graden, met voordeel aan de stuurboordzijde, ongeveer 1½ a 2 minuten voor het startsein.

De H 189 zeilde over bakboord liggend op nagenoeg aan de windse koers parallel aan de startlijn ongeveer 30 meter benedenwinds van die lijn in de richting van het bakboord einde.

De H 2918 zeilde eveneens parallel aan de startlijn maar in tegenovergestelde richting op een zodanige koers dat hij vrij kon blijven van de H 189.

De H 96, aanmerkelijk sneller zeilend dan de H 2918, lag vrij achter dit jacht en iets hoger.

Dankzij zijn grotere snelheid kwam de H 96 boord aan boord te liggen aan de loefzijde van de H 2918, maar er was onvoldoende ruimte om tussen de H 2918 en de H 189 door te varen. De boord aan boord positie van de H 96 kwam tot stand op het moment dat de H 2918 minder dan twee van zijn scheepslengten van de H 189 was verwijderd.

De H 96 vroeg de H 2918 onmiddellijk om ruimte, welk jacht daaraan onmiddellijk trachtte te voldoen.

Voordat de H 2918 af kon vallen, raakten de bakboordzijde van de H 189 en de bakboordzijde van de H 96 elkaar ter plaatse van de grootste breedte van beide jachten.

Ondertussen probeerde de H 2918 af te vallen maar zijn achterschip raakte de H 96 aan stuurboordzijde ter hoogte van de mast.

Uitspraak van het protestcomité

Artikelen die van toepassing zijn: 36, 37.1, 37.2 en 42.3.

De H 96 mag alleen een boord aan boord positie met de H 2918 tot stand brengen wanneer het buitenliggende jacht H 2918:

1. in staat is ruimte te geven
2. meer dan twee van zijn scheepslengten van een hindernis, in dit geval de H 189, is verwijderd.

De H 96 wordt uitgesloten.

Hoger Beroep aanvraag van de H 96 (samengevat)

Het Hoger Beroep richt zich tegen de uitspraken van het protestcomité waarbij de H 96 werd uitgesloten zonder dat genügen werden gehoord en het daarna weigeren het verhoor te heropenen ondanks de aan het protestcomité overhandigde op schrift gestelde genügenverklaringen van twee andere deelnemende jachten.

De mededeling van het protestcomité dat de schuldigverklaring van de H 96 met name was gebaseerd op het vastgestelde snelheidsverschil van 1 knoop tussen de H 96 en de H 2918 was voor de H 96 aanleiding om op grond van de gegevens, vermeld in het scheepsjournaal van de H 96 met behulp van de computer de situatie 12 seconden voor de aanvaring en de situatie ten tijde van de aanvaring te berekenen en te reconstrueren. Die berekening en reconstructie wees uit, dat de H 96, gelet op de artikelen 42.1(a) en 42.3(a) tijdig boord aan boord lag met de H 2918 en derhalve ten onrechte is uitgesloten. Het verzoek van de H 96 om op grond van deze bevindingen alsnog tot heropening van het verhoor over te gaan werd evenwel door het protestcomité afgewezen.

Hoger Beroep uitspraak

Artikel 74.1 bepaalt, dat terzake van de door het protestcomité vastgestelde feiten geen Hoger Beroep mogelijk is, terwijl artikel 77.3 daaraan toevoegt, dat een Hoger Beroep uitsluitend mag worden ingediend inzake een geschil over de uitleg van de voorschriften. Ingevolge artikel 73.2 komt aan het protestcomité het uitsluitende oordeel toe of in aanvulling op verkregen feitenmateriaal ander bewijsmateriaal nog relevant is. Ook is het aan het protestcomité ter beoordeling of aanvullend bewijsmateriaal heropening van verhoor met toepassing van artikel 73.5 rechtvaardigt.

Op grond van de door het protestcomité vastgestelde feiten wordt de uitspraak van dat comité bekrachtigd.

Het Hoger Beroep wordt afgewezen.

Gebaseerd op WR 1985

Conform WR 1989, echter

artikel 73.2 is thans artikel 73.3

artikel 73.5 is thans artikel 73.6(a)

artikel 77.3 is thans artikel 77.4

Hoger Beroep 3/88

Hornet H 170 tegen Hornet H 171

Watersportvereniging Scharendijke

Open Nederlands Kampioenschap Fireball, Hornet en Laser II, 24 tot 26 juni 1988, wedstrijd van 26 juni 1988 (2de wedstrijd)

Artikelen 37.1, 38.1, 38.2 en 38.3

Wanneer door overstag gaan van een jacht een nieuwe boord aan boord positie als bedoeld in artikel 38.3 is ontstaan, is bepalend voor het antwoord op de vraag of het lijwaartse jacht daarna mag loeven overeenkomstig artikel 38.1 of het loefwaartse jacht zich al dan niet in een mastdwars-situatie als omschreven in artikel 38.2 bevindt.

Het protest van Hornet 170

De H 170 is binnen een scheepslengte van de H 171 van stuurboord naar bakboord overstag gegaan in het kruisrak naar merkteken A.

Daardoor kwam de H 170 in een boord aan boord positie ongeveer een halve scheepslengte voorlijker dan de H 171 te liggen.

Bij merkteken A moest de H 170 loeven om het merkteken te bezeilen. Hierbij werd de H 170 geraakt. De H 170 meende te mogen loeven om het merkteken te bezeilen.

Door het protestcomité vastgestelde feiten

De H 170 is dicht in lij van de H 171 overstag gegaan en niet vrij voor geweest. Desalniettemin is de H 170 gaan loeven om het merkteken A te bezeilen. Er heeft geen aanvaring tussen de H 170 en de H 171 plaatsgevonden. Vrij blijvend van elkaar hebben beide jachten daarna boord aan boord liggend het merkteken gerond.

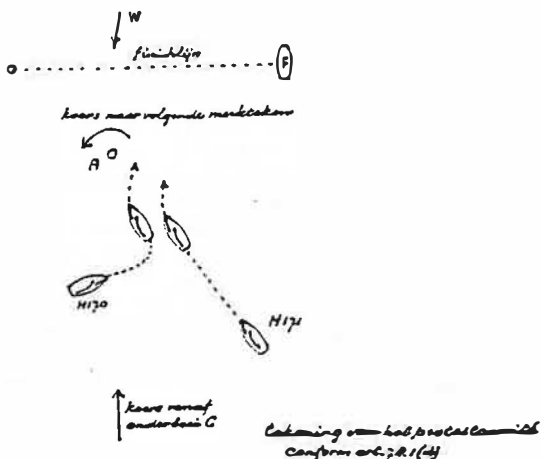

Uitspraak van het protestcomité

Het protest wordt afgewezen.

Door te loeven zonder daartoe gerechtigd te zijn wordt de H 170 uitgesloten wegens overtreding van de artikelen 38.1 en 38.2.

Hoger Beroep aanvraag van de H 170

De H 170 gaat dichtbij in lij van de H 171 overstag. Van toepassing is dan artikel 38.3. Er ontstaat namelijk een (nieuwe) boord aan boord positie op het moment dat de H 170 het overstag gaan voltooit.

Op of na dit moment is de stuurman van de H 171 niet dwars of voorlijker dan dwars van de mast van de H 170 geweest. De juiste koersbeperkingen volgens artikel 38.2 zijn dus niet van toepassing. De H 170 mag dan ingevolge artikel 38.1 als lijwaarts jacht loeven zoals het wenst.

Uitsluiting van de H 170 op grond van overtreding van de artikelen 38.1 en 38.2 is onjuist.

De H 170, die als lijwaarts jacht en als binnenliggend jacht boord aan boord de tweelengtecirkel binnenvaart en het merkteken net niet kan aanlopen, heeft recht op ruimte om te loeven (artikel 42.1(a) en artikel 35(b)(ii)) om aldus het merkteken wel te bezeilen.

Opmerkingen van de H 171 (samengevat)

De H 171 acht de uitsluiting van de H 170 wegens overtreding van artikel 38.1 onterecht, gelet op de nieuwe boord aan boord situatie na het overstag gaan ontstaan ingevolge artikel 38.3. Afwijzing van het protest zou, omdat er geen aanvaring heeft plaatsgevonden, juist zijn geweest, of de H 170 had moeten worden uitgesloten op grond van overtreding van artikel 42.3(a)(ii).

Hoger Beroep uitspraak

Overwegende dat,

- uit de vastgestelde feiten blijkt dat de H 170 in de nabijheid van merkteken A overstag is gegaan in lij van de H 171, zodanig dat na het voltooien van het overstag gaan een boord aan boord positie tussen beide jachten is ontstaan, waarbij de stuurman van het loefwaartse jacht H 171 toen en daarna niet dwars of voorlijker dan dwars van de mast van het lijwaartse jacht H 170 is geweest;
- het lijwaartse jacht H 170 derhalve niet onderworpen was aan de juiste koersbeperkingen bedoeld in artikel 38.2;
- dit jacht uit dien hoofde ten opzichte van het loefwaartse jacht H 171 loefrechten kon doen gelden als omschreven in artikel 38.1;
- de H 170 mitsdien door het protestcomité ten onrechte is uitgesloten wegens vermeende overtreding van de artikelen 38.1 en 38.2;
- het in beroep aangevoerde argument, dat de artikelen 42.1(a) en 35(b)(ii) in de onderhavige situatie eveneens van toepassing zouden zijn, onjuist is, aangezien recht op ruimte ingevolge artikel 42.1(a) niet het recht om te loeven inhoudt, terwijl niet artikel 35(b)(ii) maar artikel 35(a) een koersverandering door te loeven toestaat voorzover geoorloofd volgens artikel 38.1 en artikel 35(b)(ii) bij het rondenvan een merkteken alleen dan toepassing kan vinden wanneer sprake is van een koersverandering teneinde een juiste koers te gaan voorliggen;
- artikel 42.3(a)(ii) niet van toepassing is, omdat de H 170 niet van vrij achter boord aan boord is gekomen aan de binnenzijde;

wordt besloten het Hoger Beroep toe te wijzen en de uitspraak van het protestcomité te vernietigen. Het wedstrijdcomité wordt opgedragen aan Hornet H 170 de punten toe te kennen overeenkomende met zijn plaats van aankomst in de onderhavige wedstrijd en de uitslag van die wedstrijd en van de gehele serie dienovereenkomstig te corrigeren.

Gebaseerd op WR 1985

Conform WR 1989, echter

artikel 38.2 is thans artikel 38.2(a)

artikel 38.3 is thans artikel 38.2(b)

Hoger Beroep 4/88 A

NKK 3570 tegen NKK jachten 3682, 3318, 871, 3692, 2929, 2951 en 3111
Koninklijke Watersportvereniging Sneek
K.W.S. Schuttevaer Race, 2 juni 1988

Artikelen 71.1 en 73.5

Wanneer het protestcomité verzuimt een verhoor te houden, doch aanbiedt deze fout te herstellen, kan dit verzuim niet als grond in een Hoger Beroep procedure dienen.

Het voorval

De jachten van de NKK klasse 3682, 3318, 871, 3692, 2929, 2951 en 3111 moeten vanaf het IJsselmeer geschut worden naar de Waddenzee en daarna de brug in de Afsluitdijk passeren.

Voor de start te Stavoren is een palaver gehouden, waarbij werd meegedeeld, dat de jachten die met elkaar in de sluis lagen bij de opening van de brug tegelijk door de brug dienden te varen.

De jachten 3682, 3318, 871, 3692, 2929, 2951 en 3111 houden zich niet aan dit voorschrift en passeren de brug apart van de overige jachten waarmee zij in de sluis lagen.

Aangezien NKK 3570 op de eerstvolgende controle-post van het wedstrijdcomité heeft vernomen, dat de genoemde jachten op voor hem bevredigende wijze voor deze overtreding zullen worden gestraft, dient hij na beëindiging van de wedstrijd geen protest in.

Op 4 juni 1988 blijkt uit de uitslagenlijst echter, dat genoemde jachten niet zijn gestraft. NKK 3570 wil direct een protest indienen, doch het protestcomité is niet meer bereikbaar, zodat het protest per brief op 6 juni 1988 word ingediend. NKK 3570 protesteert tegen genoemde jachten op grond van fundamenteel voorschrift C. "Eerlijk Zeilen".

Uitspraak van het protestcomité

Het protest van NKK 3570 wordt ontvankelijk verklaard. De jachten van de NKK klasse 3682, 3318, 871, 3692, 2929, 2951 en 3111 worden niet gestraft, daar er door hen volkomen te goeder trouw is gehandeld mede als gevolg van een mededeling van het wedstrijdcomité te Kornwerderzand om te mogen vertrekken. Het fundamenteel voorschrift C. "Eerlijk Zeilen" is niet overtreden.

Het protest wordt afgewezen, waarbij het protestcomité opmerkt, dat wanneer NKK 3570 niet met deze uitleg akkoord kan gaan, het protestcomité bereid is over te gaan tot een protestbehandeling conform het zeilwedstrijdreglement.

Hoger Beroep aanvraag NKK 3570

Het protestcomité heeft de uitspraak gedaan zonder een verhoor te houden. De in de uitspraak genoemde mededeling van het wedstrijdcomité aan genoemde jachten om te mogen vertrekken is in de strijd met de mededeling gedaan tijdens het palaver.

Hoger Beroep uitspraak

Overwegende dat:

- NKK 3570 gelijk heeft, dat het protestcomité zijn uitspraak heeft gedaan zonder het in artikel 71.1 WR verplicht gestelde verhoor te hebben gehouden;
 - het protestcomité na de uitspraak echter tegenover NKK 3570 heeft verklaard alsnog een verhoor overeenkomstig artikel 73.5 te willen houden;
 - gelet op het feit dat NKK 3570 dit aanbod heeft afgewezen, hij dit verzuim van het protestcomité niet als grond in een Hoger Beroep procedure kan aanvoeren;
- wordt besloten het Hoger Beroep af te wijzen en de uitspraak van het protestcomité te bekrachtigen.

Gebaseerd op WR 1985

Conform WR 1989, echter artikel 73.5 is thans artikel 73.6

Hoger Beroep 4/88 B

NKK 3570 tegen Wedstrijdcomité
Koninklijke Watersportvereniging Sneek
K.W.S. Schuttevaer Race, 2 juni 1988

Artikelen 71.1 en 73.5

Wanneer het protestcomité verzuimt een verhoor te houden, doch aanbiedt deze fout te herstellen, kan dit verzuim niet als grond in een Hoger Beroep procedure dienen.

Het voorval

De jachten van de NKK klasse 3682, 3318, 871, 3692, 2929, 2951 en 3111 moeten vanaf het IJsselmeer geschut worden naar de Waddenzee en daarna de brug in de Afsluitdijk passeren.

Voor de start te Stavoren is een palaver gehouden, waarbij werd meegedeeld, dat de jachten die met elkaar in de sluis lagen bij de opening van de brug tegelijk door de brug dienden te varen.

De jachten 3682, 3318, 871, 3692, 2929, 2951 en 3111 houden zich niet aan dit voorschrift en passeren de brug apart van de overige jachten waarmee zij in de sluis lagen.

Aangezien NKK 3570 op de eerstvolgende controle-post van het wedstrijdcomité heeft vernomen, dat de genoemde jachten op voor hem bevredigende wijze voor deze overtredding zullen worden gestraft, dient hij na beëindiging van de wedstrijd geen protest in.

Op 4 juni 1988 blijkt uit de uitslagenlijst echter, dat genoemde jachten niet zijn gestraft. NKK 3570 wil direct een protest indienen, doch het protestcomité is niet meer bereikbaar, zodat het protest per brief op 6 juni 1988 wordt ingediend. NKK 3570 protesteert tegen genoemde jachten op grond van het fundamenteel voorschrift C. "Eerlijk Zeilen".

In zijn uitspraak op dit protest verklaart het protestcomité, dat de jachten NKK 3682, 3318, 871, 3692, 2929, 2951 en 3111 niet worden gestraft, daar er door deze jachten volkomen te goeder trouw is gehandeld mede als gevolg van een mededeling van het wedstrijdcomité te Kornwerderzand om te mogen vertrekken.

Het protest van NKK 3570 wordt afgewezen.

Het protest van NKK 3570

NKK 3570 zoekt verhaal bij het wedstrijdcomité overeenkomstig artikel 69(a) aangezien hij wezenlijk is benadeeld in zijn plaats van aankomst door het besluit van het protestcomité om de jachten NKK 3682, 3318, 871, 3692, 2929, 2951 en 3111 niet te straffen zulk in afwijking van de eerder aan de NKK 3570 gedane mededeling door het wedstrijdcomité aanwezig op een zich op de te zeilen baan bevindende controle-post.

Aangezien genoemde jachten in strijd hebben gehandeld met de op het palaver meege-deelde voorschriften had het protestcomité deze jachten, nu in de wedstrijdbepalingen de mogelijkheid van alternatieve straffen niet is opgenomen, op grond van artikel 74.4 moeten uitsluiten.

Uitspraak van het protestcomité

Aan de jachten NKK 3682, 3318, 871, 3692, 2929, 2951 en 3111 is geen alternatieve straf opgelegd, doch ten aanzien van hen is overeenkomstig artikel 74.2(c) de navolgende regeling getroffen:

Aangezien voornoemde zeven jachten 39 minuten te vroeg van Kornwerderzand zijn vertrokken hebben deze in Oudeschild 39 minuten moeten wachten voordat zij de wedstrijd mochten vervolgen. Aangezien deze zeven jachten door hun eerdere vertrek langere tijd tegen de stroom in hebben moeten varen is hun gezeilde tijd met 10 minuten teruggebracht. Het verzoek om verhaal wordt afgewezen, waarbij het protestcomité opmerkt dat, wanneer NKK 3570 niet met deze uitleg akkoord kan gaan het protestcomité bereid is over te gaan tot een protestbehandeling conform het zeilwedstrijdreglement.

Hoger Beroep NKK 3570

1. De uitspraak van het protestcomité is gedaan zonder een verhoor te houden.
2. De verklaring van het protestcomité, dat het bereid is tot een protestbehandeling conform het zeilwedstrijdreglement over te gaan, indien niet akkoord wordt gegaan met de uitspraak doet vermoeden dat er geen protestbehandeling heeft plaats gehad.
3. In de uitspraak van het door mij terzake van dit voorval ingediende protest, verklaart het protestcomité, dat de jachten 3682, 3318, 871, 3692, 2929, 2951 en 3111 niet zijn gestraft. Echter in een brief aan mij, gedateerd 15 juni 1988 deelt het wedstrijdcomité mee, dat genoemde zeven jachten een tijdstraf van 29 minuten hebben gekregen. Er is derhalve wel degelijk een straf opgelegd hoewel de mogelijkheid van alternatieve straffen niet in de wedstrijdregelingen is opgenomen.
4. Bij de berekening van de tijdstraf is er rekening mee gehouden, dat de te vroeg vertrokken jachten langer tegen de stroom in hebben moeten varen. Hiervoor hebben zij 10 minuten minder straf gekregen. Dit is ten onrechte aangezien deze jachten in de haven hadden kunnen wachten, immers deze wachttijd telde niet mee voor de gezeilde tijd. De jachten zijn op eigen initiatief vertrokken en behoeven daarvoor geen compensatie-tijd te verkrijgen.

Hoger Beroep uitspraak

Overwegende dat:

- NKK 3570 gelijk heeft, dat het protestcomité zijn uitspraak heeft gedaan zonder het in artikel 71.1 WR verplicht gestelde verhoor te hebben gehouden;
- het protestcomité na de uitspraak echter tegenover NKK 3570 heeft verklaard alsnog een verhoor overeenkomstig artikel 73.5 te willen houden;
- gelet op het feit, dat NKK 3570 dit aanbod heeft afgewezen, hij dit verzuim van het protestcomité niet als grond in een Hoger Beroep procedure kan aanvoeren;
- de overige door NKK 3570 aangevoerde grieven in een door het protestcomité te houden verhoor aan de orde zouden zijn gekomen,

wordt besloten het Hoger Beroep af te wijzen en de uitspraak van het protestcomité te bekrachtigen.

Gebaseerd op WR 1985

Conform WR 1989, echter artikel 73.5 is thans artikel 73.6

Hoger Beroep 5/88

Europe H 549/Protestcomité tegen Europe H 465
Koninklijke Watersportvereniging De Kaag
Kaagweek, 10 juli 1988

Artikelen 36, 46.1 en 70.2

Een jacht over stuurboord moet vrijblijven van een jacht over bakboord, tenzij vaststaat, dat het over stuurboord gezeild hebbende jacht is omgeslagen.

Wanneer het protestcomité op grond van artikel 70.2(c) besluit om over te gaan tot een verhoor, moet het betrokken jacht hiervan schriftelijk in kennis worden gesteld. Deze kennisgeving moet bevatten de aard van het voorval, het voorschrift dat zou zijn overtreden en de tijd en plaats van het verhoor.

Het protest van Europe H 549

Dertig seconden voor het startsein maakt Europe H 549 vaart om aan de wind over bakboord bij de stuurboordvlag van de startlijn te starten.

Voordat Europe H 549 er erg in had voer Europe H 465 bij Europe H 549 aan bakboord binnen en veroorzaakte een zo groot gat in de luchtkast, dat Europe H 549 genoodzaakt was op te geven.

Protest op grond van artikel 36 WR met de opmerking, dat de protestvlag niet kon worden getoond, aangezien deze juist te voren bij een kentering was zoek geraakt.

Uitspraak van het protestcomité

Aangezien de protestvlag door de Europe H 549 niet overeenkomstig het bepaalde in artikel 68 WR is getoond, wordt het protest van Europe H 549 met toepassing van artikel 72.2 WR niet-ontvankelijk verklaard.

Het protest van het protestcomité

Naar aanleiding van het door Europe H 549 ingediende protest, heeft het protestcomité voor de behandeling van dit protest een onderzoek ingesteld naar de schade, die aan Europe H 549 zou zijn toegebracht.

Het protestcomité heeft geconstateerd, dat aan bakboordzijde van Europe H 549 een gedeelte uit het berghout ontbreekt en dat er zich, iets rechts van deze plaats, een twee vuisten groot gat in de romp bevindt.

Op grond van deze feiten, besluit het protestcomité met toepassing van artikel 70.2(c) WR over te gaan tot een verhoor.

Door het protestcomité vastgestelde feiten

De over bakboord aan de wind zeilende Europe H 549 is aangevaren door de over stuurboord zeilende Europe H 465 tengevolge waarvan vorenomschreven schade is ontstaan.

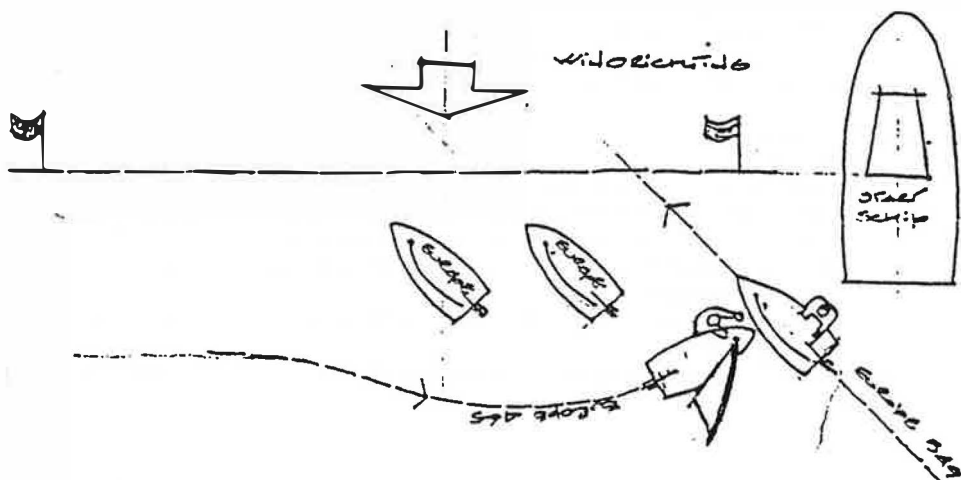

Uitspraak van het protestcomité

Europe H 465 wordt uitgesloten wegens overtreding van artikel 36 WR.

Hoger Beroep aanvraag van Europe H 465

1. Wanneer het protestcomité met toepassing van artikel 70.2(c) tot een verhoor wenst over te gaan, moet het protestcomité Europe H 465 daarvan schriftelijk kennisgeven. Dit is niet gebeurd.
2. Europe H 465 heeft geen gelegenheid gekregen om zich voldoende op het protest voor te bereiden.
3. Op ongeveer twee scheepslengten verwijderd van Europe H 549 sloeg Europe H 465 om en dreef verder in de richting van Europe 549. Het protestcomité had daarom artikel 46.1(b) WR moeten toepassen, dat voorschrijft, dat een varende jacht (Europe H 549) moet vrijblijven van een wedstrijdzeilend jacht (Europe H 465), dat omgeslagen is.
4. Aangezien de stuurman van Europe H 465 over boord is gesprongen om te trachten Europe H 549 af te houden, had het protestcomité voor dit geval van toepassing moeten verklaren artikel 46.1(a) hetwelk bepaalt, dat een varende jacht moet vrijblijven van een ander wedstrijdzeilend jacht, dat manoeuvreert met de bedoeling een overboord geraakt persoon te redden.

Beschouwingen van het protestcomité

1. Het besluit van het protestcomité om over te gaan tot een verhoor overeenkomstig artikel 70.2(c) WR werd aan beide partijen meegedeeld op het moment waarop zij beiden aanwezig waren bij de uitspraak waarbij het protest van Europe H 549 niet-ontvankelijk werd verklaard. Het protestcomité heeft op ditzelfde moment partijen ervan in kennis gesteld, dat door haar werd overgenomen het op schrift gestelde protest van Europe H 549. Geen van partijen heeft hiertegen op dat moment bezwaar gemaakt.

2. De door het protestcomité vastgestelde feiten zijn in bijzijn van beide partijen voorgelezen en zijn door hen zonder protest geaccepteerd.
3. De windkracht op het moment van het voorval was tussen 4 en 5 Beaufort.
4. De aanvaring vond plaats met grote snelheid.

Hoger Beroep uitspraak

Overwegende dat:

- Europe H 465 zowel zijn onder 1 als onder 2 genoemde grieven direkt bij het begin van het verhoor kenbaar had moeten maken en deze grieven niet als grond voor een Hoger Beroep procedure kunnen worden aanvaard;
- uit de vastgestelde feiten blijkt, dat Europe H 465 zeilde en niet als omgeslagen jacht moet worden beschouwd;
- een onbemand jacht niet geacht kan worden bezig te zijn een overboord geraakt persoon te redden;

wordt besloten het Hoger Beroep af te wijzen en de uitspraak van het protestcomité te bekrachtigen.

Gebaseerd op WR 1985

Conform WR 1989, echter

artikel 46.3 is thans artikel 46.4

nieuw artikel 46.3 beschrijft wanneer een jacht is omgeslagen.

Hoger Beroep 6/88

Pampus 387 tegen Wedstrijdcomité
Watersportvereniging Het Witte Huis
Onderlinge Zeilwedstrijd op 28 mei 1988

Artikelen 3.1, 3.4 en 4.1

Wedstrijdbepalingen mogen, wanneer de startseinen vanaf de wal worden gegeven, slechts worden gewijzigd overeenkomstig de artikelen 3.4 en 4.1. Dat wil zeggen, door een tijdige schriftelijke kennisgeving op het officiële mededelingenbord kenbaar gemaakt door het tonen van seinvlag L, vergezeld van een geluidssein.

Artikel 3.1 staat niet toe artikel 3.4 te wijzigen.

Het protest van Pampus 387

Voor de start van de Pampus klasse werd door het wedstrijdcomité vanaf de starttoren mondeling medegedeeld, dat de aangegeven baan DV tweemaal moest worden gezeild. Bij het ingaan van de tweede ronde zijn alle Pampusjachten, rekening houdend met wedstrijdbepaling 3, komende van merkteken 3 buiten de start/finishlijn om naar merkteken 9 gevaren.

Bij het doorvaren van de finishlijn werd Pampus 387 niet afgetoeterd en naar later bleek ook niet geklasseerd.

Protest op grond van artikel 71.1 en wedstrijdbepaling 3.

Feiten vastgesteld door het protestcomité

Bij de middagwedstrijd is conform wedstrijdbepaling 2 door middel van de luidsprekerinstallatie tijdig aan de deelnemende Pampus-jachten medegedeeld dat de aangegeven baan tweemaal moest worden gezeild.

Uitspraak van het protestcomité

Iedere zeilwedstrijd, uit hoeveel ronden die ook bestaat, kent slechts een start, een lijn van afvaart en een lijn van aankomst.

Het wedstrijdcomité heeft Pampus 387 ten onrechte niet geklasseerd en wordt opgedragen aan Pampus 387 alsnog de punten toe te kennen behorende bij zijn plaats van aankomst.

Hoger Beroep aanvraag van het wedstrijdcomité (samengevat)

Geheel overeenkomstig wedstrijdbepaling 2 is door middel van de luidsprekerinstallatie en het hijsen van vlag L aan de deelnemende klassen bekend gemaakt, dat de aangegeven baan DV tweemaal moest worden gevaren.

Baan DV luidt volgens de baan beschrijving: LvAf-9s-5b-1s-3s-LvAk.

Bij tweemaal varen van de baan is de tweede ronde identiek aan de eerste.

Pampus 387 beroept zich op wedstrijdbepaling 3 onder meer luidende: tijdens de wedstrijd mag alleen door de afvaart/aankomstlijn worden gevaren, teneinde te starten of te finishen.

De met inachtneming van wedstrijdbeplating 2 gegeven opdracht om baan DV tweemaal te zeilen prevaleert, waardoor de in wedstrijdbeplating 3 opgenomen geciteerde verbodsbeplating automatisch komt te vervallen.

Pampus 387 heeft de opdracht om baan DV tweemaal af te leggen willens en wetens genegeerd door komende van merkteken 3 niet via LvAf naar merkteken 9 te zeilen maar buiten de startlijn/afvaartlijn begrenzen de groene vlag om te gaan.

Ondanks het feit dat Pampus 387 de aangegeven baan niet tweemaal overeenkomstig de baanomschrijving heeft afgelegd, wordt Pampus 387 door het protestcomité in het gelijk gesteld.

Voorts wordt opgemerkt dat Pampus 387 niet is uitgesloten of gestraft maar als niet gefinisht is aangemerkt wegens het niet varen van twee ronden. Het door Pampus 387 aangevoerde artikel 71.1 WR is dus niet ter zake doende.

Verzocht wordt de uitspraak van het protestcomité nietig te verklaren.

Beschouwing van het protestcomité

De handelingen zijn door het wedstrijdcomité correct weergegeven, de daaruit getrokken conclusies evenwel niet.

Van genoemd automatisme is geen sprake. Met Pampus 387 is het protestcomité van mening, dat wedstrijdbeplating 3 onverkort van kracht blijft.

Evenmin wordt de bewering dat Pampus 387 niet is uitgesloten noch gestraft, maar als niet-gefinisht moet worden beschouwd, onderschreven.

Hoger Beroep uitspraak

Op de wal moeten ingevolge artikel 3.4 wijzigingen in de wedstrijdbeplatingen tijdig aan deelnemende jachten worden bekend gemaakt door vermelding op het officiële mededelingenbord met gelijktijdig tonen van seinvlag L zoals in artikel 4.1. met betrekking tot seinvlag L is voorgeschreven.

In de wedstrijdbeplatingen ontbreekt de vermelding van de aanwezigheid van een dergelijk mededelingenbord.

Wedstrijdbeplating 2 luidende: "De wedstrijdcommissie behoudt zich het recht voor veranderingen per luidspreker-installatie aan de deelnemers bekend te maken", is voor wat betreft wijzigingen van de wedstrijdbeplatingen en het gebruik van seinvlag L in strijd met het bepaalde in artikel 3.4 WR en artikel 4.1'L' WR.

Artikel 3.1 WR staat niet toe wijzigingen in artikel 3.4 WR aan te brengen.

De met gebruikmaking van wedstrijdbeplating 2 door het wedstrijdcomité aan de deelnemers gegeven opdracht om baan DV in afwijking van de baanbeschrijving niet eenmaal maar tweemaal te zeilen, hield een wijziging van de wedstrijdbeplatingen in, die om vorenvermelde redenen niet rechtsgeldig was.

Bovendien heeft het wedstrijdcomité nagelaten het in wedstrijdbeplating 3 vervatte verbod, dat alleen om te starten en te finishen door de startlijn en de finishlijn mocht worden gevaren op enigerlei wijze niet van toepassing te verklaren. De bewering, dat daarvan automatisch sprake was door de gegeven opdracht baan DV tweemaal te zeilen, is onjuist. Naleving van die opdracht hield in feite een door het wedstrijdcomité opgedragen overtreding van het genoemde verbod in. Ook om die reden was die opdracht niet rechtsgeldig.

Geconcludeerd wordt derhalve dat door genoemde handelingen en verzuimen van het wedstrijdcomité de deelnemende klassen in verwarring zijn gebracht en de deelnemers in de Pampus klasse zijn benadeeld, als zijnde niet-gefinisht.

Jachten van de Pampus klasse, die ter beëindiging van de wedstrijd door de lijn van aankomst zijn gevaren, moeten worden aangemerkt als te zijn gefinisht. In de optiek van het wedstrijdcomité kan hen slechts onjuist zeilen van de baan - een overtreding van artikel 51.2 WR - worden verweten.

Een wedstrijdcomité kan daartegen slechts actie ondernemen met toepassing van artikel 70.2(a) WR d.w.z. met verhoor. Pampus 387 heeft in zijn protest derhalve terecht gewezen op artikel 71.1 (noodzaak tot verhoor).

Echter heeft Pampus 387 nagelaten zijn protest tevens te gronden op artikel 69.

Anders dan op grond van artikel 69 (Verzoeken om Verhaal) kan een jacht niet protesteren tegen een wedstrijdcomité.

Aangezien Pampus 387 uitsluitend heeft geprotesteerd op grond van artikel 71.1 WR en wedstrijdbepaling 3 had het protest met toepassing van artikel 72.2 niet-ontvankelijk moeten worden verklaard.

Na kennisname van het voorgevallene was het protestcomité evenwel gerechtigd om met toepassing van artikel 70.3 over te gaan tot het overwegen van verhaal ten aanzien van Pampus 387 en de overige niet geklasseerde deelnemers in de Pampus-klasse.

Het Hoger Beroep wordt afgewezen.

De uitspraak van het protestcomité wordt in zo verre gewijzigd, dat het wedstrijdcomité wordt opgedragen alle deelnemers in de Pampus klasse de punten toe te kennen overeenkomende met hun plaats van aankomst.

Gebaseerd op WR 1985

Conform WR 1989, echter artikel 72.2 is thans 73.2

Hoger Beroep 7/88

Verzoek om verhaal 16m² 3236
Watersportvereniging Noord-Zuid Nieuwkoop
Wedstrijd 6 augustus 1988

Artikelen 3.4, 4.2, 69, 70.1 en 74.2 WR

Het wedstrijdcomité moet de startseinen geven overeenkomstig het bepaalde in artikel 4.2(a) WR, tenzij in de wedstrijd bepalingen anders is voorgeschreven.

Het wedstrijdcomité kan de wedstrijd bepalingen wijzigen door een tijdige schriftelijke kennisgeving op het officiële mededelingenbord.

Het voorval

16m² 3236 start met nog enkele jachten op het volgens hem juiste tijdstip. De overige deelnemers van de 16m²-klasse starten vijf minuten later.

Na aanvankelijk op de uitslagenlijst te zijn vermeld, is de 16m² 3236 daaruit de volgende dag verwijderd. Het wedstrijdcomité deelt desgevraagd mee, dat de 16m² 3236 met toepassing van artikel 70.1(a) is gediskwalificeerd, omdat hij te vroeg is gestart.

Verzoek om verhaal door 16m²

Volgens de wedstrijd bepalingen moet de 16m²-klasse vijf minuten na de Valken-klasse starten. Het overgrote deel van de 16m²-klasse start tien minuten na de Valken-klasse. Uit de diskwalificatie van de 16m² 3236 blijkt dat het wedstrijdcomité laatstgenoemde start als geldig beschouwt.

16m² 3236 zoekt verhaal, omdat hij wezenlijk benadeeld is door een handeling van het wedstrijdcomité te weten een foutieve interpretatie van de wedstrijd bepalingen.

Door het protestcomité vastgestelde feiten

Het wedstrijdcomité heeft het voorbereidingssein voor de 16m²-klasse (het klasse-nummer) niet op het juiste tijdstip getoond. Hierdoor zijn alle deelnemers in de 16m²-klasse gedupeerd.

Uitspraak van het protestcomité

De wedstrijd wordt ongeldig verklaard.

Hoger beroep aanvraag 16m² 3236

1. 16m² 3236 is gestart conform artikel 4.2 WR en de in de wedstrijd bepalingen opgenomen startprocedure.
2. Niet alle deelnemers in de 16m²-klasse zijn benadeeld door de handeling van het wedstrijdcomité. Of 16m² 3236 is foutief gestart en het grootste gedeelte van deze klasse goed of de laatstgenoemde groep is foutief gestart in welk geval 16m² 3236 goed is gestart.

Beschouwingen van het protestcomité

In de wedstrijd-bepalingen staat, dat de navolgende startseinen vanaf het startschip worden gegeven:

Waarschuwingsein: tien minuten voor de eerste start van elke startserie: het hijsen van cijferwimpel 3 en een hoornsignaal.

Vorbereidingssein: vijf minuten voor de eerste start van elke startserie het strijken van cijferwimpel 3, het hijsen van de P-vlag, het tonen van het nummerbord van de te starten klasse en 1 hoornsignaal.

Afvaartsein: het vervangen van het klasse-nummer bord door dat van de volgende te starten klasse, een hoornsignaal. Dit is tevens het voorbereidingssein voor de volgende te starten klasse.

Op het mededelingenbord aan de wal staan de starttijden vermeld. Hieruit blijkt, dat de klassen om de tien minuten moeten starten. In de wedstrijd-bepalingen komt geen bepaling voor, dat de mededelingen op het mededelingenbord een onderdeel van de wedstrijd-bepalingen vormen. Volgens het programma start als eerste klasse de Valken-klasse gevolgd door de 16m²-klasse. 16m² 3236 start op het tijdstip zoals voorgeschreven in de wedstrijd-bepalingen. Het wedstrijdcomité heeft echter op het startsein van de Valken-klasse, hetwelk volgens de wedstrijd-bepalingen tevens het voorbereidingssein voor de 16m²-klasse is, het klasse-nummer van de 16m²-klasse niet getoond, omdat het wedstrijdcomité de mededeling op het mededelingenbord wilde volgen en de 16m²-klasse tien minuten na de Valken-klasse wilde laten starten. Vijf minuten na het startsein van de Valken-klasse (op welk startsein 16m² 3236 start) toont het wedstrijdcomité als voorbereidingssein voor de 16m²-klasse het klasse-nummer van deze klasse. Vijf minuten hierna starten de overige deelnemers in de 16m²-klasse.

Hoger beroep uitspraak

Overwegende dat,

- in de wedstrijd-bepalingen niet is vermeld of er, overeenkomstig artikel 3.4 WR, een officieel mededelingenbord is en waar zich dat bevindt;
- de mededelingen op een niet in de wedstrijd-bepalingen aangeduid bord, dat de klassen om de tien minuten starten dan ook niet als rechtsgeldig kunnen worden beschouwd;
- mitsdien de start van de 16m²-klasse, die plaatsvond tien minuten na de start van de Valken-klasse, ongeldig is;
- wegens het niet op het juiste tijdstip tonen van het klasse-nummer ook de start, die volgens de wedstrijd-bepalingen plaats zou moeten vinden vijf minuten na de Valken-klasse ongeldig is;
- nu geen van beide beschreven startprocedures geldig is, 16m² 3236 niet te vroeg kan zijn gestart;
- door genoemde verzuimen van het wedstrijdcomité alle deelnemers van de 16m²-klasse in verwarring zijn gebracht en benadeeld;

wordt besloten de uitspraak van het wedstrijdcomité tot uitsluiting van 16m² 3236 te vernietigen en de uitspraak van het protestcomité om de wedstrijd ongeldig te verklaren te bekrachtigen.

Gebaseerd op WR 1985

Conform WR 1989

Hoger Beroep 8/88

Zeilplank Mistral H 3869 tegen Zeilplank Mistral H 4605
Koninklijke Watersportvereniging Sneek
Sneekweek 1988, wedstrijd van 11 augustus

Artikel 36. Aanhangsel 2 Wedstrijdreglement voor Zeilplanken - artikel 3.1
Tussen zeilplanken onderling is artikel 33.2 niet van toepassing.

Het protest van Mistral H 3869

In de nabijheid van merkteken 5 is de zeilplank Mistral H 4605 aan de wind over stuurboord liggend in aanvaring gekomen met zeilplank H 3821 uit Divisie II (licht), die over bakboord aan de wind lag.
Protest op grond van artikel 36.

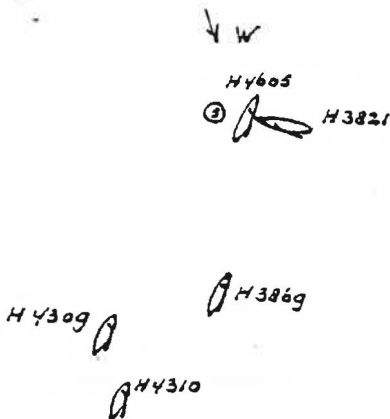

(schets van zeilplank H 3869, overgenomen door het protestcomité)

Door het protestcomité vastgestelde feiten

De zeilplanken H 4605 en H 3821 hebben in de nabijheid van merkteken 5 een aanvaring gehad.

Geen van beide heeft opgegeven noch de in de wedstrijd bepalingen voorgeschreven vervangende 720° straf verricht of een protest ingediend.

Uitspraak van het protestcomité

De H 4605 en de H 3821 worden beide uitgesloten op grond van overtreding van artikel 33.2.

Hoger Beroep aanvraag van Mistral H 4605

Het protestcomité heeft de voorschriften onjuist uitgelegd. Het stelt vast dat een aanvaring heeft plaatsgevonden tussen de H 4605 en de H 3821 en dat geen van beide heeft geprotesteerd. Daarom worden beide zeilplanken met toepassing van artikel 33.2 uitgesloten.

Blijkens wedstrijd bepaling 1 was evenwel het Wedstrijdreglement voor Zeilplanken vermeld in Aanhangsel 2 van toepassing. Dat reglement bepaalt in artikel 3.1 dat artikel 33.2 tussen zeilplanken onderling niet van toepassing is.

De uitsluiting op grond van artikel 33.2 was dus onterecht.

Hoger Beroep uitspraak

Overwegende dat,

- zeilplank H 3869 op grond van artikel 68.1 gerechtigd was als getuige van het voorval op grond van overtreding van artikel 36 tegen zeilplank H 4605 te protesteren;
- zeilplank H 3869 het bepaalde in artikel 5 van Aanhangsel 2 daarbij in acht heeft genomen;
- blijkens de wedstrijd bepalingen Aanhangsel 2 - Wedstrijdreglement voor Zeilplanken - op de wedstrijden voor zeilplanken tijdens de Sneekweek '88 van toepassing was;
- artikel 3.1 van dat reglement bepaalt, dat artikel 33.2 WR tussen zeilplanken onderling niet van toepassing is;
- het protestcomité de zeilplanken H 4605 en H 3821 derhalve niet had mogen uitsluiten op grond van overtreding van artikel 33.2;
- zeilplank H 4605 door dat comité had moeten worden uitgesloten op grond van overtreding van artikel 36;

wordt besloten het Hoger Beroep toe te wijzen, de uitspraak van het protestcomité te vernietigen en met toepassing van artikel 77.6 zeilplank H 4605 alsnog uit te sluiten op grond van overtreding van artikel 36.

Het wedstrijdcomité wordt opgedragen zeilplank H 3821 punten toe te kennen overeenkomende met zijn plaats van aankomst in de onderhavige wedstrijd en de uitslag van die wedstrijd en van de gehele serie daarmee in overeenstemming te brengen.

Gebaseerd op WR 1985

Conform WR 1989, echter artikel 33.2 is thans artikel 33
artikel 77.6 is thans artikel 77.6(a)



Hoger Beroep 1/89

Mandarine (G 944) tegen La Marotte (H 3103) v.v.
Jachtclub Scheveningen
Midwinterwedstrijd/IJspiegel-trophy, d.d. 11 december 1988

Artikelen 36, 41.2 en 41.3

Artikel 41.2. De mate van manoeuvreerbaarheid van jachten, alsmede de heersende omstandigheden van wind en water, zijn tezamen met de onderlinge afstand, de snelheid en de positie van de jachten bepalend voor de beantwoording van de vraag of een jacht overstag is gegaan in overeenstemming met het bepaalde in artikel 41.2.

Het te krap interpreteren van artikel 41.2 leidt gemakkelijk tot slecht zeemanschap.

Het protest van Mandarine

Na het rondenvan het benedenwindse merkteken ging Mandarine na op een aan de windse koers enige lengtes te hebben gevaren overstag van stuurboord naar bakboord. La Marotte lag bij het rondenvan het merkteken ongeveer drie scheepslengten (\pm 40 m.) achter Mandarine en naderde over stuurboord aan de wind liggend.

Na het voltooien van de overstagmanoeuvre (fokken, grootzeil en bezaan stonden vol) werd Mandarine achter aan bakboordzijde door La Marotte aangevaren, waardoor schade ontstond.

Protest op grond van artikel 36.

Het protest van La Marotte

Kort na het rondenvan het benedenwindse merkteken ging Mandarine van stuurboord naar bakboord overstag. Dit jacht verloor daardoor zo veel vaart, dat het bijna stil kwam te liggen. La Marotte trachtte door af te vallen vrij te blijven maar aangezien de schoot vast stond en er onvoldoende tijd en ruimte was lukte dat niet.

Protest op grond van artikel 41.2 en 41.3.

Door het protestcomité vastgestelde feiten

Mandarine ging op 40 m. voor de over stuurboord zeilende La Marotte overstag van stuurboord naar bakboord.

Na het voltooien van de overstagmanoeuvre van de Mandarine was de afstand tussen de jachten 20 m.

La Marotte trachtte met vaststaande schoten achter Mandarine langs af te vallen, doch dit mislukte waardoor een aanvaring ontstond.

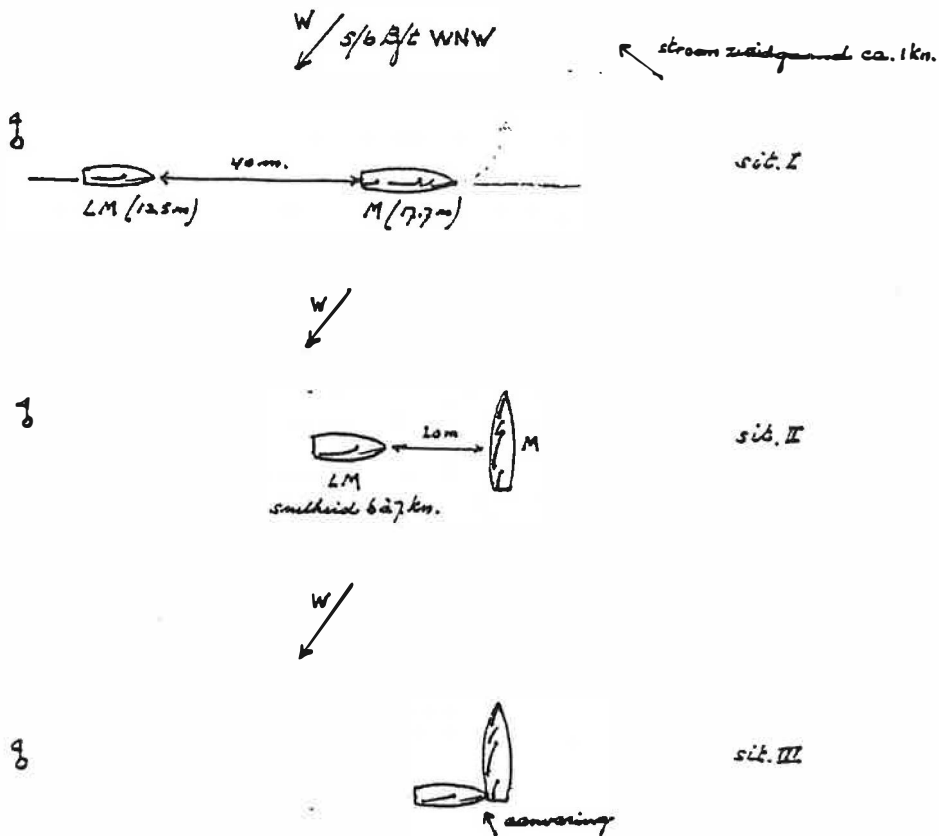

Uitspraak van het protestcomité

Het protest van La Marotte wordt afgewezen. Mandarine is voldoende ver verwijderd van La Marotte overstag gegaan om dit jacht in staat te stellen vrij te blijven van Mandarine. Van die mogelijkheid heeft La Marotte onvoldoende gebruik gemaakt. Dit jacht wordt uitsloten omdat het over stuurboord liggend niet vrij is gebleven van een over bakboord liggend jacht.

Hoger Beroep aanvraag van La Marotte (samengevat)

La Marotte grondde zijn protest op artikel 41.

De onderlinge posities van de betrokken jachten is daarbij van groot belang. De door het protestcomité geschetste achtereenvolgende situaties stroken niet met elkaar. Situatie I is gelet op situatie II, waarbij Mandarine na overstag te zijn gegaan dwars op de koerslijn van La Marotte is komen te liggen, onbestaanbaar.

De situatie kan alleen zijn ontstaan doordat Mandarine zich bij het begin van het overstag gaan benedenwinds van La Marotte bevond, veroorzaakt door het feit dat dit jacht aanzienlijk hoger aan de wind kan zeilen dan Mandarine.

Gelet op de aanvankelijke afstand van ± 40 m. tussen de jachten, de vaarsnelheid van 6 à 7 knopen van La Marotte en de tijd die de overstagmanoeuvre van Mandarine in beslag nam, wordt de bewering van het protestcomité, dat na het voltooiën van die overstagmanoeuvre de afstand tussen de jachten nog 20 m. was, betwist.

Het protestcomité heeft benadrukt dat La Marotte met vaststaande schoten gepoogd zou hebben af te vallen. Uiteraard duurt het een paar seconden voordat de schoten van jachten van deze grootte kunnen worden gevierd wanneer onverwacht moet worden afgevallen.

La Marotte is reeds binnen enkele seconden nadat Mandarine zijn overstagmanoeuvre had ingezet, met het roer aan boord en de schoten vrij gaan afvallen. Dit mocht evenwel niet baten. Mandarine werd nog juist ter hoogte van de hekstoel geraakt.

Wanneer La Marotte zijn koers pas had gewijzigd op het tijdstip waarop het overstag gaan door Mandarine werd voltooid, zou de aanvaring midscheeps van dat jacht hebben plaatsgevonden.

Het protestcomité had niet artikel 36 maar artikel 41.2 moeten toepassen en Mandarine op grond van schending van dat artikel moeten uitsluiten.

Beschouwingen van het protestcomité (samengevat)

De wederzijdse protesten van de jachten Mandarine en La Marotte hadden betrekking op hetzelfde voorval en zijn gelijktijdig in behandeling genomen. Het protest van Mandarine werd niet-ontvankelijk verklaard, aangezien dit jacht geen protestvlag had getoond.

Conform schets I heeft het protestcomité als feit vastgesteld dat de afstand tussen de jachten 40 m. bedroeg op het moment dat Mandarine begon te loeven om overstag te gaan. De bewering dat Mandarine op dat moment $\pm 1\frac{1}{2}$ scheepslengte benedenwinds van de koerslijn van La Marotte lag, is in strijd met hetgeen door het protestcomité is vastgesteld (zie schets I).

Door het protestcomité werd tevens als feit vastgesteld dat na het voltooiën van de overstagmanoeuvre door Mandarine de onderlinge positie van de jachten was als weergegeven in situatieschets II en dat de afstand tussen de jachten 20 m. bedroeg.

Onbewezen is de bewering dat La Marotte hoger aan de wind kon zeilen dan Mandarine, althans dat dit ook werkelijk het geval was.

Onmiddellijk na het ontstaan van de situatie als geschetst in II ontstond voor Mandarine de verplichting het protestcomité ervan te overtuigen dat het overstag gaan was voltooid in overeenstemming met artikel 41.2 (41.3). Voor de over stuurboord liggende La Marotte ontstond op dat moment de verplichting om vrij te blijven van de over bakboord liggende Mandarine. Uitgaande van de door La Marotte opgegeven snelheid van 6 à 7 knopen kan de afstand van 20 m. tussen de jachten in ongeveer 7 seconden worden overbrugd.

Naar de mening van het protestcomité was die tijdsduur onder de heersende omstandigheden voor La Marotte voldoende om hetzij door af te vallen hetzij door overstag te gaan aan zijn verplichting krachtens artikel 36 om vrij te blijven van Mandarine te voldoen.

De bewering, dat La Marotte reeds aan het afvallen was met de schoten vrij alvorens het overstag gaan door Mandarine werd voltooid, is strijdig met hetgeen La Marotte tijdens het verhoor heeft verklaard en op het protestformulier heeft vermeld.

Bij het overstag gaan behoeft Mandarine geen rekening te houden met de mogelijkheid dat La Marotte niet adequaat zou handelen door te proberen met vaststaande schoten af te vallen.

Tevens was er voor La Marotte voldoende tijd en ruimte om door overstag te gaan vrij te blijven van Mandarine.

Hoger Beroep uitspraak

Overwegende dat:

- in het kader van artikel 41.2 een jacht een redelijke reactietijd moet worden gelaten om de noodzakelijke handelingen te verrichten om te kunnen voldoen aan een ontstane plicht om uit te wijken;
- heersende omstandigheden van wind en water, de grootte en manoeuvreerbaarheid van de jachten en de verschillen in snelheid daarbij een voorname rol spelen;
- een te krappe interpretatie van artikel 41.2 gemakkelijk leidt tot slecht zeemanschap;
- uitgaande van het door het protestcomité vastgestelde feit, dat Mandarine na het voltooien van zijn overstagmanoeuvre over bakboord dwars op de vaarrichting van de over stuurboord met een snelheid van 6 à 7 knopen aan de wind naderende La Marotte kwam te liggen;
- de afstand tussen de jachten als geschetst in situatie II 20 m. bedroeg, die rekening houdend met de snelheid van La Marotte in ongeveer 7 seconden kan worden overbrugd;
- gelet op de eerder vermelde criteria in tegenstelling tot de conclusie van het protestcomité, waarop de uitsluiting van La Marotte was gebaseerd, wordt geconcludeerd dat Mandarine in strijd met artikel 41.2 onvoldoende ver verwijderd van La Marotte overstag is gegaan, waardoor dit jacht niet in staat was vrij te blijven;

wordt besloten het Hoger Beroep toe te wijzen en de uitspraak van het protestcomité met toepassing van artikel 77.6 te vernietigen.

Het jacht Mandarine wordt uitgesloten op grond van overtreding van artikel 41.2.

Gebaseerd op WR 1985

Conform WR 1989, echter artikel 77.6 is thans artikel 77.6(a)

Hoger Beroep 2/89

NKK 3664 tegen het wedstrijdcomité
Watersportvereniging De Amer
Wedstrijd van 7 en 8 januari 1989 (IJspegelrace)

Het protest van NKK 3664

Geprotesteerd wordt tegen het feit dat aan het jacht 3664 niet de juiste NKK TCF van 96.98 wordt toegekend in tegenstelling tot de andere NKK gemeten jachten. Uit de startlijst blijkt dat alleen het jacht 3664 2.98 op zijn TCF wordt gekort.

Protest op grond van artikel 69(a).

Door het protestcomité vastgestelde feiten

Handicap is gebaseerd op NKK 1989. Aanpassingen zijn uitgevoerd.

In de Aankondiging is vermeld dat het vaststellen van de rating in handen is van de onafhankelijke rating-commissie.

Uitspraak van het protestcomité

Het protest wordt niet-ontvankelijk verklaard.

De wedstrijd wordt gevaren onder indicatie NKK-1989 reglement, waarbij rekening is gehouden met het voeren van Mylar zeilen en het aan boord hebben van drie spinnakers.

Hoger Beroep aanvraag van NKK 3664

Gaat niet akkoord met de niet-ontvankelijk verklaring van zijn protest omdat aan artikel 68 is voldaan.

Verder is het een vreemde zaak dat NKK ratings 1989 worden gehanteerd terwijl de NKK meetbrieven pas medio maart zullen worden uitgegeven.

Hoger Beroep uitspraak

Aangezien zowel in de Aankondiging van de wedstrijd als in artikel 12 van de wedstrijd bepalingen is vermeld, dat over de toegepaste rating geen discussie met de wedstrijdleiding mogelijk is, heeft het protestcomité het protest van NKK 3664 terecht niet-ontvankelijk verklaard.

Het Hoger Beroep wordt afgewezen.

Gebaseerd op WR 1985
Conform WR 1989

Hoger Beroep 3/89

FD H 323 tegen Valk 360
Stichting Westeinder Zeilwedstrijden
Voorjaarswedstrijden op 4, 5, 6, en 7 mei 1989, ochtendwedstrijd op 4 mei

Artikelen 37.1, 39 en 41.1

Artikel 41.1. Een jacht, dat bezig is overstag te gaan, moet vrijblijven van een jacht dat over een boeg ligt.

Het protest van FD H 323

FD H 323 was over stuurboord liggend aan lij van de over bakboord liggende Valk 360 overstag gegaan. Bij het naderen van merkteken 4 was de FD binnenliggend jacht en vroeg aan de Valk om ruimte teneinde het merkteken aan bakboord te houden. Valk 360 wilde geen ruimte geven, ging onder het merkteken langs en week daarvoor van zijn juiste koers.

Protest op grond van artikel 39.

Door het protestcomité vastgestelde feiten

FD H 323 raakte bij het overstag gaan Valk 360. Zeer weinig wind, steeds draaiend.

Uitspraak van het protestcomité

Protest afgewezen.

Artikel 39 geldt op een bezeild rak, terwijl hier sprake was van een kruisrak. Van toepassing is artikel 41.1.

Hoger Beroep aanvraag van FD H 323

Bij de behandeling van het protest is artikel 37.1 niet in overweging genomen, ondanks het verzoek daartoe van FD H 323. In eerste instantie is het protest ingediend op grond van artikel 39, omdat Valk 360, komende van merkteken 5, merkteken 4 kon bezeilen. Echter de Valken hadden een andere baan dan de FD's en moesten naar merkteken 3, wat een kruisrak was. Het volgende is gebeurd:

De Valk voer loefwaarts ten opzichte van de FD.

De FD en de Valk konden de boei bezeilen.

De FD heeft ruimte gevraagd, maar dit weigerde de Valk.

De Valk stuurde lager om onder het merkteken 4, een merkteken van de FD-finishlijn, te sturen omdat de Valk niet door deze finishlijn wilde zeilen.

Bij dit afvallen raakten de Valk en FD elkaar.

De FD moest in de wind sturen om de Valk te laten passeren en daarna overstag te gaan om alsnog boven merkteken 4 langs te zeilen.

Genuigen hebben bevestigd dat de Valk niet vrij bleef maar lager stuurde dan de FD.

Beschouwingen van het protestcomité

Naar aanleiding van de Hoger Beroep aanvraag van FD H 323 merkt het protestcomité het volgende op:

Zowel de FD 323 als de Valk 360 zeilden over bakboord in een kruisrak. Elk van hen voer in een ander rak van de baan in de nabijheid van merkteken 4.

Beide jachten voeren boord aan boord.

De Valk was loefwaarts jacht en de FD lijwaarts jacht.

Er was zeer weinig wind, schiffte steeds.

Merkteken 4 was voor de Valk geen merkteken van de baan.

Merkteken 4 was voor de FD wel een merkteken van de baan en moest aan bakboord worden gehouden.

De baan voor de FD's werd bij dit merkteken afgekort.

Het protest werd ingediend op een verkeerd artikel. Artikel 39 heeft betrekking op een bezeild rak en niet op een kruisrak.

Tijdens het boord aan boord zeilen van beide jachten is de Valk vrijgebleven van de FD, zodat geen overtreding van artikel 37.1 is vastgesteld.

Volgens verklaring van de als getuige gehoorde FD H 318, die op ongeveer 50 meter recht achter de beide genoemde jachten zeilde, kon de Valk niet boven merkteken 4 langs zonder overstag te gaan.

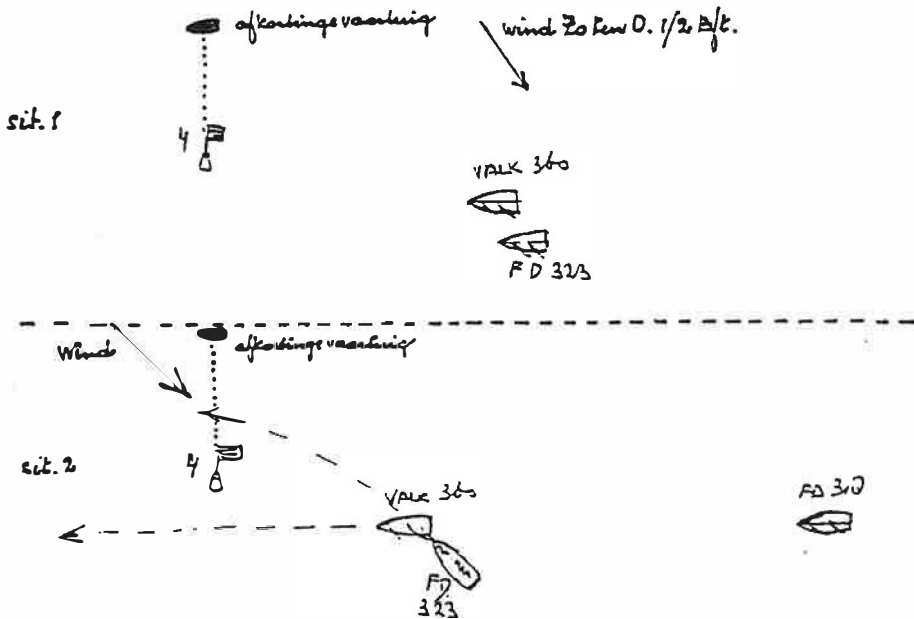

De FD H 323 heeft, toen duidelijk werd dat op deze wijze merkteken 4 niet aan bakboord kon worden gehouden, besloten om overstag te gaan achter de Valk langs, teneinde de voor de FD's geldende finishlijn te bereiken.

Tijdens deze laatste manoeuvre heeft de FD de Valk geraakt vlak bij de spiegel.

Daar de FD de Valk heeft geraakt bij de spiegel van de Valk bij het overstag gaan, moet worden aangenomen dat de FD weinig overlap had op de Valk en dus zeer zeker geen loefrecht en dus ook geen rechten kon doen gelden op artikel 38.1.

De FD had eenvoudig vrij moeten blijven bij het overstag gaan. De aanvaring had in eerste instantie een protest van de Valk tot gevolg en pas later het tegenprotest van de FD.

De FD werd op het protest van Valk 360 uitgesloten op grond van overtreding van artikel 41.1.

Hoger Beroep uitspraak

De uitspraak van het protestcomité wordt bekrachtigd op grond van de door het protestcomité vastgestelde en nader gepreciseerde feiten.

Het Hoger Beroep wordt afgewezen.

Gebaseerd op WR 1989

Hoger Beroep 4/89

Valk 108 tegen Valk 14
Watersportvereniging Braassemermeer
Braassem Zomerwedstrijden, middagwedstrijd 18 juni 1989

Artikelen 36 en 74.4 Aanhangsel 3, paragraaf 1, 720° Straf

720° Straf. Wanneer de wedstrijdbepalingen de 720° Straf als omschreven in Aanhangsel 3, paragraaf 1, van toepassing verklaren als vervangende straf voor overtreding van een artikel van Deel IV van het Zeilwedstrijdreglement treedt ingevolge artikel 74.4 deze straf in de plaats van de straf uitsluiting.

Voor het aanvaarden en uitvoeren van een vervangende straf is geen toestemming vereist van het jacht waartegen de overtreding werd begaan.

Het protest van Valk 108

Ondanks aanroepen week de over stuurboord liggende Valk 14 niet uit voor de over bakboord liggende Valk 108. Daardoor raakte Valk 108 de Valk 14 achter de midscheeps ondanks de poging van Valk 108 en Valk 157 uit te wijken door overstag te gaan. Door de aanvaring verloor Valk 108 minstens drie plaatsen.

Protest op grond van artikel 36.

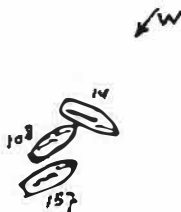

Feiten vastgesteld door het protestcomité

Tussen Valk 108 en Valk 14 heeft een aanvaring plaatsgevonden.

Valk 108 lag over bakboord Valk 14 over stuurboord. Valk 108 had het recht van de weg. Valk 14 heeft conform wedstrijdbepaling 19 de 720° Straf uitgevoerd na zich direct na het incident te hebben vrijgezeild.

Uitspraak van het protestcomité

Valk 14 heeft de vervangende straf conform de regels uitgevoerd en gaat derhalve vrij uit.

Hoger Beroep aanvraag van Valk 108 (samengevat)

Naar mijn mening had Valk 14 op mijn op artikel 36 gegrond protest door het protestcomité moeten worden uitgesloten, aangezien dit jacht zonder mijn toestemming eigener beweging de 720° Straf heeft uitgevoerd, ondanks dat door Valk 108 protest werd aangezegd en de protestvlag gezet. Aan de door Valk 108 opgelopen schade en het geleden verlies aan plaatsen werd door het protestcomité nauwelijks aandacht besteed.

Een rechtvaardige uitspraak is mijns inziens van belang als toets voor protestcomité's en teneinde onsportief zeilen tegen te gaan.

Beschouwing van het protestcomité (samengevat)

Valk 108 stelt in zijn Hoger Beroep dat de uitvoering van de 720° Straf door Valk 14 geen bevrijdende werking had, omdat die uitvoering geschiedde zonder toestemming van Valk 108.

Voor deze uideg geeft Aanhangel 3, paragraaf 1.1. geen enkel houvast.

Wanneer de wedstrijdregelingen voorzien in een vervangende straf behoeft een jacht dat meent een voorschrift van Deel IV te hebben overtreden voor de uitvoering van die straf geen toestemming van enig ander jacht.

Het door Valk 108 ingediende protest repte niet over schade, laat staan ernstige schade. Trouwens, een paar krassen in de verf en een beschadigde roestvrijstalen stevenstrip voldoen niet aan dat criterium.

Er was dan ook voor het protestcomité geen reden paragraaf 1.4 van Aanhangel 3 toe te passen. Evenmin valt de door Valk 108 opgelopen materiële schade en het verlies aan plaatsen onder het begrip schade bedoeld in artikel 69(c) en was er dus geen aanleiding verhaal te overwegen.

Het beweerde plaatsverlies door Valk 108 is, zoals een becijfering leert, niet van invloed geweest op het door dit jacht behaalde eindresultaat. Valk 108 motiveert zijn Hoger Beroep aanvraag mede "om onsportief zeilen tegen te gaan". De relatie tussen "onsportief zeilen" als bedoeld in Fundamenteel Voorschrift C en artikel 75 WR, en het onderhavige protest ontgaat het protestcomité ten enenmale.

Hoger Beroep uitspraak

Wanneer de wedstrijdregelingen de 720° Straf als omschreven in Aanhangel 3, paragraaf 1, van toepassing verklaren als vervangende straf voor overtreding van een voorschrift van Deel IV van het Zeilwedstrijdreglement treedt ingevolge het bepaalde in artikel 74.4 deze straf in de plaats van de straf uitsluiting.

Het aanvaarden van de 720° Straf op de wijze als voorgeschreven in paragraaf 1.1 van Aanhangel 3 is niet gebonden aan de toestemming van het jacht waartegen een overtreding van een voorschrift van Deel IV werd begaan ook al wordt door dit jacht de protestvlag getoond en protest aangezegd. Het verlies van plaatsen tengevolge van een overtreding van een voorschrift door een ander jacht valt niet onder het begrip schade als bedoeld in artikel 69(c) en komt derhalve niet in aanmerking voor het overwegen van verhaal. Schade als bedoeld in artikel 69(c) houdt in zodanig ernstige schade dat voortzetting van de wedstrijd niet of slechts met gereduceerde snelheid mogelijk is, als gevolg waarvan het beschadigde jacht wordt benadeeld in zijn plaats van aankomst. Het aanvaarden en uitvoeren van een vervangende straf zal alleen dan als "niet sportief" kunnen worden gekwalificeerd, wanneer de overtreding van een jacht een van de in paragraaf 1.4 of paragraaf 2.5 van Aanhangel 3 omschreven gevolgen heeft gehad. Echter kan dan geen andere straf dan uitsluiting worden opgelegd.

Het Hoger Beroep wordt afgewezen.

De uitspraak van het protestcomité wordt bekrachtigd.

Gebaseerd op WR 1989

Hoger Beroep 5/89

Hoger Beroep is ingetrokken.
Protest door het protestcomité opnieuw behandeld.

Gebaseerd op WR 1989

Hoger Beroep 6/89

Vaurien H 34329 tegen Vaurien H 33512
Watersportvereniging Gooierhaven
Open Nederlandse Kampioenschappen Gooimeer, 10 juli 1989

Artikel 36

Wanneer een protestcomité vaststelt dat er reden tot twijfel bestaat of een stuurboordjacht vrij kan blijven van een bakboordjacht, dan moet het stuurboordjacht worden uitgesloten.

Het protest van Vaurien H 34329

Vaurien H 34329 vaart over bakboord aan de wind. Vaurien H 33512 over stuurboord aan de wind zeilende, nadert op kruisende koers Vaurien H 34329. Vaurien H 34329 roept Vaurien H 33512 tweemaal aan.

Wanneer Vaurien H 34329 zijn koers behouden zou hebben, zou hij Vaurien H 33512 een meter uit de spiegel hebben aangevaren.

Vaurien H 34329 is, toen zijn boeg op een afstand van twee meter van Vaurien H 33512 was gekomen, afgevallen door een ruk aan zijn roer te geven en zijn grootzeil te laten vieren. Vaurien H 34329 zeilde daarna aan de wind, op een afstand van een halve meter, achter Vaurien H 33512 langs. Vaurien H 34329 heeft voor het afvallen niet geloefd.

Door het protestcomité vastgestelde feiten

Vaurien H 34329 vaart over bakboord aan de wind. Vaurien H 33512 vaart over stuurboord aan de wind op kruisende koers met Vaurien H 34329.

Er heeft geen aanvaring plaatsgevonden.

Het grootzeil van Vaurien H 34329 heeft geklapperd voordat Vaurien H 34329 achter Vaurien H 33512 langs zeilde.

Vaurien H 33512 heeft zijn koers niet gewijzigd.



Uitspraak van het protestcomité

Het protest wordt afgewezen omdat het protestcomité niet heeft kunnen vaststellen of een voorschrift is overtreden. Uit de verklaringen blijkt niet dat Vaurien H 34329 genoodzaakt was zijn koers te veranderen, teneinde vrij te blijven van Vaurien H 33512.

Hoger Beroep aanvraag Vaurien H 34329

Vaurien H 34329 maakt er bezwaar tegen, dat zijn protest is afgewezen ondanks de verschillende getuigenverklaringen. Voorts wordt gesteld dat het protestcomité bij de verhoren van de partijen en getuigen niet alle relevante gegevens op schrift heeft gesteld terwijl enkele belangrijke passages in de vastgestelde feiten zijn weggelaten.

Gegeven de gang van zaken zoals die zich heeft afgespeeld, had Vaurien H 33512 op grond van overtreding van artikel 36 moeten worden uitgesloten.

Vraag van de Zeilraad aan het protestcomité

Heeft het protestcomité kunnen vaststellen waarom het zeil van Vaurien H 34329 heeft geklapperd?

Antwoord van het protestcomité

Voor het klapperen van het zeil van Vaurien H 34329 waren geen duidelijke verklaringen.

Hoger Beroep uitspraak

Hoewel het protestcomité blijkens zijn uitspraak niet heeft kunnen vaststellen dat Vaurien H 34329 genoodzaakt was metterdaad af te vallen om een aanvaring met Vaurien H 33512 te voorkomen, kan uit de door het protestcomité overgelegde schets van het voorval worden geconcludeerd, dat het twijfelachtig was of Vaurien H 33512 over stuurboord aan de wind liggend veilig voor de over bakboord aan de wind liggende Vaurien H 34329 langs kon zeilen en er reden tot twijfel heeft bestaan of Vaurien H 33512 vrij kon blijven van Vaurien H 34329. In dat geval komt het voordeel van de twijfel toe aan het over bakboord liggende jacht en moet het over stuurboord liggende jacht, i.c. Vaurien H 33512, worden uitgesloten op grond van overtreding van artikel 36.

Het Hoger Beroep wordt toegewezen en met vernietiging van de uitspraak van het protestcomité wordt besloten Vaurien H 33512 uit te sluiten op grond van overtreding van artikel 36.

Gebaseerd op WR 1989

Hoger Beroep 7/89

Hoger Beroep 7/89 niet-ontvankelijk.

Aanmelding van het Hoger Beroep bij het KNWV heeft niet plaatsgevonden binnen de termijn van vier weken, voorgeschreven in de Bepaling van het KNWV paragraaf 1 bij artikel 77.6 WR.

Gebaseerd op WR 1989

Hoger Beroep 8/89

Dart 18 no. 5225 tegen Dart 18 no. 5025
C.V. Hellecat en Dart Klasse Organisatie
Open Nederlands Kampioenschap Dart 18, 18 t/m 20 augustus 1989

Artikelen 68.2, 68.3, 68.4(a), 70.2(b) en 73.2.

Artikel 70.2(b). Een protestcomité mag voor de toepassing van artikel 70.2(b) alleen dan van een verklaring uit een ongeldig protest gebruik maken wanneer dat protest die verklaring reeds bij de indiening bevat.

Het protest van Dart 18 no. 5225

Dart 18 no. 5025 heeft door in de vierde wedstrijd op 19 augustus 1989 met een andere fok te zeilen de klasse-voorschriften van de Dart-klasse overtreden.

Feiten vastgesteld door het protestcomité

Blijkens de van de door het protestcomité ingeschakelde meter ontvangen rapportage heeft Dart 18 no. 5025 door een gewijzigde zeilvoering in de vierde wedstrijd gehandeld in strijd met de klasse-voorschriften.

Uitspraak van het protestcomité

Gelet op het oordeel van de meter wordt Dart 18 no. 5025 uitgesloten voor de vierde wedstrijd van het Open Nederlands Kampioenschap.

Hoger Beroep aanvraag van Dart 18 no. 5025 (samengevat)

In de vierde wedstrijd van het kampioenschap werd door Dart 18 no. 5025 in plaats van met een roze standaardfok gezeild met een witte standaardfok, beide standaard fabriekszeilen voor een Dart 18.

Aangezien de Engelse regels slechts een 'leidraad' zijn voor nationale en open wedstrijden werd die verwisseling niet strafbaar geacht. Voorts wordt het onterecht gevonden dat 24 uur na het verstrijken van de tijdlimiet voor het indienen van een protest nog een protest wordt behandeld en een straf kan worden opgelegd met inschakeling van een meter, die, zijnde een deelnemer, ingevolge bepaling 5.2 van genoemde leidraad niet als controleur dienst mag doen en bovendien niet als onpartijdig kan worden beschouwd.

Hoger Beroep uitspraak

Artikel 68.4(a) is door het protestcomité onterecht toegepast. Uit de redenen tot protest blijkt, dat de protesterende Dart 18 no. 5225 wel degelijk op de hoogte was van de feiten die een protest rechtvaardigden. Dit jacht had ingevolge het bepaalde in artikel 68.3 de protestvlag moeten tonen. Bovendien heeft dit jacht nagelaten Dart 18 no. 5025, waartegen werd geprotesteerd, overeenkomstig artikel 68.2 op de hoogte te brengen dat een protest zou worden ingediend.

Aangezien het protest niet voldeed aan de vereisten van artikel 68 was het ongeldig. Het had met toepassing van artikel 73.2 door het protestcomité niet-ontvankelijk moeten worden verklaard en niet in behandeling mogen worden genomen. Ook niet met toepassing van artikel 70.2(b), daar de door Dart 18 no. 5025 afgelegde verklaring met betrekking tot zijn zeilvoering in de vierde wedstrijd door het in behandeling nemen van een ongeldig protest onrechtmatig werd verkregen.

De door het protestcomité ingeschakelde meter bezat niet de status als vereist in de Bepaling van het KNWV bij artikel 74.3 (Protesten inzake metingen) en was derhalve niet bevoegd.

De op het oordeel van die meter gebaseerde beslissing van het protestcomité tot uitsluiting van Dart 18 no. 5025 was ook om die redenen niet rechtsgeldig.

Het Hoger Beroep wordt toegewezen. De uitspraak van het protestcomité wordt vernietigd.

Aan het protestcomité wordt opgedragen aan Dart 18 no. 5025 de punten toe te kennen overeenkomstig zijn plaats van aankomst en de uitslag van de wedstrijdserie dienovereenkomstig te corrigeren.

Gebaseerd op WR 1989

Hoger Beroep 9/89

Hoger Beroep 9/89 niet-ontvankelijk.

De in paragraaf 1 van de Bepaling van het KNWV bij artikel 77.6 bedongen waarborgsom werd niet ontvangen binnen de termijn van vier weken na de mondelinge uitspraak van het protestcomité.

Gebaseerd op W.R. 1989

Hoger Beroep 10/89

16m² 3307 tegen het wedstrijdcomité
Zeil Vereniging 't Olle Schild, Steendam
Hoogholtje Wedstrijd op het Schildmeer, 13 augustus 1989

Artikelen 51.1 (a en b) en 70.1 (a en c)

Artikel 51.1(a). Een jacht moet starten, zoals de definitie "starten" voorschrijft.

Het voorval

Bij de start van de 16m²-klasse in vorengenoemde wedstrijd werd door het wedstrijdcomité aan boord van het startschip waargenomen, dat op het startsein de 16m²-jachten 4311, 4128 en 3307 zich met enig deel van de romp en tuigage aan de baanzijde van de startlijn bevonden. Aangezien niet werd geconstateerd, dat bedoelde jachten daarna terugkeerden om te starten, werden zij genoteerd als te vroeg gestart (PMS).

Na afloop van de wedstrijd- werd door de 4311 en de 3307 een schriftelijk protest ingediend. De 4311 beweerde te zijn teruggekeerd; de 3307 betwijfelde te vroeg te zijn gestart. Omdat kwam vast te staan, dat de 4311 inderdaad was teruggekeerd en reglementair gestart, werd zijn protest door het protestcomité toegewezen. Het protest van de 3307 werd afgewezen.

Uitspraak van het protestcomité

16m² 3307 heeft zijn bewering niet waar kunnen maken, dat het wedstrijdcomité op het startschip zijn te vroege start niet heeft kunnen zien, omdat op het startsein het buitenste merkteken van de startlijn door een ander te vroeg startend jacht aan het oog werd onttrokken.

De uitsluiting van 16m² 3307 door het wedstrijdcomité op grond van overtreding van artikel 51.1(b) wordt bekrachtigd.

Hoger Beroep aanvraag 16m² 3307 (samengevat)

Aangezien het wedstrijdcomité op het startschip niet heeft opgemerkt, dat de 4311 na een te vroege start terugkeerde om te starten, het zicht vanaf het startschip op het buitenste merkteken van de startlijn door de te vroeg startende 4311 werd benomen en de schets van het protestcomité de situatie niet juist weergeeft, moet ernstig worden betwijfeld of de waarneming ten aanzien van de 3307 door het wedstrijdcomité juist is geweest.

Hoe kan met zekerheid een te vroege start worden geconstateerd, wanneer door het ontbreken van zicht op het buitenste merkteken (door het wedstrijdcomité toegegeven) de startlijn op het startsein niet geheel meer kan worden overzien?

Verklaring van het wedstrijdcomité van de Z.V.O.S.S. (samengevat)

Teneinde in staat te zijn te allen tijde de ligging van de startlijn nauwkeurig te bepalen, wordt die lijn vanaf het startschip gepeild langs een vast punt op het startschip over en in het verlengde van de beide merktekens van de startlijn. Op deze wijze blijft het waarnemen van de juiste ligging van de startlijn onaangetast ook al wordt het zicht op het merkteken aan het buiteneinde van de startlijn door een te vroeg startend jacht benomen.

Vanaf het startschip was daardoor duidelijk zichtbaar dat de 3307 tezamen met de beide andere jachten te vroeg startte.

Hoger Beroep uitspraak

Een verzoek om een verhoor bedoeld in artikel 70.1(c) door een jacht, dat door een wedstrijdcomité is gestraft wegens een onreglementaire start, behoeft niet te geschieden in de vorm van een schriftelijk protest, maar mag mondeling worden gedaan.

Het daaruit voortvloeiende verhoor moet evenwel plaats vinden alsof een protest is ingediend, dat wil zeggen op de wijze zoals in Hoofdstuk B van Deel VI van het wedstrijdreglement is voorgeschreven.

Op het betreffende jacht rust dan de verplichting het protestcomité ervan te overtuigen dat het wedstrijdcomité bij het vaststellen van zijn te vroege start een fout heeft begaan.

Blijkens de uitspraak van het protestcomité is de 16m² 3307 daarin niet geslaagd.

Het Hoger Beroep wordt afgewezen

De uitspraak van het protestcomité wordt bekrachtigd

Gebaseerd op WR 1989

Hoger Beroep 11/89

Hoger Beroep 11/89 niet-ontvankelijk.

Aanmelding van het Hoger Beroep bij het KNWV heeft niet plaatsgevonden binnen de termijn van vier weken, voorgeschreven in de Bepaling van het KNWV paragraaf 1 bij artikel 77.6 WR.

Gebaseerd op WR 1989

Hoger Beroep 12/89 (verwijzing)

Wedstrijdcomité tegen H 1862
Noordzee Club
Noordzee Week (Fjellstø Race), 12 mei 1989

Jacht verzuimt na het finishen de in de wedstrijd bepalingen voorgeschreven wedstrijdverklaring tijdig in te leveren.

Het protest van het wedstrijdcomité

Het wedstrijdcomité protesteert tegen het jacht H 1862 op grond van het feit, dat dit jacht, nadat het de wedstrijd heeft beëindigd, verzuimd heeft de in de wedstrijd bepaling 1.17.2 voorgeschreven wedstrijdverklaring binnen een uur na aankomst in de haven bij het wedstrijd bureau in te leveren.

Door het protestcomité vastgestelde feiten

Wedstrijd bepaling 1.17.2 luidt als volgt: "Binnen een uur na aankomst in de haven moet een volledig ingevulde en ondertekende wedstrijdverklaring worden ingeleverd bij het wedstrijd bureau".

Met het programma is aan de deelnemers als aanhangsel E de tekst van de wedstrijdverklaring uitgereikt, waarbij de verantwoordelijke persoon aan boord onder meer dient te verklaren, dat het jacht en de bemanning heeft voldaan aan de geldende wedstrijd bepalingen.

Het protestcomité stelt de feiten vast, zoals deze in het protest van het wedstrijdcomité zijn vermeld.

Uitspraak van het protestcomité

Het jacht H 1862 wordt uitgesloten wegens overtreding van wedstrijd bepaling 1.17.2.

Verwijzing door het protestcomité overeenkomstig artikel 77.2 WR

Het protestcomité vraagt om bevestiging of verbetering van de uitspraak met overweging van de navolgende vragen.

1. Is het juist dat wedstrijd bepaling 1.17.2 aldus moet worden uitgelegd, dat ieder jacht dat meent te hebben gezeild overeenkomstig de wedstrijd bepalingen, verplicht is de ingevulde en ondertekende wedstrijdverklaring (aanhangsel E) in te leveren binnen een uur na aankomst in de haven?
2. Wanneer een wedstrijdverklaring als bedoeld in wedstrijd bepaling 1.17.2 (welk artikel overigens niet voorschrijft wie die verklaring moet ondertekenen en welke redactie die verklaring moet hebben) niet is afgegeven, is dit dan een grond voor het wedstrijdcomité om te protesteren tegen het desbetreffende jacht?
3. Indien dit een grond oplevert om te protesteren, is diskwalificatie dan een juiste beslissing of moet de beslissing luiden: het jacht moet worden beschouwd zich te hebben teruggetrokken?
4. Moet een wedstrijdcomité een jacht, dat niet de voorgeschreven wedstrijdverklaring inlevert, automatisch klasseren als RET of DNS?

5. Kan een wedstrijdcomité tegen een jacht protesteren wegens het niet tijdig inleveren van een wedstrijdverklaring?
6. Een jacht dat door het wedstrijdcomité ten onrechte lager is geklasseerd dan juist is, kan verhaal zoeken. Kan een jacht dat op grond van het niet inleveren van een wedstrijdverklaring is uitgesloten, ook verhaal zoeken?

Uitspraak op verwijzing

De Zeilraad, overwegende dat:

- overeenkomstig artikel 3.1.a. WR op schrift gestelde wedstrijd bepalingen gelden als voorschrift;
 - wedstrijd bepaling 1.17.2. derhalve als voorschrift geldt;
 - hoewel wedstrijd bepaling 1.17.2 niet voorschrijft hoe de wedstrijdverklaring moet luiden, aangenomen mag worden dat deze moet zijn overeenkomstig die welke als aanhangsel E bij het programma aan de deelnemers is uitgereikt;
 - behalve als voorzien in artikel 70.1 WR, slechts maatregelen tegen een jacht kunnen worden genomen na een geldig ingediend protes;
 - de door het protestcomité gestelde vragen onder 1, 2, 5 en 6 bevestigend moeten worden beantwoord;
 - het antwoord op de onder 3 gestelde vraag moet luiden, dat diskwalificatie de juiste beslissing is;
 - het antwoord op de onder 4 gestelde vraag ontkennend moet luiden;
- heeft besloten de uitspraak van het protestcomité te bevestigen.

Gebaseerd op W.R. 1989

Hoger Beroep 13/89

IOR H 189 tegen IOR H 13 v.v.

Watersportvereniging Haringvliet, Hellevoetsluis

Teamwedstrijden Haringvliet 1989, 30 september en 1 oktober, serie V, wedstrijd A op 1 oktober 1989.

Het protest van de H 13

De H 13 en de H 189 zeilen beide over stuurboord aan de wind liggend op het kruisrak tussen de merktekens 2 en 3. De H 13 ligt ongeveer 4 à 5 scheepslengten vrij voor en lijwaarts van de H 189. De H 13 roept "ik ga overstag", valt circa 10 graden af, gaat dan overstag en roept de H 189 aan met "bakboord" op het moment dat het overstag gaan is voltooid.

De H 189 roept iets onverstaanbaars terug, neemt geen maatregelen om overstag te gaan en blijft op koers. Na nogmaals driemaal "bakboord" te hebben geroepen valt de H 13 bijna 90 graden af om een aanvaring te voorkomen en mist op een haar na de spiegel van de H 189. De H 13 heeft onmiddellijk de protestvlag gezet en protest aangezegd op grond van artikel 36.

Door het protestcomité vastgestelde feiten

De H 13 is zo dicht bij de H 189 overstag gegaan van stuurboord naar bakboord dat de H 189 geen gelegenheid had uit te wijken, nadat de H 13 het overstag gaan had voltooid. De H 13 is zelf afgevallen om te voorkomen dat de H 189 door hem zou worden geraakt. De H 189 heeft zijn koers ongehinderd kunnen vervolgen en hoefde niet uit te wijken.

Uitspraak van het protestcomité

Op het voorval was artikel 41.2 van toepassing. De H 13 is nooit het jacht met het recht van de weg geworden. De H 13 heeft zijn vermeende recht van de weg niet "genomen". Het protest van de H 13 wordt afgewezen. Er wordt geen jacht gestraft.

Hoger Beroep aanvraag van de H 189 (samengevat)

H 189 verzoekt om uitleg van de consequenties die het gevolg zijn van een overtreding van artikel 41.2. Naar de mening van de H 189 is de H 13 wel degelijk strafbaar om de volgende redenen:

1. Volgens de uitspraak van het protestcomité heeft de H 13 artikel 41.2 overtreden en zou dus overeenkomstig artikel 74.4 moeten worden bestraft.
2. Hoewel de H 13 na zijn overstag manoeuvre vrijwel direct uitweek voor de H 189, heeft de H 13 door driemaal met "bakboord" aan te roepen wel degelijk aanspraak gemaakt op het recht van de weg.
3. In de situatie die ontstond, kon de H 189 alleen maar zijn koers behouden om een aanvaring te voorkomen.

Hoger Beroep uitspraak

De in de uitspraak van het protestcomité vermelde mening, dat de H 13 niet het recht van de weg zou hebben verkregen, is onjuist.

Blijkens de door het protestcomité vastgestelde feiten kreeg de H 13 op grond van artikel 36 het recht van de weg toen dat jacht na in strijd met artikel 41.2 overstag te zijn gegaan over bakboord kwam te liggen.

Evenwel maakte de H 13 van dat recht geen gebruik door af te vallen en zodoende de over stuurboord liggende H 189 in staat te stellen vrij te blijven zonder van koers te veranderen. Door aldus de H 189 vrij te varen werd artikel 41.2 niet door de H 13 overtreden. Geen van beide jachten overtrad enig voorschrift.

Besloten wordt het Hoger Beroep af te wijzen en de beslissing van het protestcomité geen van beide jachten te straffen te bekrachtigen.

Gebaseerd op WR 1989

Hoger Beroep 14/89

Valk 93 tegen Valk 45
Watersportvereniging Braassemermeer
Wedstrijd 9 augustus 1989

Artikel 19.2

Een eigenaar draagt de verantwoordelijkheid er voor te zorgen dat zijn jacht blijft voldoen aan de geldende klasse-voorschriften en dient er zorg voor te dragen dat de meetbrief niet ongeldig wordt door veranderingen aan zijn jacht.

Het protest van Valk 93

Valk 93 dient op grond van artikel 19.2 WR een protest in tegen Valk 45 aangezien bij Valk 45:

1. De spanen 6 en 7 niet op de plaats staan die de klasse-voorschriften voorschrijven.
2. Het spantraam van de spiegel niet conform de bouwtekening evenwijdig loopt aan de spiegeldekplaat.
3. De constructie van de wangen van het roer niet overeenkomstig de bouwtekening is.

Door het protestcomité vastgestelde feiten

Aangezien het protestcomité meent dat er twijfel bestaat over de uitleg en toepassing van de voorschriften, heeft het, overeenkomstig artikel 74.3 WR, aan een door het KNWV aangestelde meter gevraagd zijn oordeel over deze kwestie te geven.

Deze meter komt tot de volgende conclusie:

- ad 1. De Technische Commissie Open Eenheidsklassen is sinds juni 1988 op de hoogte van genoemde feiten en heeft op grond daarvan geen reden gezien de meetbrief van Valk 45 in te trekken.
- ad 2. Genoemde Technische Commissie, bekend met dit feit, heeft aan Valk 45 een meetbrief afgegeven.
- ad 3. De klasse-voorschriften bepalen dat de afmetingen van de wangen van het roer vrij zijn en dat het materiaal van hout dient te zijn.

Zich refererend aan dit oordeel van de officiële meter stelt het protestcomité als feit vast, dat Valk 45 in het bezit is van een geldige meetbrief.

Uitspraak van het protestcomité

Het protest van Valk 93 wordt afgewezen.

Hoger Beroep aanvraag Valk 93

- ad 1. Op 10 augustus 1987 werd tijdens een door de Watersport Vereniging Aalsmeer georganiseerde wedstrijd door Valk 99 op dezelfde gronden tegen Valk 45 een protest ingediend.

Toen werd door E. Walter, officieel meter van het KNWV, aan het protestcomité gerapporteerd, dat de plaats van spant 6 in het hart schip van Valk 45, 48 mm afwijkt van de bouwtekening.

Op grond van deze conclusie werd de meetbrief van Valk 45 door het KNWV ingetrokken.

Valk 45 heeft sedert dien in de constructie geen wijziging aangebracht.

- ad 2. Artikel 3.4 van de klasse-voorschriften luidt: "Deze voorschriften moeten worden gelezen in samenhang met de standaard tekeningen. Mocht enig verschil tussen beide blijken te bestaan dan geldt de tekst van deze voorschriften.

Artikel 5.2/spiegel: "watervast multiplex 7 mm dik, spiegelraam eiken 20 mm dik, spiegelknie eiken 23 mm dik.

Huid: watervast multiplex 7 mm dik, lassen in de huid moeten een lengte hebben van tenminste 70 mm (10 x de plaatdikte).

Dek: watervast multiplex, 7 mm dik (lassen als huid)"

Valk 45 heeft het dek verlengd met 23 mm massief hout, derhalve 33 mm dikker dan het bestek voorschrijft.

Commentaar Valk 45

1. De gemiddelde maten op het meetformulier komen exact overeen met de maten volgens de tekening.
2. De afwijkingen van Valk 45 vallen, absoluut gezien, binnen de maten volgens het meetformulier en zijn zelfs, absoluut gezien, kleiner dan het gemiddelde van de afwijkingen gemeten bij Valk-jachten tijdens de referentie-controle georganiseerd door de Valken Klasse Organisatie.
3. Hoewel de plaats van de middelste kielbout veel zegt over de plaats van spant 6, wordt de plaats van het lateraal vlak ten opzichte van het zeilpunt bepaald door de plaats van de kiel. De plaats van de kiel zelf, o.a. weergegeven door de maat tot aan achterzijde kiel is daarom voor wat betreft de zeileigenschappen en de eenheid van de klasse vele malen belangrijker.
4. Daar de meting via het meetformulier, uitgevoerd door het KNWV, gebeurt op basis van maten exact overeenkomende met de maten volgens tekening, kan ook gesteld worden dat de toleranties genoemd op dit meetformulier, de mogelijke afwijkingen ten opzichte van de tekening weergeven.
Deze getolereerde afwijkingen van de tekening worden zichtbaar reeds vijftig jaar gehanteerd op de maten zoals die bedoeld zijn door E.G. van der Stadt. De grote afwijkingen o.a. geconstateerd bij de referentie-meting door de Valken Klasse Organisatie, waarvoor zichtbaar ook geen dispensatie nodig is en was, tonen dit wederom aan.

Hoger Beroep uitspraak

Gelet op het feit dat de Hoger Beroep aanvraag is gegrond op de stelling dat door het KNWV aan Valk 45 een meetbrief is afgegeven casu quo dispensatie is verleend naar aanleiding van de bouw/verbouw van dit jacht die in strijd is met de klasse-voorschriften en bouwtekeningen van de Valken-klasse, heeft de Zeilraad in deze kwestie het advies ingewonnen van drie door hem benoemde onafhankelijke deskundigen.

Kennisgenomen hebbende van dit advies en overwegende dat:

- de regelgeving ten aanzien van het verlenen van dispensatie op afwijkingen van de klasse-voorschriften en bouwtekeningen onduidelijk en onvolledig is;
 - de gehanteerde normen ten aanzien van het verlenen van dispensatie door het KNWV niet uniform zijn,

 - de rechtsgeldigheid van de meetbrief van Valk 45 door uitspraken en correspondentie van de zijde van het KNWV niet wordt betwist,
- stelt de Zeilraad vast dat Valk 45 ten tijde van de wedstrijd op 9 augustus 1989 in het bezit was van een geldige meetbrief in de zin van artikel 19.2 WR en besluit de uitspraak van het protestcomité, waarbij het protest van Valk 93, gegrond op artikel 19.2, werd afgewezen, te bekrachtigen en het Hoger Beroep af te wijzen.

De Zeilraad, kennisgenomen hebbende van het advies van voornoemde deskundigen, stelt vast, dat Valk 45 thans niet voldoet aan de klasse-voorschriften en bouwtekeningen van de Valkenklasse, besluit gebruik makende van zijn bevoegdheid voortvloeiende uit de KNWV-bepaling 4 onder artikel 77 WR, de meetbrief van Valk 45 met onmiddellijke ingang in te trekken.

Gebaseerd op WR 1989

Hoger Beroep 1/90

Drake tegen Old Champion v.v.

Noordzee Club

Noordzee Week 1990, Yeoman Challenge Trophy, Race II op 2 juni 1990

Artikelen 32.1, 36, 41.1, 41.2, 41.3 en 74.4

Artikel 32.1. Een jacht is uitsluitend onderworpen aan artikel 32.1, wanneer het het recht van de weg heeft.

Artikel 41.2. Een jacht is alleen dan onderworpen aan artikel 41.2, wanneer het dichtbij een ander jacht overstag gaat of gijpt en na het voltooien van het overstag gaan of gijpen het recht van de weg verkrijgt ten opzichte van dat andere jacht op grond van een van de grondregels 36, 37.1 of 37.2.

Het overstag gaan of gijpen moet zodanig ver verwijderd geschieden, dat een jacht dat daarna verplicht is vrij te blijven daartoe in staat is.

Artikel 74.4. Een jacht dat in strijd met artikel 41.2 zo dichtbij een jacht overstag gaat of gijpt, dat dit jacht niet aan zijn verplichting om vrij te blijven kan voldoen, overtreedt tevens artikel 74.4(b) en moet ook op grond daarvan worden uitgesloten.

Het jacht dat vrij had moeten blijven, gaat dan met toepassing van artikel 74.4 vrij uit.

Het protest van Drake

Drake en Old Champion naderden het bovenwindse merkteken beide over stuurboord aan de wind liggend. Old Champion lag aan lij van Drake ongeveer een halve scheeps lengte vrij voor. Old Champion ging plotseling zonder waarschuwing overstag zonder Drake gelegenheid te geven uit te wijken. Zelfs losgooien van de grootschoot en rigoureuus afvallen konden niet voorkomen dat Old Champion midscheeps werd aangevaren. Daaruit blijkt dat Old Champion veel te dichtbij overstag is gegaan.

Protest op grond van artikel 41.

Het protest van Old Champion

Old Champion en Drake zeilen beide aan de wind over stuurboord. Old Champion aan lij ongeveer 20 meter vrij voorliggend. Old Champion gaat overstag voor twee over bakboord naderende jachten (een Pion en een J-24). Na het overstag gaan ligt Old Champion over bakboord zeker een scheeps lengte voor Drake, die scherp aan de wind over stuurboord doorzeilt en ondanks twee maal aanroepen met "bakboord" geen poging doet om vrij te blijven. Er werd geen poging tot afvallen of het vieren van de schoot door Drake geconstateerd. Er heeft een aanvaring met schade plaats gevonden.

Protest op grond van artikel 36.

Door het protestcomité vastgestelde feiten

De wederzijdse protesten worden tegelijkertijd in behandeling genomen.

De windsterkte bedroeg 6 Bft. en de stroomsterkte circa 1 knoop.

Old Champion en Drake zeilden in het eerste kruisrak beide aan de wind over stuurboord liggend. Old Champion lag aan lij ongeveer 20 meter vrij voor.

Old Champion moest uitwijken voor I-24 "Gap" en een jacht van de Pion-klasse beide over bakboord liggend en deed dit door overstag te gaan.

Old Champion heeft Drake niet aangeroeven voor ruimte om overstag te gaan voor een hindernis.

Op het moment dat de overstag-manoeuvere door Old Champion was voltooid bedroeg de afstand in de koersrichting van Drake een scheepslengte. Drake heeft getracht een aanvaring te voorkomen door de grootschoot te vieren en af te vallen. Dit mislukte waarop een aanvaring met ernstige schade aan beide jachten plaats vond.

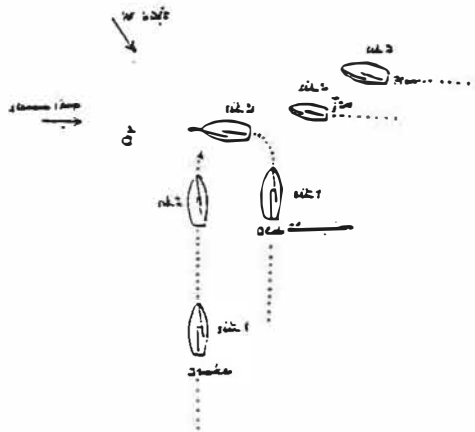

Uitspraak van het protestcomité

Old Champion heeft het protestcomité er niet van kunnen overtuigen dat het overstag gaan door dit jacht werd voltooid in overeenstemming met artikel 41.2 en wordt gediskwalificeerd.

Drake wordt gediskwalificeerd omdat dit jacht als jacht met het recht van de weg in gebreke is gebleven een redelijke poging te doen om de aanvaring te voorkomen, zoals voorgeschreven in artikel 32.1.

Hoger Beroep aanvraag van Drake

Het protestcomité sluit Drake uit op grond van artikel 32.1, doch legt het hierin vervatte voorschrift zijns inziens niet juist uit.

Drake zou geen "redelijke poging" hebben ondernomen om een aanvaring te voorkomen.

In de vastgestelde feiten erkent het protestcomité dat Drake heeft geprobeerd door af te vallen en de grootschoot te vieren, een aanvaring te voorkomen.

Het protestcomité motiveert niet waarom dit geen "redelijke poging" zou zijn. Om als "redelijk" gekwalificeerd te worden is het niet vereist, dat de poging slaagt.

Het is mogelijk, dat uit de mislukking blijkt, dat een andere poging - in casu overstag gaan - beter was geweest, maar bij een bakboord stuurboord situatie is afvallen de normale gedragswijze en daarmee de instinctieve reactie. Daarom moet afvallen in dit geval als de "redelijke poging" worden aangemerkt. Drake is daarom ten onrechte gediskwalificeerd.

Commentaar van Old Champion op de Hoger Beroep aanvraag

Tijdens de Yeoman Cup, race II was de windkracht 6 Bft. met bijbehorende zeegang. Daar afvallen onder deze omstandigheden en in de ontstane situatie een onmogelijke, zo niet een gevaarlijke manoeuvre is, is Old Champion van mening dat er door Drake geen redelijke poging is gedaan om een aanvaring tussen Drake en Old Champion te voorkomen.

Beschouwingen van het protestcomité (samengevat)

Old Champion werd uitgesloten wegens overtreding van artikel 41.2.

Ten aanzien van Drake was het protestcomité van oordeel dat, hoewel Drake ten tijde van de aanvaring over stuurboord lag en Old Champion over bakboord, Drake onderworpen was aan artikel 32.1. Het protestcomité heeft zich daarbij laten leiden door de door de IYRU aanvaarde Hoger Beroep uitspraak 53 luidende: Toen L (hier Old Champion) overstag begon te gaan, ging het recht van de weg over naar W (hier Drake) die dat recht behoudt totdat L (hier Old Champion) het overstag gaan heeft voltooid in overeenstemming met artikel 41. Om die reden is artikel 32 van toepassing op W (hier Drake). Uit de beslissing van het protestcomité is duidelijk dat Old Champion naar het oordeel van het protestcomité het overstag gaan niet heeft voltooid in overeenstemming met artikel 41 en Drake derhalve het recht van de weg behield. Drake vecht dit gedeelte van de beslissing niet aan.

Voor wat betreft het naar het oordeel van het protestcomité in gebreke blijven door Drake om een redelijke poging te doen om een aanvaring met ernstige schade te voorkomen, het volgende:

Het voorval speelde zich af bij het bovenwindse merkteken aan het eind van het eerste kruisrak van een Olympische baan, waarbij een aantal jachten uit verschillende richtingen het merkteken naderde.

Het is dan zaak scherpe uitkijk te houden, ook door een jacht met het recht van de weg en te anticiperen op mogelijk ontstaande situaties. Er is dan nauwelijks sprake van een verrassingsmoment. Het protestcomité is, gelet op de na het overstag gaan door Old Champion ontstane situatie en de onderlinge afstand tussen de jachten, hun snelheid onder de heersende omstandigheden van wind en water, van oordeel dat Drake weliswaar door schoot te vieren en af te vallen een poging heeft gedaan om een aanvaring te voorkomen, maar dat die poging niet als redelijk kan worden aangemerkt. Om daaraan te voldoen had Drake naar het oordeel van het protestcomité in de gegeven omstandigheden niet moeten afvallen maar moeten oploeven en overstag gaan.

Hoger Beroep uitspraak

Artikel 41.2 schrijft voor dat de verplichting van een over een boeg liggend jacht om vrij te blijven niet onmogelijk mag worden gemaakt door een jacht dat door overstag te gaan of te gijpen het recht van de weg verkrijgt.

Uit de vastgestelde feiten blijkt dat Old Champion zo dichtbij Drake overstag is gegaan, van stuurboord naar bakboord, dat Drake over stuurboord liggend na het voltooien van het overstag gaan door Old Champion niet in staat was te voldoen aan zijn door artikel 36 opgelegde verplichting om vrij te blijven van de over bakboord liggende Old Champion. Old Champion is dan ook terecht door het protestcomité uitgesloten op grond van overtreding van artikel 41.2. Dat wil zeggen dat Old Champion werd uitgesloten, omdat dit jacht in strijd met het bepaalde in artikel 41.2 het recht van de weg had verkregen.

De mening van het protestcomité dat Drake het op grond van artikel 41.1 tijdens het overstag gaan door Old Champion verworven recht van de weg heeft behouden, niettegenstaande Drake over stuurboord lag, vanwege het feit dat Old Champion het overstag gaan voltooide in strijd met artikel 41.2, is daarmee in tegenspraak en vindt geen enkele steun in de redactie van artikel 41.2.

Die opvatting kan evenmin steun vinden in de door het protestcomité aangehaalde door de IYRU aanvaarde Hoger Beroep uitspraak nr. 53, die waar artikel 32 op het over stuurboord liggende jacht van toepassing werd verklaard, alleen maar betrekking kan hebben op een situatie waarbij artikel 41.1 van toepassing is.

Aangezien artikel 32.1 uitsluitend aan een jacht met het recht van de weg de verplichting oplegt een poging te doen om een aanvaring, die ernstige schade tengevolge heeft, te voorkomen, was het over stuurboord liggende jacht Drake, dat diende vrij te blijven, niet onderworpen aan artikel 32.1.

De uitsluiting van Drake op grond van het niet naleven van dit artikel is derhalve onjuist. Uit de vastgestelde feiten blijkt tevens, dat Old Champion door het niet in acht nemen van artikel 41.2, Drake, die op grond van artikel 36 vrij moest blijven, gedwongen heeft dat voorschrift te overtreden. Old Champion moet daarom tevens worden uitgesloten wegens overtreding van artikel 74.4(b). Op grond van het bepaalde in artikel 74.4 gaat Drake dan vrij uit.

Besloten wordt de uitspraak van het protestcomité met betrekking tot het jacht Old Champion te bekrachtigen met dien verstande dat dit jacht tevens wordt uitgesloten op grond van artikel 74.4(b).

Het Hoger Beroep van het jacht Drake wordt toegewezen en de uitspraak van het protestcomité met betrekking tot dit jacht wordt vernietigd.

Het wedstrijdcomité wordt opgedragen de uitslag van de wedstrijd te corrigeren naar aanleiding van deze uitspraak.

Gebaseerd op W.R. 1989

Hoger Beroep 2/90

Het Hoger Beroep wordt niet in behandeling genomen.

Het Hoger Beroep heeft betrekking op een uitspraak van het protestcomité van de Watersport Vereniging Zandvoort. Deze vereniging is niet aangesloten bij de Nationale Autoriteit, het KNWV.

Gelet op artikel 1.2 WR en de Bepalingen van het KNWV aan de voet van de artikelen 75 en 77 WR is de Zeilraad niet bevoegd deze Hoger Beroep aanvraag in behandeling te nemen.

Gebaseerd op WR 1989

Hoger Beroep 3/90

Watersportvereniging De Zeevang te Edam
Wedstrijden in de Contender-klasse, 19 en 20 mei 1990 op het IJsselmeer voor Edam.

Hoger Beroep aanvraag van Contender H 172 (samengevat)

Na een protestbehandeling na afloop van de wedstrijd op 20 mei werd Contender H 172 uitgesloten wegens "rollen". Bij de protestbehandeling zijn de daarvoor in deel VI van het wedstrijdreglement gegeven voorschriften niet in acht genomen. Een protestformulier werd niet getoond en alles werd op een onjuiste manier mondeling afgehandeld.

Verklaring namens het wedstrijdcomité van W.S.V. De Zeevang

Door de aard van het evenement zijn bij de protestbehandeling tegen Contender H 172 bepaalde procedures mondeling en niet schriftelijk gegaan. De gevraagde formulieren kunnen daardoor niet worden overgelegd.

Hoger Beroep uitspraak

Uit de op de onderhavige wedstrijden van toepassing zijnde wedstrijbepalingen blijkt, dat de wedstrijden werden gezeild onder de voorschriften van het zeilwedstrijdreglement. De protestbehandeling met betrekking tot Contender H 172 heeft in strijd met de in deel VI van dat reglement gegeven voorschriften plaats gehad.

Het Hoger Beroep wordt toegewezen en de uitspraak van het protestcomité vernietigd. Het wedstrijdcomité wordt opgedragen Contender H 172 te klasseren overeenkomstig zijn plaats van aankomst in de betreffende wedstrijd.

Gebaseerd op WR 1989

Verwijzing Hoger Beroep 4/90

Verwijzing vervallen.

Hoger Beroep 5/90

Pampus 353 tegen Pampus 389 v.v.
Koninklijke Watersportvereniging Sneek
Sneekweek 1990, wedstrijd op 8 augustus 1990

Artikel 42.1(a)

Een binnenliggend jacht mag van een buitenliggend jacht niet meer ruimte verlangen dan - met inachtneming van goed zeemanschap - noodzakelijk is om een merkteken of hindernis veilig te ronden of voorbij te varen of om vrij te blijven van een aan de binnenzijde van dat jacht boord aan boord liggend ander jacht.

Het protest van Pampus 353

Tijdens het rondn van merkteken 14 gaf Pampus 389 geen ruimte aan Pampus 353. Ook na aanroepen viel de 389 niet af, waardoor de 353 sterk moest opsturen om een aanvaring te voorkomen. Na een herhaalde aanroep viel de 389 af roepende "niets aan de hand". De 389 zeilde door en de 353 lag in een "verloren" positie.
Dit had voorkomen kunnen worden wanneer de 389 niet vroegtijdig had opgestuurd.

Het protest van Pampus 389

Bij het naderen en tijdens het rondn van het benedenwindse merkteken 14 gaf Pampus 389 ruimschoots ruimte aan de binnenliggende Pampus-jachten. Pampus 389 was het enige jacht, dat het merkteken ruim aanzeilend, vaart had, terwijl de binnenliggende jachten vrijwel geen snelheid hadden. Hoewel er voldoende ruimte was, heeft Pampus 389 toen er om gevraagd werd, nog meer ruimte gegeven.
Een aanvaring heeft niet plaatsgevonden. Binnenliggende jachten wensten meer ruimte dan nodig was om het merkteken te rondn.

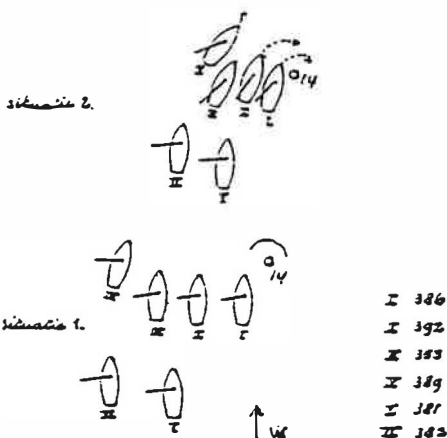

Illustratie afgeleid van de gewaarmerkte schets van het protestcomité

Feiten vastgesteld door het protestcomité

De wederzijdse protesten betrekking hebbend op hetzelfde voorval werden tegelijkertijd in behandeling genomen.

Pampus 389 heeft te weinig ruimte gegeven bij het rondenvan merkteken 14 om Pampus 353 ongehinderd te laten rondenvan (waar deze recht op had).

Uitspraak van het protestcomité

Pampus 389 wordt uitgesloten op grond van overtreding van artikel 42.1(a).

Hoger Beroep aanvraag van Pampus 389 (samengevat).

Gronden voor het Hoger Beroep zijn:

- a. Pampus 389 heeft nog meer ruimte aan Pampus 353 gegeven dan er al was;
- b. er heeft geen aanvaring plaatsgevonden;
- c. Pampus 353 is met Pampus 389 meegedraaid waartoe hij, gelet op IYRU uitspraak 50, ook verplicht was.

Hoger Beroep uitspraak

Overwegende dat:

- het protestcomité de uitsluiting van Pampus 389 niet heeft gebaseerd op vastgestelde feiten doch op een niet geargumenteerde conclusie en de feiten in onvoldoende mate schriftelijk heeft vastgesteld;
- evenwel uit de door het protestcomité overeenkomstig artikel 74.6 gearmerkte schets van het voorval de feiten kunnen worden vastgesteld;
- een binnenliggend jacht van een buitenliggend jacht overeenkomstig artikel 42.1(a) niet meer ruimte mag verlangen dan - met inachtneming van goed zeemanschap - noodzakelijk is om een merkteken of een hindernis veilig te rondenvan of voorbij te varen of om vrij te blijven van een aan de binnenzijde van dat jacht liggend ander jacht;
- uit de genoemde schets van het protestcomité blijkt, dat Pampus 353 voldoende ruimte had om door op te loeven het merkteken te rondenvan en daarbij tevens vrij te blijven van Pampus 389 en van de aan zijn binnenzijde liggende Pampus 392;
- Pampus 389 aan Pampus 353 voldoende ruimte in de zin van artikel 42.1(a) heeft gegeven en derhalve ten onrechte door het protestcomité is uitgesloten op grond van overtreding van dat artikel;

wordt besloten het Hoger Beroep toe te wijzen en de uitspraak van het protestcomité te vernietigen.

Het wedstrijdcomité wordt opgedragen aan Pampus 389 de punten toe te kennen overeenkomende met zijn plaats van aankomst in de betreffende wedstrijd alsmede de uitslag van de serie daarmee in overeenstemming te brengen.

Gebaseerd op WR 1989

Hoger Beroep 6/90

Regenboog 104 tegen Regenboog 115 v.v.
Koninklijke Watersportvereniging Sneek
Sneekweek 1990, wedstrijd op 7 augustus 1990

Artikelen 74.1 en 77.4

Het protestcomité moet de feiten vaststellen en daarop zijn uitspraak baseren. Terzake van de vastgestelde feiten is geen Hoger Beroep mogelijk.

Een Hoger Beroep aanvraag mag uitsluitend worden ingediend inzake de uitleg van de voorschriften.

Het protest van Regenboog 104

Regenboog 104 kwam \pm 1.5 meter vrij voor te liggen ten opzichte van Regenboog 115, die daarna aan loef weer boord aan boord kwam. Regenboog 104 loefde op waarna Regenboog 115 hem door af te vallen met opzet aan stuurboordzijde raakte. Regenboog 104 heeft geen aanroep om ruimte gehoord. Protest op grond van artikelen 37.2 en 37.3.

Het protest van Regenboog 115

Dichtbij aan lij boord aan boord liggend gaat Regenboog 104 loeven. Regenboog 115 roept om ruimte voor de wal wegens de zich aldaar bevindende ondiepte, maar krijgt geen ruimte. Regenboog 115 raakt de grond, valt af en komt in aanvaring met de loevende Regenboog 104. Protest op grond van artikel 42.1(a).

Feiten vastgesteld door het protestcomité

De wederzijdse protesten betrekking hebbend op hetzelfde voorval werden tegelijk in behandeling genomen.

De feiten zijn:

Gevaren werd baan A. De windkracht was ongeveer 2 Beaufort. De Regenbogen 115 en 104 voeren over bakboord in het voor de windse rak tussen merkteken 14 en merkteken 20 beide onder spinnaker. Regenboog 115 was het loefwaartse jacht. Regenboog 104 het lijwaartse jacht. De beide Regenbogen lagen boord aan boord na het ronden van merkteken 14. Deze boord aan boord positie is enige tijd verbroken, in de zin van artikel 38.2(b), toen in het rak de onderlinge zijdelingse afstand meer dan twee scheepslengten is geweest. Enige tijd daarna werd de boord aan boord positie tussen de beide jachten hersteld aangezien de zijdelingse afstand opnieuw minder dan twee scheepslengten bedroeg. Aangezien de 115 zich op dat moment in een mast-dwars positie bevond verkreeg de 104 geen loefrecht. Regenboog 104 beweert nadien vrij voor te zijn gekomen ten opzichte van de 115 (ongeveer 1 à 1.5 meter tussen de spiegel en de steven, zonder rekening te houden met de spinnaker) en dat de 115 vanuit deze positie ten onrechte weer boord aan boord is gekomen. De onderlinge zijdelingse afstand tussen de beide jachten bedroeg op dit moment minder dan een halve scheepslengte. Regenboog 115 heeft twee keer de bodem geraakt. Na de tweede keer viel de Regenboog 115 af, terwijl Regenboog 104 op dat moment oploefde.

Er vond een aanvaring plaats, waarbij de 115 met zijn boeg de stuurboord kant van de 104, ongeveer een meter van de spiegel raakte. De 115 beweert na de eerste maal de grond te hebben geraakt de 104 te hebben aangeroepen om ruimte. De 104 beweert die aanroep niet te hebben gehoord. Ter plekke van het voorval is het water inderdaad ondiep. Het protestcomité is er niet van overtuigd dat, nadat de boord aan boord positie tussen de beide jachten werd hersteld, Regenboog 104 de boord aan boord positie daarna heeft verbroken en vrij voor is gekomen.

Van toepassing zijnde artikelen

Artikel 37, 38.2(b), 42.1(a), 42.1(c), 42.3(b).

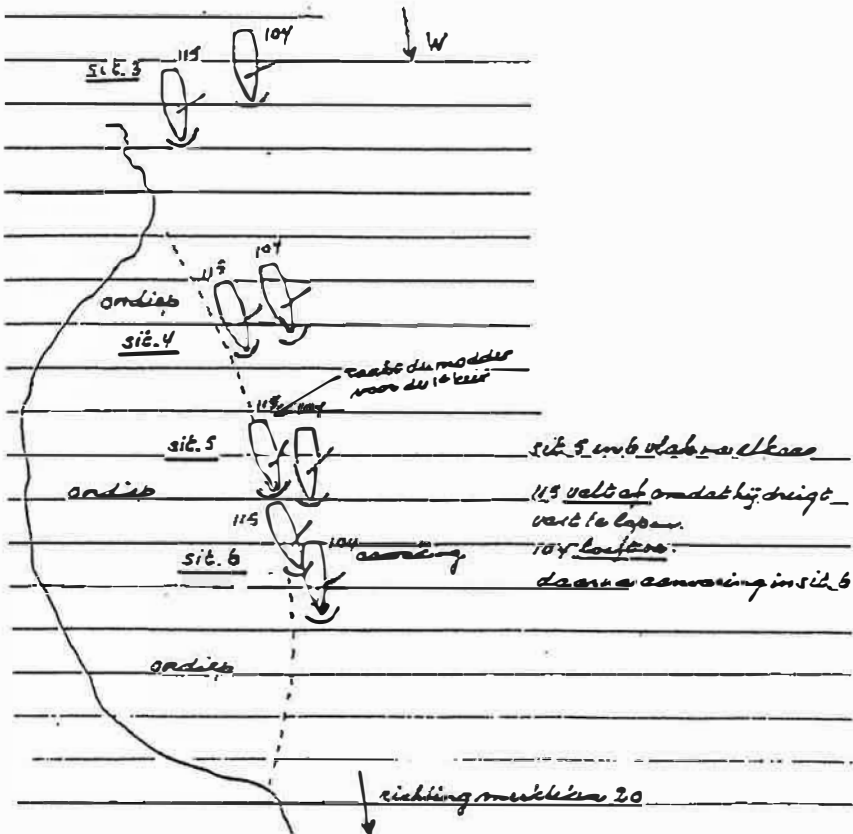

Detail van de schets van het protestcomité overeenkomstig artikel 74.6(b)(ii).

Uitspraak van het protestcomité

Gelet op de feiten had Regenboog 115 recht op ruimte van de Regenboog 104. Regenboog 104 heeft geen ruimte gegeven. Regenboog 104 wordt uitgesloten op grond van overtreding 42.1(a).

Hoger Beroep aanvraag van Regenboog 104 (samengevat)

Regenboog 104 is het niet eens met de door het protestcomité vastgestelde feiten voor wat betreft de feiten, die betrekking hebben op de conflictsituatie tussen de Regenbogen 104 en 115, en de onmiddellijk daaraan voorafgaande situatie zoals geschetst door het protestcomité. De aldaar weergegeven situaties kloppen niet. Regenboog 104 lag vrij voor. In de situatie 5 trachtte Regenboog 115 aan loef boord aan boord te komen, gaf eerst aan de aanroep "loeven" van Regenboog 104 gehoor, maar viel daarna plotseling af en raakte Regenboog 104 aan stuurboordzijde op ongeveer een meter vanaf de spiegel. Door de stuurman van Regenboog 115 is beslist geen "ruimte voor de wal" of iets dergelijks geroepen.

Commentaar van Regenboog 115 (samengevat)

De bewering van Regenboog 104 dat deze vrij voor heeft gelegen op het voor de windse rak is onjuist. Toen Regenboog 104 ging loeven loefde Regenboog 115 mee en riep onmiddellijk om ruimte voor de wal in verband met de ondiepte aldaar. Dat die aanroep niet door Regenboog 104 zou zijn gehoord, lijkt gelet op het volume van die aanroep zeer onwaarschijnlijk. Regenboog 115 raakte de grond en moest om niet aan de grond te lopen afvallen. Aan de juistheid van de uitspraak van het protestcomité wordt niet getwijfeld.

Hoger Beroep uitspraak

In de Hoger Beroep aanvraag van Regenboog 104 worden uitsluitend de door het protestcomité vastgestelde feiten aangevochten. Ingevolge artikel 74.1 is terzake van de vastgestelde feiten geen Hoger Beroep mogelijk. Indiening van een Hoger Beroep aanvraag mag op grond van het bepaalde in artikel 77.4 uitsluitend geschieden inzake uitleg van de voorschriften. Uit de door het protestcomité vastgestelde feiten blijkt dat Regenboog 104 artikel 42.1(a) heeft overtreden.

Besloten wordt het Hoger Beroep af te wijzen en de uitspraak van het protestcomité te bekrachtigen.

Gebaseerd op WR 1989

Hoger Beroep 7/90

Hoger Beroep niet ontvankelijk verklaard.

Het Hoger Beroep werd niet schriftelijk bij het KNWV aangemeld binnen vier weken na de mondelinge uitspraak van het protestcomité zoals paragraaf 1 van de Bepaling van het KNWV aan de voet van artikel 77 voorschrijft.

Evenmin werd de in artikel 78.1 voorgeschreven termijn van 15 dagen na ontvangst van de schriftelijke uitspraak van het protestcomité voor de toezending aan het KNWV van de Hoger Beroep aanvraag door de aanvrager in acht genomen.

Gebaseerd op WR 1989

Hoger Beroep 8/90

Superted tegen Ursa Minor

Watersportvereniging Aqua Delta, Bruinisse

Aqua Delta Cup, 25 en 26 augustus 1990 bij Bruinisse. Wedstrijd op 26 augustus

Hoger Beroep aanvraag van Ursa Minor (samengevat)

De protestbehandeling tegen het jacht Ursa Minor geschiedde mondeling. Bezwaar tegen de gang van zaken werd door het protestcomité als niet relevant afgewezen. De uitslag van het protest werd niet medegedeeld maar kenbaar gemaakt door het jacht Ursa Minor niet op te nemen in de uitslag van de wedstrijd van 26 augustus.

Verklaring van het wedstrijdcomité van W.S.V. Aquadelta (samengevat)

De betreffende wedstrijd is een familie evenement dat traditioneel elk jaar wordt gehouden. Eventuele protesten worden dan mondeling afgehandeld; zo ook het protest tegen Ursa Minor.

Hoger Beroep uitspraak.

Blijkens de verstrekte wedstrijd bepalingen werden de wedstrijden verzeild onder het zeilwedstrijdreglement van de IYRU. De behandeling van het protest tegen Ursa Minor heeft evenwel niet plaatsgevonden overeenkomstig de voorschriften van Deel VI van dat reglement.

Besloten wordt het Hoger Beroep toe te wijzen en de uitspraak van het protestcomité te vernietigen.

Het wedstrijdcomité wordt opgedragen het jacht Ursa Minor te klasseren overeenkomstig zijn plaats van aankomst in de betreffende wedstrijd.

Gebaseerd op WR 1989

Hoger Beroep 9/90

Randmeer 565 tegen Randmeer 600 v.v.

Watersport Vereniging Heeg

Nationale Kampioenschappen Randmeer, 8, 9, 15 en 16 september 1990, wedstrijd op 16 september 1990.

Artikelen 68.5, 68.8 en 73.2

Een niet ondertekend protest voldoet niet aan de vereisten van artikel 68.5. Dit gebrek kan niet met toepassing van artikel 68.8 worden hersteld. Het protest is ongeldig en moet ingevolge artikel 73.2 niet-ontvankelijk worden verklaard.

Artikelen 70.2(b) en 70.2(e)

Wanneer bij de behandeling van een geldig protest redelijke vermoedens bij het protestcomité ontstaan, dat een jacht dat betrokken was bij een voorval een overtreding heeft begaan, kan, wanneer betrokkene bij het verhoor aanwezig is, de vereiste mededeling dat hij als partij bij het protest zal worden verhoord mondeling tijdens het verhoor worden gedaan.

Dezelfde procedure kan worden gevolgd nadat een protest bij een verhoor ongeldig is verklaard en het in artikel 70.2(b) beschreven geval zich voordoet.

In alle andere in artikel 70.2 genoemde gevallen is een schriftelijke kennisgeving van het voornemen tot verhoor door het protestcomité aan betrokken jachten vereist, overhandigd of gepost niet later dan 18.00 uur op de dag volgende op:

- (i) het einde van de wedstrijd, of
- (ii) de ontvangst van de van belang zijnde inlichtingen, of
- (iii) de behandeling van het protest.

De kennisgeving moet de aard van het voorval aangeven en de tijd en de plaats van het verhoor, alsmede het voorschrift dat zou zijn overtreden, vermelden.

Hoger Beroep aanvraag van Randmeer 103 (samengevat)

Bij de behandeling van de wederzijdse protesten van de Randmeer-jachten 565 en 600 werd Randmeer 103 als getuige gehoord. Door het protestcomité werd niet medegedeeld dat Randmeer 103 als partij bij een protest werd beschouwd. Tijdens zijn verhoor werden aan Randmeer 103 de rechten onthouden, die aan partijen bij een protest ingevolge de artikelen 72 en 73.1 moeten worden verleend. Toen Randmeer 103 van het protestcomité te horen kreeg, dat hij was uitgesloten, heeft hij direct medegedeeld het niet eens te zijn met de gevolgde procedure. Door het protestcomité werd daarop niet gereageerd, waarop door Randmeer 103 een schriftelijke uitspraak werd gevraagd.

Hoger Beroep uitspraak

Artikel 70.2(e) bepaalt dat, wanneer een protestcomité redelijke gronden heeft om naar aanleiding van een geldig protest te veronderstellen dat een jacht, dat betrokken was bij het voorval, een overtreding zou hebben begaan, het protestcomité overeenkomstig de aanhef van artikel 70.2 kan overgaan tot verhoor van dat jacht.

Wanneer het protestcomité besluit tot verhoor, moet het daarvan aan het betrokken jacht of jachten kennisgeven. Bij toepassing van artikel 70.2(e) of van artikel 70.2(b), nadat een protest bij een verhoor ongeldig is verklaard en het in dit artikel omschreven geval zich voordoet, kan deze kennisgeving tijdens het verhoor mondeling aan het betreffende jacht worden gedaan.

De kennisgeving aan dat jacht moet de aard van het voorval aangeven, het voorschrift of de voorschriften, die zouden zijn overtreden en in geval van een schriftelijke kennisgeving ook de tijd en de plaats van het verhoor.

Die schriftelijke kennisgeving is vereist wanneer bij toepassing van artikel 70.2(b) of artikel 70.2(e) het te verhoren jacht niet aanwezig is tijdens het verhoor en voorts wanneer het protestcomité besluit tot verhoor met toepassing van een van de artikelen 70.2(a), (c) of (d). De schriftelijke kennisgeving van verhoren voortvloeiende uit toepassing van artikel 70.2 door een protestcomité moet voldoen aan het dienaangaande in artikel 70.2 bepaalde.

Aan een jacht, dat door het protestcomité van een voorgenomen verhoor in kennis is gesteld, dienen de rechten te worden toegekend voorgeschreven in de artikelen 72 (Kennisgeven aan Partijen) en 73.1 (Het recht aanwezig te zijn).

Het protest van Randmeer 600 was niet ondertekend; een gebrek dat niet met toepassing van artikel 68.8 kan worden hersteld. Dit protest had overeenkomstig artikel 73.2 door het protestcomité niet-ontvankelijk moeten worden verklaard.

Aangezien aan Randmeer 103 noch mondeling noch schriftelijk door het protestcomité werd kennisgegeven van zijn verhoor op grond van artikel 70.2(e) en hem bovendien de hem dan ingevolge de artikelen 72 en 73.1 toekomende rechten werden onthouden, wordt besloten het Hoger Beroep toe te wijzen en de uitspraak van het protestcomité te vernietigen.

Het wedstrijdcomité wordt opgedragen aan Randmeer 103 de punten toe te kennen overeenkomende met zijn plaats van aankomst in de betreffende wedstrijd, alsmede de uitslag van de serie daarmee in overeenstemming te brengen.

Gebaseerd op WR 1989

Hoger Beroep 10/90

Jeuk tegen Road Runner

Watersportvereniging Haringvliet

Teamwedstrijden IMS/NKK, wedstrijd op 29 september 1990, 4e serie.

Artikelen 68, 73.2 en 74.1.

Artikel 73.2. Wanneer een protest voldoet aan de vereisten van artikel 68 en aan de van toepassing zijnde wedstrijdbepalingen moet het protestcomité het protest ontvankelijk verklaren en verder gaan met het verhoor.

Het protest van Jeuk.

Road Runner bleef als loefwaarts jacht ook na herhaaldelijk aanroepen door het lijwaartse jacht Jeuk lager sturen dan aan de wind en raakte als gevolg daarvan met zijn klapperende genua de verstaging van Jeuk. Protest op grond van artikel 37.1.

Door het protestcomité vastgestelde feiten.

Het protest voldoet aan de vereisten van artikel 68 WR en aan wedstrijdbepaling 12.

Jeuk zeilt over stuurboord aan de wind liggend richting finishlijn. Road Runner zeilt ruimer dan aan de wind eveneens over stuurboord liggend richting finishlijn. Beide jachten liggen boord aan boord, Jeuk het lijwaartse en Road Runner het loefwaartse jacht. De dwarsscheepse afstand tussen de jachten is op enig moment zeer gering (minder dan 1 meter).

Jeuk roept Road Runner aan om vrij te blijven. De klapperende genua van Road Runner raakt het bakboord want van Jeuk.

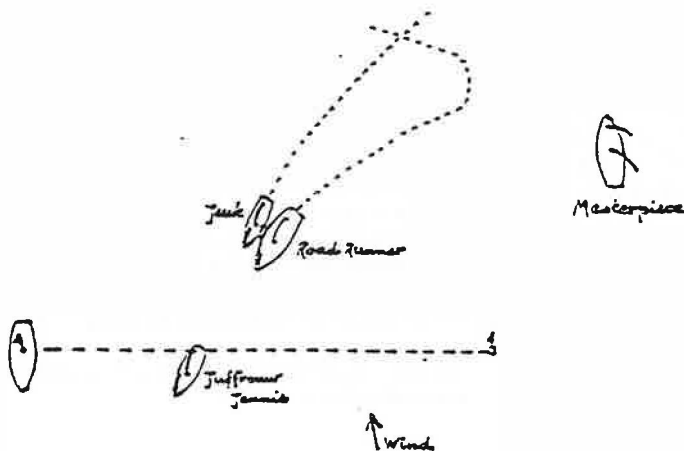

Uitspraak van het protestcomité

Het loefwaartse jacht Road Runner is niet vrij gebleven van het lijwaartse jacht Jeuk en wordt met inachtneming van wedstrijd bepaling 14 uitgesloten op grond van overtreding van artikel 37.1 WR.

Hoger Beroep aanvraag van Road Runner (samengevat)

In de wedstrijd van 29 september jl. protesteerde het jacht Jeuk tegen het jacht Road Runner.

Jeuk, het lijwaartse jacht met loefrecht, beweerde het loefwaartse jacht Road Runner tijdens een loefduel te hebben geraakt, wat door Road Runner werd ontkend.

Het voorval werd gezien door de J-24 Juffrouw Jannie en half-tonner Masterpiece. Deze jachten werden als getuigen gehoord.

De Juffrouw Jannie (teamgenoot van Jeuk) verklaarde te hebben gezien, dat de jachten elkaar raakten. De Masterpiece (teamgenoot van Road Runner) verklaarde dat de jachten vrij van elkaar waren gebleven. Beide getuigen konden de situatie goed overzien. Daarom is Road Runner van mening dat het protestcomité de getuigenverklaringen niet zorgvuldig heeft behandeld en gelet op de tegenstrijdigheid van die verklaringen het protest niet-ontvankelijk had moeten verklaren. Reden van zijn Hoger Beroep.

Commentaar van Juffrouw Jannie

Het wel of niet-ontvankelijk verklaren van een protest (artikel 73.2) geschiedt op grond van artikel 68. In artikel 68 wordt niet gesproken over getuigenverklaringen als bedoeld in het Hoger Beroep van Road Runner.

Commentaar van Jeuk (samengevat)

Met instemming verwijzende naar het commentaar van Juffrouw Jannie wordt opgemerkt dat niet in Hoger Beroep kan worden gegaan tegen vastgestelde feiten en wanneer de procedures correct zijn gevolgd.

Hoger Beroep uitspraak

Overwegende dat:

- het protest voldeed aan de vereisten van artikel 68 en de van toepassing zijnde wedstrijd bepaling 12;
- het protestcomité het protest derhalve terecht ontvankelijk heeft verklaard en in behandeling heeft genomen;
- tegenstrijdige getuigenverklaringen op zich geen redenen kunnen zijn een protest niet-ontvankelijk te verklaren of onbeslist te laten;
- het een protestcomité na zorgvuldig afweging vrij staat meer of minder gewicht toe te kennen aan afgelegde getuigenverklaringen of door partijen afgelegde verklaringen;
- ter zake van de door het protestcomité vastgestelde feiten geen Hoger Beroep mogelijk is;

wordt besloten het Hoger Beroep af te wijzen en de uitspraak te bekrachtigen op grond van de door het protestcomité vastgestelde feiten.

Hoger Beroep 2/91

Optimist H 1325 tegen Optimist H 1638
Watersportvereniging Aegir, Rotterdam, Hillegersberg
Hillegersbergse Zeilweek, wedstrijd van 25 mei 1991

Artikelen 54.2(a) en 74.1

Wrikken - herhaald bewegen van de helmstok niet noodzakelijk om te sturen is een verboden handeling.

Ter zake van de vastgestelde feiten is geen Hoger Beroep mogelijk.

Het protest van Optimist H 1325

Op weg naar merkteken F zag H 1325 dat de stuurvrouw van Optimist H 1638, die in een windstille lag, wrikte. Optimist H 1075 zag dit ook. H 1325 toonde de protestvlag en gezamenlijk werd H 1638 aangeroepen op te houden met wrikken en de 720° straf uit te voeren. H 1638 heeft dat niet gedaan, ondanks herhaald aanroepen.

Door het protestcomité vastgestelde feiten

Optimist H 1638 heeft gewrikt om uit een luwte te geraken.

Uitspraak van het protestcomité

Optimist H 1638 wordt uitgesloten op grond van overtreding van artikel 54.2(a). In verband met onbekendheid met het vaarwater is de diskwalificatie aftrekbaar.

Hoger Beroep aanvraag van Optimist H 1638 (samengevat)

H 1638 heeft beslist niet gewrikt. H 1739 die dat als getuige wilde bevestigen werd niet geloofd.

Hoger Beroep uitspraak

De Hoger Beroep aanvraag richt zich tegen de door het protestcomité vastgestelde feiten. Ingevolge artikel 74.1 is terzake van de vastgestelde feiten geen Hoger Beroep mogelijk. Op grond van artikel 77.4 kan dat alleen geschieden inzake uitleg van de voorschriften.

Besloten wordt het Hoger Beroep af te wijzen en de uitspraak van het protestcomité te bekrachtigen.

Noot:

De 720° straf kan niet worden toegepast bij een overtreding van artikel 54 (Voortbeweging). Deze straf mag alleen worden toegepast voor overtredingen van Deel IV (Regels van het Recht van de Weg) van het Wedstrijdreglement en tenzij de wedstrijd bepalingen anders voorschrijven.

Hoger Beroep 5/91

NKK H 3085 Premier Cru tegen IMS H 3900 Hot Spring
Watersportvereniging Hellevoetsluis
Avondwedstrijden NKK/IMS, vierde wedstrijd gehouden op 11 juni 1991

Artikelen 41.2, 41.3 en 74.1

Een jacht mag niet overstag gaan wanneer het daardoor in een positie zou komen die het recht van de weg geeft, tenzij het dit doet zo ver verwijderd van het jacht dat over een boeg ligt, dat dit laatste in staat is vrij te blijven zonder dat het hoeft te beginnen met van koers te veranderen alvorens het overstag gaan is voltooid.

Een jacht dat overstag gaat heeft de verplichting het protestcomité ervan te overtuigen dat het overstag gaan werd voltooid in overeenstemming met artikel 41.2.

Terzake van de vastgestelde feiten is geen Hoger Beroep mogelijk.

Het protest van Premier Cru -

Aan de wind zeilend over bakboord kwam de Hot Spring zeilend over stuurboord aan en draaide vlak voor de Premier Cru, zodat de Premier Cru heeft moeten uitwijken om een aanvaring te voorkomen.

Door het protestcomité vastgestelde feiten

De Premier Cru lag over bakboord, aan de wind. De Hot Spring lag over stuurboord, aan de wind. Het betrof kruisende koersen.

De Hot Spring ging vlak voor de Premier Cru overstag. De Premier Cru is opgeloeft om een aanvaring te voorkomen. Er vond geen aanvaring plaats.

De Hot Spring heeft het protestcomité conform 41.3 niet kunnen overtuigen van het feit dat het overstag gaan werd voltooid in overeenstemming met artikel 41.2.

Uitspraak van het protestcomité

De Hot Spring heeft artikelen 36, 41.1 en 41.2 overtreden. Het is uitgesloten van deze wedstrijd met toepassing van artikel 74.4(a).

Hoger Beroep aanvraag van Hot Spring (samengevat)

Hot Spring is het niet eens met de feiten zoals vastgesteld door het protestcomité. De overstagmanoeuvre was naar de mening van Hot Spring voltooid zodat Hot Spring wel vrij voor kwam te liggen.

Hoger Beroep uitspraak

De Hoger Beroep aanvraag richt zich tegen de door het protestcomité vastgestelde feiten. Ingevolge artikel 74.1 is ter zake van de vastgestelde feiten geen Hoger Beroep mogelijk.

Besloten wordt het Hoger Beroep af te wijzen en de uitspraak van het protestcomité te bekrachtigen met dien verstande dat gelet op de door dat comité vastgestelde feiten, Hot Spring wordt uitgesloten uitsluitend op grond van overtreding van artikel 41.2.

Hoger Beroep 7/91

H 327 tegen de uitspraak van het protestcomité Delta Week waarin de beslissing om verhaal te geven aan H 405 en H 3226 wordt gehandhaafd
Open Nederlands Kampioenschap IMS, wedstrijd op 7 juli 1991 op de Oosterschelde.

Artikel 69

Het vastlopen van een jacht op een ondiepte is, ongeacht onder welke handicapformule de wedstrijd wordt gezeild, te beschouwen als zijn eigen schuld zoals bedoeld in artikel 69, waardoor een aanspraak op verhaal niet aan de orde komt.

Het voorval

Tijdens de wedstrijd van de Deltaweek op 7 juli 1991 zijn de jachten H 405 en H 3226 op een voor-de-winds rak op een ondiepte gelopen en hebben, na te zijn losgekomen, daarna opgegeven. De wedstrijd gold zowel voor de, als onderdeel van de Deltaweek georganiseerde, Zeeland Wedstrijd II als voor de klassering voor het Open Nederlands Kampioenschap IMS. Het wedstrijdcomité heeft beide jachten voor beide wedstrijden geklasseerd als DNF.

Het verzoek om verhaal van H 405

De baanbeschrijving leidde over een ondiepte welke zonder grote omweg niet vermeden kon worden.

Door het protestcomité vastgestelde feiten:

In de wedstrijd van 7 juli 1991 is voor de klasse IMS baan 5 voorgeschreven. Deze baan voerde tussen GvR 7 en SvK 4 over een ondiepte waarop enkele deelnemers zijn vastgelopen.

Bij het horen van de verklaringen is het protestcomité gebleken:

- dat de betrokken jachten een rechte koers naar het volgende merkteken hebben gestuurd en niet hebben getracht voordeel te halen door het varen van een extreme koers;
- dat de ondiepte een zeer steile kant had en dat ook bij nauwkeurig waarnemen van het echolood de tijd tussen de dreiging van vastlopen en het werkelijk vastlopen zeer kort was;
- dat de hindernis die door deze ondiepte gevormd werd een eerlijk verloop van de wedstrijd verhinderde.

De conclusie was, dat de wedstrijdcommissie maatregelen had moeten nemen om deze oneerlijkheid te voorkomen.

Uitspraak van het protestcomité

Het protestcomité heeft daarop besloten dat in de puntentelling voor het IMS-kampioenschap aan de jachten H 405 Soeticheynt en H 3226 Spetter voor de wedstrijd van 7 juli een aantal punten zal worden toegekend dat gelijk is aan het gemiddelde van de behaalde punten in de andere korte wedstrijden, die van 6 en 14 juli.

Het verzoek om verhaal van H 327 (samengevat)

H 327 maakt bezwaar tegen deze beslissing omdat naar zijn mening de ondiepte bij een juiste koers vrij van de baan blijft en voorts dat het onmogelijk is om als de motor wordt gebruikt en de wedstrijd wordt gestaakt nog punten toegekend te krijgen.

Vastgestelde feiten en uitspraak van het protestcomité

Het protestcomité stelt als feit vast dat H 327 het niet eens is met de beslissing en dat H 27 zich wezenlijk benadeeld voelt. De beslissing luidt: Het protestcomité is van mening een zo billijk mogelijke regeling getroffen te hebben en wijst het protest af.

Hoger Beroep aanvraag van H 327

H 327 voert tegen deze beslissing, voor zover van belang, de volgende bezwaren aan:

- de aanwezigheid van ondiepten is inherent aan het wedstrijdzeilen op de Oosterschelde en ondiepten moeten als een hindernis worden beschouwd (zie o.m. artikel 42.3(b));
- andere jachten - ook met grotere diepgang - hebben zonder problemen de baan uitgezeild;
- de baan gaat niet over maar naast de ondiepte;
- bij het varen van een juiste koers, waarbij rekening wordt gehouden met de op dat moment heersende wind(kracht) en stroom, blijft men ruim vrij van de ondiepte;
- het vastlopen van de Soetichey H 405 is het gevolg van een navigatiefout.
- Soetichey H 405 heeft niet voldaan aan de artikelen 55 en 57;
- Soetichey H 405 heeft na loskomen de wedstrijd niet uitgezeild.

Beschouwingen van het protestcomité (samengevat)

Het wedstrijdcomité was zich er van bewust dat het (spinnaker)rak een ondiepte bevatte. Indien volgens schema was gestart, zou de waterstand bij het passeren circa 4 meter hebben bedragen. Er werd later gestart en de minst te verwachten waterdiepte bedroeg circa 2.50 meter.

Duidelijk is dat Soetichey in zijn plaats van aankomst is benadeeld. Het protestcomité heeft overwogen of Soetichey buiten zijn schuld is benadeeld. Het protestcomité heeft uit Soeticheys verklaring, uit de verklaring Spetter en uit het feit dat Colombe dezelfde koers volgde, vastgesteld dat Soetichey ongeveer volgens de rhumbline van GvR 7 naar SvK 4 voer, in ieder geval geen extreem gewaagde koers volgde. Wellicht was het water oostelijk van Colombe dieper geweest en was er niets gebeurd als Soetichey naar bakboord was uitgeweken. Het gaat het protestcomité echter te ver dit als schuld van Soetichey aan te merken.

Vervolgens heeft het protestcomité overwogen of er een handeling of nalatigheid van het wedstrijdcomité is geweest.

Het wedstrijdcomité heeft, toen de start uitgesteld was en duidelijk werd dat de waterdiepte kleiner zou zijn dan in de ochtendbesprekingen was aangenomen, geen maatregelen genomen om zich ervan te vergewissen dat er nog voldoende water stond. Aangezien het rak in kwestie al voor de wedstrijd verdacht was, en omdat bovendien duidelijk werd dat de jachten een vrijwel rechte koers van GvR 7 naar SvK 4 zouden varen, had het wedstrijdcomité maatregelen kunnen nemen.

Het protestcomité is van mening dat zeker in IMS-wedstrijden, waar de theoretische lengte van de baan in rekening wordt gebracht bij de berekening van het wedstrijdresultaat, het wedstrijdcomité een baan moet uitzetten waarvan de theoretische lengte voor alle deelnemers in een klasse gelijk is. Daarbij hoort het rekening te houden met de verschillende diepgang van de deelnemende jachten.

Hoger Beroep uitspraak

Het is de eigen verantwoordelijkheid van een jacht om zodanig te navigeren dat het vrij blijft van ondieptes, ongeacht onder welke handicapformule de wedstrijd wordt gezeild. Wanneer een jacht op een ondiepte loopt is dat zijn eigen schuld in de zin van artikel 69. In dat geval wordt niet voldaan aan een van de noodzakelijke voorwaarden om voor verhaal in aanmerking te kunnen komen. De vraag of er sprake is geweest van een handeling of verzuim van het wedstrijdcomité komt derhalve niet aan de orde. Het verzoek om verhaal van H 405 had om die reden afgewezen moeten worden en met betrekking tot H 3226 had niet krachtens artikel 70.3 tot het geven van verhaal moeten worden overgegaan. H 327 is door deze uitspraak wezenlijk benadeeld in zijn plaats van aankomst.

Het Hoger Beroep wordt toegewezen.

De beslissing van het protestcomité d.d. 7 juli 1991 om de jachten H 405 en H 3226 verhaal te geven wordt vernietigd. Het wedstrijdcomité wordt opgedragen om aan beide jachten het aantal punten toe te kennen toekomende aan een jacht dat de wedstrijd niet heeft beëindigd (DNF) en de uitslag van de wedstrijd te corrigeren naar aanleiding van deze uitspraak.

Hoger Beroep 9/91

Regenboog 99 tegen de Regenbogen 39, 71, 121 en 127
Koninklijke Watersportvereniging De Kaag
Kaagweek 1991, wedstrijd op 13 juli 1991

Artikelen 68.2 en 74.1

Artikel 68.2. De poging om een jacht, waartegen zal worden geprotesteerd, op de hoogte te brengen dat een protest zal worden ingediend, moet worden ondernomen voordat het protest daadwerkelijk wordt ingediend.

Artikel 74.1. Terzake van de vastgestelde feiten is geen Hoger Beroep mogelijk.

Het protest van Regenboog 99

De Regenboog-jachten 39, 71, 121 en 127 zijn bij het ingaan van de tweede ronde door de startlijn gevaren in strijd met wedstrijd bepaling 14.

Door het protestcomité vastgestelde feiten

Pas na het indienen van het protest is door Regenboog 99 een poging ondernomen de stuurlieden van de Regenboog-jachten waartegen werd geprotesteerd op de hoogte te brengen dat een protest was ingediend.

Uitspraak van het protestcomité

Aangezien niet is voldaan aan de eisen van artikel 68.2 wordt het protest niet-ontvankelijk verklaard.

Hoger Beroep aanvraag van Regenboog 99 (samengevat)

1. Tijdens de behandeling van zijn protest heeft Regenboog 99 vermeld, dat Regenboog 39 wel degelijk onmiddellijk ten tijde van het voorval door hem protest is aangezegd. Naderhand is het protestcomité er ook door Regenboog 99 op gewezen, dat dit feit niet op de door hem ontvangen kopie van het protestformulier onder de "vastgestelde feiten" stond vermeld. Evenmin is dit het geval in de schriftelijke uitspraak. Het niet-ontvankelijk verklaren van zijn protest tegen Regenboog 39 wegens het niet voldoen aan artikel 68.2 is dan ook onterecht.
2. Artikel 68.2 is niet van toepassing op de vastgestelde feiten, zoals neergelegd in de schriftelijke uitspraak. Op een protesterend jacht rust geen verplichting om het jacht/de jachten waartegen het protesteert op de hoogte te brengen van het feit dat een protest is ingediend. Artikel 68.2 gebiedt het protesterende jacht het jacht/de jachten waartegen het protesteert te informeren dat een protest zal worden ingediend. De vastgestelde feiten geven dit niet weer.

Beschouwing van het protestcomité (samengevat)

Her door Regenboog 99 ingediende protestformulier vermeldde niet dat de protesten waren aangezegd. Voorts bleek tijdens de behandeling uit de eigen verklaring van Regenboog 99, dat het protest de daarbij aanwezige stuurlieden van de Regenbogen 71, 121 en 127 na het indienen was aangezegd.

Regenboog 99 heeft toen beslist niet verneld, dat Regenboog 39 wel tijdig door hem zou zijn geïnformeerd.

Een dag later werd bij zijn verzoek om een schriftelijke uitspraak door Regenboog 99 beweerd daarvan tijdens de behandeling van zijn protest melding te hebben gemaakt. Die bewering is evenwel pertinent onjuist.

Hoger Beroep uitspraak

Artikel 68.2 is een dwingend voorschrift in zoverre dat een poging moet worden ondernomen tot op de hoogte brengen van het voornemen te protesteren voordat het protest wordt ingediend.

De door de IYRU aanvaarde Hoger Beroep uitspraak 104 benadrukt dat.

Artikel 74.1 bepaalt, dat terzake van de vastgestelde feiten geen Hoger Beroep mogelijk is.

Gelet op het door het protestcomité vastgestelde feit dat Regenboog 99 de in artikel 68.2 voorgeschreven poging pas heeft ondernomen nadat het protest was ingediend, wordt besloten het Hoger Beroep af te wijzen en de uitspraak van het protestcomité te bekrachtigen.

Gebaseerd op WR 1989

Hoger Beroep 10/91

Regenboog 71 tegen Laser 141611 v.v.
Koninklijke Watersportvereniging De Kaag
Kaagweek 1991, wedstrijd op 16 juli 1991

Artikel 42.2(a) en 32.1

Artikel 32.1. Bestrafing van een jacht met het recht van de weg dat betrokken is bij een aanvaring, die ernstige schade tot gevolg heeft gehad, mag pas plaatsvinden, nadat is vastgesteld, dat dit jacht de gelegenheid heeft gehad maar in gebreke is gebleven een redelijke poging te doen om de aanvaring te voorkomen.

Een jacht is niet verplicht te anticiperen op de mogelijkheid dat een ander jacht een voorschrift zal overtreden.

In een veranderende situatie heeft een jacht, dat daardoor een verplichting krijgt opgelegd, recht op voldoende tijd om te reageren.

Het protest van Regenboog 71

Ruim voor merkteken E werd Laser 141611 door Regenboog 71 aangeroepen dat hij geen ruimte kreeg. Op twee scheepslengten van het merkteken werd die aanroep herhaald, omdat er geen sprake was van een boord aan boord situatie. Desondanks kwam Laser 141611 in volle plané tussen het merkteken en Regenboog 71 met een aanvaring tot gevolg. Protest op grond van artikel 42.2.

Door het protestcomité vastgestelde feiten

Beide jachten zeilden op ruime koers naar merkteken E. Laser 141611 naderde planerend het merkteken op een iets ruimere koers dan Regenboog 71, die geen spinnaker voerde. Laser 141611 heeft aangeroepen om ruimte. De Regenboog heeft aangeroepen vrij voor te liggen. De Laser werd van achter op de spiegel gevaren. De aanvaring had ernstige schade tot gevolg en de stuurman van de Laser is overboord geslagen. Regenboog 71 heeft geen poging ondernomen de stuurman van Laser 141611 te hulp te komen. Ter plaatse voeren hulpschepen rond.

*Gewaarmerkte teken
van het protestcomité*

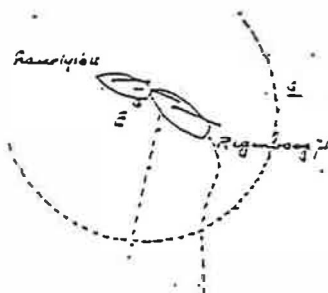
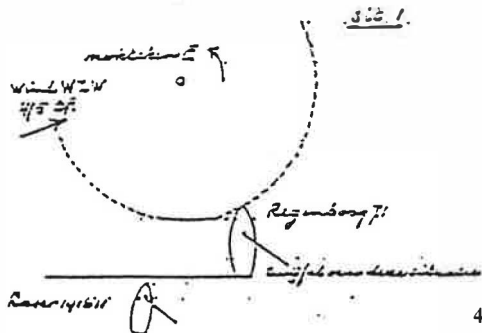

Uitspraak van het protestcomité op het protest van Regenboog 71

Laser 141611 heeft niet kunnen voldoen aan de hem in artikel 42.1(d) opgelegde bewijslast en wordt uitgesloten op grond van artikel 42.2(a).

Het protestcomité is van mening dat Regenboog 71 de situatie van te voren kon zien aankomen en dat deze op het moment, dat de aanvaring met Laser 141611 werkelijk dreigde plaats te vinden ten gevolge van het feit, dat de Laser zonder daartoe het recht te hebben tussen de Regenboog en het merkteken kwam, voldoende gelegenheid had een poging te doen een aanvaring te voorkomen.

Regenboog 71 is echter in gebreke gebleven daartoe een redelijke poging te doen.

Aangezien de aanvaring ernstige schade tot gevolg had, wordt Regenboog 71 uitgesloten op grond van artikel 32.1.

Het protestcomité betreurt het dat Regenboog 71 geen enkele poging heeft ondernomen om hulp te verlenen aan de stuurman van de Laser.

Hoger Beroep aanvraag van Regenboog 71 (samengevat)

Tijdens het rondvaren van het merkteken E kon Regenboog 71 Laser 141611 onmogelijk ontwijken. De ingezette rondings-manoeuvre naar het dichtbij zijnde merkteken kon bij windkracht 4 niet meer worden onderbroken. Na tevoren de Laser duidelijk te hebben aangeroepen er niet meer tussen te komen, rekende Regenboog 71 er absoluut niet op dat de Laser toch zou proberen tussen hem en het merkteken door te varen. Een aanvaring was niet te voorkomen. Merkteken E lag circa 100 meter uit de lager wal. Het duurde geruime tijd voor de Laser, die aan de lijzijde van Regenboog 71 vastzat, kon worden losgemaakt. Inmiddels waren beide jachten door wind en golven zo ver naar lager wal vertrokken, dat Regenboog 71, nadat de Laser was losgeraakt daar niet zonder gevaar dicht naar toe kon varen om de stuurman van de Laser, die voorzien van een zwemvest in de richting van zijn boot zwom, hulp te bieden. Bovendien werd gezien dat de stuurman en de Laser door een te hulp schietende boot werden opgepikt, zodat verder geen hulp kon worden geboden.

Beschouwing van het protestcomité naar aanleiding van de Hoger Beroep aanvraag van Regenboog 71

Uit de eigen verklaring van de stuurman van de Regenboog 71 blijkt dat de situatie zo al niet voorspelbaar, dan toch zeer wel mogelijk geacht moest worden. De stuurman van de Regenboog had hiermede rekening behoren te houden.

Hoewel het protestcomité van mening is dat de Regenboog inderdaad in een slechte positie was om hulp te verlenen, acht zij het zonder meer doorvaren in dit geval twijfelachtig. Volgens de eigen verklaring (in de Hoger Beroep aanvraag) van de stuurman van de Regenboog, was de stuurman van de Laser overboord gegaan nadat de Laser over de kop was gegaan. Toen de Laser losgemaakt was van de Regenboog waren beide schepen reeds dicht bij de lager wal (eveneens eigen verklaring in de Hoger Beroep aanvraag). De stuurman van de Laser zwom toen nog steeds richting boot en mocht geacht worden in enige mate van gevaar te verkeren (IYRU Case 66). Uit de aanwezigheid van hulpschepen zonder meer te concluderen dat de Laser stuurman zou worden gered, lijkt het protestcomité niet de juiste handelwijze. De Regenboog had minstens dienen te wachten tot zij daar zeker van was.

Hoger Beroep uitspraak

In tegenstelling tot de mening van het protestcomité was Regenboog 71 niet gehouden te anticiperen, dat de Laser, nadat de Regenboog binnen twee scheepslengten van het merkteken de ronding had ingezet, met een "kamikaze-achtige" manoeuvre tussen hem en het merkteken zou komen, te meer niet omdat de Laser door hem was gewaarschuwd dat niet te doen.

Bovendien heeft in een veranderende situatie een jacht, dat daardoor een verplichting krijgt opgelegd, recht op voldoende tijd om daarop te reageren. Dat is een principe dat reeds lang ten grondslag ligt aan de regels van het recht van de weg.

Voorwaarde voor het van toepassing zijn van artikel 32.1 op een jacht met het recht van de weg is, dat dit jacht de gelegenheid moet hebben gehad maar in gebreke is gebleven een redelijke poging te doen om een aanvaring die ernstige schade ten gevolge heeft te voorkomen.

De door het protestcomité vastgestelde feiten, gepreciseerd in de gewaarmerkte schets van het voorval, tonen aan dat Regenboog 71 door toedoen van Laser 141611 de gelegenheid om de aanvaring te voorkomen is ontnomen, omdat hij daartoe geen tijd heeft gekregen.

Besloten wordt het Hoger Beroep toe te wijzen en de uitspraak, waar het de uitsluiting van Regenboog 71 betreft, te vernietigen. Het wedstrijdcomité wordt opgedragen de uitslag van de wedstrijd daarmee in overeenstemming te brengen.

Hoger Beroep 11/91

Laser 141611 tegen Regenboog 71 v.v.
Koninklijke Watersportvereniging De Kaag
Kaagweek 1991, wedstrijd op 16 juli 1991

Artikelen 37.2, 42.1(d), 42.2(a), 42.3(a) en 74.1

Artikel 42.1(d). De bewijslast, dat het de boord aan boord positie aan de binnenzijde tot stand heeft gebracht in overeenstemming met artikel 42.3(a), berust bij het jacht dat beweert tijdig aan de binnenzijde boord aan boord te zijn gekomen bij het rondenvoorbij varen van een merkteken.

Artikel 74.1. Terzake van de vastgestelde feiten is geen Hoger Beroep mogelijk.

Het protest van Laser 141611

Na het rondenvoorbij varen van merkteken E voer Regenboog 71 van achteren in de schoot van Laser 141611, waardoor deze achterstevoren werd getrokken, omsloeg en een kromme mast, een op twee plaatsen gebroken giek, een kapot zwaard en een gebroken helmstok op liep. Na deze zware aanvaring verzuimde Regenboog 71 hulp te verlenen en vervolgde zijn wedstrijd alsof er niets gebeurd was.

Protest op grond van artikel 42.1 en 37.2, alsmede Fundamenteel Voorschrift A.

Door het protestcomité vastgestelde feiten

Beide jachten zeilden op ruime koers naar merkteken E. Laser 141611 naderde planerend het merkteken op een iets ruimere koers dan Regenboog 71, die geen spinnaker voerde. Laser 141611 heeft aangeropen om ruimte. De Regenboog heeft aangeropen vrij voor te liggen. Laser 141611 werd van achter op de spiegel gevaren. De aanvaring had ernstige schade tot gevolg en de stuurman van de Laser is overboord geslagen.

Regenboog 71 heeft geen poging gedaan de stuurman van de Laser te hulp te komen.

Er voeren ter plaatse hulpschepen rond.

*Gewaarmerkte velden
van het protestcomité*

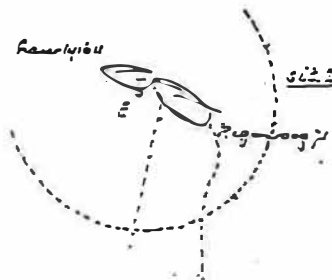
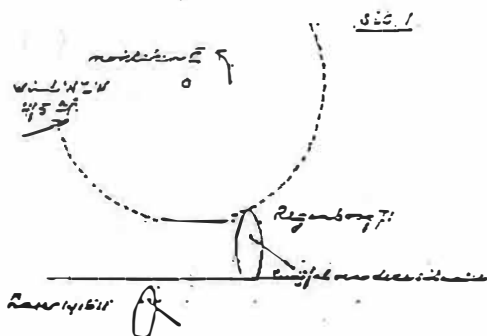

Uitspraak op het protest van Laser 141611

Laser 141611 heeft het protestcomité er niet van kunnen overtuigen tijdig boord aan boord te zijn gekomen met Regenboog 71, die het recht van de weg had.

Artikel 42.1(d) legt daartoe de bewijslast bij de Laser.

Laser 141611 wordt uitgesloten op grond van overtreding van artikel 42.2(a).

Regenboog 71 heeft voldoende gelegenheid gehad een poging te doen een aanvaring te voorkomen maar is in gebreke gebleven dat te doen. Aangezien de aanvaring ernstige schade tot gevolg heeft gehad, wordt Regenboog 71 uitgesloten op grond van artikel 32.1.

Verzoek d.d. 17 juli van Laser 141611 om heropening van het verhoor op grond van artikel 73.6(a) wegens het zijnerzijds kunnen aanvoeren van belangrijk nieuw bewijsmateriaal.

Beslissing d.d. 17 juli van het protestcomité op het verzoek om heropening

Het verzoek wordt geweigerd.

Het protestcomité beslist dat er geen belangrijk nieuw bewijsmateriaal ter beschikking is gekomen, dan wel een aanmerkelijke fout is gemaakt, welke de heropening van het verhoor rechtvaardigen.

Hoger Beroep aanvraag van Laser 141611 (samengevat)

Uitgaande van de door het protestcomité vastgestelde feiten kan zijns inziens het volgens artikel 42.1(d) vereiste bewijs worden geleverd, dat Laser 141611 tijdig boord aan boord lag met Regenboog 71 en dus recht op ruimte had. Het verschil in snelheid kon namelijk als gevolg van de door de Regenboog veroorzaakte hoge golven, waardoor de normale hoge snelheid van de planerende Laser sterk werd gereduceerd, niet zo groot zijn, dat Laser 141611 erin kon slagen bij het merkteken voor de Regenboog te komen, wanneer de Laser op twee scheepslengten van het merkteken niet reeds duidelijk boord aan boord was geweest. Bij het ronden van het merkteken van ruime wind naar aan de wind raakte Laser 141611 als gevolg van zijn geringe massa alle vaart kwijt waardoor de Regenboog, die zijn vaart behield, achterop de Laser voer en met zijn steven in de schoot van de Laser bleef hangen.

Beschouwing van het protestcomité naar aanleiding van de Hoger Beroep aanvraag

Het protestcomité heeft met betrekking tot Laser 141611 slechts vastgesteld dat er twijfel bestaat over de positie van de Laser ten opzichte van Regenboog 71 op het kritieke moment en heeft daarom artikel 42.1(d) toegepast.

Hoger Beroep uitspraak

Het is aan een protestcomité ter beoordeling of een jacht, dat bij een merkteken van vrij achter aan de binnenzijde boord aan boord is komen te liggen, die positie tot stand heeft gebracht in overeenstemming met artikel 42.3(a).

Aangezien Laser 141611 blijkens de uitspraak van het protestcomité er niet in is geslaagd te voldoen aan de hem in artikel 42.1(d) opgelegde bewijslast, is Laser 141611 door het protestcomité terecht uitgesloten wegens overtreding van artikel 42.2(a).

Ingevolge artikel 74.1 is terzake van de vastgestelde feiten geen Hoger Beroep mogelijk.

Besloten wordt het Hoger Beroep af te wijzen en de uitspraak van het protestcomité te bekrachtigen, voor zover het de uitsluiting op grond van artikel 42.2(a) van Laser 141611 betreft.

Hoger Beroep 13/91

H 3010 tegen NKK 4257
Nederlandsche Vereeniging van Kustzeilers
24-Uurs Wedstrijd, 23 en 24 augustus 1991

Artikel 3.2(b)(xxix)jo Wedstrijdbepaling 1.4

Van zonsondergang, om 20.39 uur (23 augustus) tot zonsopgang 06.38 uur (24 augustus), geldt het Binnenvaart Politie Reglement (BPR) in plaats van de overeenkomstige voorschriften in Deel IV van het Zeilwedstrijdreglement.

Artikel 6.10 Binnenvaart Politie Reglement

Voorbijlopen; gedrag en seinen der schepen.

Artikel 74.1

Het protestcomité stelt de feiten in hoogste instantie vast. Terzake van de vastgestelde feiten is geen Hoger Beroep mogelijk.

Het protest van H 3010

H 3010 voer over bakboord onder spinnaker.

NKK 4257 voer over stuurboord onder spinnaker.

NKK 4257 is niet vrij gebleven van H 3010, waardoor schade is ontstaan aan de preekstoel van H 3010.

NKK 4257 is niet uitgeweken en heeft geen poging gedaan vrij te blijven.

Door het protestcomité vastgestelde feiten

1. Het voorval vond plaats om circa 06.15 uur, dus voor zonsopgang (06.38 uur) tussen de Noord-ingang van het Krabbersgat en de boei EZ1KG2, op circa 1,5 mijl afstand van de EZ1KG2.
2. Omstandigheden: Wind circa 5 Bft. uit het Zuid-Westen, helder zicht, ochtend-schemering.
3. Beide jachten H 3010 en NKK 4257 lagen op praktisch gelijke koers van het Krabbersgat naar het merkteken EZ1KG2, daarbij lag NKK 4257 over stuurboord (met spinnaker), ongeveer twee scheepslengten vrij voor H 3010, die over bakboord lag (met spinnaker), recht achter NKK 4257.
4. H 3010 liep sneller dan NKK 4257 en had ruim voldoende ruimte en mogelijkheid om NKK 4257 aan loef (dus aan bakboord van NKK 4257) of aan lij voorbij te varen.
5. NKK 4257 heeft zijn koers niet gewijzigd.
6. H 3010 liep bij NKK 4257 aan lij op. Er ontstond een aanvaring (met schade), waarbij de boeg van H 3010 de stuurboord-zijde midscheeps en de giek van NKK 4257 raakte.
7. Er zijn geen geluidsseinen gegeven.

Uitspraak van het protestcomité

H 3010 wordt uitgesloten op grond van overtreding van artikel 6.10.2 van het Binnenvaart Politie Reglement.

Hoger Beroep aanvraag van H 3010 (samengevat)

Toen H 3010 NKK 4257 naderde om voorbij te lopen wijzigde NKK 4257 plotseling van koers door af te vallen. De afstand qua lengte tussen beide jachten bedroeg circa 15 meter toen H 3010 voorbij ging lopen met een breedte van eveneens circa 15 meter. De bemanning van H 3010 heeft de bemanning van NKK 4257 aangeroepen waarbij geen reactie kwam. Er zijn geen geluidsseinen gegeven.

Aangezien H 3010 door de manoeuvre van NKK 4257 snel de wind uit de zeilen van NKK 4257 nam, verminderde de snelheid van NKK 4257 daardoor ook snel met als gevolg een aanvaring.

Door de plotselinge manoeuvre van NKK 4257 kon H 3010 niet van koers veranderen.

Hoger Beroep uitspraak

De Hoger Beroep uitspraak richt zich tegen de door het protestcomité vastgestelde feiten. In gevolge artikel 74.1 is terzake van de vastgestelde feiten geen Hoger Beroep mogelijk. Op grond van artikel 74.4 kan dat alleen geschieden inzake de uitleg van de voorschriften.

Besloten wordt het Hoger Beroep af te wijzen en de uitspraak van het protestcomité te bekrachtigen.

Hoger Beroep 18/91

NKK H 3085 "Premier Cru" tegen IMS H 3900 "Hot Spring"
Watersportvereniging Hellevoetsluis
Avondwedstrijden NKK/IMS, derde avondwedstrijd, 4 juni 1991

Artikelen 52.1(a)(II), 52.2(a), 74.4(a) en 74.1

Wanneer een jacht artikel 52.1 overtreedt, mag het zijn fout herstellen door zo spoedig mogelijk na het voorval geheel vrij te zeilen van alle andere jachten en vrij te blijven terwijl het in dezelfde richting twee volledige 360° wendingen maakt, inhoudende tweemaal overstag en tweemaal gijpen.

Terzake van de vastgestelde feiten is geen Hoger Beroep mogelijk.

Het protest van "Premier Cru"

Het jacht "Hot Spring" heeft bij de start het stuurboord merkteken geraakt en nadien deze fout niet hersteld door middel van het maken van twee volledige wendingen.

Door het protestcomité vastgestelde feiten

De "Hot Spring" is als starter aangemerkt.

Het startsein is gegeven.

De "Hot Spring" heeft, na te zijn gestart, het stuurboord merkteken van de startlijn geraakt.

De "Hot Spring" heeft de fout niet hersteld door het uitvoeren van twee volledige 360° wendingen volgens artikel 52.2(a).

Uitspraak van het protestcomité

De "Hot Spring" heeft het voorschrift 52.1(a)(ii) overtreden en deze fout niet hersteld in overeenstemming met 52.2(a). Met toepassing van artikel 74.4(a) is het uitgesloten van deze wedstrijd.

Hoger Beroep aanvraag van "Hot Spring" (samengevat)

"Hot Spring" beweert het merkteken van de startlijn niet geraakt te hebben.

Hoger Beroep uitspraak

De Hoger Beroep uitspraak richt zich tegen de door het protestcomité vastgestelde feiten. Ingevolge artikel 74.1 is ter zake van de vastgestelde feiten geen Hoger Beroep mogelijk.

Besloten wordt het Hoger Beroep af te wijzen en de uitspraak van het protestcomité te bekrachtigen.

Hoger Beroep 1/92

Optimist H 1904 tegen Splash 216
Watersportvereniging Het Bovenwater
Wedstrijd op 12 april 1992

Artikel 42.1(a) en 77.4

Een buitenliggend jacht moet elk jacht, dat aan zijn binnenzijde boord aan boord ligt, ruimte geven om het merkteken te ronden. Hoger Beroep aanvragen mogen uitsluitend worden ingediend inzake de uitleg van de voorschriften.

Het protest van Optimist H 1904

Bij het naderen van merkteken 7 aan het einde van het voor-de-windse rak werd geen ruimte gegeven door Splash 216, terwijl Optimist 1904 daar recht op had. Hierdoor raakte zowel Optimist 1904 als Splash 216 merkteken 7. Ondanks de aanroep door Optimist 1904 heeft Splash 216 geen vervangende straf uitgevoerd.

Door het protestcomité vastgestelde feiten

Optimist H 1904 en Splash 216 naderden merkteken 7 boord aan boord aan het einde van het voor-de-windse rak. Splash 216 was buitenliggend jacht. Optimist H 1904 kreeg geen ruimte van Splash 216 en raakte zowel merkteken 7 als Splash 216. Splash 216 kreeg geen ruimte van een buitenliggende Optimist en heeft deze geraakt en hiertegen geen protest ingediend.

Uitspraak van het protestcomité

Splash 216 wordt gediskwalificeerd op grond van overtreding van artikel 42.1(a).

Hoger Beroep aanvraag Splash 216 (samengevat)

Optimist H 1904 heeft ten tijde van het voorval het protest niet aangezegd en de protestvlag niet getoond en bovendien de protestvlag niet "voor gezien" laten verklaren toen hij de wedstrijd beëindigde.

Hoger Beroep uitspraak

Door het protestcomité is uitdrukkelijk vastgesteld dat Optimist H 1904 onmiddellijk na het voorval Splash 216 heeft geïnformeerd en voorts het wedstrijdcomité direct na het beëindigen van de wedstrijd op de hoogte heeft gesteld dat hij een protest tegen Splash 216 zou indienen. Optimist H 1904 heeft op het protestformulier ingevuld de protestvlag direct na het voorval te hebben gezet. Dit is kennelijk door het protestcomité aanvaard en Splash 216 heeft daartegen tijdens het verhoor geen bezwaar gemaakt. Een dergelijk bezwaar moet tijdens het verhoor worden kenbaar gemaakt en kan niet als grief bij een Hoger Beroep aanvraag dienen.

Besloten wordt het Hoger Beroep af te wijzen en de uitspraak van het protestcomité te bekrachtigen.

De waarborgsom wordt verbeurd verklaard.

Hoger Beroep 2/92

Laser 142848 tegen Lasers 119408 en 146736
Stichting Comité Alkmaardermeer
Alkmaardermeer Week, 23 augustus 1992

Fundamenteel Voorschrift D, Artikelen 33 en 68.4(b)

Fundamenteel Voorschrift D. Een protestcomité kan niet zonder enige motivering als feit vaststellen dat een jacht heeft beseft dat het een voorschrift heeft overtreden.

Artikel 33. Na een aanvaring moet worden voldaan aan de voorwaarden van artikel 33.

Artikel 68.4(b). Een jacht dat bemerkt dat een jacht, dat na een aanvaring een protestvlag toonde, heeft verzuimd om een geldig protest in te dienen kan protesteren.

Het protest van Laser 142848

De buitenliggende Laser 119408 verleende bij het rondenvan merkteken 4 geen ruimte aan Laser 146736, waarop een aanvaring volgde. Geen van beide jachten heeft geprotesteerd of een wending van 720° gemaakt.

Door het protestcomité vastgestelde feiten

Laser 119408 buitenliggend jacht over bakboord. Laser 146736 binnenliggend jacht over bakboord. Er is om "ruimte" geroepen en er is "protest" aangeroept. Er was een aanvaring tussen beide Lasers. Beide jachten lagen boord aan boord buiten de twee scheepslengten van het benedenwindse merkteken 4.

Laser 119408 had als buitenliggend jacht ruimte moeten geven aan Laser 146736. Laser 146736 had als binnenliggend jacht moeten protesteren. Geen van beide jachten heeft geprotesteerd.

Uitspraak van het protestcomité

Van toepassing zijn de artikelen 42.1(a), 68.4(b), 74.5(c) en Fundamenteel Voorschrift D. Beide jachten moeten worden uitgesloten en beide DND.

Hoger Beroep aanvraag Laser 119408

Het protestcomité heeft niet vastgesteld dat een protestvlag is getoond, zodat artikel 68.4(b) niet toepasselijk is.

Voorts is niet vastgesteld dat er sprake is geweest van het beseft dat een voorschrift werd overtreden, zodat Fundamenteel Voorschrift D en artikel 74.5(c) ten onrechte zijn toegepast.

Nadere toelichting van het protestcomité

Door een der partijen is na het voorval een protestvlag getoond.

Hoger Beroep uitspraak

Overwegende dat:

- na de aanvaring door een van de partijen een protestvlag is getoond;
- dit niet is gevolgd door een geldig protest;
- door het protestcomité terecht het door Laser 142848 - getuige van de aanvaring - ingediende protest ontvankelijk is verklaard;
- na de vaststelling van het feit dat een aanvaring heeft plaatsgevonden en geen van de daarbij betrokken jachten heeft gehandeld zoals voorgeschreven in artikel 33, beide jachten hadden moeten worden uitgesloten wegens het niet nakomen van artikel 33;
- voor Laser 146736 geen reden bestond om te beseffen dat hij een voorschrift zou hebben overtreden en daarin ook gelijk heeft gekregen blijkens de uitspraak van het protestcomité, zodat Fundamenteel Voorschrift D op hem niet van toepassing was;
- een protestvlag werd getoond, zodat verwacht kon worden dat een protest zou worden ingediend;
- blijkens de toelichting van het protestcomité Laser 119408 bij de finish zijn protestvlag heeft getoond en deze blijkbaar, zoals ook blijkt uit de getuigenverklaring van Laser 57103, in twijfel verkeerde bij wie de fout van de aanvaring lag;
- het protestcomité, noch in de aantekening op het protestformulier noch in de nadere toelichting, op enigerlei wijze motiveert op grond waarvan het van oordeel is dat beide Lasers moeten hebben beseft dat zij een voorschrift hadden overtreden;
- de toepassing van Fundamenteel Voorschrift D derhalve geen stand kan houden, wordt besloten, met gedeeltelijke toewijzing van het Hoger Beroep, de uitspraak met betrekking tot de toepassing van Fundamenteel Voorschrift D en artikel 74.5(c) te vernietigen, het Hoger Beroep af te wijzen en de uitsluiting van de Lasers 119408 en 146736 door het protestcomité met verbetering van het van toepassing zijnde artikel, te weten artikel 33, te bekrachtigen (DSQ).

De waarborgsom wordt verbeurd verklaard.

Hoger Beroep 3/92

16 m² 4346 tegen het wedstrijdcomité

Blauwe Hand Comité

Nationale Kampioenschappen 16 m² op de Beulakerwijde, 22 augustus 1992

Artikelen 5.4, 5.5, 69, 74.2 WR en artikel 24 van het Reglement voor Zeilkampioenschappen

Op beslissingen die overeenkomstig de artikelen 5.4 en 5.5 van het wedstrijdreglement en artikel 24 van het Reglement voor Zeilkampioenschappen tot de competentie van het wedstrijdcomité behoren, kan geen verhaal worden gezocht bij het protestcomité op grond van artikel 69.

Het Verzoek om Verhaal van 16 m² 4346

16 m² 4346 verzoekt, evenals de 16 m² jachten 4267 en 4268, overeenkomstig artikel 69 WR om verhaal bij het protestcomité aangezien dit jacht, tijdens de vierde wedstrijd van de kampioensserie op 22 augustus 1992, door een winddraaiing in het laatste kruisrak van circa 40 à 50 graden van de vierde op de veertiende plaats terecht kwam, waardoor de uitslag van deze wedstrijd niet als representatief voor een Nationaal Kampioenschap kan worden beschouwd.

Gevraagd wordt om deze wedstrijd ongeldig te verklaren dan wel het jacht het aantal punten toe te kennen dat overeenkomt met de gemiddelde plaats die dit jacht in de totale overige wedstrijden heeft behaald.

Door het protestcomité vastgestelde feiten

Het protestcomité besluit, overeenkomstig artikel 74.2 WR, over te gaan tot het overwegen van verhaal en stelt het navolgende vast:

Tijdens het laatste kruisrak van de vierde wedstrijd in de kampioensgroep heeft er een zeer belangrijke winddraaiing plaatsgehad.

Uitspraak van het protestcomité

De vierde wedstrijd wordt ongeldig verklaard (afgebroken) aangezien deze niet als eerlijk voor een kampioenschapswedstrijd kan worden beschouwd.

Herroeping van de uitspraak door het protestcomité

Het protestcomité, overwegende dat een windschifting volgens Aanhangsel 13 WR en een uitspraak van de Zeilraad gebaseerd op een uitspraak van de IYRU nummer 110, geen reden is tot het afbreken van een wedstrijd, komt tot de conclusie dat zijn eerdere beslissing tot ongeldig verklaren van de wedstrijd onjuist is geweest.

Het protestcomité herroept deze uitspraak en wijst het verzoek om verhaal af, waardoor de uitslag van de vierde wedstrijd als juist moet worden beschouwd.

Deze heroverweging heeft plaatsgevonden op 23 augustus 1992 en de herziene uitspraak is voor het begin van de wedstrijden op die dag medegedeeld aan partijen en de overige deelnemers.

Hoger Beroep Aanvraag van 16 m² 4346

Het protestcomité had, gelet op artikel 73.6(a), zijn eerste uitspraak niet mogen herroepen aangezien er geen belangrijk nieuw bewijsmateriaal ter beschikking is gekomen en er door het protestcomité ook niet een aanmerkelijke fout is begaan.

Het protestcomité heeft geen nieuw verhoor gehouden en kan overeenkomstig artikel 74.2 wel degelijk een wedstrijd ongeldig verklaren.

Hoger Beroep uitspraak

Overwegende dat:

- de eerste uitspraak van het protestcomité ten onrechte is gegrond op:
 - a. een tekst uit Aanhangsel 13 WR aangezien deze bepalingen slechts een leidraad beogen te zijn en daarmee niet tot grondslag voor een uitspraak kunnen dienen,
 - b. een IYRU uitspraak nummer 110, aangezien deze uitspraak in 1988 in verband met het daarna ingevoerde artikel 5.4(c) is geschrapt;
- de eerste uitspraak van het protestcomité gegrond had moeten zijn op de stelling dat de toepassing van artikel 5.4(c) WR en van artikel 24 van het Reglement voor Zeilkampioenschappen uitsluitend tot de competentie van het wedstrijdcomité behoort;
- derhalve de bevoegdheden en verantwoordelijkheden van het wedstrijdcomité bij dergelijke beslissingen niet kunnen worden beperkt of worden aangetast met gebruikmaking van het bepaalde in artikel 69 WR;
- het protestcomité daarom het verzoek om Verhaal van 16 m² 4346 op die gronden had moeten afwijzen;
- een protestcomité, met toepassing van artikel 73.6(a), kan overgaan tot heropening van een verhoor indien het tot de conclusie komt dat zijn eerdere uitspraak berust op een foutieve interpretatie van de voorschriften;
- het protestcomité bij het doen van de herziene uitspraak de voorschriften van artikelen 73.6 en 73.1 niet in acht heeft genomen;

wordt besloten om het Hoger Beroep af te wijzen, de uitspraken van het protestcomité te vernietigen, het verzoek om verhaal van 16 m² 4346 op boven omschreven gronden af te wijzen en de uitslag van de vierde wedstrijd van de kampioensgroep van de 16 m² klasse, verzeild op 22 augustus 1992, rechtsgeldig te verklaren.

De waarborgsom wordt verbeurd verklaard.

Uitspraak Zeilraad 4/92

Onderzoek en uitspraak ingevolge artikel 75.2 WR naar aanleiding van een voorval hetwelk plaatsvond na het beëindigen van de wedstrijd georganiseerd door de Onderlinge Zeilvereniging Groningen op het Paterswoldse Meer op 5 september 1992, waarbij betrokken was 16m² 4016.

De Zeilraad bestaande uit:

H.D. Nanninga (voorzitter), S. van der Steeg (secretaris), Dr. D. van Eck, Mr. R. Mulder en H. Ozinga.

Gelet op

een ontvangen brief (gedateerd 24 september 1992) van R. Bosch, secretaris en waarnemend voorzitter van de Onderlinge Zeilvereniging Groningen, waarin deze melding maakt van onsportief gedrag van het jacht van de 16m² klasse 4016 (stuurman .XX.) ten opzichte van 16m² 4361 (stuurman H. Perdok) na afloop van de tweede wedstrijd op zaterdag 5 september 1992 op het Paterswoldse Meer, waarbij zijn overgelegd de op het voorval betrekking hebbende schriftelijk verklaring van .XX., H. Perdok (gedateerd 5 september 1992), E. Bosch (wedstrijdcommissaris) en R.A. Stalman (gedateerd 12 september 1992);

overwegende

dat een onderzoek naar het vermeende onsportief gedrag ten onrechte door het protestcomité is nagelaten,

heeft

gebruik makende van de in artikel 75.2 WR gegeven bevoegdheid,

op 24 november 1992 ten kantore van het KNWV te Bunnik een Verhoor gehouden waarvoor werden uitgenodigd en aanwezig waren:

namens de Onderlinge Zeilvereniging Groningen: R. Bosch

partij: 16m² 4016 (.XX.).

als getuigen: H. Perdok (16m² 4361), R.A. Stalman en A. Velema (bemanningslid 16m² 4361)

heeft

aan de hand van de genoemde schriftelijke en de ter zitting door partij en getuigen afgelegde mondelinge verklaringen de navolgende feiten vastgesteld:

Nadat er vlak voor het finishen een aanvaring heeft plaatsgehad tussen de aan de wind varende jachten van de 16m² klasse 4361 en 4016 waarbij 4361 over bakboord en 4016 over stuurboord lag, voeren beide jachten, nadat zij gefinisht waren, over stuurboord, praktisch voor de wind terug naar het clubgebouw.

16m² 4016 lag loefwaarts van 16m² 4361 op een afstand ter breedte van de finishlijn.

.XX. (stuurman 16m² 4016), behoorlijk kwaad over het feit dat hij vlak voor de finish, naar zijn mening onterecht en opzettelijk, door 16m² 4361 (stuurman H. Perdok) was aangevaren, gijpt en komt met volle vaart (windkracht 4 à 5 Bft) over bakboord aanzeilen op 16m² 4361, die niets vermoedend plotseling 16m² 4016 op zich af ziet komen.

Dankzij een snelle reactie van H. Perdok wordt een aanvaring met ernstige schade voorkomen en wordt 16m² 4361 slechts licht beschadigd.

Intussen wendt .XX. zich met bedreigende scheldwoorden tot de bemanning van 16m² 4361, achtervolgt 16m² 4361 al scheldende enige tijd waarbij 16m² 4361 door 16m² 4016 licht op de spiegel wordt geraakt.

en heeft

overwegende dat

- hoewel 16m² 4016, over bakboord liggend, het recht van de weg heeft, het tevens de plicht heeft een aanvaring te voorkomen, in het bijzonder ook wanneer het een voorval betreft hetwelk plaatsvindt nadat de wedstrijd is beëindigd,
- uit de feiten blijkt dat 16m² 4016 willens en wetens, gebruik makend van zijn rechten als bakboords jacht, 16m² 4361 heeft willen aanvaren,
- de stuurman van 16m² 4016 een dreigende houding heeft aangenomen

besloten

.XX., lid van een NNWB-vereniging, stuurman van 16m² 4016, op grond van artikel 75.2 WR, wegens uitzonderlijk onsportief gedrag en een ernstige misdrijving te berispen.

Uitspraak Zeilraad 5/92

Onderzoek en uitspraak ingevolge artikel 75.2 WR naar aanleiding van een voorval hetwelk plaatsvond tijdens de Nationale Kampioenschappen in de 16m² klasse georganiseerd op de Beulakerwiede door het Blauwe Hand Comité op 23 augustus 1992.

De Zeilraad bestaande uit:

H.D. Nanninga (voorzitter), S. van der Steeg (secretaris), Dr. D. van Eck, Mr. R. Mulder en H. Ozinga.

gelet op

een onrvangen brief, gedateerd 24 augustus 1992, van het protestcomité dat als zodanig fungeerde tijdens het Nationaal Kampioenschap in de 16m² klasse dat van 20 t/m 23 augustus 1992 op de Beulakerwiede werd georganiseerd door het Blauwe Hand Comité '88 namens de verenigingen WSV Hollands Venetië en ZV Belterwiede, in welke brief werd meegedeeld dat .XX., stuurman van 16m² YYY YYY zich, in de laatste wedstrijd van de kampioensserie op 23 augustus 1992, zou hebben schuldig gemaakt aan uitzonderlijk onsportief gedrag ten opzichte van 16m² 4328,

overwegende

dat het protestcomité tot voornoemde conclusie is gekomen zonder dat daarbij het bepaalde in artikel 75.1(c) in acht is genomen zodat het oordeel over het gedrag van de stuurman van 16m² YYY YYY geen rechtskracht heeft,

gebruik makende van de in artikel 75.2 WR gegeven bevoegdheid,

heeft

op 24 november 1992 ten kantore van het KNWV te Bunnik een verhoor gehouden waarvoor werden uitgenodigd en aanwezig waren:

namens het wedstrijdcomité: G. Kuper en G. Kroes

partij: de stuurman van de 16m² YYY YYY (.XX.)

als getuigen: W. Kort (stuurman 16m² 4328); E. Krens (stuurman 16m² 4398)

de leden van het protestcomité: K. van den Bos en R. Zaadstra.

de bemanningsleden van de 16m² jachten YYY YYY (F. Lafeber) en 4398 (K. Weringh).

heeft

aan de hand van de door partij en getuigen afgelegde verklaringen de navolgende feiten vastgesteld:

Voor het begin van de laatste wedstrijd van de serie stond vast dat 16m² 4328 als tweede stond geklasseerd en nog kansen had op het kampioenschap terwijl 16m² YYY YYY op een dertiende plaats daarop geen enkele kans had.

Direct na de in de windse start is 16m² YYYY, die hoger lag dan 16 m² 4328, gaan afvallen en is boven en voor 16 m² 4328 gaan zeilen waarbij hij door het vieren en aantrekken van de grootschoot vuile wind aan 16m² 4328 heeft gegeven. In alle kruisrakken is 16m² YYYY, zodra 16m² 4328 overstag ging, meegedraaid en is boven 16m² 4328 blijven zeilen ook al lag hij daarbij zelf in de vuile wind van een ander jacht.

Tengevolge van deze wijze van zeilen van 16m² YYYY (het opvallend hinderen), finishten zowel 16m² YYYY als 16m² 4328 in de achterhoede van het veld.

en heeft

overwegende dat:

- het in deze serie wedstrijden ging om het persoonlijk nationaal kampioenschap in de 16m² klasse,
- bij dergelijke wedstrijden ieder deelnemend jacht de intentie behoort te hebben kampioen te worden dan wel voor zich zelf het best mogelijke eindresultaat te behalen,
- dit streven kan meebrengen dat een jacht tijdens een wedstrijd andere jachten, die mogelijk anderszins in het eindklassement voor hem zouden kunnen eindigen, binnen het kader van de regels, meer hindert dan normaliter tijdens een wedstrijd gebruikelijk is,
- het Fundamenteel Voorschrift C "Eerlijk Zeilen" inhoudt dat een jacht en zijn bemanning uitsluitend aan wedstrijden mogen deelnemen door te zeilen in overeenstemming met erkende beginselen van eerlijk spel en sportiviteit,
- uit de vastgestelde feiten blijkt dat voor de start van de laatste wedstrijd van de serie vaststond dat 16m² YYYY in het eindklassement op geen enkele wijze meer voor 16m² 4328 zou kunnen eindigen,
- 16m² YYYY niettemin gedurende alle kruisrakken van deze wedstrijd, 16m² 4328 op opvallende en abnormale wijze heeft gehinderd waardoor de kans op het kampioenschap van dit jacht teniet werd gedaan,
- hier sprake is van een duidelijke schending van de erkende beginselen van eerlijk spel en sportiviteit zoals bedoeld in het Fundamenteel Voorschrift C,

besloten

.XX. lid van vereniging..., stuurman van 16m² YYYY wegens overtreding van het Fundamenteel Voorschrift C te straffen met het ontzeggen van het recht op deelname aan enig evenement dat wordt georganiseerd onder gezag van het KNWV en de NNWB gedurende de periode van 1 januari 1993 tot en met 4 juli 1993.

Aldus uitgesproken op 1 februari 1993

Hoger Beroep 1/93

Optimist Z 1047 tegen Optimist H 1637

Watersportvereniging Hoorn

Open Nationale Kampioenschappen op het IJsselmeer bij Hoorn, wedstrijd op 20 mei 1993

Artikelen 33, 68.3(a)(ii), 70.2(b)(ii) en 73.2

Artikelen 68.3(c)(ii) en 73.2. Wanneer een éénmans jacht bij het beëindigen van de wedstrijd zijn protestvlag niet "voor gezien" doet verklaren door het wedstrijdcomité, moet zijn protest niet-ontvankelijk (ongeldig) worden verklaard.

Artikel 70.2(b)(ii). Het protestcomité kan met toepassing van dit artikel overgaan tot een verhoor, wanneer uit het ongeldig verklaarde protest een overtreding van artikel 33 blijkt.

Het protest van Optimist Z 1047

Optimist Z 1047 zeilt aan de wind over bakboord.

Optimist H 1637 nadert aan de wind over stuurboord en roept Optimist Z 1047 aan met de vraag of hij vóór Optimist Z 1047 langs mag varen.

Optimist Z 1047 reageert niet op deze vraag waarop Optimist H 1637 vlak vóór Optimist Z 1047 overstag gaat.

Optimist Z 1047 raakt Optimist H 1637, roept "Protest" en toont onmiddellijk de protestvlag.

Optimist H 1637 zeilt verder en maakt geen strafondjes (720°).

Door het protestcomité vastgestelde feiten

1. Optimist Z 1047 heeft de protestvlag niet "voor gezien" doen verklaren, door het wedstrijdcomité bij het beëindigen van de wedstrijd.
2. Optimist Z 1047 zeilt aan de wind over bakboord.
Optimist H 1637 zeilt aan de wind over stuurboord.
Optimist H 1637 gaat vlak vóór Optimist Z 1047 overstag waarop een aanvaring tussen beide jachten plaatsvindt.

Uitspraak van het protestcomité

Met toepassing van artikel 70.2(b)(ii) worden uitgesloten:

Optimist Z 1047 wegens het niet tonen van de protestvlag (artikel 68.3(a)).

Optimist H 1637 wegens overtreding van artikel 37.

Heropening van het Verhoor

Met toepassing van artikel 73.6(a) heropent het protestcomité het Verhoor op 23 mei 1993 op grond van het feit dat het meent een aanmerkelijke fout te hebben gemaakt in zijn Uitspraak.

Vastgesteld wordt:

1. Er zijn geen nieuwe feiten.
2. Optimist Z 1047 voldeed niet aan artikel 68.3(c)(ii) en diende derhalve een ongeldig protest in.

3. Van toepassing zijn de artikelen 68.3(c)(ii), 41.2 en 33.

Nieuwe uitspraak van het protestcomité

Uitgesloten worden:

Optimist H 1637 op grond van de artikelen 41.2 en 33.

Optimist Z 1047 op grond van artikel 33.

Hoger Beroep aanvraag van Optimist Z 1047 (samengevat)

Het protestcomité heeft artikel 33(a) onjuist geïnterpreteerd. Artikel 33 is bedoeld om te voorkomen, dat na een aanvaring wordt afgesproken niet te protesteren. Z 1047 heeft naar zijn mening tijdig een protest ingediend, dat voldeed aan de in het wedstrijdreglement gestelde eisen.

Het voorschrift van artikel 68.3(a) om een protestvlag te tonen houdt geen verband met de in artikel 33(a) gestelde voorwaarde van het indienen van een geldig protest. Ondanks het verzuim van Optimist Z 1047 een protestvlag te tonen, werd een geldig protest ingediend. Aangezien het protestcomité tot verhoor is overgegaan en Optimist H 1637 wegens het overtreden van artikel 37, naderhand gerectificeerd in artikel 41.2, heeft uitgesloten kan Optimist Z 1047 niet worden uitgesloten op grond van artikel 33. Het niet voldoen aan alle vereisten genoemd in artikel 68.3(a) of 68.3(c)(ii) kan wellicht reden zijn om het protest niet-ontvankelijk te verklaren, echter het uitsluiten van Optimist Z 1047 op grond van artikel 33 lijkt absurd.

Voorts kan een jacht niet worden uitgesloten omdat het niet heeft voldaan aan de vereisten van artikel 68.

Hoger Beroep uitspraak

Overwegende dat:

- artikel 73.2 voorschrijft dat het protestcomité moet beslissen of het ingediende protest aan alle daaraan in artikel 68 van het wedstrijdreglement gestelde eisen voldoet;
- artikel 68.3(a) en voor een éénmans jacht artikel 68.3(c)(ii) het tonen van een protestvlag bindend voorschrijft;
- als feit is vastgesteld dat Optimist Z 1047 de protestvlag niet heeft getoond als voorgeschreven in artikel 68.3(c)(ii);
- zijn protest derhalve op grond van artikel 73.2 door het protestcomité onmiddellijk niet-ontvankelijk had moeten worden verklaard;
- het protestcomité na heropening van het verhoor daartoe alsnog heeft besloten;
- na uit het ongeldige protest te hebben vernomen, dat een aanraking tussen de Optimisten Z 1047 en H 1637 had plaatsgevonden en geen van beide deze fout had hersteld, door het protestcomité is gehandeld conform artikel 70.2(b)(ii),

wordt besloten het Hoger Beroep af te wijzen en de uitspraak van het protestcomité te bevestigen met dien verstande dat Z 1047 en H 1637 uitsluitend op grond van artikel 33 worden uitgesloten.

Hoger Beroep 2/93 A

Group 4 North Sea Regatta 20 tot en met 30 mei 1993, tevens inhoudende de Open Nederlandse Kampioenschappen voor IMS-gemeten jachten.

Artikel 77.1 en de definitie Partijen in een Protest.

Artikel 77.1. Hoger Beroep mag uitsluitend worden ingediend naar aanleiding van een uitspraak van een protestcomité. Geen uitspraak, geen Hoger Beroep!

Hoger Beroep aanvraag van Promotion VIII

Promotion VIII maakt bezwaar tegen verzuimen in de Aankondiging van de Wedstrijd en de Wedstrijdbepalingen, en afwijking van de voorschriften van Aanhangel A5 met betrekking tot de benoeming van de Internationale Jury bij de wedstrijden van Groep 4 North Sea Regatta van 20 tot en met 30 mei 1993.

In de Aankondiging wordt weliswaar onder bepaling 18 vermeld: "De Internationale Jury doet in hoogste instantie uitspraak", maar van een Internationale Jury in de zin van het Zeilwedstrijdreglement is echter geen sprake. Er is immers niet voldaan aan de KNWV-Bepaling onder artikel 1.5 WR en aan artikel 4.3 van Aanhangel A5. Terzake van de Group 4 North Sea Regatta '93 blijkt niet van toestemming van de Nationale Autoriteit, noch is, als al van toestemming sprake zou zijn, die toestemming in de Aankondiging van de Wedstrijd of in de Wedstrijdbepalingen opgenomen, noch vermeld (geweest) op het officiële mededelingenbord.

Hoger Beroep uitspraak

Promotion VIII kan niet in zijn beroep worden ontvangen.

Door in te schrijven en te starten onderwierp Promotion VIII zich aan de bepalingen in de Aankondiging van de wedstrijd en aan de Wedstrijdbepalingen, waarin werd vermeld dat een Internationale Jury in hoogste instantie uitspraken op protesten zou doen. Een deelnemer dient af te zien van deelneming of vóór afloop van een evenement zijn bezwaren kenbaar te maken aan het wedstrijdcomité of het protestcomité, wanneer hij zich niet met het gestelde in de Aankondiging of de Wedstrijdbepalingen kan verenigen.

Promotion VIII heeft noch mondeling noch schriftelijk vóór, tijdens of direct na de wedstrijden zijn in Hoger Beroep geuite bezwaren aan de jury kenbaar gemaakt, noch de competentie van de Internationale Jury aangevochten, en evenmin dienaangaande een protest of een verzoek om verhaal ingediend.

Derhalve ontbreekt een uitspraak van die jury met betrekking tot die bezwaren. Bovendien is Promotion VIII in dit geval geen partij in een protest als gedefinieerd in het Zeilwedstrijdreglement.

Promotion VIII heeft derwege in tweërlei opzicht geen Recht op Hoger Beroep als omschreven in artikel 77.1 WR.

Hoger Beroep 2/93 B

Showtime tegen Promotion VIII

Group 4 North Sea Regatta 20 tot en met 30 mei 1993, tevens inhoudende de Open Nederlandse Kampioenschappen voor IMS-gemeten jachten.

Wedstrijd op 21 mei 1993 voor Scheveningen

Artikelen 1,5 (a), 77.1 en Aanhangsel A5 "International Jury's"

Aanhangsel A5, aanhef. Hoger Beroep is niet mogelijk tegen de beslissingen van een internationale jury samengesteld overeenkomstig Aanhangsel A5.

Het protest van Showtime

Showtime zeilde over stuurboord voor de wind naar het benedenwindse merkteken. Promotion VIII voer achteropkomend aan de lijzijde voorbij. Showtime was bij het merkteken het binnenste jacht met recht op ruimte en vroeg daar ook om. Promotion loefde naast het merkteken sterk op om aan de wind te gaan zeilen, en liet daarbij onvoldoende ruimte voor Showtime om eveneens op te loeven tot aan de wind. Een aanvaring met ernstige schade (mast overboord) volgde.

Feiten vastgesteld door het protestcomité

- Showtime en Promotion VIII naderden merkteken 3.
- De 2 jachten lagen boord aan boord.
- Showtime was het binnenliggende jacht.
- Tijdens het rondenvan het merkteken vond een aanvaring plaats.
- Op het moment van de aanvaring was Promotion VIII 10 meter verwijderd van het merkteken.
- De windsterkte was 25 knopen en er waren hoge golven.

Uitspraak van het protestcomité

Promotion VIII heeft onder de heersende omstandigheden, niet voldoende ruimte gegeven aan Showtime om het merkteken te rondenvan.

Promotion VIII wordt uitgesloten wegens overtreding van artikel 42.1(a).

Verzoek om heropening van het verhoor door Promotion VIII gedateerd op 22 mei 1993.

Promotion VIII verzoekt om heropening van het verhoor, omdat het protestcomité een aanmerkelijke fout heeft gemaakt in de uitspraak op het protest van Showtime.

Uit de getuigenverklaringen is vast komen te staan dat Showtime de ruimte die Promotion VIII gaf ten onrechte niet heeft benut. Showtime heeft de gijpmanoeuvre te laat ingezet. Promotion VIII heeft veel meer ruimte gegeven dan een hele scheepslengte van Showtime. Promotion VIII hoeft er geen rekening mee te houden dat Showtime anders vaart dan in de wedstrijd mag worden verwacht bij het rondenvan een merkteken.

Showtime had geen enkele reden om een aanvaring met schade te laten ontstaan. Het merkteken was een opblaasbare zachte boei. Showtime had in ieder geval een aanvaring moeten voorkomen. Op grond van artikel 32 dient Showtime te worden uitgesloten.

Uitspraak van de Jury op het verzoek tot heropening van het verhoor

Om in overeenstemming met artikel 73.6 WR een verhoor te kunnen heropenen, moet de jury beslissen of ze een aanmerkelijke fout heeft gemaakt of dat er belangrijk nieuw bewijsmateriaal binnen een redelijke tijd ter beschikking is gekomen.

De Jury heeft het verzoek tot heropening van het verhoor in beschouwing genomen en heeft beslist dat niet voldaan wordt aan de vereisten van artikel 73.6 WR. Het verzoek tot heropening van het verhoor is afgewezen.

Hoger Beroep aanvrage van Promotion VIII

Promotion VIII kan zich niet met de uitspraak van de jury van 21 mei verenigen, waarbij Promotion VIII werd uitgesloten, omdat onder meer sprake is van onjuiste uitleg van de voorschriften. Daarnaast kan Promotion VIII zich niet vinden in de afwijzing van het verzoek tot heropening van het verhoor.

Hoger Beroep uitspraak

Op grond van hetgeen in de Aankondiging en in de Wedstrijdbepalingen met betrekking tot de Internationale Jury, samengesteld overeenkomstig paragraaf 1 van Aanhangsel A5, was vermeld heeft Promotion VIII geen recht op Hoger Beroep.

Het Hoger Beroep wordt niet-ontvankelijk verklaard.

Hoger Beroep 3/93

Yngling H 201 tegen Yngling H 268
Watersport Vereniging Hoorn
Klasse Evenement Draak en Yngling, wedstrijd op 29 mei 1993

Artikelen 68.2, 68.3(b), 73.2 en 77.6(a)

Artikel 68.3(b). De protestvlag moet na het voorval **onmiddellijk** worden getoond. Onmiddellijk betekent **zonder uitstel**.

Het protest van Yngling H 201

Vijftig meter voor merkteken 2 (gijpboei) loefde Yngling H 201 Yngling H 268 waarbij de spiboom van Yngling H 201 de spinnaker van Yngling H 268 raakte. Yngling H 201 heeft direct na de aanvaring protest aangezegd. De protestvlag is gezet na de ronding van het merkteken. Yngling H 268 heeft geen vervangende straf uitgevoerd.

Door het protestcomité vastgestelde feiten

Yngling H 201 heeft bij/na het loefduel protest aangezegd. De protestvlag is na het rondenvan het merkteken, circa 1 à 2 minuten na de aanvaring, gezet. Dit was de eerste redelijke gelegenheid gezien de gijpmanoeuvre bij merkteken 2. Er heeft een aanvaring plaatsgevonden door het loeven van Yngling H 201. Dit jacht had op grond van artikel 39.2 loefrechten.

Uitspraak van het protestcomité

Gezien de feiten en de strekking van artikel 68.2 is het protest ontvankelijk. Yngling H 268 wordt gediskwalificeerd op grond van artikel 37.1. Yngling H 201 mocht op grond van artikel 39.2 loeven zoals het wenste en Yngling H 268 moest op grond van artikel 37.1 als loefwaarts jacht vrij blijven van het lijwaartse jacht Yngling H 201. Er is geen mast dwars positie geweest en het loeven heeft niet binnen twee scheepslengten van merkteken 2 plaatsgevonden.

Hoger Beroep aanvraag van Yngling H 268 (samengevat)

Het protest van Yngling H 201 had niet-ontvankelijk moeten worden verklaard want de protestvlag is te laat gezet.

Beschouwingen van het protestcomité

Het protestcomité heeft overeenkomstig artikel 68.2 vastgesteld dat onmiddellijk na de aanvaring "protest" of woorden van gelijke strekking is geroepen door Yngling H 201. Met betrekking tot artikel 68.3(b) is het protestcomité van mening dat de aanvaring circa 75 meter vóór merkteken 2 heeft plaatsgevonden en het zetten van de protestvlag circa 75 meter na dit merkteken. Bij een snelheid van 5 knoop is de protestvlag circa 1 à 2 minuten na het begin van het loeven gezet. Gezien de vrij harde wind (4 à 5 Beaufort) en de vrij hoge golven vereiste de gijpmanoeuvre bij merkteken 2 alle aandacht van de bemanning van Yngling H 201, waardoor het zetten van de protestvlag kort na de ronding als redelijk conform artikel 68.3(b) is beschouwd.

Hoger Beroep uitspraak

Uit de door het protestcomité gegeven beschouwing blijkt, dat het protestcomité het protest van Yngling H 201 ten onrechte in behandeling heeft genomen, aangezien dit protest niet voldeed aan de vereisten van een geldig protest. Immers werd de protestvlag in strijd met artikel 68.3(b) door Yngling H 201 niet onmiddellijk na het voorval getoond. Het protest had met toepassing van artikel 73.2 niet-ontvankelijk moeten worden verklaard. Redenen waarom de Zeilraad met toepassing van artikel 77.6(a) de uitspraak van het protestcomité vernietigt en het door Yngling H 201 ingediende protest niet-ontvankelijk verklaart. Het wedstrijdcomité wordt opgedragen de uitslag van de wedstrijd van 29 mei 1993 en van de gehele serie in die klasse tijdens het klasse evenement dienovereenkomstig te corrigeren.

Hoger Beroep 4/93

Valk 168 tegen Valk 544

Westeinder Zeilwedstrijden 20 t/m 23 mei 1993

le wedstrijd op 21 mei 1993 (2e wedstrijd van de serie).

Artikelen 33, 68.2, 68.3(b) en 77.6(a)

Artikel 33. Na een aanvaring moet worden voldaan aan de voorwaarden van artikel 33.

Artikel 68.2. Een jacht, rechtstreeks betrokken bij een voorval, dat voornemens is te protesteren wegens een beweerde overtreding van een artikel van Deel IV door het andere jacht, moet dat andere jacht onmiddellijk "protest" aanroepen.

Artikel 68.3(b). De protestvlag moet na het voorval onmiddellijk worden getoond. Onmiddellijk betekent zonder uitstel.

Het protest van Valk 168

Valk 544 naderde aan de wind zeilend over bakboord Valk 168, die over stuurboord aan de wind lag.

Valk 168 wilde achterlangs Valk 544 zeilen, maar kreeg daartoe niet de kans omdat Valk 544 geen koers hield maar vlak voor Valk 168 overstag ging.

Daardoor raakte Valk 544 met de bakboordhoek van zijn spiegel de stuurboordzijde van Valk 168 op ± 40 cm. uit de voorsteven waardoor ter plaatse een gaatje ontstond.

Door het protestcomité vastgestelde feiten

Valk 544 zeilt aan de wind over bakboord.

Valk 168 zeilt aan de wind over stuurboord.

Valk 544 tracht een dreigende aanvaring te voorkomen door overstag te gaan en raakt daarbij Valk 168 met de bakboord spiegelhoek aan stuurboord ± 40 cm. uit de steven.

Uitspraak van het protestcomité

Valk 168 is te laat uitgeweken en had over stuurboord liggend vrij moeten blijven.

Valk 168 wordt uitgesloten op grond van overtreding van artikel 36.

Hoger Beroep aanvraag van Valk 168 (samengevat)

Valk 168 maakt bezwaar tegen de korte duur van het beraad van het protestcomité voorafgaande aan de uitspraak. Op die manier kan er geen sprake zijn van een weloverwogen oordeel.

Na de door Valk 544 veroorzaakte aanvaring heeft Valk 168 in niet mis te verstane bewoordingen aan Valk 544 kenbaar gemaakt dat dit geen manier van varen was. Door hem werd evenwel geen protest aangeroepen en de protestvlag werd pas gezet toen later in de wedstrijd een gat in de romp werd opgemerkt.

Tijdens de protestbehandeling ging Valk 544 akkoord met de door Valk 168 gegeven beschrijving van het voorval. Hij verklaarde bang te zijn geweest door Valk 168 te worden aangevaren. Valk 168 is echter van mening dat de handelwijze van Valk 544 moet worden verklaard uit zijn wens om gezien de ligging van het aan te zeilen merktken snel over stuurboord te gaan mee liggen.

Valk 544 ging daartoe evenwel te snel overstag zonder voldoende rekening te houden met

Valk 168 die van plan was vlak achter hem langs te gaan en daartoe nog maar in geringe mate behoefte af te vallen.

Tenslotte is Valk 168 van mening door het protestcomité, dat beweerde dat heden ten dage geen Hoger Beroep meer mogelijk is, te zijn misleid.

Beschouwing van het protestcomité

De protestvlag is door Valk 168 niet direct gezet, maar pas nadat deze een gaatje in de romp bemerkte. Het protestcomité heeft dit geaccepteerd. Evenwel is aan Valk 168 uitgelegd, dat ingevolge het nieuwe wedstrijdreglement het zetten van de protestvlag voortaan op zich onmiddellijk dient te geschieden.

Voorts heeft het protestcomité met verwijzing naar het wedstrijdreglement aan de stuurman van Valk 168 uitgelegd hoe de Hoger Beroep procedure thans is. Het protestcomité heeft daarbij zeker niet de intentie gehad Valk 168 te misleiden.

Hoger Beroep uitspraak

Uit de Hoger Beroep aanvraag en de door het protestcomité gegeven beschouwing blijkt, dat het protestcomité het protest van Valk 168 ten onrechte in behandeling heeft genomen, aangezien dit protest niet voldeed aan de vereisten van een geldig protest. Immers werd de protestvlag in strijd met artikel 68.3(b) door Valk 168 niet onmiddellijk na het voorval getoond. Het protest had met toepassing van artikel 73.2 niet-ontvankelijk moeten worden verklaard. Redenen waarom de Zeilraad met toepassing van artikel 77.6(a) de uitspraak van het protestcomité vernietigt en het door Valk 168 ingediende protest niet-ontvankelijk verklaart.

Het wedstrijdcomité wordt opgedragen de uitslag van de tweede wedstrijd in de Valken klasse en van de gehele serie in die klasse tijdens de Westeinder Zeilwedstrijden dienovereenkomstig te corrigeren.

Hoger Beroep 5/93

Valk 168 tegen Valk 395
Westeinder Zeilwedstrijden 20 t/m 23 mei 1993
1e wedstrijd op 22 mei 1993 (4e wedstrijd van de serie).

Artikelen 36 en 74.1

Artikel 74.1. Inzake de vastgestelde feiten is geen Hoger Beroep mogelijk.

Het protest van Valk 168

Valk 395 lag na de start in een moeilijke positie en wilde door overstag te gaan vrijkomen van de boven hem liggende jachten. Valk 395 had niet in de gaten dat Valk 168, die bezig was over stuurboord te starten, vrij van hem wilde blijven door achter hem langs te varen. Door de draai van Valk 395 raakte deze met zijn bakboord spiegelhoek de bakboord zijde van Valk 168 net iets achter het want.

Door het protestcomité vastgestelde feiten

Na de start lag Valk 395 over bakboord in de vuile wind van andere Valken. Valk 168 zeilde over stuurboord liggend onder Valk 395 door, waarbij Valk 395 werd geraakt. Valk 395 is niet van koers veranderd.

Uitspraak van het protestcomité

Valk 168 wordt uitgesloten wegens overtreding van artikel 36.

Hoger Beroep aanvraag van Valk 168 (samengevat)

De verklaring van de door het protestcomité gehoorde getuige was aarzelend en onbetrouwbaar.

Ten onrechte is door het protestcomité geen aandacht geschonken aan de toepasselijkheid van de artikelen 35 en 41 op de conflictsituatie.

Deze regels dienen in dergelijke situaties bij tegenstrijdige verklaringen van partijen en het ontbreken van betrouwbare getuigen in het voordeel van het over stuurboord liggende jacht te worden gehanteerd.

Beschouwing van het protestcomité (samengevat)

Valk 395 voer over bakboord aan de wind liggend in de vuile wind van diverse andere Valken over de startlijn.

Valk 168 zeilde, komend van de benedenboei van de startlijn over stuurboord liggend afvallend onder Valk 395 door. Daarbij vond een lichte aanvaring plaats, resulterend in een kras op de romp van Valk 168.

Volgens Valk 168 werd de aanvaring veroorzaakt door een draai naar loef van Valk 395. Valk 395 ontkende deze koerswijziging en werd daarin gesteund door een verklaring van een getuige, die vanuit een positie dichtbij/schuin achter geen koerswijziging van Valk 395 had waargenomen.

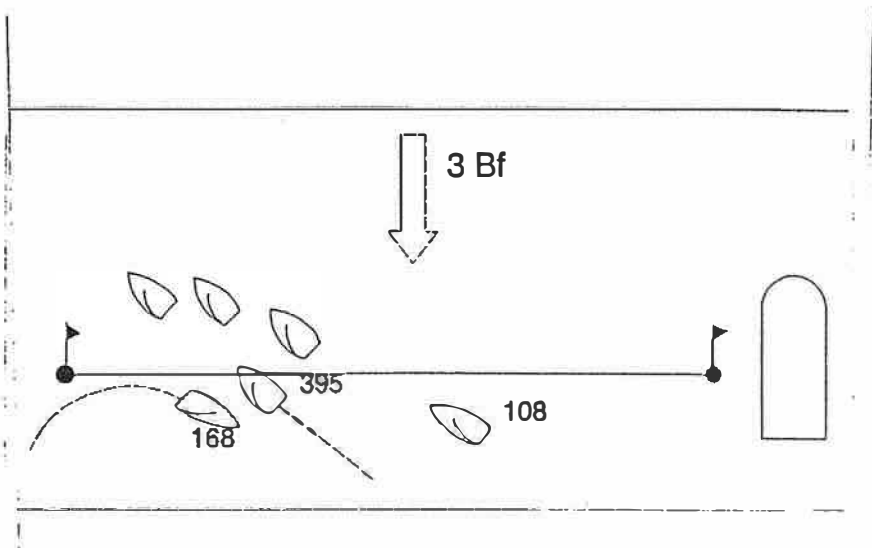

Hoger Beroep uitspraak

De uitspraak van het protestcomité wordt bevestigd op grond van de door het protestcomité vastgestelde en gepreciseerde feiten.

Het Hoger Beroep wordt afgewezen.

Hoger Beroep 7/93

J-24 H 17 tegen J-24 H 16

Stichting IJsselmeerweek

Open Nederlandse Kampioenschappen J-24 klasse, wedstrijd nr. 6 op 20 juni 1993.

Artikelen 33, 42.2(a) en 74.4(a)(ii)

Artikel 33. Dit artikel is niet van toepassing wanneer na een aanraking tussen wedstrijdzeilende jachten één van hen een geldig protest indient, of één van hen of een derde bij het voorval betrokken jacht opgeeft, of een vervangende straf aanvaardt.

Artikel 74.4(a)(ii). Wanneer een jacht door toedoen van een in strijd met een voorschrift handelend jacht wordt gedwongen een overtreding tegen een ander jacht te begaan, mag het niet worden gestraft, maar gaat het vrij uit.

Het protest van de H 17

Vrij voor liggend binnen twee scheepslengten van merkteken 3 werd de H 17 door de vrij achter liggende H 16 op de spiegel geraakt. Protest op grond van artikel 42.2(a).

Door het protestcomité vastgestelde feiten

De H 17 ligt binnen twee lengtes van merkteken 3.

De H 16 ligt vrij achter.

De H 16 raakt de H 17.

Vastgestelde feiten na heropening van het verhoor

De H 16 vroeg liggend op een lengte achter de H 17 om ruimte aan de H 25 maar kreeg die niet.

De H 16 heeft geen aanvaring voorkomen door te gijpen.

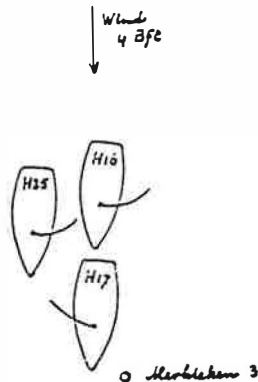

*Situatieschets inzake protest H 16 tegen H 25 ONK J-24 van het protestcomité.
Windsterkte tijdens het voorval 12-17 knopen.*

Uitspraak van het protestcomité

De H 16 wordt uitgesloten op grond van de artikelen 42.2 en 33.1.

Hoger Beroep aanvraag van de H 16

De H 16 is op grond van artikel 33.1 uitgesloten. Dit artikel staat niet in het Zeilwedstrijdreglement. Mocht artikel 33 worden bedoeld, dan is dit niet van toepassing aangezien één van de betrokken jachten een geldig protest heeft ingediend. Ook artikel 32 is niet van toepassing omdat er geen sprake is van ernstige schade. Derhalve verzoekt de H 16 om een uitspraak in Hoger Beroep.

Beschouwingen van de H 17 naar aanleiding van het Hoger Beroep

Bij de aanraking door de H 16 ontstond geen enkele schade. Het protestcomité meende dat de H 16 weg had moeten gijpen om de aanvaring te voorkomen. Wanneer met windkracht 4 met spinaker wordt gevaren en plotseling het gat voor je wordt dicht gegooid door de H 25 en door het feit dat de H 17 werd afgedekt dan is gijpen met een J-24, 7 meter lang met 5 of 6 man aan dek, niet iets dat je zo maar kan doen. Je veegt de hele bemanning over de muur. In zo'n situatie kies je voor de minste schade en dat is hier gebeurd.

Beschouwingen van het protestcomité naar aanleiding van het Hoger Beroep

De H 16 raakte de H 17 omdat niet werd gegijpt om een aanvaring te voorkomen. Als de H 16 dat had gedaan was zijn "verlies" in het veld veel groter geweest omdat hij aan de verkeerde kant van het merkteken terecht was gekomen. De H 16 dacht zich te kunnen beroepen op het "niet verkrijgen van ruimte" van de H 25. Ten onrechte is artikel 33.1 vermeld. Dat had natuurlijk artikel 33 zonder meer moeten zijn.

Hoger Beroep uitspraak

Aangezien door de H 17 naar aanleiding van de aanraking een geldig protest tegen de H 16 werd ingediend, was artikel 33 niet van toepassing en was de uitsluiting van de H 16 op grond van dat artikel niet terecht. Voor de boord aan boord liggende H 16 en H 25 vormde de H 17 een hindernis in de zin van de definitie, aangezien beide jachten op grond van artikel 42.2(a) dienden vrij te blijven van de H 17. Om die hindernis vrij te varen mocht de binnenliggende H 16 van de buitenliggende H 25 ruimte verlangen op grond van artikel 42.1(a). Door aan de H 16 de door deze gevraagde ruimte te onthouden, waardoor de H 16 niet vrij kon blijven van de vrij voor liggende H 17, dwong de H 25 derhalve de H 16 ten opzichte van de H 17 een overtreding te begaan door dit jacht op de spiegel te raken. Met toepassing van artikel 74.4(a)(ii) diende de H 16 daarom vrij uit te gaan. In de gegeven situatie kon van de H 16 niet worden gevergd na het niet verkrijgen van ruimte van de H 25 te gijpen met mogelijk gevaar voor zijn bemanning.

Het Hoger Beroep wordt toegewezen en de uitspraak van het protestcomité vernietigd. J-24 H 25 wordt met toepassing van artikel 77.6(b) uitgesloten op grond van overtreding van artikel 42.1(a) en op grond van artikel 74.4(a)(ii). Het wedstrijdcomité wordt opgedragen het jacht H 16 de punten toe te kennen overeenkomende met zijn plaats van aankomst in de 6e wedstrijd op 20 juni 1993 en de uitslag van de wedstrijdserie te corrigeren met inachtneming van deze Hoger Beroep uitspraak.

Hoger Beroep 9/93

Splash 267 tegen Splash 126
Watersport Vereniging Braassemermeer
Zomerwedstrijd op 20 juni 1993

Artikelen 54.2(b), 68.8, 74.5(d), 77.4 en 77.6(a)

Artikel 68.8. Een jacht kan zich door zich terug te trekken uit de wedstrijd, niet onttrekken aan een tegen hem ingediend protest.

Een ingediend protest kan door de indiener daarvan worden ingetrokken, wanneer het jacht, waartegen het protest is ingediend, vóór het Verhoor de overtreding heeft erkend.

Het protest van Splash 267

Splash 126 is als enige Splash op het voor de windse rak door middel van rollen en pompen ongeveer 60 meter ingelopen op een groep Splash jachten waaronder Splash 267 en eenzelfde afstand uitgelopen op een groep Splash jachten waarmee hij aanvankelijk opvoer.

Protest wegens pompen en rollen (artikel 54.2(a) en 54.2(b)).

Door het protestcomité vastgestelde feiten

Splash 126 voer in het voor de windse rak van merkteken C naar 6 oorspronkelijk op een afstand van ongeveer 60 meter achter een groepje, waarvan ondermeer Splash 267, 383 en 59 deel uit maakten.

Hij voer toen samen met een aantal andere Splashes.

Gedurende het zeilen van het rak is de mast van het schip regelmatig heen en weer gegaan (rollen) door bewegingen van het lichaam van de stuurman, gecombineerd met het veranderen van de zeilstand. Deze bewegingen waren niet bedoeld om het sturen te vergemakkelijken.

Tegen het einde van het rak bleek Splash 126, als enige van de groep waartoe hij oorspronkelijk behoorde, de achterstand van 60 meter te hebben goedge maakt.

Er was geen sprake van extreme veranderingen van windrichting en/of sterkte, die Splash 126 meer voordeel zou kunnen hebben gegeven dan de overige schepen van het groepje waartoe de Splashes 267, 383 en 59 behoorden.

De handelingen van Splash 126 voldeden aan de omschrijving van de verboden handelingen volgens artikel 54.2(b).

Uitspraak van het protestcomité

Splash 126 wordt uitgesloten wegens overtreding van artikel 54.2(b) (rollen) zulks met verwijzing naar artikel 74.5(d), dat wil zeggen dat het resultaat van deze wedstrijd niet buiten beschouwing mag worden gelaten.

Hoger Beroep aanvraag Splash 126

1. Na te zijn gefinist heeft Splash 126 aan het wedstrijdcomité meegedeeld dat hij zich uit de wedstrijd terugtrok.

2. De in het protest genoemde afstand van 60 meter heeft Splash 126 sneller dan de overige jachten gevaren:
 - a. door de wijze waarop Splash 126 op de golven vaart.
 - b. door het feit dat Splash 126 over een andere boeg voer.
 - c. doordat de stuurman van Splash 126 aanmerkelijk lichter is dan de stuurlieden van de Splashes die deel uitmaakten van de in het protest genoemde twee groepen Splashes.

Hoger Beroep uitspraak

Overwegende dat:

- het zich terugtrekken uit de wedstrijd niet per se inhoudt dat het jacht de aan hem ten laste gelegde overtreding heeft erkend;
- een dergelijke erkenning in overeenstemming met artikel 68.8 moet plaatsvinden vóórdat het Verhoor begint;
- vaststaat dat erkenning van een overtreding door Splash 126 niet overeenkomstig artikel 68.8 heeft plaatsgevonden;
- ook wanneer Splash 126 de overtreding tijdig had erkend en de indiener van het protest vervolgens zijn protest had ingetrokken, het protestcomité gerechtigd was het protest toch in behandeling te nemen;
- het protestcomité als feit heeft vastgesteld dat Splash 126 heeft gerold;
- overeenkomstig artikel 77.4 de Zeilraad de door het protestcomité vastgestelde feiten moet aanvaarden,

wordt besloten de Hoger Beroep aanvraag van Splash 126 af te wijzen en de uitspraak van het protestcomité met toepassing van artikel 77.6(a) te bevestigen.

Hoger Beroep 10/93

Randmeer 351 tegen Randmeren 595 en 640
Watersport Vereniging Heeg en Randmeer Klasse Organisatie
Nederlands Kampioenschap Randmeer 1993, wedstrijd op 12 september 1993

Artikel 33 en Aanhangsel B1 paragrafen 1.1 en 1.3

Artikel 33. Na een aanvaring moet worden voldaan aan de voorwaarden van artikel 33.
Aanhangsel B1 paragrafen 1.1 en 1.3. Met het uitsluitend vrij varen zonder dat een begin wordt gemaakt met het maken van wendingen zoals omschreven in artikel 1.1 wordt niet voldaan aan de vereisten in paragraaf 1.3.

Het protest van Randmeer 351

Randmeren 595 en 640 hebben een aanvaring gehad. Geen van beide jachten heeft geprotesteerd.

Door het protestcomité vastgestelde feiten

Door een stuurfout van Randmeer 640 ontstaat een geringe maar vermijdbare aanvaring met Randmeer 595. Terwijl vervolgens Randmeer 595 doorzeilt in de richting van het eerstvolgende merkteken stuurt Randmeer 640 een afwijkende koers en vaart zich vrij, maar draait geen 720°. Beide jachten zijn gefinisht. Randmeer 595 heeft de protestvlag gezet, maar geen van beide jachten heeft een geldig protest ingediend.

Uitspraak van het protestcomité

Randmeer 640 heeft geen geldig protest ingediend of een vervangende straf volledig uitgevoerd en wordt uitgesloten op grond van artikel 33.

De aanvaring was te wijten aan een stuurfout van Randmeer 640. Randmeer 595 heeft Randmeer 640 aangeraden een vervangende straf uit te voeren. Hij ziet dat Randmeer 640 zich vrij vaart, kennelijk met de bedoeling om een vervangende straf uit te voeren. Het vervolg heeft hij niet gecontroleerd respectievelijk kunnen controleren. Bij het eerstvolgende merkteken is zijn voorsprong op Randmeer 640 zo groot dat hij concludeert dat Randmeer 640 daadwerkelijk de vervangende straf heeft uitgevoerd.

Het protestcomité is van mening dat Randmeer 640 door duidelijk vrij te varen is begonnen met het uitvoeren van de vervangende straf. Hiermede is voldaan aan één van de vereisten van Aanhangsel B1 artikel 1.1 en 1.2. Op basis van artikel 1.3 wordt Randmeer 595 niet gestraft op grond van artikel 33.

Hoger Beroep aanvraag Randmeer 351 (samengevat)

Het protestcomité heeft als feiten vastgesteld dat er een geringe maar vermijdbare aanvaring tussen beide jachten heeft plaatsgevonden. Dit is niet gevolgd door een geldig protest of door het aanvaarden van een vervangende straf. Beide jachten zijn gefinisht. Het protestcomité had daarop moeten handelen conform IYRU interpretatie nr. 89 punt 4. Het protestcomité heeft voorts ten onrechte veronderstellingen als feiten aanvaard.

Het vrij varen tenslotte kan niet als het begin van het uitvoeren van een vervangende straf worden uitgelegd.

Beschouwingen van het protestcomité

Als feit is vastgesteld dat Randmeer 640 duidelijk een afwijkende koers is gaan varen, een koers die de indruk geeft dat Randmeer 640 een vervangende straf heeft aanvaard en begonnen is met de uitvoering ervan. Het duidelijk vrij varen is naar de mening van het protestcomité een wezenlijk onderdeel van de vervangende straf, als aangegeven in paragraaf 1.1 van Aanhangsel B1. Randmeer 640 heeft hiermee aan één van de vereisten van genoemde paragraaf voldaan. Op grond van paragraaf 1.3 van dit aanhangsel zal een ander jacht, dat bij dit voorval is betrokken niet worden gestraft op grond van artikel 33.

Hoger Beroep uitspraak

Overwegende dat

- door het protestcomité is vastgesteld dat tussen Randmeren 595 en 640 een aanvaring heeft plaatsgevonden die wel gering maar niet onvermijdelijk was;
- geen van beide jachten een geldig protest heeft ingediend, of heeft opgegeven of zijn fout heeft hersteld door het aanvaarden van een vervangende straf als erkenning van het begaan van een overtreding bij dat voorval;
- Randmeer 640 na het voorval duidelijk een afwijkende koers is gaan zeilen;
- het protestcomité daaruit afleidt dat Randmeer 640 een vervangende straf heeft aanvaard en begonnen is met de uitvoering ervan;
- als feit is vastgesteld dat Randmeer 640 niet is begonnen met het maken van twee volledige 360° wendingen (720°), zoals omschreven in Aanhangsel B1 paragraaf 1.1.
- waar in Aanhangsel B1, paragraaf 1.3 wordt gesproken over "enkele vereisten", ten onrechte door het protestcomité wordt aangenomen dat met het enkel vrij varen wordt voldaan aan die eisen.

wordt besloten de Hoger Beroep aanvraag van Randmeer 351 toe te wijzen, de uitspraak van het protestcomité met betrekking tot Randmeer 640 te handhaven en de uitspraak met betrekking tot Randmeer 595 te vernietigen. Met toepassing van artikel 77.6(b) wordt Randmeer 595 uitgesloten op grond van artikel 33.

Het wedstrijdcomité wordt opgedragen de uitslag van de wedstrijd van 12 september 1993 in de Randmeer klasse en van de gehele serie in deze klasse tijdens het Nederlands Kampioenschap 1993 dienovereenkomstig te corrigeren.

Hoger Beroep 1/94

Hollandse Nieuwe tegen Libre

Zomercompetitie Kajuitjachten WV Almere, 27 april 1994

Artikel 36. 74.1. 74.4(a)

Een jacht dat over stuurboord ligt, moet vrij blijven van een jacht dat over bakboord ligt. Terzake van de vastgestelde feiten is geen Hoger Beroep mogelijk.

Het protest van Hollandse Nieuwe

Het jacht Libre zeilde over bakboord, Hollandse Nieuwe over stuurboord. Hollandse Nieuwe wilde door af te houden vrij blijven van Libre, maar Libre ging zo dichtbij overstag dat Hollandse Nieuwe niet in staat was om vrij te blijven.

Door het protestcomité vastgestelde feiten

Hollandse Nieuwe zeilde over stuurboord, Libre over bakboord. Hollandse Nieuwe is niet vrij gebleven van Libre. Libre heeft geprobeerd om de aanvaring te voorkomen.

Uitspraak van het protestcomité

Hollandse Nieuwe, zeilend over stuurboord, is niet vrij gebleven van Libre, zeilend over bakboord. Hollandse Nieuwe heeft artikel 36 overtreden en wordt gediskwalificeerd.

Hoger Beroep aanvraag Hollandse Nieuwe (samengevat)

Libre is zo dicht bij Hollandse Nieuwe overstag gegaan dat deze Libre niet meer kon ontwijken.

Hoger Beroep uitspraak

De Hoger Beroep aanvraag richt zich tegen de door het protestcomité vastgestelde feiten. Ingevolge artikel 74.1 is terzake vastgestelde feiten geen Hoger Beroep mogelijk.

Besloten wordt het Hoger Beroep af te wijzen en de uitspraak van het protestcomité te bekrachtigen.

Hoger Beroep 2/94

Yngling NED 262 tegen 30 m² 34
Kleine Sneekweek, 14 mei 1994

Artikelen 68.2, 68.3(b) en 77.6(a)

Artikel 68.2. Een jacht, rechtstreeks betrokken bij een voorval, dat voornemens is te protesteren wegens een beweerde overtreding van een artikel van Deel IV door het andere jacht, moet dit andere jacht onmiddellijk protest aanroepen.

Artikel 68.3(b). De protestvlag moet worden getoond bij de eerste redelijke gelegenheid, wat gewoonlijk onmiddellijk na het voorval is.

Het protest van Yngling NED 262 (samengevat)

Yngling NED 262, liggend over stuurboord, en 30 m² 34, liggend over bakboord, naderden elkaar op ongeveer tegengestelde koers. 30 m² 34 wijzigde, zonder dat daarvoor enige noodzaak bestond, van koers, waardoor een aanvaring ontstond.

Door het protestcomité vastgestelde feiten (samengevat)

Yngling NED 262, liggend over stuurboord, heeft een uitwijkmanoeuvre ondernomen door overstag te gaan toen het circa 10 meter verwijderd was van de over bakboord liggende 30 m² 34. Een aanvaring tussen beide jachten volgde.

Uitspraak van het protestcomité

Yngling NED 262 had als over stuurboord liggend jacht vrij moeten blijven van 30 m² 34, maar is te laat uitgeweken. Yngling NED 262 wordt uitgesloten wegens overtreding van de artikelen 36 en 41.

Hoger Beroep aanvraag van Yngling NED 262 (samengevat)

In de uitspraak wordt voorbij gegaan aan het feit dat 30 m² 34 bij ongewijzigde koers Yngling NED 262 niet zou hebben aangevaren. Voorts was ten tijde van de aanvaring de overstagmanoeuvre van Yngling NED 262 voltooid en lag dit jacht over bakboord. De uitsluiting mede op grond van artikel 41 verbaast derhalve.

Hoger Beroep uitspraak

Uit de aantekeningen van het protestcomité op het protestformulier blijkt dat het protestcomité het protest van Yngling NED 262 ten onrechte in behandeling heeft genomen, aangezien dit protest niet voldeed aan de vereisten van een geldig protest. Immers werd in strijd met artikel 68.2 het voornemen om te protesteren niet door Yngling NED 262 aangeropen. Bovendien werd de protestvlag in strijd met artikel 68.3(b) door Yngling NED 262 niet na het voorval getoond. Het protest had met toepassing van artikel 73.2 niet-ontvankelijk moeten worden verklaard. Reden waarom de Zeilraad met toepassing van artikel 77.6(a) de uitspraak van het protestcomité vernietigt en het door Yngling NED 262 ingediende protest niet-ontvankelijk verklaart.

Het wedstrijdcomité wordt opgedragen de uitslag van de wedstrijd van 14 mei 1994 van de Yngling klasse en van de gehele serie in die klasse tijdens de Kleine Sneekweek 1994 dienovereenkomstig te corrigeren.

Hoger Beroep 3/94

16 m² 4327 tegen 16 m² 3758
Blauwe Hand Week, 21 mei 1994

Artikel 68.3(b), 73.2 en 77.6(a)

De protestvlag moet worden getoond bij de eerste redelijke gelegenheid, wat gewoonlijk onmiddellijk na het voorval is.

Het protest van 16 m² 3758

16 m² 3758 lag aan de wind over bakboord, 16 m² 4327 lag aan de wind over stuurboord. 16 m² 3758 riep "bakboord" aan, doch 16 m² 4327 draaide te laat, waardoor 16 m² 3758 in de wind moest. De afstand tussen de beide schepen was niet meer dan 50 cm.

Door het protestcomité vasigestelde feiten (samengevat)

16 m² 3758 heeft als bakboordjacht moeten wijken voor de over stuurboord varende 16 m² 4327.

16 m² 3758 heeft onmiddellijk "protest" geroepen, maar heeft de protestvlag niet onmiddellijk gezet (naar zijn zeggen heeft hij gewacht of een vervangende straf werd uitgevoerd).

16 m² 3758 heeft de protestvlag gezet vóór merkteken 5.

Uitspraak van het protestcomité

16 m² 4327 wordt uitgesloten op grond van de artikelen 36 en 41.2.

Hoger Beroep aanvraag (samengevat)

De protestcommissie heeft ten onrechte het protest ontvankelijk verklaard, de protestvlag is veel te laat gezet. Als de protestvlag wel gezet was, had ik zeer sterk in overweging genomen om wel een vervangende straf te accepteren.

Hoger Beroep uitspraak

Het incident vond plaats tussen de merktekens 1 en 6. Daarna is nog gevaren het voor-de-windse rak van merkteken 6 naar merkteken 2 en het kruisrak van merkteken 2 naar merkteken 5.

De protestvlag is gezet vóór merkteken 5.

De protestvlag is niet getoond bij de eerste redelijke gelegenheid.

Het protest had niet-ontvankelijk moeten worden verklaard. Reden waarom de Zeilraad met toepassing van artikel 77.6(a) de uitspraak van het protestcomité vernietigt en het door 16 m² 3758 ingediende protest niet-ontvankelijk verklaart.

Het wedstrijdcomité wordt opgedragen de uitslag van de wedstrijd van 21 mei 1994 van de 16 m² klasse en van de gehele serie in die klasse tijdens de Blauwe Hand Week 1994 dienovereenkomstig te corrigeren.

Gebaseerd op WR 1993-1996

Hoger Beroep 4/94

Klasse IMS 3, H 4892 tegen wedstrijdcomité
IJsselmeerweek 1994, 4 juni 1994

Artikel 73.6 en 77.1

Artikel 73.6. Alleen een partij in een protest kan om heropening vragen.

Artikel 77.1. Alleen een partij in een protest kan in Hoger Beroep gaan.

Het verzoek om verhaal van NED 5338

Ongeveer 12 minuten voor de start zet het wedstrijdcomité baan 21 in het rek. Later blijkt dat baan 22 moet worden gevaren. Aan de wal gekomen wordt duidelijk dat na het 10-minuten schot de borden zijn verwisseld en dat baanbord 22 is geplaatst.

Door het protestcomité vastgestelde feiten

De definitieve plaatsing van baanbord 22 vond plaats na het waarschuwingssein.

Uitspraak van het protestcomité

Op grond van artikel 74.2(c) wordt de wedstrijd ongeldig verklaard.

Verzoek om heropening van het verhoor

H 4892 vraagt om heropening van het verhoor op grond van het beschikbaar komen van nieuw bewijsmateriaal.

Uitspraak van het protestcomité

Het verzoek om heropening wordt afgewezen omdat er geen wezenlijke feiten konden worden ingebracht, die de vastgestelde feiten zouden kunnen doen veranderen.

Hoger Beroep aanvraag van H 4892

H 4892 is het niet eens met de uitspraak dat geen heropening heeft kunnen plaatsvinden en is van oordeel dat er genoeg bewijsmateriaal is geleverd.

Commentaar van het protestcomité (samengevat)

Er konden geen feiten worden ingebracht die de vastgestelde feiten zouden kunnen doen veranderen. Vastgesteld is dat na het waarschuwingssein nog met de borden is 'gerommeld', zodat in die periode zowel baannummer 21 als nummer 2 (niet bestaande baan) hebben voorgehangen.

Hoger Beroep uitspraak

H 4892 werd geen partij in een protest toen het heropening vroeg van de beslissing door het protestcomité op het verzoek om verhaal door NED 5338. Het verzoek om heropening had derhalve niet moeten worden afgewezen maar niet-ontvankelijk moeten worden verklaard.

Artikel 77.1 biedt alleen aan partijen in een protest de mogelijkheid om in Hoger Beroep te gaan. Aangezien H 4892 geen partij in een protest was, wordt de Hoger Beroep aanvraag niet-ontvankelijk verklaard.

Omdat er geen sprake is van een rechtsgeldig Hoger Beroep kan de Zeilraad zich niet uitspreken over de juistheid van de beslissing door het protestcomité inzake het verzoek om verhaal door NED 5338. Deze beslissing blijft derhalve ongewijzigd.

Hoger Beroep 5/94

Pampus 304 tegen Pampus 65 en Pampus 398
Kleine Sneekweek, wedstrijd op 13 mei 1994

Artikelen 33, 42.1(a), 42.2(a) en 74.1

Artikel 33. Jachten kunnen niet worden gestraft op grond van dit artikel wanneer terzake dit voorval een geldig protest is ingediend.

Artikel 42.1(a). Een buitenliggend jacht moet aan elk jacht dat aan de binnenzijde boord aan boord ligt, ruimte geven om het merkteken te ronden of voorbij te varen.

Artikel 42.2(a). Een vrij achter liggend jacht moet vrijblijven wanneer het vrij voor liggende jacht binnen een afstand van twee van zijn scheepslengten over alles van een merkteken komt.

Artikel 74.1. Inzake de vastgestelde feiten is geen Hoger Beroep mogelijk.

Het protest van Pampus 304

Pampus 304 nadert over stuurboord merkteken 5. Bij het bereiken van de twee scheepslengten-cirkel lag Pampus 304 vrij voor Pampus 65 en Pampus 398, beiden eveneens over stuurboord zeilende richting merkteken 5. Ondanks aanroepen drongen beide Pampussen zich tussen Pampus 304 en het merkteken.

Door het protestcomité vastgestelde feiten

- Pampus 304 lag vrij voor bij het binnen varen van de twee scheepslengten-cirkel.
- Pampus 304 heeft tijdig aangeroepen.
- Er heeft een aanvaring plaats gevonden tussen Pampus 304 en Pampus 65, en tussen Pampus 304 en Pampus 398.
- Pampus 398 en Pampus 65 lagen bij het binnenvaren van de twee scheepslengten-cirkel boord aan boord.
- Pampus 304 heeft geprotesteerd tegen Pampus 65 en Pampus 398.
- Pampus 65 en Pampus 398 hebben niet geprotesteerd en geen 720° wendingen uitgevoerd.

Schets H. Botterweg, s.v.p. tekening van het protestformulier.

Uitspraak van het protestcomité na heropening

Met toepassing van de artikelen 42.2(a) en 33 worden Pampus 65 en Pampus 398 uitgesloten.

Hoger Beroep aanvraag Pampus 398

Voordat de buitenliggende Pampus 304 de twee scheepslengten-cirkel bij merkteken 5 bereikte, was er een boord aan boord situatie met Pampus 65 en Pampus 398. Uit dien hoofde had Pampus 304 als buitenliggend jacht ruimte moeten geven. Pampus 398 heeft aan Pampus 65 en Pampus 304 om ruimte gevraagd en gekregen. Er vond geen aanvaring plaats tussen Pampus 398 en Pampus 65.

Hoger Beroep uitspraak

Overwegende dat:

- uit de door het protestcomité vastgestelde feiten blijkt dat Pampus 304 bij het binnenvaren van de twee scheepslengten-cirkel vrij voor Pampus 65 en Pampus 398 lag;
- de Pampussen 65 en 398 derhalve vrij dienden te blijven van Pampus 304 in afwachting van diens ronding van het merkteken;
- door het protestcomité als feit is vastgesteld dat een aanvaring heeft plaats gevonden tussen Pampus 304 en Pampus 65 en tussen Pampus 65 en Pampus 398;
- inzake de vastgestelde feiten geen Hoger Beroep mogelijk is;
- uit de vastgestelde feiten blijkt dat Pampus 398 is vrij gebleven van Pampus 304;
- de uitsluiting krachtens artikel 42.2(a) derhalve uitsluitend betrekking kan hebben op Pampus 65;
- uit de vastgestelde feiten blijkt dat Pampus 398 en Pampus 65 bij het binnenvaren van de twee scheepslengten-cirkel boord aan boord lagen en dat tussen beide jachten een aanvaring heeft plaats gevonden;
- dit voorval moet worden gezien in samenhang met de aanvaring tussen Pampus 304 en Pampus 65;
- terzake dit voorval een geldig protest is ingediend, zodat is voldaan aan het bepaalde in artikel 33(a) en Pampus 398 en Pampus 65 niet op grond van artikel 33 kunnen worden gestraft;
- op grond van artikel 42.1(a) Pampus 65 als buitenliggend jacht vrij had moeten blijven van Pampus 398,

Het Hoger Beroep wordt toegewezen en de uitspraak van het protestcomité wordt verbeterd en gedeeltelijk vernietigd.

Pampus 65 wordt uitgesloten op grond van overtreding van de artikelen 42.1(a) en 42.2(a).

De beslissing van het protestcomité om Pampus 398 uit te sluiten wordt vernietigd. Het wedstrijdcomité wordt opgedragen Pampus 398 te klasseren overeenkomstig zijn plaats van aankomst in de betreffende wedstrijd.

Hoger Beroep 6/94

Optimist H 1719 tegen Optimist H 1643
Watersportvereniging De Breek
Combi Landsmeer, Optimisten en Splashweekend, 4 juni 1994

Fundamenteel Voorschrift C en artikel 59, 73.6, 77.4

Fundamenteel Voorschrift C. Een jacht mag alleen worden gestraft op grond van Fundamenteel Voorschrift C als geen ander voorschrift van toepassing is.
Artikel 59. Een jacht mag geen hulp van buiten ontvangen.

Het protest van de H 1719

De vader van de stuurman van de H 1643 gaf aanwijzingen uit zijn motorboot tijdens de wedstrijd van de B-Optimisten. Wij hoorden dat de vader tegen zijn zoon zei: "Je moet tussen het eiland en de wal door".

Door het protestcomité vastgestelde feiten

- De vader van de H 1643 ontkent dat hij aanwijzingen heeft gegeven aan zijn zoon. Wel benadrukt hij tussen de wedstrijden met zijn zoon het wedstrijdgebied te hebben verkend om de windstille plekken te observeren.
- Getuigen beschuldigen de vader wel.
- Elke zeiler heeft de aanwijzingen kunnen horen, indien die al gegeven zijn en heeft er zijn voor- of vadeel mee kunnen doen.
- De juryboot heeft geconstateerd dat er door vele ouders aanwijzingen zijn gegeven vanaf de wal.
- Fundamenteel Voorschrift C is niet echt duidelijk omtrent aanwijzingen door derden.

Uitspraak van het protestcomité

De feiten overwegende heeft het protestcomité gemeend het protest niet te moeten toewijzen.

Hoger Beroep aanvraag H 1719

De H 1719 is het niet eens met de door het protestcomité gedane uitspraak inzake het protest van de H 1719 versus de H 1643. Het is oneerlijk als een vader aanwijzingen geeft aan zijn zoon tijdens de wedstrijd.

Hoger Beroep uitspraak

Een jacht mag alleen worden gestraft op grond van Fundamenteel Voorschrift C als geen ander voorschrift van toepassing is.

Op het geven van aanwijzingen aan een jacht is artikel 59 van het Zeilwedstrijd Reglement van toepassing.

Het protestcomité heeft niet als feit vastgesteld of de vader wel of geen aanwijzingen heeft gegeven, danwel of wel of niet een artikel van het Zeilwedstrijd Reglement is overtreden.

Met toepassing van artikel 77.4 wordt het protestcomité opgedragen om conform artikel 73.6 het verhoor te heropenen en aan de hand van de vastgestelde feiten een nieuwe uitspraak te doen, waarbij een door de Zeilraad aan te wijzen voorzitter aan het protestcomité moet worden toegevoegd.

Hoger Beroep 7/94

Verzoek om verhaal van Optimist H 846
Watersportvereniging Aegir
Combi Rotterdam, 12 juni 1994

Bepaling van het KNWV onder artikel 68.8, artikel 70.2, 73.2 en 77.6(a).

Bepaling van het KNWV onder artikel 68.8. Wanneer de wedstrijdbepalingen een bedrag aan protestgeld voorschrijven moet dat fl. 10,- bedragen.

Artikel 70.2. Een wedstrijdcomité of protestcomité kan overgaan tot een verhoor wanneer het een duidelijke overtreding van enig voorschrift door een jacht ziet begaan (behoudens als voorzien in artikel 70.1).

Artikel 73.2. Het protestcomité moet beslissen of al dan niet aan alle vereisten met betrekking tot het protest is voldaan. Een dergelijke beslissing mag niet worden genomen zonder de protesterende partij de gelegenheid te geven om aan te tonen dat aan alle vereisten is voldaan.

Artikel 77.6(a). Een Nationale Autoriteit kan de uitspraak van een protestcomité bevestigen, wijzigen of vernietigen.

Het protest van de H 846

H 846 betwist dat hij na te zijn gestart nogmaals door de startlijn is gevaren.

Door het protestcomité vastgestelde feiten

Geen.

Uitspraak van het protestcomité

Het protest is ongeldig en niet-ontvankelijk.

Hoger Beroep aanvraag van de H 846 (samengevat)

Na het verzeilen van de derde wedstrijd bleek bij het opplakken van de voorlopige uitslagen dat ik in de tweede wedstrijd gediskwalificeerd was. Mijn protest werd zonder verhoor niet-ontvankelijk verklaard, omdat ik te laat was met mijn protest. Naar mijn mening heb ik recht op een verhoor, dat niet heeft plaats gevonden, ook niet na herhaaldelijk aandringen van mijn kant. Ik heb een schriftelijke uitspraak aangevraagd die geweigerd werd.

Beschouwingen van het protestcomité (samengevat)

- Omstreeks 15.00 uur zijn de uitslagen van de tweede manche openbaar opgehangen in het clubhuis van WV Aegir.
- Daarbij is bekend gemaakt dat de H 846 is gediskwalificeerd, tegelijk met enige anderen om reden dat na de start nogmaals door de startlijn is gevaren.
- Protesten moeten volgens de wedstrijdbepalingen binnen 30 minuten na beëindiging van de wedstrijd worden ingediend, vergezeld van fl. 5,-.
- De tijdlimiet van 30 minuten is dermate overschreden dat een eventueel protest niet meer voor behandeling in aanmerking kwam.

- Het protest ging niet vergezeld van een waarborgsom van fl. 5,-.
- Omdat het protest niet behandeld is, is er geen uitspraak, die schriftelijk bevestigd kan worden. Derhalve is er ook geen uitspraak waartegen men in Hoger Beroep kan gaan.

Hoger Beroep uitspraak

Overwegende dat:

- de kopie van het protestformulier, waarop aangetekend staat dat het protest ongeldig en niet-ontvankelijk is, als de schriftelijke uitspraak wordt beschouwd;
 - een jacht uitsluitend zonder verhoor kan worden gestraft wanneer het in gebreke blijft te starten of de wedstrijd te beëindigen; voor andere overtredingen is dat alleen mogelijk als artikel 70.1 op reglementaire wijze in de wedstrijdregelingen is gewijzigd;
 - in het onderhavige geval een dergelijke wijziging niet heeft plaats gevonden en het wedstrijdcomité niet bevoegd was om Optimist H 846 zonder verhoor uit te sluiten;
 - Optimist H 846 een verzoek om verhaal heeft ingediend;
 - het protestcomité zonder de verzoeker om verhaal te horen het verzoek niet-ontvankelijk heeft verklaard omdat:
 - a. het verzoek om verhaal te laat is ingediend;
 - b. de voorgeschreven waarborgsom niet is betaald;
 - artikel 73.2 bepaalt dat een beslissing om een protest, i.c. een verzoek om verhaal, niet-ontvankelijk te verklaren, niet mag worden genomen zonder de protesterende partij de gelegenheid te geven om aan te tonen dat aan alle vereisten is voldaan;
 - deze gelegenheid Optimist H 846 niet is geboden waardoor niet is voldaan aan artikel 73.2;
 - de Bepaling van het KNWV onder artikel 68.8 verlangt dat wanneer de wedstrijdregelingen een bedrag aan protestgeld voorschrijven dat fl. 10,- moet zijn;
 - het voorschrijven van een bedrag ad. fl. 5,- in strijd is met deze bepaling en als niet geschreven moet worden beschouwd;
 - zowel het wedstrijdcomité als het protestcomité in gebreke zijn gebleven;
- wordt besloten de Hoger Beroep aanvraag van Optimist H 846 toe te wijzen, de uitsluiting door het wedstrijdcomité te vernietigen en het wedstrijdcomité op te dragen Optimist H 846 de punten toe te kennen overeenkomstig zijn plaats van aankomst.

Noot:

Een protestcomité dient alert te zijn op het volgen van de juiste procedures, in het bijzonder bij jeugdige zeilers. Door zeilers in strijd met de voorgeschreven procedure niet de gelegenheid te geven aanwezig te zijn bij een verhoor, wordt afbreuk gedaan aan de vereiste zorgvuldigheid ten aanzien van het belang van de zeiler.

Hoger Beroep 8/94

H 1069, Papillon tegen H 1131, Air Lady
Watersportvereniging De Eendracht en de Commissie Nacht van Spakenburg
12e Nacht van Spakenburg, 27 en 28 mei 1994

Artikel 68.3(a)

De protestvlag moet worden getoond bij de eerste redelijke gelegenheid, wat gewoonlijk onmiddellijk na het voorval is.

Het protest van de H 1069, Papillon

Papillon liep aan de grond. De Air Lady kwam over bakboord aanzelen, wij riepen herhaaldelijk aan. De roerganger van de Air Lady riep terug: "Ik lig over bakboord en zet door", waarop een aanzienlijke aanvaring plaatsvond.

Vastgestelde feiten door het protestcomité (samengevat)

- Papillon heeft een protestvlag gevoerd vanaf 15 minuten na het voorval tot na de finish.
- Papillon steekt 1.80 meter diep.
- Papillon zat of liep aan de grond.
- Air Lady gaf geen ruimte.

Uitspraak van het protestcomité

Air Lady wordt uitgesloten op grond van artikel 46.

Hoger Beroep aanvraag Air Lady (samengevat)

Air Lady tekent beroep aan tegen de uitspraak van het protestcomité waarbij Air Lady in het ongelijk werd geacht. Air Lady lag over bakboord, Papillon over stuurboord. Air Lady steekt slechts 10 cm dieper als Papillon. Air Lady kon over bakboord liggend een aanvaring met Papillon vermijden door af te vallen. Uitsteeksels van Papillon werden echter geraakt, waardoor schade is ontstaan.

Hoger Beroep uitspraak

De protestvlag is 15 minuten na het incident getoond. Artikel 68.3(b) eist dat de protestvlag getoond moet worden bij de eerste redelijke gelegenheid, wat gewoonlijk onmiddellijk na het voorval is.

Het protestcomité heeft ten onrechte het protest van Papillon ontvankelijk verklaard. De protestvlag is in strijd met artikel 68.3(b) niet bij de eerste redelijke gelegenheid getoond. Het protest had met toepassing van artikel 73.2 ongeldig en niet-ontvankelijk moeten worden verklaard.

De Zeilraad vernietigt de uitspraak van het protestcomité en verklaart het ingediende protest van Papillon niet-ontvankelijk.

Het protestcomité wordt opgedragen de uitslag van de SW1-klasse in de 12e Nacht van Spakenburg dienovereenkomstig te corrigeren.

Gebaseerd op WR 1993-1996

Hoger Beroep 9/94 (verwijzing)

12 Voets Jol 745 tegen 12 Voets Jol 770
Nieuw Loosdrechtweek, 23 juli 1994

Artikel 69(c)

Schade dient materieel te zijn.

Protest 12 Voets Jol 745

12 Voets Jol 745 voer over stuurboord voor de wind naar merkteken 11. 12 Voets Jol 770 voer over bakboord voor de wind naar merkteken 11. 12 Voets Jol 745 lag boord aan boord bij 12 Voets Jol 770 aan de binnenkant. 12 Voets Jol 745 moest gijpen om het merkteken te ronden. Bij het gijpen raakte de giek van 12 Voets Jol 745 het stag van 12 Voets Jol 770 en bleef vastzitten. 12 Voets Jol 745 werd omgetrokken. Geen materiële schade. Verzoek om verhaal.

Door het protestcomité vastgestelde feiten

Conform het protest van 12 Voets Jol 745.

Uitspraak van het protestcomité

12 Voets Jol 770 heeft niet voldaan aan artikel 42.1(a). 12 Voets Jol 745 was het jacht met het recht van de weg. 12 Voets Jol 770 heeft zijn fout hersteld door het maken van een 720°. Het verzoek om verhaal wordt afgewezen. Er was geen materiële schade.

Verwijzing door het protestcomité overeenkomstig artikel 77.2

Er is geen verhaal gegeven maar het protestcomité verzoekt om bevestiging of verbetering van de uitspraak.

Beschouwing van het protestcomité.

Algemeen:

De 12 Voets Jol 745 was buiten zijn schuld omgetrokken en volgelopen door toedoen van een ander jacht dat vrij moest blijven.
Een volgelopen 12 Voets Jol kan de wedstrijd niet voortzetten.

Binnen het protestcomité leefden twee opvattingen:

1. Er was geen sprake van enige materiële schade. Artikel 69(c) vereist dit expliciet. Hoger Beroep 4/89 benadrukt dit eveneens. Bryan Willis in 'Rules in Practice' Hoofdstuk 20 zegt: "You can only get redress if you are damaged". De regel lijkt duidelijk, en de jury gaf dus geen verhaal.
2. De tweede zienswijze gaat uit van de gedachte dat het essentieel is dat het jacht de wedstrijd niet kan voortzetten. Hoger Beroep 4/89 stelt dat verlies van plaatsen geen schade is zoals bedoeld in artikel 69(c), maar zegt verder, dat bedoeld is schade die er toe leidt dat de wedstrijd niet kan worden voortgezet.

Men vraagt zich af of het wel de bedoeling is geweest dat de regel, in gevallen als deze, wordt toegepast zoals de uitspraak aangeeft.
Verder wordt erop gewezen dat met uitzondering van Hoger Beroep 4/89 geen uitspraken hierover zijn gevonden.

De geraadpleegde uitspraken zijn:

- IYRU interpretations
- Hoger Beroepen KNWV
- RYA Appeal Cases
- US Sailing Appeals

Uitspraak op verwijzing

De Zeilraad besluit, overwegende dat:

- artikel 69 een jacht, dat in een wedstrijd of in een wedstrijdserie buiten zijn eigen schuld wezenlijk is benadeeld in zijn plaats van aankomst in vier gevallen een mogelijkheid tot verhaal biedt, waarvan in het onderhavige geval van belang is artikel 69(c): Materiële schade opgelopen door toedoen van een ander vaartuig dat vrij had moeten blijven;
- het protestcomité heeft vastgesteld dat 12 Voets Jol 770 vrij had moeten blijven van 12 Voets Jol 745, maar dat er bij 12 Voets Jol 745 geen sprake was van materiële schade (physically damaged);
- Hoger Beroep Uitspraak 4/89, voor zover al relevant, is gedaan onder vigeur van het Internationale Zeilwedstrijd Reglement 1989-1992, waarin artikel 69(c) luidde: "schade te hebben opgelopen door toedoen van een ander vaartuig dat vrij had moeten blijven", in welke tekst het woord 'materiële' niet voorkomt;
- geen van de andere mogelijkheden tot verhaal welke artikel 69 biedt zich hier heeft voorgedaan,

de uitspraak van het protestcomité te bevestigen.

Uitspraak Zeilraad

Koninklijke Watersport Vereniging Sneek
Sneekweek, 11 augustus 1994

Artikel 75.1(b) en 75.2(a)

Artikel 75.1(b). Wanneer het protestcomité vaststelt dat er sprake is van ernstig onsportief gedrag of wangedrag kan het een deelnemer uitsluiten van deelname aan de gehele wedstrijdserie.

Artikel 75.2(a). Na ontvangst van een rapport inzake een op grond van artikel 75.1(b) opgelegde straf kan een Nationale Autoriteit (volgens Bepaling KNWV de Zeilraad) iedere disciplinaire maatregel nemen tegen de daarbij betrokken personen of jachten die passend wordt geoordeeld. Een dergelijke maatregel kan inhouden het voor een bepaalde periode ontzeggen van deelname aan onder haar gezag vallende evenementen.

Behandeling door het protestcomité, 11 augustus 1994, 20.30 uur

Aan de heer XX is om 20.10 uur een schriftelijke beschuldiging overhandigd, luidend als volgt:

"De heer XX wordt opgeroepen voor verhoor op grond van artikel 75 wegens het slaan van de heer Donker, stuurman Regenboog 92, tijdens het wachten op de uitspraak in een protest. Dit verhoor zal om 20.30 uur plaatsvinden in de protestkamer van het wedstrijdcentrum. Get. De voorzitter van het protestcomité."

Het incident vond plaats in het wedstrijdcentrum van de KWS, in een periode dat het protestcomité een uitspraak aan het formuleren was naar aanleiding van een protest van de heer Donker tegen de rest van de Regenboog 2 klasse op grond van het verkeerd varen van de baan.

Het verhoor op grond van artikel 75 is behandeld door een protestcomité bestaande uit de heren F. van Beijeren, L.H. de Goederen, S.R. Dijkstra en L.P. Stoel (voorzitter). Het verhoor heeft plaatsgevonden in aanwezigheid van de heer XX.

De heer XX heeft geen bezwaar gemaakt tegen één van de leden van het protestcomité. Er zijn geen getuigen gehoord. De heer XX erkende tijdens het verhoor dat hij geslagen heeft.

Door het protestcomité vastgestelde feiten

- De heer XX heeft een opmerking gemaakt in de richting van de heer Donker, dat de vader van de heer Donker ook al niet kon zeilen.
- De heer XX heeft vervolgens de heer Donker hard in het gezicht geslagen, waarbij de heer Donker op meerdere plaatsen in het gezicht gewond is geraakt. Voor het verhoor heeft de heer XX zijn excuses aangeboden aan de heer Donker.

Overwegingen van het protestcomité

Het protestcomité is van mening, dat het slaan van een medezeiler, verwondingen tengevolge hebbend, moet worden aangemerkt als zijnde ernstig onsportief gedrag of wangedrag in de zin van artikel 75 WR.

Uitspraak van het protestcomité

Het protestcomité sluit de deelnemer XX uit Rotterdam, alsmede het jacht Regenboog YY op grond van dit wangedrag uit voor de gehele wedstrijdserie van de Sneekweek 1994. Conform artikel 75.1(b) wordt deze opgelegde straf gerapporteerd aan het KNWV.

P.S. Na het verhoor is gebleken dat de heer Donker zich heeft laten behandelen in het ziekenhuis en door een tandarts, alsmede dat de heer Donker een procesverbaal bij de politie heeft laten opmaken over het incident.

Uitspraak Zeilraad

Besloten wordt de uitspraak van het protestcomité te bekrachtigen.

Gelet op de door het protestcomité van de Sneekweek vastgestelde feiten en uitspraak en tevens gebruik makende van de in artikel 75.2(a) gegeven bevoegdheid, wordt besloten de heer XX, gezien de ernst van de misdrijving, het recht op deelname te ontzeggen aan enig evenement dat wordt georganiseerd onder het gezag van het Koninklijk Nederlands Watersport Verbond en de Noord Nederlandse Watersport Bond tot 1 januari 1996.

Ter voldoening aan het bepaalde in artikel 75.2(b) zal dit besluit worden gerapporteerd aan de International Yacht Racing Union.

Bunnik, 12 september 1994

Hoger Beroep 12/94

Verzoek om verhaal Optimist 2070
Watersportvereniging Brouwershaven
Wedstrijd van 21 augustus 1994

Artikelen 69, 70.3

Artikelen 69, 69(a), 70.3. Het wedstrijdcomité of het protestcomité kan overgaan tot het overwegen van verhaal indien een jacht buiten zijn eigen schuld wezenlijk is benadeeld in zijn plaats van aankomst door een onjuiste handeling van het wedstrijdcomité.

Het verzoek om verhaal van Optimist 2070

Optimist 2070 is, met een of meer andere jachten, gediskwalificeerd wegens een te vroege start bij de eerste start van de vierde wedstrijd en daarmee uitgesloten van verdere deelname aan deze wedstrijd. Er was inderdaad sprake van een te vroege start. De zwarte vlag was gehesen. De uitsluiting is na enkele volgende starts, die ook werden gevolgd door een algemene terugroep, respectievelijk het afbreken van de wedstrijd, door mij geconstateerd waarna de protestvlag is getoond. Toen uiteindelijk de wedstrijd werd gezeild ben ik op de 17e plaats gefinisht.

Op grond van Wedstrijdbepaling 12.3 kon de 'zwarte vlag regel' naar mijn mening niet bij de eerste start worden toegepast. Het verzoek om verhaal werd echter afgewezen.

Door het protestcomité vastgestelde feiten en genomen beslissing

Optimist 2070 is tijdens de eerste start van de vierde wedstrijd, die werd gevolgd door een algemene terugroep, te vroeg gestart en op grond van de 'zwarte vlag regel' uitgesloten van verdere deelname aan de vierde wedstrijd. Aan de Wedstrijdbepalingen is toegevoegd artikel 11.4, op grond waarvan de 'zwarte vlag regel' bij iedere start kon worden toegepast.

Hoger Beroep aanvraag Optimist 2070

Met de toevoeging aan artikel 11 Wedstrijdbepalingen is een nadere uitleg van de 'zwarte vlag regel' gegeven, maar artikel 12.3 is ongewijzigd gebleven. De 'zwarte vlag regel' had niet eerder dan na een algemene terugroep mogen worden toegepast.

Toelichting van het protestcomité

In verband met het voortdurend grote aantal te vroege starters heeft het wedstrijdcomité besloten om een wijziging aan te brengen in artikel 12.3, en wel het al bij de eerste start gebruik kunnen maken van de 'zwarte vlag regel'. Optimist 2070 is gediskwalificeerd wegens overtreding van artikel 12.3 Wedstrijdbepalingen.

Hoger Beroep uitspraak

Overwegende dat:

- als feit is vastgesteld dat bij de eerste start van de vierde wedstrijd Optimist 2070 te vroeg is gestart;

- het wedstrijdcomité Optimist 2070 op grond van de 'zwarte vlag regel' heeft gediskwalificeerd en hem heeft uitgesloten van verdere deelname aan de vierde wedstrijd;
- artikel 12.3 Wedstrijdbepalingen bepaalt dat de 'zwarte vlag regel' niet eerder dan na een algemene terugroep kan worden toegepast;
- dit artikel ongewijzigd is gehandhaafd;
- aan artikel 11 een nieuw lid is toegevoegd, blijkens de uitspraak van en de toelichting door het protestcomité kennelijk bedoeld om reeds bij de eerste start de 'zwarte vlag regel' toe te kunnen passen, maar waarin slechts een nieuwe betekenis, die strijdig is met de bewoordingen van artikel 12.3 Wedstrijdbepalingen, aan de 'zwarte vlag regel' is gegeven.
- het wedstrijdcomité in strijd met de Wedstrijdbepaling 12.3 reeds bij de eerste start de zwarte vlag heeft getoond;
- de verwarring die is ontstaan door de toevoeging van een nieuw lid aan artikel 11 Wedstrijdbepalingen blijkt uit het feit dat het protestcomité op het protestformulier aantekent dat artikel 12.3 niet van toepassing is, maar in de toelichting op de Hoger Beroep aanvraag verklaart dat artikel 12.3 wel van toepassing was en dat Optimist 2070 op grond van overtreding van dit artikel is gediskwalificeerd;

wordt besloten om de Hoger Beroep aanvraag van Optimist 2070 toe te wijzen en de uitspraak van het protestcomité te vernietigen. Het wedstrijdcomité wordt opgedragen om Optimist 2070 te klasseren overeenkomstig zijn plaats van aankomst in de betreffende wedstrijd.

Het wedstrijdcomité wordt voorts opgedragen om na te gaan of andere jachten op dezelfde onjuiste grond van deelname aan de vierde wedstrijd van de serie zijn uitgesloten en zo dat het geval is om met toepassing van de artikelen 70.3, 69(a) en 74.2(c) over te gaan tot het geven van verhaal op gelijke wijze zoals is besloten met betrekking tot Optimist 2070 respectievelijk om voor alle betrokken jachten een zo billijk mogelijke regeling te treffen.

Hoger Beroep 14/94

Verzoek om verhaal H 1322
Zeilvereniging voor Dordrecht en Omstreken
Sluitingswedstrijd 9 oktober 1994

Artikel 73.1 en 73.2

Artikel 73.1. De partijen bij een protest, of een vertegenwoordiger van iedere partij, hebben het recht om tijdens het horen van alle verklaringen aanwezig te zijn en getuigen te ondervragen.

Artikel 73.2. Een beslissing om een protest niet-ontvankelijk te verklaren mag niet worden genomen zonder de protesterende partij de gelegenheid te geven om aan te tonen dat aan alle vereisten is voldaan.

Het verzoek om verhaal van H 1322

Voor de aanvang van de wedstrijd heb ik een protestformulier ingediend omdat ik het niet eens was met de door het wedstrijdcomité (indelingscommissie) vastgestelde handicap factoren.

Door het protestcomité vastgestelde feiten en genomen beslissing

De door de indelingscommissie toegepaste factoren zijn juist. Het protest is niet-ontvankelijk.

Hoger Beroep aanvraag H 1322

Op het protestformulier staat aangetekend dat het protest niet-ontvankelijk is. Vermoedelijk is bedoeld dat het verzoek om verhaal wordt afgewezen. De borgsom is niet terugbetaald. De behandeling van het verzoek heeft plaatsgevonden buiten mijn aanwezigheid. Ik ben niet opgeroepen en ik ben niet gehoord. De indelingscommissie is daarentegen wel gehoord. Ik ben het niet eens met de uitslag van het protest aangezien hier geen argumentatie in staat over de handelwijze van de indelingscommissie.

Commentaar van het protestcomité

De reden van afwijzen van het protest hebben wij omschreven in het protestformulier en hier hebben wij sindsdien geen andere mening over gevormd.

Hoger Beroep uitspraak

Overwegende dat:

- een beslissing over het wel of niet-ontvankelijk verklaren van een verzoek om verhaal uitsluitend genomen mag worden nadat aan de partij die om verhaal verzoekt de gelegenheid is gegeven om aan te tonen dat aan alle vereisten is voldaan;
- deze gelegenheid niet is geboden;

- indien wordt aangenomen dat het aangeven van niet-ontvankelijkheid op een verschrijving berust en, zoals ook uit het protestformulier blijkt, het verzoek om verhaal door het protestcomité in behandeling is genomen, dit verhoor had moeten plaatsvinden in aanwezigheid van de partij die om verhaal heeft verzocht en die dan ook in de gelegenheid gesteld had moeten worden om de leden van het wedstrijdcomité o.g. de indelingscommissie te ondervragen, een en ander zoals neergelegd in artikel 73.1;
 - deze gelegenheid evenmin is geboden;
- wordt besloten de Hoger Beroep aanvraag van H 1322 toe te wijzen, de beslissing door het protestcomité te vernietigen en het protestcomité op te dragen het verzoek om verhaal van H 1322 alsnog met toepassing van de artikelen 73.1 en 73.2 in behandeling te nemen.

Hoger Beroep 16/94

Verzoek om verhaal 12 Voets Jol 745
Comité Alkmaardermeer
Nederlands Kampioenschap 12 Voets Jollen 1994

Artikelen 72, 73.1 en 73.3

Artikel 72. De partijen bij een protest moeten in kennis worden gesteld van tijd en plaats van het verhoor.

Artikel 73.1. De partijen bij het protest, of een vertegenwoordiger van iedere partij, hebben het recht om tijdens het horen van alle getuigen aanwezig te zijn en getuigen te ondervragen.

Artikel 73.3. Een protestcomité moet kennis nemen van het bewijsmateriaal van de partijen bij het protest en van hun getuigen en van elk ander bewijsmateriaal dat het noodzakelijk acht.

Het protest van 12 Voets Jol 411 tegen 12 Voets Jol 745

12 Voets Jol 411 protesteert tegen 12 Voets Jol 745 wegens een vermeende overtreding van de klasse-voorschriften.

Uitspraak van het protestcomité d.d. 25 augustus 1994

Met de protesterende partijen is overeengekomen het protest onbeslist te laten en het door te verwijzen naar het KNWV.

Brief KNWV d.d. 6 september 1994 aan het Comité Alkmaardermeer (samengevat)

Bij controle door de KNWV meter is geconstateerd dat de kimkielen van de betreffende jol niet voldoen aan artikel 1.3 (bestek) van de klasse-voorschriften. Op basis van deze constatering is de meetbrief van 12 Voets Jol 745 per 6 september 1994 ingetrokken.

Met inachtname hiervan en op grond van artikel 74.4 WR kan het protestcomité uitspraak doen inzake het door hem voorgelegde protest.

Brief KNWV d.d. 17 oktober 1994 aan het Comité Alkmaardermeer (samengevat)

Medegedeeld wordt dat het overleg tussen het KNWV Bestuur en de Technische commissie van de 12 Voets Jollen en de KNWV Technische Commissie Open Eenheidsklassen geen ander licht heeft doen schijnen op de KNWV uitspraak naar aanleiding van de verwijzing van het protest met betrekking tot de kimkielen van 12 Voets Jol 745.

Door het protestcomité vastgestelde feiten (samengevat)

De Heer Douze, eigenaar van 12 Voets Jol 745, heeft tijdens het Nederlands Kampioenschap 1994, gehouden op het Alkmaardermeer op 24 t/m 27 augustus 1994, niet gevaren in een 12 Voets Jol overeenkomstig de klasse-voorschriften zoals vereist in fundamenteel voorschrift B(i) en artikel 20.2 WR.

Uitspraak van het protestcomité d.d. 2 november 1994

De Heer Douze, eigenaar van 12 Voets Jol 745, wordt op grond van overtreding van fundamenteel voorschrift B(i) en artikel 20.2 WR alsnog uitgesloten, inhoudend dat zijn resultaat behaald tijdens het Nederlands Kampioenschap 12 Voets Jollen 1994 als niet gezeild moet worden beschouwd.

Verzoek om verhaal van 12 Voets Jol 745 (samengevat)

Het protestcomité heeft op 2 november 1994 zijn uitspraak van 25 augustus 1994 in het protest van 12 Voets Jol 411 tegen 12 Voets Jol 745 in strijd met het wedstrijdreglement, zonder hem daarin te kennen, gewijzigd en 12 Voets Jol 745 ten onrechte alsnog uitgesloten. Daardoor ben ik buiten mijn schuld wezenlijk benadeeld in mijn plaats van aankomst in een wedstrijdserie door een onjuiste (improper) handeling van het protestcomité. Ik verzoek de vermeende uitspraak van 2 november 1994 te vernietigen.

Uitspraak van het protestcomité d.d. 12 december 1994 (samengevat)

Het protestcomité ziet zich niet genoodzaakt een ander standpunt in te nemen dan gedaan op 2 november 1994. Het verzoek tot heropening van het verhoor genoemd in artikel 73.6(a) WR en het verzoek om verhaal genoemd in artikel 69(a) WR worden afgewezen.

Hoger Beroep aanvraag van 12 Voets Jol 745(samengevat)

Door mij is een verzoek om verhaal ingediend bij het protestcomité op grond van het feit dat een gedane uitspraak in een protest niet kan worden gewijzigd zonder te hebben voldaan aan de daarvoor gestelde regels van het wedstrijdreglement. Het protestcomité is niet ingegaan op de door mij aangevoerde argumenten en heeft het verzoek afgewezen.

Het protestcomité heeft naar mijn oordeel de voorschriften onjuist gehanteerd en had mij niet mogen uitsluiten, nadat het eerder de uitspraak 'onbeslist' heeft gedaan.

Hoger Beroep uitspraak

Overwegende dat het verzoek om verhaal van 12 Voets Jol 745 door het protestcomité in strijd met de artikelen 72, 73.1 en 73.3 zonder verhoor in behandeld, wordt besloten de Hoger Beroep aanvraag van 12 Voets Jol 745 toe te wijzen en met toepassing van artikel 77.6(a) het verzoek om verhaal terug te zenden naar het protestcomité voor een hernieuwd verhoor en een nieuwe uitspraak door het protestcomité.

Hoger Beroep 17/94

Verzoek om verhaal 12 Voets Jol 757
Comité Alkmaardermeer
Nederlands Kampioenschap 12 Voets Jollen 1994

Artikelen 72, 73.1 en 73.3

Artikel 72. De partijen bij een protest moeten in kennis worden gesteld van tijd en plaats van het verhoor.

Artikel 73.1. De partijen bij het protest, of een vertegenwoordiger van iedere partij, hebben het recht om tijdens het horen van alle getuigen aanwezig te zijn en getuigen te ondervragen.

Artikel 73.3. Een protestcomité moet kennis nemen van het bewijsmateriaal van de partijen bij het protest en van hun getuigen en van elk ander bewijsmateriaal dat het noodzakelijk acht.

Het protest van 12 Voets Jol 411 tegen 12 Voets Jol 757

12 Voets Jol 411 protesteert tegen 12 Voets Jol 757 wegens een vermeende overtreding van de klasse-voorschriften.

Uitspraak van het protestcomité d.d. 25 augustus 1994

Met de protesterende partijen is overeengekomen het protest onbeslist te laten en het door te verwijzen naar het KNWV.

Brief KNWV d.d. 6 september 1994 aan het Comité Alkmaardermeer (samengevat)

Bij controle door de KNWV meter is geconstateerd dat de kimkielen van de betreffende jol niet voldoen aan artikel 1.3 (bestek) van de klasse-voorschriften. Op basis van deze constatering is de meetbrief van 12 Voets Jol 757 per 6 september 1994 ingetrokken.

Met inachtnaam hiervan en op grond van artikel 74.4 WR kan het protestcomité uitspraak doen inzake het door hem voorgelegde protest.

Brief KNWV d.d. 17 oktober 1994 aan het Comité Alkmaardermeer (samengevat)

Medegedeeld wordt dat het overleg tussen het KNWV Bestuur en de Technische commissie van de 12 Voets Jollen en de KNWV Technische Commissie Open Eenheidsklassen geen ander licht heeft doen schijnen op de KNWV uitspraak naar aanleiding van de verwijzing van het protest met betrekking tot de kimkielen van 12 Voets Jol 757.

Door het protestcomité vastgestelde feiten (samengevat)

De Heer van der Pol, eigenaar van 12 Voets Jol 757, heeft tijdens het Nederlands Kampioenschap 1994, gehouden op het Alkmaardermeer op 24 t/m 27 augustus 1994, niet gevaren in een 12 Voets Jol overeenkomstig de klasse-voorschriften zoals vereist in fundamenteel voorschrift B(i) en artikel 20.2 WR.

Uitspraak van het protestcomité d.d. 2 november 1994

De Heer van der Pol, eigenaar van 12 Voets Jol 757, wordt op grond van overtreding van fundamenteel voorschrift B(i) en artikel 20.2 WR alsnog uitgesloten, inhoudend dat zijn resultaat behaald tijdens het Nederlands Kampioenschap 12 Voets Jollen 1994 als niet gezeild moet worden beschouwd.

Verzoek om verhaal van 12 Voets Jol 757 (samengevat)

Het protestcomité heeft op 2 november 1994 zijn uitspraak van 25 augustus 1994 in het protest van 12 Voets Jol 411 tegen 12 Voets Jol 757 in strijd met het wedstrijdreglement, zonder hem daarin te kennen, gewijzigd en 12 Voets Jol 757 ten onrechte alsnog uitgesloten. Daardoor ben ik buiten mijn schuld wezenlijk benadeeld in mijn plaats van aankomst in een wedstrijdserie door een onjuiste (improper) handeling van het protestcomité. Ik verzoek de vermeende uitspraak van 2 november 1994 te vernietigen.

Uitspraak van het protestcomité d.d. 12 december 1994 (samengevat)

Het protestcomité ziet zich niet genoodzaakt een ander standpunt in te nemen dan gedaan op 2 november 1994. Het verzoek tot heropening van het verhoor genoemd in artikel 73.6(a) WR en het verzoek om verhaal genoemd in artikel 69(a) WR worden afgewezen.

Hoger Beroep aanvraag van 12 Voets Jol 757 (samengevat)

Door mij is een verzoek om verhaal ingediend bij het protestcomité op grond van het feit dat een gedane uitspraak in een protest niet kan worden gewijzigd zonder te hebben voldaan aan de daarvoor gestelde regels van het wedstrijdreglement. Het protestcomité is niet ingegaan op de door mij aangevoerde argumenten en heeft het verzoek afgewezen. Het protestcomité heeft naar mijn oordeel de voorschriften onjuist gehanteerd en had mij niet mogen uitsluiten, nadat het eerder de uitspraak 'onbeslist' heeft gedaan.

Hoger Beroep uitspraak

Overwegende dat het verzoek om verhaal van 12 Voets Jol 757 door het protestcomité in strijd met de artikelen 72, 73.1 en 73.3 zonder verhoor in behandeld, wordt besloten de Hoger Beroep aanvraag van 12 Voets Jol 757 toe te wijzen en met toepassing van artikel 77.6(a) het verzoek om verhaal terug te zenden naar het protestcomité voor een hernieuwd verhoor en een nieuwe uitspraak door het protestcomité.

Hoger Beroep 1/95

Europe BEL 878 tegen wedstrijdcomité
Europe Class Belgium/WSV Brouwershaven
International Euro-Cup 1995, 8 april 1995

Artikelen 69 en 77.1

Artikel 69. Een jacht dat beweert dat zijn plaats van aankomst in een wedstrijd of een wedstrijdserie buiten zijn eigen schuld wezenlijk is benadeeld door:

(a) een onjuiste handeling of verzuim van het wedstrijdcomité of het protestcomité, kan verhaal zoeken.

Artikel 77.1. Behalve wanneer het recht op Hoger Beroep is ontzegd overeenkomstig artikel 1.5(a) of (b) kan een partij in een protest tegen een uitspraak van een protestcomité in Hoger Beroep gaan bij de betreffende Nationale Autoriteit.

Het verzoek om verhaal van Europe BEL 878

Tijdens de derde manche, tweede start, werd met black flag teruggeroepen. Op het startschip was geen bord zichtbaar met zeilnummers die te vroeg waren.

Bij aankomst aan de kant vernam ik dat ik was gediskwalificeerd voor de laatste manche wegens te vroege start tijdens de tweede start. Aangezien er na de tweede start geen zeilnummers bekeerd gemaakt zijn en dit volgens de zeilinstructies verplicht was, wens ik hiertegen te protesteren.

De uitspraak van het protestcomité

Europe BEL 878 behoudt DSQ. Hoewel geen tijdstip vermeld wordt in wijziging no. 1 van de wedstrijdgebepalingen voor tonen van nummers, wordt het comité geadviseerd dit voortaan direct te doen, daar anders uitgesloten jachten geen mogelijkheid hebben zich uit een reeks terug te trekken volgens wijziging no. 1 (wedstrijdgebepaling 12.6).

Hoger Beroep aanvraag

Het wedstrijdcomité heeft toegegeven een procedurefout gemaakt te hebben bij het bekend maken van de gediskwalificeerde jachten. Het wedstrijdcomité moest de nummers van de gediskwalificeerde jachten tonen voor de derde start. Aangezien voor de derde start geen zeilnummers getoond zijn, kan naar mijn mening geen jacht voor de tweede start gediskwalificeerd worden.

Hoger Beroep uitspraak

Overwegende dat:

- de aankondiging van de wedstrijdserie vermeldt dat de organiserende autoriteit van deze wedstrijdserie is de Europe Class Belgium, met toestemming van het Koninklijk Belgisch Yachting Verbond, te weten de Belgische Nationale Autoriteit;
 - hiermee is voldaan aan het bepaalde in artikel 1.2(d) WR;
 - onder de betreffende Nationale Autoriteit genoemd in artikel 77.1 WR moet worden verstaan het Koninklijk Belgisch Yachting Verbond, dat bij uitsluiting bevoegd is kennis te nemen van de onderhavige beroepsaanvraag;
- wordt besloten zich onbevoegd te verklaren om van deze Hoger Beroep aanvraag kennis te nemen.

Hoger Beroep 2/95

16 m² 4398 tegen 16 m² 4402 v.v.
GWV De Elfhoeven
Paaswedstrijden, 17 april 1995

De artikelen 68.8 en 74.4(a)

Artikelen 68.8 en 74.4(a). Wanneer een protest is ingediend moet het protestcomité hierop een beslissing nemen.

Het protest van de 16 m² 4398 tegen 16 m² 4402

De 4402 en de 4398 liggen over stuurboord voor de wind. De 4402 aan loef van de 4398. Aan lij van de 4398 ligt de 4394 eveneens over stuurboord voor de wind. De 4402 gijpt, de 4398 gijpt onmiddellijk mee, maar wordt geconfronteerd met de 4394 die ruimte voor de wal vraagt. De 4398 blijft vrij van de 4394, maar heeft een aanvaring met de 4402.

Protest 16 m² 4402 tegen 16 m² 4398 en 4394

De 4402 lag over bakboord voor de wind, de 4398 en de 4394 over stuurboord eveneens voor de wind, aan de stuurboordzijde van de 4402.

De 4402 wilde het eiland aan bakboord houden en riep bakboord naar de twee andere schepen die over stuurboord lagen. De 4398 en 4394 reageerden niet. Er ontstond een aanvaring tussen de 4402 en de 4398, waardoor de 4402 gedwongen werd het eiland aan zijn stuurboordzijde te houden en te gijpen naar stuurboord. De 4394 en de 4398 hebben geen alternatieve straf uitgevoerd.

Door het protestcomité vastgestelde feiten (samengevat)

De 4402, 4398 en 4394 kwamen voor de wind aanvaren op de doorvaart tussen een rietkraag en een landtong. Op twee scheepslengten voor de doorvaart lagen de drie schepen boord aan boord. De 4402 gijpte voor de doorvaart naar bakboord. De 4398 is nagenoeg gelijktijdig meegegijpt, eveneens naar bakboord. De windkracht varieerde tussen de 4 en 6 Beaufort, de snelheid van de schepen was hoog. Er is een lichte aanvaring geweest tussen de 4402 en de 4398. De 4394 en de 4398 hebben geen 720° straf uitgevoerd.

Uitspraak van het protestcomité

De 4398 reageerde in eerste instantie op de bakboord aanroep van de 4402, maar bleef er vanuit gaan dat de 4402 links van het eiland zou gaan passeren. Daardoor ontstond vrijwel tegelijkertijd de situatie dat de 4394 ruimte vroeg aan de 4398 om het eiland links voorbij te varen, waarop de 4398 terug naar stuurboord gijpte. De 4402 gijpt mee terug naar stuurboord om een ernstige aanvaring te voorkomen, hetgeen resulteerde in een lichte aanraking. Door de niet exact vast te stellen situatie (tijdsbestek en plaats) in samenhang met de gecompliceerde situatie van het vaarwater (rietkraag, landtong-eiland, tevens de afstanden hiertussen) is het protestcomité er niet in geslaagd een schuldige aan te wijzen, waardoor het tot de uitspraak onbeslist is gekomen.

Hoger Beroep aanvraag van de 4398

De 4398 legt de uitspraak van het protestcomité voor aan de Zeilraad met de volgende overwegingen:

- een wedstrijdcomité moet bij de behandeling van een protest trachten vast te stellen of een jacht een voorschrift heeft overtreden en wanneer dit bewezen is moet dit het jacht in overtreding uitsluiten;
- er heeft een aanvaring plaatsgevonden, die niet zowel licht als onvermijdelijk was;
- om deze reden verwacht ik van een protestcomité dat het uiterst zorgvuldig probeert de feiten vast te stellen;
- dat moet in dit geval niet al te moeilijk zijn daar de drie partijen elkaar op de belangrijkste punten niet tegenspreken;
- het moet het protestcomité duidelijk zijn, dat er haarscherp en op de vierkante meter is gemanoeuvreerd en dat de gebeurtenissen van plotselinge gijp tot de aanvaring zich in nauwelijks tien seconden hebben afgespeeld;
- de 4402 heeft, nog afgezien van het feit of hij wel of niet het recht van de weg had, bewust een jacht aangevaren dat niet in staat was deze aanvaring te voorkomen. Door de beslissing van het protestcomité gaat de veroorzaker van deze aanvaring vrijuit.

Het protestcomité had naast de artikelen 36 en 42 ook het artikel 41.2 WR in zijn overwegingen mogen betrekken.

De 4398 kan er niet mee akkoord gaan dat een protestcomité het protest onbeslist verklaart vanwege tijdgebrek en/of het feit dat het niet in staat is om de exacte onderlinge posities van moment tot moment vast te stellen.

Beschouwingen van het protestcomité

De beschouwingen van het protestcomité worden per punt van de Hoger Beroep aanvraag gegeven:

- het protestcomité heeft geen schuldige kunnen aanwijzen en derhalve geen jacht kunnen uitsluiten;
- er is geen schade geconstateerd, noch gemeld;
- het protestcomité heeft uiterst zorgvuldig getracht de feiten vast te stellen;
- de overwegingen ten aanzien van het eensluidend zijn van de verklaringen van de partijen en het manoeuvreren op de vierkante meter lijken met elkaar in tegenspraak;
- er is geen geforceerde aanvaring vastgesteld, in tegendeel het jacht 4402 heeft juist getracht deze alsnog te voorkomen.

Het protestcomité heeft het protest niet onbeslist verklaard wegens tijdgebrek, het comité heeft zich daarentegen de tijd gegund om de feiten zo goed mogelijk vast te stellen getuige het feit dat alle partijen en de getuige uitvoerig zijn gehoord en dat de behandeling van het protest circa 1,5 uur in beslag heeft genomen.

Hoger Beroep uitspraak

Artikel 68.8 WR schrijft dwingend voor dat een schriftelijk protest door het protestcomité moet worden beslist. De uitspraak 'onbeslist' behoort niet tot de mogelijkheden, een protest wordt toegewezen of afgewezen.

Het protestcomité moet conform artikel 74.4(a) WR na de feiten te hebben vastgesteld, beslissen of een jacht enig voorschrift heeft overtreden en zo dat het geval is moet het jacht worden uitgesloten, tenzij in een andere straf is voorzien.

Gelet op het vastgestelde feit, dat er een aanvaring heeft plaatsgevonden, zal een jacht gestraft moeten worden voor het overtreden van een artikel van het wedstrijdreglement.

De door het protestcomité vastgestelde feiten zijn onvoldoende om een gemotiveerde uitspraak te doen. De Zeilraad beslist conform artikel 77.6(a) tot het terugzenden van het protest voor een hernieuwd verhoor en een nieuwe uitspraak, waarbij een door de Zeilraad aan te wijzen voorzitter aan het protestcomité moet worden toegevoegd.

Hoger Beroep 3/95

ZC Kurenpolder

Open Nederlands Kampioenschap 420, 25 t/m 28 mei 1995

Artikelen 74.1 en 77.4

Artikel 77.4 WR stelt dat Hoger Beroep aanvragen uitsluitend mogen worden ingediend inzake de uitleg van de voorschriften. De Zeilraad moet de door het protestcomité vastgestelde feiten aanvaarden. Ingevolge artikel 74.1 is geen Hoger Beroep mogelijk inzake de vastgestelde feiten.

Het protest van het wedstrijdcomité tegen 420 NED 45318

NED 45318 is in strijd met de wedstrijdbepalingen tussen het Inner Limit Mark (ILM) van de startlijn en het startschip doorgevaren.

Door het protestcomité vastgestelde feiten

NED 45318 is in strijd met artikel 12.2 van de wedstrijdbepalingen tussen het ILM en het startschip doorgevaren, direct na zijn startsein.

Uitspraak van het protestcomité

NED 45318 heeft Wedstrijdbepaling 12.2 overtreden en wordt gediskwalificeerd.

Hoger Beroep aanvraag van NED 45318 (samengevat)

De Hoger Beroep aanvraag is gebaseerd op de volgende punten:

- NED 45318 heeft het (ILM) aan zijn stuurboordzijde gehouden en is dus correct gestart. Een getuige heeft dat tijdens het verhoor bevestigd.
- Een tweede getuige mochten wij niet oproepen. Er was geen tweede persoon van het wedstrijdcomité die kon bevestigen dat wij fout waren.
- De voorzitter van het protestcomité was de vader van twee deelnemers, het protestcomité heeft ons niet gevraagd of wij bezwaar hadden tegen leden van het protestcomité en wij kregen verder ook geen kans om bezwaar te maken.

Beschouwingen van het protestcomité (samengevat)

Bij ieder protest is zorgvuldig, alvorens met de behandeling te beginnen, aan de partijen gevraagd of zij bezwaar hadden tegen leden van het protestcomité. Ook aan de NED 45318 is dit gevraagd, zij het voor de behandeling van een eerder behandeld verzoek om verhaal van de NED 45318. De NED 45318 heeft toen geen bezwaar gemaakt. De behandeling van onderhavig protest vond aansluitend op de behandeling van het verzoek om verhaal plaats. Bij de aanvang van de behandeling van het onderhavige protest is verwezen naar de inleidende vragen bij het eerste protest, waartegen door NED 45318 geen bezwaar is gemaakt. Overigens is het aan het comité niet duidelijk op welke wijze de voorzitter belanghebbende volgens artikel 71.2 WR zou kunnen zijn geweest.

De getuige gaf een gedetailleerd verslag. Op de vraag "Aan welke kant heeft de NED 45318 het ILM voorbij gevaren?", antwoorde de getuige: "Dat heb ik niet gezien".

De heer Van der Cammen meldde één getuige te hebben. Na het verhoor van de getuige gaf hij aan dat, indien het protestcomité dat nodig vond, hij wel meer getuigen zou kunnen vinden. Het comité heeft toen gesteld dat zelf niet nodig te vinden.

Pas na de uitspraak stelde de heer Van der Cammen dat hij meer getuigen en een tweede lid van het wedstrijdcomité wilde horen. Het protestcomité heeft het verhoor met toepassing van artikel 73.6 WR niet heropend.

Hoger Beroep uitspraak

Artikel 77.4 WR stelt dat Hoger Beroep aanvragen uitsluitend mogen worden ingediend inzake de uitleg van de voorschriften. De Zeilraad moet de door het protestcomité vastgestelde feiten aanvaarden. Ingevolge artikel 74.1 is geen Hoger Beroep mogelijk inzake de vastgestelde feiten.

Bezwaren tegen de gevolgde procedure van een verhoor, dienen tijdens dit verhoor kenbaar gemaakt te worden. Indien dit is nagelaten kunnen deze bezwaren geen grond zijn voor een Hoger Beroep aanvraag.

De Zeilraad wijst de Hoger Beroep aanvraag af. De beslissing van het protestcomité wordt bevestigd.

Hoger Beroep 5/95

Verzoek om verhaal 12 Voets Jol 745
Stichting Comité Alkmaardermeer
Nederlands Kampioenschap 12 Voets Jollen 1994

Artikelen 20.2, 68.8, 69, 74.3(a), Reglement voor Zeilkampioenschappen 9

Artikel 20.2. Eigenaar draagt de verantwoordelijkheid voor naleving van de klasse-voorschriften.

Artikel 68.8. Wanneer een schriftelijk protest is ingediend moet het door het protestcomité worden beslist.

Artikel 69. Een jacht moet buiten zijn schuld zijn benadeeld in zijn plaats van aankomst om voor verhaal in aanmerking te komen.

Artikel 74.3(a). In geval van twijfel bij een meetprotest moet het protestcomité de kwestie verwijzen naar het KNWV.

Reglement voor Zeilkampioenschappen. De kampioenstitel wordt eerst toegekend nadat de verantwoordelijke persoon een verklaring heeft getekend dat alle van toepassing zijnde voorschriften zijn nagekomen.

Zie Hoger Beroep 16/94.

Door het protestcomité vastgestelde feiten.

De constatering van de Verbondsmeter, de heer Brinkhorst, moet in dit betoog voorop staan. Dit houdt in dat de heer Douze, eigenaar van 12 Voets Jol 745 en de heer Van der Pol, eigenaar van de 12 Voets Jol 757, de wedstrijden van het Nederlands Kampioenschap 1994, gehouden op het Alkmaardermeer van 24 t/m 27 augustus, niet hebben gevaren in een 12 Voets Jol overeenkomstig de klasse-voorschriften, zoals vereist is in Fundamenteel Voorschrift B(i) en artikel 20.2 WR.

Uitspraak van het protestcomité d.d. 15 juni 1995

De heer Douze, eigenaar van 12 Voets Jol 745 en de heer Van der Pol, eigenaar van 12 Voets Jol 757, worden op grond van de overtreding van Fundamenteel Voorschrift B(i) en artikel 20.2 WR uitgesloten van alle wedstrijden waaraan is deelgenomen tijdens het Nederlands Kampioenschap 12 Voets Jollen 1994.

Hoger beroep aanvraag van 12 Voets Jol 745 (samengevat)

1. Ik heb niet alleen verzocht om op te nemen dat ik te goeder trouw was, maar tevens dat na aandringen mijnerzijds de voorzitter van het protestcomité bevestigde dat hij ook die mening was toegeedaan.
2. Ik ageerde niet tegen de uitspraak onbeslist, doch tegen de suggestie gedaan in de brief van het Verbondsbureau dat met partijen was overeengekomen om het protest onbeslist te laten. Er is niet overeengekomen het protest onbeslist te laten, de uitspraak was 'onbeslist'.
3. Ik heb expliciet gevraagd of ik de serie kon uitvaren, waarop is geantwoord dat dit kon. Inmiddels wist iedereen, inclusief ikzelf, dat de kimlatjes over de laatste 20 cm een afwijking hadden van 15 mm. Het toestaan de serie uit te zeilen is door mij gezien als een dispensatie van tijdelijke aard.

4. De kampioenswimpel en de medailles werden mij en mijn bemanning uitgereikt door een vertegenwoordiger van het Verbond. Door niemand is ten tijde van deze uitreiking gerept over een protest dat nog steeds zou lopen. In dat geval zou er ook geen uitreiking hebben mogen plaats vinden. In september werd mij van Verbondswege medegedeeld dat mijn meetbrief was ingetrokken. De tien weken latere uitspraak kwam als een volkomen verrassing.
5. Verwezen wordt naar IYRU Interpretations Case 123.

Hoger Beroep uitspraak

Overwegende dat:

- de eigenaar van 12 Voets Jol 745 zich beroept op zijn goede trouw, welke goede trouw door hem kennelijk aanwezig wordt geacht in geval van onbekendheid met de geldende klasse-voorschriften;
- het echter tot de taak van de eigenaar van een jacht behoort om op de hoogte te zijn van de voor zijn jacht geldende klasse-voorschriften en dat hij, zoals duidelijk is omschreven in artikel 20.2 WR, de verantwoordelijkheid draagt er voor te zorgen dat zijn jacht daaraan blijft voldoen;
- uit de door het protestcomité vastgestelde feiten blijkt dat de eigenaar van 12 Voets Jol 745 hieraan niet heeft voldaan;
- IYRU Interpretations Case 123 geen enkele steun biedt aan het betoog in Hoger Beroep, immers betrof het hier een, geheel buiten de verantwoordelijkheid van de eigenaar van het jacht, door de betreffende Nationale Autoriteit gemaakte fout bij het vaststellen van een handicap;
- het een misvatting is te veronderstellen dat de uitspraak van het protestcomité d.d. 25 augustus 1994 'onbeslist' de finale uitspraak was;
- artikel 68.8 WR dwingend voorschrijft dat een schriftelijk ingediend protest door het protestcomité wordt beslist;
- als een geldig protest is ingediend het protestcomité conform artikel 74.4(a) na de feiten te hebben vastgesteld moet beslissen of een jacht enig voorschrift heeft overtreden en zo dat het geval is - enkele hier niet ter zake doende uitzonderingen daargelaten - moet het jacht worden uitgesloten, tenzij in een andere straf is voorzien; indien geen regel is overtreden, gaat het jacht vrij uit;
- het wedstrijdreglement niet de mogelijkheid biedt om een protest 'onbeslist' te laten;
- het gebruik van het woord 'onbeslist' (Van Dale, Groot Woordenboek der Nederlandse Taal - niet tot een beslissing gekomen) door het protestcomité gelezen moet worden in de context van artikel 74.3(a) WR;
- het protestcomité in twijfel verkeerde over de vraag of wel of niet een klasse-voorschrift was overtreden, zodat de kwestie, zoals voorgeschreven in artikel 74.3(a) met de Bepaling KNWV daaronder, werd doorverwezen naar het KNWV;
- nadat door het KNWV werd vastgesteld dat inderdaad een klasse-voorschrift was overtreden het protestcomité zoals voorgeschreven in artikel 74.3(a) laatste zin conform heeft beslist en 12 Voets Jol 745 heeft gediskwalificeerd;
- het gebruikelijk is om in een dergelijke situatie het jacht toe te staan te blijven deelnemen aan de wedstrijdserie, behoudens de definitieve uitspraak, welke mogelijkheid ook wordt geboden in geval van Hoger Beroep (artikel 74.3(c));

- de veronderstelling van 12 Voets Jol 745 dat de toestemming om de serie uit te zeilen als een dispensatie van tijdelijke aard zou kunnen worden gezien iedere grond mist, immers geen van de op deze wedstrijdserie van toepassing zijnde regels verleende het wedstrijdcomité of het protestcomité de bevoegdheid om een dergelijke dispensatie te verlenen;
 - het wedstrijdcomité door aan het einde van de wedstrijdserie een als definitief gepresenteerde uitslag bekend te maken, terwijl nog geen beslissing was gevallen in het onderhavige protest, een betreuenswaardige fout heeft gemaakt;
 - dit evenwel onverlet laat de vaststelling als feit dat 12 Voets Jol 745 de gehele serie heeft gevaren zonder te voldoen aan de klasse-voorschriften;
 - dat 12 Voets Jol 745 niet heeft voldaan aan het vereiste om in aanmerking te kunnen komen voor verhaal, namelijk het wezenlijk benadeeld zijn buiten zijn eigen schuld;
 - het protestcomité in zijn uitspraak d.d. 15 juni heeft nagelaten een uitspraak te doen op het verzoek om verhaal door 12 voets Jol 745,
- wordt besloten de uitspraak van het protestcomité te wijzigen en het verzoek om verhaal af te wijzen, het Hoger Beroep af te wijzen en het wedstrijdcomité op te dragen om met toepassing van artikel 74.5(c) WR - uitsluiting van 12 Voets Jol 745 uit de gehele wedstrijdserie - de wedstrijduitslag vast te stellen en de kampioenstitel toe te kennen op de wijze zoals voorgeschreven in de artikelen 8 en 9 van het Reglement voor Zeilkampioenschappen.

Hoger Beroep 6/95

SW-klasse
Haarlemse Jachtclub
24 Uurs Race, 24 en 25 juni 1995

Artikel 68.3

Een jacht dat wenst te protesteren tegen een ander jacht dient een protestvlag te zetten.

Het protest van Spanker 818 tegen Flytour "Goocheldoos"

Protest op grond van de aan Goocheldoos toegekende handicap. Goocheldoos heeft gevaren met een spinnaker die groter is dan normaal op een dergelijk jacht.

Door het protestcomité vastgestelde feiten

Na een getuigenverklaring van de heer Van Veldhuizen, bemanningslid van Goocheldoos, en tevens gehoord als getuige-deskundige, stelt het protestcomité vast dat Goocheldoos heeft gevaren met een spinnaker die groter is dan normaal gevaren wordt op een jacht met een afmetingen die vergelijkbaar zijn met die van Flytour.

Uitspraak van het protestcomité

Het protestcomité wijst het protest toe en berekent de tijd van Goocheldoos opnieuw met een ongunstiger handicap.

Hoger Beroep aanvraag van de heer Van Veldhuizen.

Het protestcomité had het protest niet mogen behandelen aangezien het in 1993 zelf de handicap van Goocheldoos heeft vastgesteld.

Ik ben het niet eens met de schriftelijke uitspraak, waarin gemeld wordt dat ik gesteld zou hebben dat Goocheldoos overtuigd is. Tevens wordt in de uitspraak geen melding gemaakt van mijn opmerking dat elke spinnaker te vergelijken is met een 175% J-maat.

Het wedstrijdcomité heeft de SW-cijfers onjuist toegepast.

Beschouwingen van het protestcomité

De heer Van Veldhuizen is tijdens het verhoor gehoord als getuige-deskundige en niet als partij. Alleen partijen bij een protest kunnen in Hoger Beroep gaan.

De schipper van Goocheldoos is akkoord gegaan met de toepassing van het SW-reglement van 1993.

In de herinnering van de protestcommissie, bevestigd door aantekeningen, heeft de heer Van Veldhuizen verklaard dat een gewone spinnaker te vergelijken zou zijn met de 175% J-maat en dat Goocheldoos met de gevoerde spinnaker overtuigd was.

Hoger Beroep uitspraak

De heer Van Veldhuizen was bemanningslid van Goocheldoos en heeft, daartoe gemachtigd door de verantwoordelijk persoon aan boord, namens het jacht Hoger Beroep aangevraagd.

Uit het protestformulier blijkt dat Spanker 818 geen protestvlag heeft gezet. Volgens artikel 68.3 dient een jacht dat tegen een ander jacht protesteert een protestvlag te zetten. Het protest had niet-ontvankelijk moeten worden verklaard.

De Zeilraad besluit het Hoger Beroep toe te wijzen en de uitspraak van het protestcomité te vernietigen.

De wedstrijdcommissie wordt opgedragen de tijd van Goocheldoos opnieuw te berekenen met de handicapfactor die vóór de wedstrijd vastgesteld was.

Hoger Beroep 8/95

Schakel 2069 tegen J-22 no 61
WSV Eeuwes
24 Uurs Race 1995, 19 en 20 augustus 1995

Artikel 68.3(b)

De protestvlag moet worden getoond bij de eerste gelegenheid, wat gewoonlijk onmiddellijk na het voorval is. Bij zeer bijzondere omstandigheden kan de eerste gelegenheid niet onmiddellijk na het voorval zijn.

Het protest van de Schakel 2069 tegen J-22 no 61

Schakel 2069 voer om 4.11 uur 's nachts over bakboord, J-22 no 61 over stuurboord. Er volgde een aanvaring, waarbij de mast van de J-22 de mast en de verstaging van de Schakel heeft geraakt. Door de aanvaring is schade ontstaan.

Door het protestcomité vastgestelde feiten

De Schakel heeft direct protest aangezegd, maar door wateroverlast, paniek bemanning en duisternis is de protestvlag circa 2½ minuut na het incident gezet.

Schakel 2069 zeilde over bakboord, J-22 no 61 zeilde over stuurboord, beiden zeilden met ruime wind.

Schakel 2069 zeilde een constante koers. J-22 no 61 zag de Schakel aankomen. De Schakel passeerde de J-22 aan zijn lijzijde, de J-22 passeerde de Schakel aan zijn loefzijde. Er vond een aanvaring plaats. De J-22 raakte met een zaling en stag de top van de mast van de Schakel. De Schakel heeft schade aan zijn vaantje en lakschade aan de mast. De J-22 heeft geen schade opgelopen. De J-22 heeft niet geprotesteerd en geen 720° straf uitgevoerd.

Uitspraak van het protestcomité

Gezien de omstandigheden is de protestvlag bij de eerst redelijke gelegenheid gezet.

De J-22 heeft verzuimd een aanvaring te voorkomen. De J-22 heeft niet kunnen aantonen dat het de aanvaring niet had kunnen voorkomen. De J-22 heeft artikel 36 WR overtreden.

Het protest van Schakel 2069 wordt toegekend. De J-22 krijgt in overeenstemming met de wedstrijdregelingen een tijdsraf van 30 minuten.

Hoger Beroep aanvraag van de J-22 no 61 (samengevat)

Het protest van Schakel 2069 had niet ontvankelijk verklaard moeten worden. De stuurman van Schakel 2069 heeft verzuimd onmiddellijk protest aan te roepen en heeft ons bij het aanroepen na ongeveer 3 minuten ook niet de vlag kunnen tonen.

Beschouwingen van het protestcomité (samengevat)

Het protest is onmiddellijk aangeropen.

De Schakel heeft 2½ minuut na het voorval de protestvlag getoond, doordat

- de Schakel door helling, als gevolg van de aanraking, wateroverlast had.
- de fokkenist van de Schakel in paniek geraakte
- dit beïnvloed werd door de aanwezige duisternis (ca 04.11 uur in de nacht).

Het protestcomité vond gezien de omstandigheden, dat de protestvlag bij de eerste redelijke gelegenheid getoond is en overigens aan alle voorwaarden voor het indienen van een protest werd voldaan. Tijdens het verhoor heeft de J-22 geaccepteerd dat de Schakel de protestvlag 2½ minuut na het voorval heeft getoond.

De J-22 heeft tijdens het verhoor verklaard dat hij alle bij het voorval betrokken jachten ruimschoots op tijd heeft zien aankomen, dat deze allen een constante koers voeren en er zich geen jachten lijwaarts van de Schakel bevonden, zodat de J-22 voldoende ruimte en gelegenheid heeft gehad om het recht van de weg te geven aan de over bakboord boeg zeilende jachten.

Hoger Beroep uitspraak

Artikel 68.3 WR stelt dat de protestvlag moet worden getoond bij de eerste redelijke gelegenheid, wat gewoonlijk onmiddellijk na het voorval is.

In het onderhavige geval heeft het protestcomité drie feiten vastgesteld die aanleiding gaven het tonen van de protestvlag na 2½ minuut als het tonen bij de eerste redelijke gelegenheid te beschouwen.

Gelet op de genoemde feiten heeft het protestcomité hiermee artikel 68.3 WR juist geïnterpreteerd.

De Zeilraad beslist de Hoger Beroep aanvraag af te wijzen en de beslissing van het protestcomité te bevestigen.

Hoger Beroep 9/95

Spanker 898 tegen Spanker 105
WV Her Witte Huis
NK Spanker, 2 september 1995

Artikel 42.1(a)

Een buitenliggend jacht moet aan een jacht dat aan de binnenzijde boord aan boord ligt ruimte geven om een merkteken te ronden.

Het protest van Spanker 898

Spanker 898 werd in het voor-de-windse rak opgelopen door Spanker 105.

Spanker 898 besloot het rak met één gijp te varen.

Spanker 105 en Spanker 898 kwamen tegelijk bij het merkteken, Spanker 105 gaf geen ruimte.

Spanker 898 raakte het merkteken en protesteerde tegen Spanker 105.

Door het protestcomité vastgestelde feiten (onverkort)

105 en 887 liggen boord aan boord over bakboord.

898 komt over stuurboord naar boei.

898 gijpt binnen twee scheepslengten om de boei te kunnen ronden.

Raakt boei en aanvaring met 105.

Artikel 41.1 jacht moet vrijblijven.

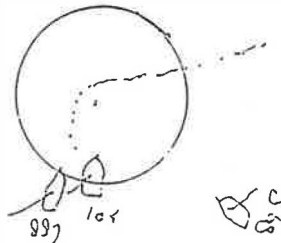

Tekening van het protestcomité



Uitspraak van het protestcomité

Spanker 898 wordt uitgesloten op grond van artikel 36 en artikel 41.1.

Hoger Beroep aanvraag van Spanker 898 (samengevat)

1. Het protestcomité heeft geweigerd Spanker 14 en Spanker 543 als getuige te horen.
2. Er is geen gelegenheid geweest tot het afleggen van een slotverklaring.
3. Het protestcomité heeft niet als feit vastgesteld of Spanker 898 al dan niet boord aan boord lag met de tussen Spanker 105 en Spanker 898 liggende Spanker 887.
4. Het protestcomité heeft uitspraak gedaan op grond van onjuiste artikelen.

Commentaar van het protestcomité:

In de wedstrijdregels is gesteld dat een schriftelijke uitspraak wordt gegeven na een schriftelijk verzoek, ingediend binnen één uur na de uitspraak. Spanker 898 heeft slechts een mondeling verzoek ingediend, het schriftelijke pas na een week. Daarop is hem een kopie van het protestformulier overhandigd.

- ad. 1 Het protestcomité heeft niet het verzoek gekregen de Spankers 14 en 453 te horen. Wel is 887 gehoord. Deze verklaarde dat Spanker 898 niet tijdig boord aan boord was.
- ad. 2 Dit punt is niet relevant aangezien het een dubbel protest betreft van beide Spankers tegen elkaar.
- ad. 3 Uit het protestformulier blijkt dat is vastgesteld dat er geen boord aan boord positie aanwezig was.
- ad 4. Spanker 898 had geen recht om ruimte te vragen.

Commentaar van Spanker 105

Spanker 887 lag aan mijn bakboordzijde en was dus geen tussenliggend jacht.

- ad. 2 Mij is niet gebleken dat het protestcomité geen gelegenheid heeft gegeven een slotverklaring af te leggen.

Hoger Beroep uitspraak

Een kopie van een volledig ingevuld protestformulier is een schriftelijke uitspraak. De Hoger Beroep aanvraag is binnen de daarvoor gestelde tijd ontvangen, zodat de Hoger Beroep aanvraag ontvankelijk is.

Van belang is of Spanker 898 boord aan boord was met Spanker 105 op het moment dat deze de twee scheepslengtecirkel binnenvoer. Weliswaar blijkt uit de vastgestelde feiten niet of Spanker 898 tijdig boord aan boord was met Spanker 105, maar uit de tekening van het protestcomité blijkt duidelijk dat Spanker 898 wel boord aan boord was toen Spanker 105 een halve lengte binnen de twee scheepslengtecirkel was. Die boord aan boord positie bestond dus zeker toen beide jachten een halve lengte terug lagen. Spanker 898 had op grond van artikel 42.1(a) recht op ruimte om het merkteken te ronden.

De Zeilraad besluit het Hoger Beroep toe te wijzen en de uitspraak van het protestcomité te vernietigen. Het wedstrijdcomité wordt opgedragen de diskwalificatie van Spanker 898 ongedaan te maken en Spanker 105 uit te sluiten van de wedstrijd.

Hoger Beroep 10/95

16m² 4312 tegen 4400 v.v.

ZV Leekstermeer

Zeilwedstrijden in de 16m² klasse, 24 september 1995

Artikel definitie Overstag gaan, Loeven en artikel 37.2

Definitie overstag gaan. Een jacht is bezig overstag te gaan vanaf het moment waarop het verder is gedraaid dan recht op de wind, totdat het is afgevlakt en koers aan de wind.

Definitie loeven. Van koers veranderen naar de wind toe.

Artikel 37.2. Een jacht, dat vrij achter ligt, moet vrij blijven van een jacht dat vrij voor ligt.

Het protest van de 4312 tegen de 4400

De 4400 en de 4312 varen beide over stuurboord naar merkteken 6. De 4400 roept: "niet overstag gaan". De 4312 legt de boot met de kop in de wind en wacht, totdat de 4400 achter de spiegel langs vaart. Dat gebeurt niet. De 4400 vaart op de spiegel van de 4312 (midscheeps).

Het protest van de 4400 tegen de 4312

Bij het rondenvan merkteken 6 ging de 4312 overstag. Hierdoor kon ik het merkteken niet rondenvan. Ik moest achter de 4312 langs steken, wat niet lukte. Een aanvaring met schade voor beide partijen was het gevolg.

Door het protestcomité vastgestelde feiten

De 4312 en de 4400 varen over stuurboord naar het merkteken.

De 4312 ligt vrij voor ten opzichte van de 4400.

De 4312 stuurt omhoog tot

De 4400 vaart de 4312 midden op de spiegel aan.

De drie getuigen hebben niet gezien wat de situatie was ten tijde van de aanvaring.

Uitspraak van het protestcomité

De 4312 heeft niet aannemelijk gemaakt dat hij slechts tot 'in de wind' loefde.

Van toepassing zijn de artikelen 42.2(b) en 41.2.

Het protest van de 4312 wordt afgewezen.

Het protest van de 4400 wordt toegewezen.

Hoger Beroep aanvraag van de 4312 (samengevat)

Alle getuigen hebben verklaard dat op het moment van de aanvaring beide jachten recht in de wind lagen.

De 4400 heeft verklaard niet hoger gezeild te hebben dan aan de wind (45°).

Op mijn vraag onder welke hoek beide jachten elkaar geraakt hadden was het antwoord ca. 20 graden. Mer andere woorden de 4312 maakte op het moment van de aanvaring een hoek van ca. 25 graden mer de wind.

Het protestcomité geeft aan dat de bewijslast (artikel 41.3 WR) ligt bij de 4312. De 4312 stelt dat artikel 37.2 WR, een grondregel, qua bewijslast uitstijgt boven artikel 41.3 WR.

Beschouwing van de 4400 (samengevat)

Door het niet doordraaien (wat ik niet had verwacht) moest ik in een fractie van een seconde beslissen of ik tussen de 4312 en de ton door kon draaien, of dat ik achter de 4312 langs kon steken.

Beschouwingen van het protestcomité (samengevat)

De getuigen hebben allen verklaard de aanvaring niet te hebben gezien. Over de hoek van raken van beide jachten is het protestcomité niets bekend.

Ernstige schade kon door het protestcomité niet worden vastgesteld, omdat ten tijde van de behandeling van het protest de schade van de 4312 reeds was hersteld.

Het protestcomité is van oordeel dat in de gegeven situatie artikel 42.2 en 41.2 van toepassing zijn, omdat er sprake is van het ronden voorbij varen van een merkteken, waarbij onder artikel 41.3 nadrukkelijk de bewijslast bij de 4312 wordt gelegd.

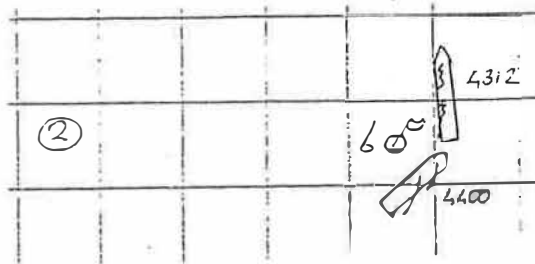

Hoger Beroep uitspraak

Als feit is vastgesteld dat de 4312 vrij voor lag en de 4400 vrij achter. De 4312 moest overstag gaan om het merkteken te ronden.

Het protestcomité heeft de vraag of verder geloefd is dan tot recht op de wind in zijn uitspraak onbeantwoord gelaten. In de tekening van het protestcomité bij de beschouwingen wordt daarentegen aangegeven dat de 4312 verder is gedraaid dan tot recht op de wind.

Het protestcomité heeft ten onrechte de bewijslast, zoals omschreven in artikel 41.3 WR, bij 16m² 4312 gelegd. Deze bewijslast is uitsluitend van toepassing bij de vraag of de overstag-manoeuve overeenkomstig artikel 41.2 WR is voltooid. In het onderhavige geval is echter de vraag of met de overstag-manoeuve een aanvang is gemaakt.

Omdat uit de vastgestelde feiten niet blijkt of de 4312 wel of niet verder is geloefd dan tot recht op de wind, zijn de feiten onvoldoende vastgesteld om een uitspraak te doen over een eventuele overtreding van artikel 41.1 WR of 42.2(b) WR.

De Zeilraad beslist conform artikel 77.6(a) tot het terugzenden van het protest voor een hernieuwd verhoor en een nieuwe uitspraak, waarbij een door de Zeilraad aan te wijzen voorzitter aan het protestcomité moet worden toegevoegd.

Gebaseerd op WR 1993-1996

Hoger Beroep 14/95

IMS-klasse
WV Breskens
Breskensweek, 17 september 1995

Artikel 51.2

Een jacht moet de baan zodanig zeilen dat het elk merkteken aan de voorgeschreven zijde en in de juiste volgorde rondt of voorbij vaart.

Her protest van H 5079 Zilte Swing tegen H 2436 Celestine

Volgens de baanbeschrijving moet boei W 11 aan stuurboord worden voorbij gevaren. H 2436 is niet tussen boei W11 en de wal door gevaren, heeft daardoor boei W11 aan stuurboord gehouden en de baan niet correct gevaren.

Door het protestcomité vastgestelde feiten

Volgens de baanomschrijving van baan "BD met vlag R" moet het merkteken boei W 11 aan SB (stuurboord) worden voorbijgevaren.

H 5079 is tussen de wal en W 11 doorgevaren.

H 2436 is aan de andere zijde (noordzijde) voorbijgevaren.

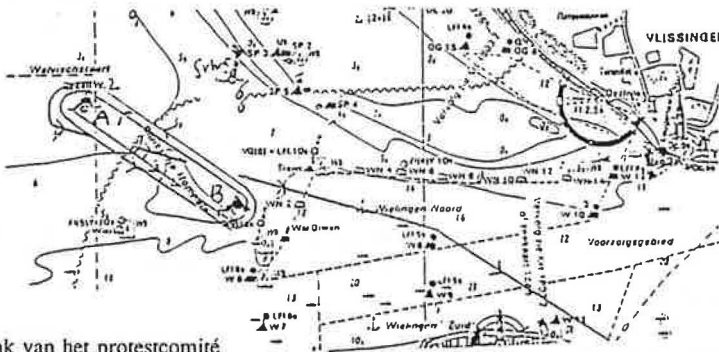

Uitspraak van het protestcomité

H 5079 heeft het merkteken boei W 11 niet aan zijn voorgeschreven zijde voorbijgevaren en heeft alsoz doende niet aan WR 51.2 voldaan en wordt uitgesloten.

De Hoger Beroep aanvraag van H 5079 (samengevat)

Wij hebben de W 11 aan stuurboord voorbijgevaren. Het betoog van circa de helft van de deelnemers en het protestcomité is dat dit niet bedoeld wordt, maar dat de boei stuurboord gelaten moet worden. Wanneer "SB gelaten" bedoeld wordt zou dit naar onze mening anders beschreven moeten zijn.

De jachten die, zoals wij, tussen de wal en W 11 zijn doorgevaren, zijn in gezeilde tijd benadeeld ten opzichte van de andere jacht doordat ze in een ongunstiger stroom terechtkwamen.

Naar onze mening is er van eertlijk zeilen geen sprake meer als twee delen van de vloot een verschillende baan varen.

Commentaar van het protestcomité (samengevat)

H 5079 is niet op de hoogte van het feit dat een jacht een voorgeschreven zijde heeft (WR artikel 51.3). Wij hebben geen protesten gehad van de andere helft van de deelnemers.

De woorden "laten" en "gelaten" komen in het WR (artikel 51.2) niet voor, slechts "ronden" en "voorbijvaren".

Hoger Beroep uitspraak

In de baanbeschrijving staat:

"Merktokens; met uitzondering van het start en finishschip moeten alle merktokens aan BB worden gerond in de volgorde zoals in de banen staat aangegeven met uitzondering van de W 8 en de W 11 welke aan SB moeten worden voorbijgevaren".

Een merkteken heeft een voorgeschreven zijde (WR, definitie merktokens) . Het heeft echter zelf geen BB of SB zijde. "Aan SB voorbijvaren" kan dan ook niet anders kan betekenen dan dat het jacht het merkteken aan SB moet houden.

De Zeilraad beslist dat H 5079 niet de juiste baan heeft gevaren en wijst het Hoger Beroep af.

Hoger Beroep 15/95

Verzoek om Verhaal Optimist NED 1784

WV Hoorn

ANOVA Selectiewedstrijden, 30 september en 1 oktober 1995

Artikel Definitie Wedstrijdzeilen en Aanhef Deel V

Definitie Wedstrijdzeilen. Een jacht zeilt wedstrijd vanaf zijn voorbereidingssein totdat het de wedstrijd heeft beëindigd en vrij is van de finishlijn en de merktekens daarvan of heeft opgegeven of totdat de wedstrijd is uitgesteld of afgebroken of het sein voor een algemene terugroep is gegeven.

Aanhef Deel V. Een jacht is onderworpen aan de artikelen van Deel V wanneer het wedstrijd zeilt.

Het Verzoek om Verhaal van NED 1784

NED 1784 verzoekt om verhaal op grond van artikel 69(a) WR.

NED 1784 is niet reglementair gestart en kan daarbij niet worden gestraft met uitsluiting wegens overtreding van artikel 54.2(c) WR met daaraan gekoppeld dat deze uitsluiting niet aftrekbaar is op grond van artikel 74.5(d) WR.

Door het protestcomité vastgestelde feiten

NED 1784 zeilde in race 3 wedstrijd tot hij gefinisht is zonder te beseffen dat hij een overtreding van artikel 51.1(c) WR heeft begaan. Na te zijn gefinisht heeft hij vernomen dat hij een overtreding van artikel 51.1(c) WR heeft begaan.

Uitspraak van het protestcomité

NED 1784 zeilde wedstrijd tijdens race 3 waardoor deel V op hem van toepassing is. De definitie wedstrijdzeilen uit Deel I is van toepassing, zie ooc IYRU 2. Het verzoek om verhaal wordt afgewezen. De DND van NED 1784 in race 3 blijft gehandhaafd.

Hoger Beroep aanvraag van de NED 1784

NED 1784 is in race 3 niet reglementair gestart, maar zeilde, dit niet wetende, de wedstrijd uit en heeft volgens een voorgehangen lijst een PMS gekregen op grond van artikel 51.1(c). Tijdens de race 3 heeft de jury op het water geconstateerd, dat NED 1784 artikel 54(c) heeft overtreden en het jacht een DND gegeven.

NED 1784 vroeg verhaal op grond van artikel 69(a) daar hij als PMS niet gestart zijnde, naar zijn mening daarna niet alsnog door het wedstrijdcomité op aanwijzing van de jury gestraft kan worden met een DND.

Dit verzoek om verhaal werd afgewezen op grond van de overweging dat de NED 1784 in race 3 volgens het protestcomité wel wedstrijd zeilde en daarom de Definitie van Wedstrijdzeilen en Deel V waar onder artikel 54, van toepassing waren op NED 1784, onder verwijzing naar IYRU Case nr 2.

Reden van Hoger Beroep:

1. Omdat de NED 1784 ervan uitging volgens de regels te zijn gestart en daarom niet overeenkomstig artikel 51.1(c) WR dit heeft gecorrigeerd, werd hij als PMS genoteerd. Dit wordt niet bestreden, doch met nadruk wordt vastgesteld dat 'Premature Starter' betekent 'niet reglementair gestart', dat wil zeggen niet gestart in de strikte betekenis van het woord.
2. In deze spreekt Wedstrijdbepaling 12.4 (In afwijking van artikel 74.5(a) WR wordt een jacht dat niet binnen 10 minuten na zijn startsein start, beschouwd als 'niet gestart') eveneens van 'niet gestart' voor een jacht dat niet reglementair startte, hetzij omdat het helemaal niet startte of omdat het niet op de juiste wijze is gestart.
3. Het oordeel van de jury inzake een overtreding van artikel 54 wordt niet bestreden, maar wel dat het wedstrijdcomité de NED 1784 daarvoor een DND in de uitslag toekende. De NED 1784 is van mening dat dit onjuist is om de volgende redenen:
 - a) De NED 1784 stond reeds als PMS genoteerd;
 - b) Het protestcomité oordeelt dat op de NED 1784 de artikelen van Deel V van toepassing waren. De NED 1784 betwijfelt dit, omdat dit niet in artikel 34 staat. Maar zelfs al zou dit zo moeten worden opgevat, dan nog houdt dit niet vanzelfsprekend in dat de NED 1784 voor twee overtredingen mag worden gestraft, in dit geval zelfs twee keer door dezelfde partij, het wedstrijdcomité;
 - c) Meer in het bijzonder is de NED 1784 van mening, dat een diskwalificatie 'niet gestart' een straf DND verhindert, omdat het een overtreding betreft die daarna is begaan, respectievelijk een overtreding is die niet meer voor bestraffing in aanmerking kon komen, omdat de NED 1784 voor wat het wedstrijdcomité betreft 'al niet meer meedeed'. Waaraan nog kan worden toegevoegd dat de tweede overtreding niet werd begaan ten opzichte van een andere deelnemer, maar ten opzichte van het reglement, zoals dat ook gold voor de eerste overtreding;
 - d) De protestcommissie beroept zich op IYRU Case 2. Dienaangaande het volgende:
 - i) In deze uitspraak is sprake van twee overtredingen tussen wedstrijdzeilende jachten A en B respectievelijk B en C. Dus drie partijen. Niet als in de voorliggende situatie slechts twee partijen, NED 1874 en het wedstrijdcomité;
 - ii) Artikel 34 WR kent aan een jacht dat mogelijk een voorschrift overtreedt en zijn fout niet herstelt of opgeeft, de rechten van Deel IV toe. In dit artikel is niets te vinden over het van toepassing zijn van de definitie Wedstrijdzeilen en/of Deel V WR respectievelijk dat een wedstrijdcomité een jacht voor een tweede maal mag straffen terzake van een overtreding van Deel V en dat dit gezien moet worden als zodanig zwaar dat het de eerste overtreding overtreft;
 - iii) Geen van de overtredingen van de NED 1784 betroffen een fout ten opzichte van een ander jacht, tussen welke de regels uit Deel IV van toepassing zijn, genoemd in artikel 34 respectievelijk IYRU Case nr. 2. De NED 1784 meent daarom dat het beroep van het protestcomité op IYRU Case nr. 2 niet terecht is.

Beschouwingen van het Protestcomité

Het protestcomité en de daaruit samengestelde jury te water opereerde onafhankelijk van het wedstrijdcomité. Het wedstrijdcomité heeft de PMS vastgesteld en het protestcomité de overtreding van artikel 54 en diende conform de Wedstrijdbepalingen een DND te geven.

We verwijzen naar IYRU Case nr. 2 omdat dit naar onze kennis de enige jurisprudentie is die een uitspraak doet wanneer een jacht wedstrijdzeilt. IYRU Case nr. 2 was voor ons verder inhoudelijk niet van belang omdat het een overtreding betrof tussen deelnemende jachten.

Hoger Beroep uitspraak

Een jacht zeilt wedstrijd vanaf zijn voorbereidingssein totdat het de wedstrijd heeft beëindigd en vrij is van de finishlijn en de merktekens daarvan of heeft opgegeven of totdat de wedstrijd is uitgesteld of afgebroken of het sein voor een algemene terugroep is gegeven.

In de Aanhef van Deel V staat: "Een jacht is onderworpen aan de artikelen van Deel V wanneer het wedstrijd zeilt".

NED 1784 heeft niet opgegeven, de wedstrijd is niet uitgesteld geweest, afgebroken en er is geen sein voor een algemene terugroep gegeven. De NED 1784 is in het wedstrijdgebied gebleven en is door de finishlijn gevaren.

Nergens in het reglement is vermeld dat een jacht in één wedstrijd niet twee keer gestraft kan worden als gevolg van overtredingen van het Wedstrijdreglement.

De Hoger Beroep aanvraag wordt afgewezen en de uitspraak van het protestcomité in de Hoger Beroep aanvraag van de NED 1784 wordt bekrachtigd.

Hoger Beroep 96/01

Randmeer 641 tegen Randmeer 103
WV Braassemermeer
Voor-Braassem, 14 april 1996

Artikel definitie Merkteken, artikelen 68.6(a) en 51.2 WR

Definitie merkteken. Een merkteken is elk in de wedstrijd bepalingen omschreven voorwerp, dat een jacht aan een voorgeschreven zijde moet ronden of voorbijvaren.

Artikel 68.6(a). Het protestcomité kan de termijn van het indienen van een protest verlengen.

Artikel 51.2. Een jacht moet de baan zodanig zeilen dat het elk merkteken aan de voorgeschreven zijde rondt.

Het protest van Randmeer 641 tegen Randmeer 103

Randmeer 103 heeft in de eerste wedstrijd van 14 april in de eerste ronde merkteken 5 gerond in plaats van merkteken 6.

Door het protestcomité vastgestelde feiten

In de eerste ronde werd het tweede merkteken genummerd 6 - oranje - niet aan de voorgeschreven zijde gerond of voorbijgevaren.

Op het tweede merkteken ontbrak op de gele boei de oranje vlag met het topteken 6.

In de tweede ronde was de oranje vlag met topteken 6 aanwezig.

Uitspraak van het protestcomité

Randmeer 103 wordt uitgesloten op grond van artikel 51.2 WR.

Hoger Beroep aanvraag van Randmeer 103 (samengevat)

- 1 Randmeer 641 is om ongeveer 11.30 gefinisht en het protest is om 14.40 uur ingediend. Het PC heeft het protest desondanks in behandeling genomen, omdat er tussen de finish van de eerste wedstrijd en de start van de tweede geen tijd zou zijn geweest. Dat is niet correct, een aantal jachten is in die tijd in het clubhuis wezen lunchen, dus was er zeker tijd om een protest in te dienen. Bovendien werd het protest me aangezegd vlak voor de start van de tweede wedstrijd. Tijdens de eerste wedstrijd zijn we elkaar enige malen op korte afstand gepasseerd en had het protest best aangeropen kunnen zijn.
- 2 Het merkteken is omschreven als een "gele boei met een gekleurde vlag met een cijfer op een oranje merkteken boven de vlag". Uit de vastgestelde feiten blijkt dat de vlag en het nummer ontbraken, zodat merkteken 6 niet aanwezig was. Omdat merkteken 6 ontbrak heeft niemand de juiste baan kunnen varen. Het protestcomité had overeenkomstig artikel 5.4(d)(iii) WR de wedstrijd afgebroken moeten verklaren. Artikel 5.5 WR is niet van toepassing, omdat wgens het ontbreken van merkteken 6 geen van de jachten de baan correct

gevaren heeft.

Commentaar van Randmeer 641 (samengevat)

- 1 Doordat Randmeer 641 tijd heeft besteed aan het zoeken van merkteken 6 was hij veel later binnen dan Randmeer 103.
- 2 Wij hebben geconstateerd dat de vlag van merkteken 6 in het water dreef, maar dat beschouwd als overmacht. De ton van merkteken 6 was nog duidelijk zichtbaar.

Commentaar van het protestcomité (samengevat)

De vlag met nummer 6 was in de eerste ronde afwezig. Bij de tweede ronde was hij weer aanwezig.

Hoger Beroep uitspraak

- 1 Artikel 68.6(a) WR geeft het protestcomité de mogelijkheid de termijn van indienen van een protest te verlengen als het daarvoor redenen aanwezig acht. Dit onderdeel van het Hoger Beroep wordt afgewezen.
- 2 Uit de vastgestelde feiten blijkt dat in de eerste ronde van de wedstrijd de vlag en het nummer van merkteken 6 ontbraken. Er lag dus geen merkteken 6 dat aan de wedstrijd bepalingen voldeed. Daardoor heeft geen enkel jacht de wedstrijd volgens de bepalingen kunnen varen.
Dit onderdeel van het Hoger Beroep wordt toegewezen. De wedstrijdcommissie wordt opgedragen de wedstrijd ongeldig te verklaren en de uitslag dienovereenkomstig aan te passen.

Hoger Beroep 96/02

Wedstrijdcomité tegen het jacht met startnummer 71
Stichting Ronde om Texel en de Kustzeilvereniging Westerslag
Ronde om Texel op 8 juni 1996

Artikelen 3.4, 18 en 74.1 aanhangsel A3 WR, WB 1.2 en 1.2.1, definitie van reclame

Artikel 3.4 Wijzigingen van de wedstrijdregels moeten vóór een wedstrijd schriftelijk worden bekend gemaakt.

Artikel 74.1. Inzake de vastgestelde feiten is geen Hoger Beroep mogelijk.

WB 1.2. De wedstrijd is als een Categorie "B" evenement geïnclassificeerd, met dien verstande dat: WB 1.2.1. deelnemers niet toestaan individuele reclame te voeren.

Definitie van reclame. Onder reclame maken wordt verstaan de naam, het logo, de slogan, de beschrijving, de afbeelding, een variant of vervorming daarvan, of enige andere vorm van communicatie die een organisatie, persoon, product, dienst, merk of idee promoot om de aandacht erop te vestigen of om personen of organisaties over te halen om het te kopen, goed te keuren of het op andere wijze te ondersteunen.

Het protest van het wedstrijdcomité

De 71 heeft met individuele reclame gevaard.

Door het protestcomité vastgestelde feiten

De 71 heeft individuele reclame gevoerd.

Uitspraak van het protestcomité

De 71 wordt uitgesloten wegens overtreding van artikel 18, aanhangsel A3 en WB 1.2.1.

Hoger Beroep aanvraag van de 71 (samengevat)

Een wedstrijdcomité-lid heeft ons aangegeven op welke wijze wij de reclame moesten afpakken. Wij hebben dit opgevolgd om de volgende redenen:

1. Wij hadden geen enkel belang bij reclame.
2. Het Wedstrijdcomité vermeldde nog duidelijk op het finishschip te zitten ter controle.
3. Wij hadden geen ander zeil.
4. Wij zijn ervan uitgegaan dat een wedstrijdcomité-lid, belast met de verantwoording inzake controle van de boten, gevraagd mag worden hoe wij de wedstrijdregels moeten naleven.
Wij hebben haar aanwijzingen serieus genomen.

Beschouwingen van het wedstrijdcomité (samengevat)

- Volgens de wedstrijdregels is het evenement als B-categorie evenement geïnclassificeerd, met dien verstande dat deelnemers geen individuele reclame mogen voeren, maar gedurende de race verplicht zijn de evenementsreclame in de zeilen te voeren.
- Betreffende deelnemer heeft gezeild met een Hobie Cat waarop zowel het

grootzeil als de fok volledig in de kleuren van zijn sponsor zijn gemaakt en zijn voorzien van grote logo's en teksten.

- Op de dag vóór de wedstrijd heeft het wedstrijdcomité een rondje over het strand gemaakt om deelnemers te wijzen op de noodzaak van veiligheidsmiddelen en te wijzen op de reclame verplichtingen. Daarbij is ook de 71 aangesproken op het moeten afplakken van de logo's en teksten in de zeilen, zodat deze niet leesbaar/herkenbaar zouden zijn. Het betreffende comité heeft op die vrijdag echter geen controlerende taak gehad in die zin dat het zeilen etc. goedkeurt. Bovendien heeft dat met betrekking tot het afplakken van reclame ook weinig zin, omdat plakband "spontaan" uit het zeil kan vallen tijdens het zeilen. Het "controleren" op de vrijdag is een service waarbij de zeilers geadviseerd worden. De feitelijke controle vindt plaats op het water en direct bij binnenkomst van de deelnemers.
- De 71 zeilde met een zeil met duidelijk herkenbare reclame.
- Tijdens de protestbehandeling is geprotesteerd op de hoogte gebracht omtrent officiële informatie; vragen moeten schriftelijk worden ingediend en schriftelijk worden beantwoord. Bij mondelinge informatie ligt de verantwoording altijd bij de deelnemer.
- De reclame was afgeplakt, echter onvoldoende, hetgeen is vastgesteld door het protestcomité.

Hoger Beroep uitspraak

Overwegende dat:

- deelnemers, gelet op de WB 1.2 en 1.2.1 geen individuele reclame mogen voeren;
- wijzigingen van de wedstrijdregels conform artikel 3.4 WR, moeten worden bekend gemaakt op het mededelingenbord;
- wat betreft de reclamevoering er geen wijzigingen in de wedstrijdregels bekend zijn gemaakt;
- in het onderhavige geval mededelingen op andere wijze geen rechtskracht hebben;
- als feit is vastgesteld dat er met reclame is gevaren;
- volgens artikel 74.1 WR inzake vastgestelde feiten geen Hoger Beroep mogelijk is,

wordt besloten om de Hoger Beroep aanvraag van de 71 af te wijzen en de uitspraak van het protestcomité te bekrachtigen.

Hoger Beroep 96/03

Draak 238 versus Draak 210
Open Nederlands Kampioenschap 1996
WV Almere, 22 juni 1996

Artikelen 74.1 en 77.4 WR

Artikel 74.1. Inzake vastgestelde feiten is geen Hoger Beroep mogelijk.

Artikel 77.4. Hoger Beroep aanvragen mogen uitsluitend worden ingediend inzake de uitleg van de voorschriften. De Nationale Autoriteit moet de door het protestcomité vastgestelde feiten aanvaarden.

Het protest van de 238 versus de 210

Bij het binnenvaren van de twee scheepslengten cirkel lag de 238 boord aan boord met de 210. De 238 vroeg ruimte aan de 210 maar deze ruimte werd niet gegeven, zodat een aanvaring met de aanvankelijk vrij voorliggende 227 niet meer was te voorkomen.

Door het protestcomité vastgestelde feiten

Protest is behandeld met inachtneming van artikel 73.5 WR, aangezien de vertegenwoordiger van de 210 niet verscheen.

Draak 210 en Draak 238 lagen bij het ingaan van de 2-scheepslengtencirkel boord aan boord. De 238 was het binnenliggend jacht. De 210 loefde plotseling op, waardoor de 238 mee moest om een aanvaring te voorkomen. Door deze actie raakte de 238 de vrij voorliggende 227.

Uitspraak van het protestcomité

Op grond van artikel 42.1 WR wordt de 210 uitgesloten en krijgt de 238 met in achtneming van artikel 69.C en 70.3 WR verhaal.

Hoger Beroep aanvraag van de Draak 210 (samengevat).

Het is aan Draak 210 niet kenbaar gemaakt dat er tegen Draak 210 geprotesteerd zou worden. Draak 210 voelt zich in geen enkel opzicht schuldig aan de aanvaring tussen de 210 en de 227. De stuurman van Draak 210 is \pm 1 uur na het binnenlopen van de jachthaven naar huis gegaan.

De gegeven lezing van de situatie bij het aanvaren van de onderboei is niet in overeenstemming met de werkelijkheid. Bij het binnenvaren van de 2 scheepslengtencirkel lag Draak 210 vrij voor op Draak 238.

Beschouwingen van het protestcomité

Direct na het indienen van de protesten zijn deze kenbaar gemaakt op het mededelingenbord met vermelding van tijd en plaats van de verhoren.

De vertegenwoordiger van Draak 210 heeft zich er kennelijk niet van vergewist of Draak 210 al dan niet bij een protest betrokken zou zijn.

De behandeling is ± 30 minuten uitgesteld om Draak 210 de gelegenheid te geven bij het verhoor aanwezig te zijn.

Het protest werd ontvankelijk verklaard en in behandeling genomen.

Deelnemers zijn zelf verantwoordelijk om via het mededelingenbord kennis te nemen of ze al dan niet betrokken zijn bij een protest.

Hoger Beroep uitspraak

In de wedstrijdregels is opgenomen dat mededelingen over protesten zullen worden aangeplakt binnen 30 minuten na het verstrijken van de protesttijd om de deelnemers te informeren over plaats en tijd van de behandeling van de protesten waarbij zij als partij of als getuige zijn betrokken.

Gelet op deze bepaling in de wedstrijdregels is het de verantwoordelijkheid van de deelnemer om zich op de hoogte te stellen van een eventuele betrokkenheid bij een protest en vervolgens tijdig aanwezig te zijn bij het verhoor. Het protestcomité was bevoegd met inachtneming van artikel 73.5 WR het verhoor te houden in afwezigheid van één der partijen.

Het protestcomité heeft het protest ontvankelijk verklaard na vastgesteld te hebben dat aan de vereisten van artikel 68 WR voor het indienen van een protest is voldaan. Bezwaren hiertegen dienen tijdens het verhoor naar voren te worden gebracht.

Artikel 74.1 WR bepaalt dat van de door het protestcomité vastgestelde feiten geen Hoger Beroep mogelijk is. Artikel 77.4 WR voegt daaraan toe dat een Hoger Beroep uitsluitend mag worden ingediend inzake een geschil over de uitleg van de voorschriften.

Het Hoger Beroep wordt afgewezen.

Uitspraak Zeilraad 96/04

Gelet op

een ontvangen verslag, gedateerd 28 juni 1996, van het protestcomité Zomerwedstrijden 1996, georganiseerd door KVV Sneek en de nadere toelichting daarop gedateerd 29 augustus 1996, waarin wordt meegedeeld dat de heer XX, stuurman van O-jol 486, zich heeft schuldig gemaakt aan ernstig onsportief gedrag of wangedrag,

overwegende dat

- het incident - de heer XX gaf tijdens de behandeling van een protest de protesterende partij een klap in het gelaat - zich afspeelde voor de ogen van het protestcomité,
- het protestcomité in zijn toelichting verklaart dat het in verband met het aantal nog af te handelen protesten en de beschikbare tijd in verband met de prijsuitreiking zijn werkzaamheden heeft voortgezet,
- voorts, naar het oordeel van het protestcomité, een maatregel op korte termijn, waaraan wel is gedacht, in de vorm van een uitsluiting van de Zomerwedstrijden weinig (slechts een administratief) effect zou hebben, de serie is immers al afgelopen,
- nadat het protestcomité zijn werkzaamheden had afgerond de heer XX reeds naar huis was vertrokken, zodat een nader gesprek met hem niet meer mogelijk was,
- genoemde verklaringen blijken te geven van een onjuiste benadering door het protestcomité van een -mogelijk- ernstig feit zoals omschreven in artikel 75 WR en geen stand kunnen houden,
- het protestcomité zelf de geëigende procedure in werking had moeten stellen en een dergelijk geval niet kan afdoen met het zenden van een verslag aan de Zeilraad met het verzoek om passende maatregelen te nemen,

besluit om

- het protestcomité, waaraan zal worden toegevoegd de heer G.J. Moes, die als voorzitter zal optreden, op te dragen om conform artikel 75.1 (c) WR een op schrift gestelde beschuldiging van de heer XX op te stellen en een verhoor te houden zoals in genoemd artikel wordt voorgeschreven, indien
- wordt vastgesteld dat er sprake is geweest van ernstig onsportief gedrag of wangedrag, binnen zijn bevoegdheid een straf op te leggen, of, indien geen straf wordt opgelegd, aan te geven op grond waarvan dit wordt nagelaten,
- de Zeilraad bericht te geven van de uitkomst van de hierboven genoemde procedure.

Gebaseerd op WR 1993-1996

Uitspraak Zeilraad 96/04.A

Koninklijke Watersport Vereniging Sneek
Zomerwedstrijden 1996 op 23 juni 1996

Artikel 75.1(b) en 75.2(a) WR

Artikel 75.1(b). Wanneer het protestcomité vaststelt dat er sprake is van ernstig onsportief gedrag of wangedrag kan het een deelnemer uitsluiten van deelname aan de gehele wedstrijdserie.

Artikel 75.2(a). Na ontvangst van een rapport inzake een op grond van artikel 75.1(b) WR opgelegde straf kan een Nationale Autoriteit (volgens bepaling KNWV de Zeilraad) iedere disciplinaire maatregel nemen tegen de daarbij betrokken personen of jachten die passend wordt geoordeeld. Een dergelijke maatregel kan inhouden het voor een bepaalde periode ontzeggen van deelname aan onder haar gezag vallende evenementen.

Vervolg op Uitspraak Zeilraad 96/04.

Behandeling door het protestcomité op 6 december 1996

Aan de heer XX is de volgende beschuldiging ter hand gesteld:

Ondergetekenden, leden van het protestcomité van de Zomerwedstrijden van de Koninklijke Watersportvereniging Sneek verklaren hierbij het volgende:

Na de uitspraak van het protest nummer 2 op 23 juni 1996, van de Heer R.S. Alberda O-jol 510 tegen de heer XX, O-Jol 486, sprak de heer XX zijn ongenoegen uit over het zeilgedrag van de heer Alberda. De heer XX pakte daarna een stoel, en dreigde daarmee de zittende heer Alberda op het hoofd te slaan. Hij deed dit echter niet maar zette de stoel weer neer, liep naar de Heer Alberda toe, greep hem bij de hoofdhaaren, haalde zijn andere hand voluit naar achteren en gaf hem vervolgens een klap in het gelaat. De heer Alberda liep bij dit incident een buil op aan de linkerzijde van zijn voorhoofd vlak boven zijn linker oog.

De heer Zweep ging tussen beide heren staan en maakte de heer XX duidelijk dat zulk gedrag niet te tolereren viel. De heer XX erkende dit. Op verzoek van de Heer Zweep verliet de Heer XX de protestruimte en even later de heer Alberda eveneens.

Op grond van het bovenstaande, beschuldigen ondergetekenden de Heer XX van wangedrag.

O.A. Zweep
O. Yntema
P. v.d. Zwaag

Schriftelijke uitspraak betreffende een incident tijdens de Zomerwedstrijden van de Koninklijke Watersportvereniging Sneek op 23 juni 1996. Op grond van dit incident en de schriftelijke beschuldiging van de (3) leden van het protestcomité gericht tegen de heer XX, werd door het protestcomité tot een verhoor overgegaan conform het gestelde in art.75.1 WR.

Als voorzitter werd aan het protestcomité toegevoegd de heer G.J. Moes.

Verklaringen

De juistheid van de door drie leden van het protestcomité op schrift gestelde beschuldiging (zie bijlage #1 hiervoor), wordt door de heer XX bevestigd, waarbij hij gaarne als aanvulling vermeld ziet dat hij, nadat hij weer in de protestkamer terugkwam zijn verontschuldigungen heeft aangeboden voor zijn gedrag en bij het weggaan ieder lid van het protestcomité een hand heeft gegeven. De heer Alberda was toen niet meer aanwezig. De heer XX gaat in op het verzoek van de voorzitter om de omstandigheden die tot het incident geleid hebben kort weer te geven.

Daarna verzoekt de heer XX het protestcomité kennis te nemen van een door hem opgestelde schriftelijke verklaring (zie bijlage #2. Aant. Zeilraad: hier niet opgenomen) waarin hij in alle rust de incidenten die aanleiding zijn geweest tot zijn uit de hand gelopen gedrag heeft vermeld.

De voorzitter schorst het verhoor om de leden van het protestcomité gelegenheid te geven zich te verdiepen in dit stuk.

Nadat het verhoor is hervat overhandigt de heer XX het protestcomité een kopie van de excuusbrief die hij (aangetekend) aan de heer Alberda heeft gestuurd, gedateerd op 8 juli 1996 (zie bijlage #3. Aant. Zeilraad: hier niet opgenomen). De heer XX benadrukt nogmaals dat hij zich schaamt over het voorval en dat dit niet is goed te praten. Hij is echter ook van mening dat zijn sterke gevoel voor rechtvaardigheid, evenals enige onbekendheid met protestprocedures in deze een rol heeft gespeeld.

De heer XX doet eveneens uitgebreid verslag van vele keren dat wedstrijd- en protestcomité's fouten maakten.

Gronden voor de beslissing

Ondanks het feit dat de leden van het protestcomité begrepen hebben wat de heer XX bewogen heeft zijn zij van mening dat zijn onbetwist rechtvaardigheidsgevoel een juiste uitvoering van het wedstrijdreglement nooit in de weg mag staan. De heer XX is van mening dat hij met zijn eigen gevoel voor rechtvaardigheid altijd (45 jaar reeds) goed heeft kunnen functioneren als wedstrijdzeiler. Het protestcomité daarentegen is van mening dat geen enkel excuus aanwezig kan zijn voor handtastelijkheden die als wangedrag moeten worden aangemerkt en die het aanzien van de sport schaden en besluit derhalve de heer XX de maximale straf op te leggen die binnen haar bevoegdheid valt.

Beslissing

De heer XX wordt uitgesloten van alle (3) wedstrijden van de Zomerwedstrijden van de Koninklijke Watersportvereniging Sneek wegens wangedrag. O-Jol 486 wordt eveneens uitgesloten.

Aan het wedstrijdcomité van de Zomerwedstrijden wordt opgedragen de betreffende uitslagen in overeenstemming te brengen met deze uitspraak met inachtneming van het gestelde in artikel 74.5(c) WR.

Bovenstaande verklaringen, gronden en beslissing zijn de heer XX voorgelezen door de voorzitter van het protestcomité in aanwezigheid van de leden van het protestcomité. De heer XX is van mening dat het protestcomité de feiten juist heeft weergegeven en bedankt de leden voor het feit zij hem de gelegenheid hebben gegeven zijn kant van het incident zo uitgebreid te kunnen toelichten.

Namens het protestcomité

G.J. Moes, voorzitter

Uitspraak Zeilraad

Besloten wordt de uitspraak van het protestcomité te bekrachtigen.

Gelet op de door het protestcomité van de Zomerwedstrijden 1996 van de KWV Sneek vastgestelde feiten en uitspraak en tevens gebruik makende van de in artikel 75.2(a) WR gegeven bevoegdheid, wordt besloten om de heer XX, gezien de ernst van de misdrijving, tot 1 januari 1998 het recht op deelname te onttrekken aan enig evenement dat wordt georganiseerd

- onder het gezag van het Koninklijk Nederlands Watersport Verbond

- onder het gezag van de Noord Nederlandse Watersport Bond

en aan evenementen gebonden aan de International Sailing Federation voorwaarden.

Ter voldoening aan het bepaalde in artikel 75.2(b) WR zal dit besluit worden gerapporteerd aan de International Sailing Federation.

Hoger Beroep 96/06

Windsurfvereniging Zegerplas
O'Neill B series 1996, 1 september 1996

Artikelen 77.1 en 75.1(c) WR

Artikel 77.1. Behalve wanneer het recht op Hoger Beroep is ontzegd overeenkomstig artikel 1.5(a) of (b) kan een partij in een protest tegen een uitspraak van een protestcomité in Hoger Beroep gaan bij de betreffende Nationale Autoriteit.

Artikel 75.1(c). Op grond van dit artikel mogen geen maatregelen genomen worden zonder een op schrift gestelde beschuldiging en een verhoor overeenkomstig de voorschriften van Deel VI, Hoofdstuk B WR door een protestcomité, dat uit tenminste drie leden bestaat.

Hoger Beroep aanvraag H 390, de heer XX (samengevat)

1. Het aan plank H 366, de heer J. van Beek, gegeven verhaal is buiten mij en buiten het wedstrijdcomité om tot stand gekomen.
2. Ik heb inderdaad een deelnemer aan de wedstrijd, de heer M. Lamey, geslagen, maar gezien de omstandigheden waaronder dit plaats vond, had dit geen reden mogen zijn om mij te diskwalificeren.

Toelichting van het protestcomité (samengevat)

1. Het aan de heer J. van Beek gegeven verhaal betrof de wedstrijden, gezeild op 26 mei 1996, georganiseerd door de WSC Drechtstreek, eveneens deel uitmakende van de O'Neill B series 1996. Het verhaal is toegekend door de Commissie Wedstrijdsurfen van het Koninklijk Nederlands Watersport Verbond, zonder echter aan te geven welke regeling moest worden getroffen. Ons wedstrijdcomité heeft daarop op eigen gezag een regeling conform Aanhangel B2 artikel 4.2(b) WR toegepast. Het comité was verbaasd dat de meest betrokkene, de heer XX niet over de toekenning van het verhaal was geïnformeerd.
2. Nadat de heer XX de heer Lamey op de wal na de vierde manche van de wedstrijden op 1 september 1996 twee slagen in het gezicht heeft gegeven is gepoogd om beide heren met elkaar te verzoenen. Dit is opnieuw geprobeerd na afloop van de wedstrijden, echter zonder succes.
Na de heren XX en Lamey en leden van het wedstrijdcomité te hebben gehoord heeft het protestcomité besloten dat het feit dat de heer XX de heer Lamey heeft geslagen van zodanige aard was dat met toepassing van artikel 75.1(c) de op 1 september 1996 door de heer XX gezeilde wedstrijden ongeldig waren. Anderzijds kon het comité wel begrip opbrengen voor de irritatie van de heer XX en wilde niet zover gaan de heer XX voor de gehele wedstrijdserie van het hele seizoen uit te sluiten.

Hoger Beroep uitspraak

Overwegende dat:

- de Hoger Beroep aanvraag tegen het aan de heer J. van Beek toegekende verhaal niet-ontvankelijk is op grond van het bepaalde in artikel 77.1 WR, immers de heer XX was geen partij in het verzoek om verhaal van de heer Van Beek;
- de Hoger Beroep aanvraag op dit punt derhalve in feite een verzoek om verhaal is, dat had moeten worden gedaan aan en worden gehoord door het protestcomité, wordt besloten om de Hoger Beroep aanvraag met betrekking tot het aan de heer Van Beek gegeven verhaal niet-ontvankelijk te verklaren.

Verwezen wordt naar ISAF (IYRU) Case 119: welke tekst luidt:

'A yacht has no right of appeal from a redress decision when she is not involved in the hearing. When she believes that her finishing position has been materially prejudiced by the arrangement reached by the protest committee in that decision, she must herself request redress. She may then appeal the decision of that hearing'.

Overwegende voorts dat:

- het protestcomité met betrekking tot het incident tussen de heren XX en Lamey heeft verzuimd om, zoals is voorgeschreven in artikel 75.1(c) WR, aan de heer XX een op schrift gestelde beschuldiging ter hand te stellen;
- nu dit is nagelaten, geen maatregel tegen de heer XX had mogen worden genomen:

wordt besloten om:

- de diskwalificatie van de heer XX voor de op 1 september 1996 gezeilde wedstrijd te vernietigen;
- het protestcomité, waaraan zal worden toegevoegd een door de Zeilraad aan te wijzen voorzitter, op te dragen om:
 1. conform artikel 75.1(c) WR een op schrift gestelde beschuldiging aan de heer B. XX ter hand te stellen en een verhoor te houden zoals in genoemd artikel wordt voorgeschreven;
 2. indien het protestcomité vaststelt dat er sprake is geweest van ernstig onsportief gedrag of wangedrag, binnen zijn bevoegdheid, een straf op te leggen of, indien geen straf wordt opgelegd, aan te geven op grond waarvan dit wordt nagelaten;
 3. de Zeilraad bericht te geven van de uitkomst van de hierboven genoemde procedure.

Gebaseerd op WR 1993-1996

Hoger Beroep 96/07

Regenboog 127 tegen Regenboog 5
KWV Sneek
Sneekweek 1996, 7 augustus 1996

Artikelen 41.2, 41.3, 74.1, 77.4 WR

Artikel 41.2. Een jacht mag niet overstag gaan wanneer het daardoor in een positie zou komen die het het recht van de weg geeft, tenzij het dit doet zo ver verwijderd van een jacht dat over een boeg ligt dat dit laatste in staat is vrij te blijven zonder dat het hoeft te beginnen van koers te veranderen alvorens het overstag gaan is voltooid.

Artikel 41.3. Een jacht dat overstag gaat of gijpt heeft de plicht het protestcomité ervan te overtuigen dat het overstag gaan of gijpen werd voltooid overeenkomstig artikel 41.2.

Artikel 74.1. Inzake vastgestelde feiten is geen Hoger Beroep mogelijk.

Artikel 77.4. Hoger Beroep aanvragen mogen uitsluitend worden ingediend inzake de uitleg van de voorschriften. De Nationale Autoriteit moet de door het protestcomité vastgestelde feiten aanvaarden.

Het protest van Regenboog 5 tegen Regenboog 127

Bij het naderen van het bovenwindse merkteken en liggend over bakboord ontstond een aanvaring met Regenboog 127, die te dichtbij overstag ging.

Door het protestcomité vastgestelde feiten (samengevat)

- Regenboog 5 en Regenboog 127 zeilden over stuurboord; 127 lag te loevert van 5, 5 lag vrij voor;
- beide jachten moesten vrij blijven van een groot aantal over bakboord zeilende jachten die het merkteken, dat aan bakboord moet worden gehouden, aanzeilden;
- Regenboog 127 lag vrij achter op een afstand van ca. 2 scheeps lengten, toen Regenboog 5 overstag ging. Na het voltooien van de overstagmanoeuvre lag Regenboog 127 ca. 1 scheeps lengte te loevert van Regenboog 5;
- vervolgens ging Regenboog 127 overstag; er ontstond een aanvaring waarbij de hoek van de spiegel van de 127 de bakboordzijde van de 5 raakte op ca. 1 meter van de steven.

Uitspraak van het protestcomité

Het protestcomité is er van overtuigd dat Regenboog 127 vrij kon blijven als hij was begonnen met uit te wijken op het moment dat Regenboog 5 zijn overstagmanoeuvre had voltooid.

Het protestcomité is er niet van overtuigd dat Regenboog 5 vrij had kunnen blijven als hij was begonnen met uit te wijken op het moment dat Regenboog 127 zijn overstagmanoeuvre had voltooid.

Van toepassing zijn de artikelen 41.2 en 41.3 WR. Regenboog 127 wordt gediskwalificeerd.

Hoger Beroep aanvraag van Regenboog 127 (samengevat)

In de eerste situatie nog over stuurboord zeilend lag Regenboog 5 half achter en onder Regenboog 127. Nadat Regenboog 127 overstag was gegaan en onder Regenboog 12 lag, hoorde ik na 7 of 10 seconden een klap van achter en zag dat Regenboog 5 heeft geprobeerd te draaien met meer snelheid tussen Regenbogen 12 en 127.

Bij de behandeling van het protest is Regenboog 89 als getuige gehoord. Van diens verklaring is niets terug te vinden in de uitspraak. Bij het voortzetten van de behandeling van het protest na een schorsing werd het protestcomité voorgezeten door iemand die niet bij de eerdere behandeling aanwezig is geweest.

Beschouwing van het protestcomité

Bij de voortzetting van de behandeling van het protest is aan de vertegenwoordigers van de Regenbogen 5 en 127 gevraagd of zij bezwaar hadden tegen de uitbreiding van het protestcomité, waarop ontkennend is geantwoord. Ten tijde van het verhoor en de uitspraak heeft de vertegenwoordiger van Regenboog 127 geen bezwaar gemaakt tegen de gevolgde procedure.

Voorts kan nog worden medegedeeld dat ten tijde van het voorval de windsterkte was Beaufort 3. De snelheid van Regenboog 127 was hoger dan die van Regenboog 5 voordat deze overstag ging, omdat Regenboog 127 een lagere koers zeilde. Regenboog 5 had na zijn overstagmanoeuvre weinig snelheid.

Zie voorts bijgevoegde schets.

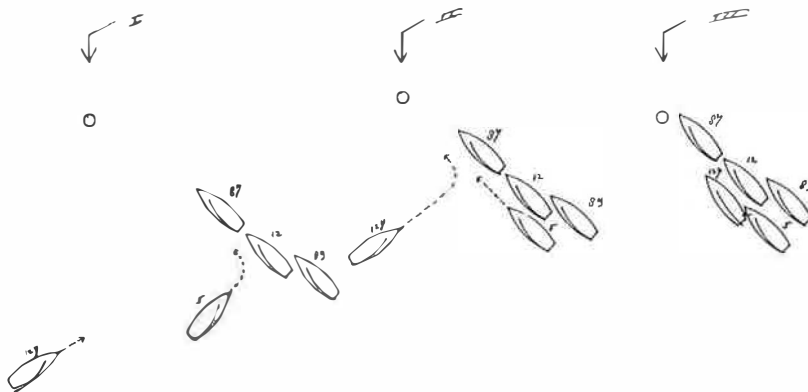

Hoger Beroep uitspraak

Bezwaren tegen een gevolgde procedure moeten tijdens de behandeling van het protest naar voren worden gebracht en niet pas in een hoger beroep aanvraag.

Artikel 74.1 WR bepaalt dat inzake de door het protestcomité vastgestelde feiten geen hoger beroep mogelijk is. Artikel 77.4 WR voegt daaraan toe dat een hoger beroep aanvraag uitsluitend mag worden ingediend inzake de uitleg van de voorschriften.

Het Hoger Beroep wordt afgewezen.

Hoger Beroep 96/08

Sharpie GER 377 tegen Valk 14
NK Valken en Sharpie 1996
WV Braassemmermeer, 25 augustus 1996

Artikel 68.3(b) WR

De protestvlag moet worden getoond bij de eerste redelijke gelegenheid, wat gewoonlijk onmiddellijk na het voorval is.

Het protest van de Sharpie GER 377

Valk 14 kwam van vrij achter aan de binnenzijde boord aan boord, nadat Sharpie GER 377 de 2 scheepslengten cirkel rond het merkteken reeds binnen gevaren was. Valk 14 had geen recht op ruimte.

Door het protestcomité vastgestelde feiten

De protestvlag is 1 minuut na het incident getoond.

Uitspraak van het protestcomité

De protestvlag is te laat gezet, het protest is niet ontvankelijk.

Hoger Beroep aanvraag van de Sharpie GER 377 (samengevat)

Als gevolg van het ten onrechte ruimte nemen door Valk 14 werd Sharpie GER 377 ongeveer 2 scheepslengten aan lij van het merkteken gedwongen. Meerdere schepen maakten gebruik van de ontstane ruimte. Sharpie GER 377 ging overstag, vervolgens heeft Sharpie GER 377 de protestvlag getoond, hetgeen \pm 1 minuut na het binnenvaren van de 2 scheepslengten cirkel was. Om aanvaringen te voorkomen en in verband met goed zeemanschap was het niet mogelijk de protestvlag eerder te tonen.

Beschouwingen van het Protestcomité (samengevat)

Conform artikel 73.2 WR heeft het protestcomité onderzocht of aan alle vereisten met betrekking tot het protest was voldaan. De protesterende partij verklaarde dat hij de protestvlag ca. één minuut na de gebeurtenis had getoond. Het protestcomité heeft vastgesteld dat zich geen extreme omstandigheden hebben voorgedaan. Er was niet voldaan het het vereiste in artikel 68.3(b) WR. Het protest is niet-ontvankelijk verklaard.

Hoger Beroep uitspraak

Als feit is vastgesteld dat de protestvlag \pm 1 minuut na het voorval is getoond. Het protestcomité komt terecht tot de conclusie dat de protestvlag niet bij de eerste redelijke gelegenheid is getoond, waarmee niet voldaan is aan de vereiste voor het indienen van een geldig protest genoemd artikel 68.3(b) WR. Het Hoger Beroep wordt afgewezen; de uitspraak van het protestcomité om het protest niet ontvankelijk te verklaren wordt bevestigd.

Gebaseerd op WR 1993-1996

Hoger Beroep 96/09

"Vrouwe Cornelia" tegen "Luie Man"
W.S.V. "De Zevenwolden" te Lemmer
Bokkingrace, 14 en 15 september 1996

Artikel 68.6 WR en WB 12.3

Een protesterend jacht moet zijn protest bij het wedstrijdcomité indienen binnen twee uur nadat het laatste jacht in zijn wedstrijd de wedstrijd beëindigt of binnen een tijdsbestek zoals de wedstrijd bepalingen voorschrijven.

Het protest van de "Vrouwe Cornelia"

Bakboord-stuurboord kwestie met de "Luie Man".

Door het protestcomité vastgestelde feiten

Finishtijd "Vrouwe Cornelia" 14.11 uur.

Protest ingediend 15.13 uur.

Protest te laat ingediend.

Uitspraak van het protestcomité

Protest niet-ontvankelijk.

Hoger Beroep aanvraag van "Vrouwe Cornelia" (samengevat)

Door het protestcomité is rekening gehouden met onze eigen finishtijd. Wij zijn van mening dat niet onze eigen finishtijd hierbij een rol speelt, maar de finishtijd van het laatste schip dat is binnengekomen in de wedstrijd. Dit leiden wij af van:

- a. De wedstrijd bepalingen geven onder punt 12.3 aan dat een protest binnen één uur na beëindiging van de wedstrijd ingediend moet zijn op het wedstrijd bureau en niet binnen één uur na uw eigen finishtijd.
- b. Het internationale zeilwedstrijdreglement geeft in artikel 68.6 WR aan dat een protesterend jacht zijn protest bij het wedstrijdcomité moet indienen binnen twee uur (in dit geval één uur) nadat het laatste jacht in zijn wedstrijd de wedstrijd heeft beëindigd.

Uit bovenstaande blijkt volgens ons dat niet de finishtijd van "Vrouwe Cornelia" geldt, maar de finishtijd van "Rietschoot", die als laatste in de VA klasse de wedstrijd had beëindigd.

Beschouwingen van het protestcomité

Geen commentaar ontvangen.

Hoger Beroep uitspraak

WB 12.3 bekort alleen in artikel 68.6 WR vermelde tijdlimiet van twee uur naar één uur, maar laat verder de toepasselijkheid van artikel 68.6 WR onverlet.

De aanhef en lid a van artikel 68.6 WR laten er geen twijfel over bestaan dat onder de

zinsnede "na het beëindigen van de wedstrijd" dient te worden verstaan "na het beëindigen van het laatste jacht in zijn wedstrijd". Het laatste jacht "Rietschoot" beëindigde de wedstrijd om 14.49 uur. Het protest van "Vrouwe Cornelia" is om 15.13 uur ingediend. Dit was ruim binnen de toegestane tijdlimiet van één uur. Aangezien het protestcomité door zijn beslissing in strijd heeft gehandeld met artikel 68.6 WR wordt het Hoger Beroep toegewezen en wordt het protestcomité van W.S.V. "De Zevenwolden" opgedragen het protest van "Vrouwe Cornelia" tegen "Luie Man" in behandeling te nemen en wel binnen een periode van zes weken.

Hoger Beroep 96/10

Koegelsgang tegen Cirsiurn, SW-handicap
Zomeravondwedstrijd, 3 sept 1996
Watersportvereniging AVOH

Artikelen 51.2 en 71.2(b) WR

Artikel 51.2. Een jacht moet de baan zodanig zeilen dat het elk merkteken aan de voorgeschreven zijde rondt.

Artikel 71.2(b). Een partij bij een protest die bezwaar wenst te maken tegen een lid van het protestcomité op grond van het feit dat deze een belanghebbende partij is, moet dit doen voordat de verklaringen tijdens het verhoor worden afgelegd.

Het protest van Koegelsgang

Een aantal schepen heeft niet het merkteken GM 19 gerond, maar de ongemarkeerde ton die tussen GM 17 en GM 19 ligt.

Vastgestelde feiten

De jachten waartegen geprotesteerd is, waaronder Cirsiurn, hebben toegegeven dat ze een ongemarkeerde ton gerond hebben, en niet de GM 19.

Uitspraak van het protestcomité

Het protest wordt toegekend.

De Hoger Beroep aanvraag van Cirsiurn

- 1 De protestcommissie bestond uit deelnemers aan de wedstrijd. Daarom kan aan het oordeel van deze commissie geen waarde ontleend worden.
- 2 De meeste deelnemers waren niet op de hoogte van een kort tevoren gelegde, niet gemarkeerde ton tussen GM 17 en GM 19. Varend in westelijke richting mocht er redelijkerwijs van uit gegaan worden dat na ton GM 17 het merkteken GM 19 zou volgen. Een groot deel van de deelnemers heeft dan ook de ongemarkeerde tussenton beschouwd als GM 19 en deze vervolgens gerond. De wedstrijdcommissie heeft verzuimd de deelnemers te wijzen op het bestaan van de, nog geen week tevoren gelegde, ongemarkeerde tussenton. Het had derhalve voor de hand gelegen de wedstrijd ongeldig te verklaren.
Bij navraag bij de Rijksdienst voor de Randmeren bleek dat de wijziging in de betoning plaats heeft gevonden in de week voor de wedstrijd. Publikatie heeft nog niet plaats gevonden. Op geen enkele wijze had men kunnen weten dat op de plaats van de GM 19 een ongemarkeerde ton gelegd was, temeer daar het wedstrijdcomité, dat hiervan waarschijnlijk evenmin op de hoogte was, hiervan geen melding heeft gemaakt. De deelnemers die gediskwalificeerd zijn valt derhalve niets te verwijten.

Commentaar van het protestcomité

- 1 Gezien de aard van deze wedstrijden, zijnde clubwedstrijden in vriendschappelijke sfeer, is het gebruikelijk te komen tot deze samenstelling van de protestcommissie.
- 2 Een kopgroep van ongeveer 6 schepen voer rechtstreeks naar de GM 19. Nadat een achterliggend schip de ongemarkeerde ton rondde volgden er meer. Aangezien 15 deelnemers de baan correct hebben gevaren is de protestcommissie tot dit oordeel gekomen.

Hoger Beroep uitspraak.

- 1 Volgens artikel 71.2 (b) WR van het Wedstrijdreglement moet een deelnemer die bezwaar heeft tegen de samenstelling van het protestcomité dit bij de aanvang van het verhoor kenbaar maken. Cirsium heeft dit nagelaten.
- 2 Een aantal jachten heeft, in overeenstemming met de baanbeschrijving, het merkteken GM 19 gerond. De jachten die de ongemarkeerde ton hebben gerond hebben niet voldaan aan artikel 51.2. WR. Uit de vastgestelde feiten blijkt dat - Cirsium niet de juiste baan gevaren heeft.

Het Hoger Beroep wordt afgewezen en de uitspraak van het protestcomité bekrachtigd.

Hoger Beroep 96/11

Blauwe Hand Comité '88
NK Spanker 1996
8 september 1996

Artikel 73.1 WR

De partijen bij het protest, of een vertegenwoordiger van iedere partij, hebben het recht om tijdens het horen van alle verklaringen aanwezig te zijn en getuigen te ondervragen.

Het protest van de Spanker 105 tegen Spanker 898

Voor de start loeft de 635 op tot aan de wind. De 105 kan niet vrijblijven van de 635 en de schepen raken elkaar aangezien de 898 niet genoeg ruimte geeft aan de 105 om vrij te blijven. De 105 raakt de 898. De 105 wordt achter de 898 langs geduwd.

Door het protestcomité vastgestelde feiten

- Spanker 105 loeft tot aan de wind om vrij te blijven van Spanker 635 aan zijn lijzijde
- Spanker 898 vaart op dat moment ruimer winds op/onder de startlijn boven de Spanker 105
- Omstreeks het startsein vindt een lichte aanvaring plaats tussen Spanker 105 en Spanker 898
- Spanker 898, noch 635 en 105 voeren een vervangende straf uit
- De genoemde getuigen van het kontraschip hebben het voorval niet gezien
- Spanker 898 kan niet aantonen dat de lezing van Spanker 105 en getuige 543 onjuist is
- Spanker 543 bevestigt de lezing van Spanker 105
- Spanker 635 heeft een protest ingediend tegen de 105, in dat protest is de 105 gevrijwaard na de vaststelling van de feiten in dit protest.

Uitspraak van het protestcomité

Spanker 898 wordt uitgesloten (DSQ) voor race nr 10 op grond van artikel 37.1 en 38.2 WR.

Hoger Beroep aanvraag van de Spanker 898 (samengevat)

- Spanker 105 heeft in strijd met artikel 38.2 WR niet langzaam geloefd, noch Spanker 898 ruimte en gelegenheid gegeven om vrij te blijven nadat Spanker 105 aan lij boord aan boord kwam
- De bewijslast in deze ligt bij Spanker 105. Slaagt hij in zijn bewijs niet dan dient zijn protest te worden afgewezen
- In strijd met artikel 73.1 WR heeft het protestcomité Spanker 543 als getuige gehoord zonder Spanker 898 de gelegenheid te geven hierbij aanwezig te zijn en vragen te stellen
- Spanker 898 is ten onrechte uitgesloten.

Beschouwingen van het Protestcomité

De gehele situatie betrof drie protesten, waaronder een protest van de Spanker 635 tegen de 105.

In het protest dat behandeld is vóór dit protest, is de Spanker 543 verhoord in het bijzijn van de Spankers 635 en 105, die hier ook uitsluitend bij betrokken waren.

In het vervolgens behandelde protest van Spanker 105 tegen de 898 is wel de verklaring van de Spanker 543 voorgelezen aan de Spanker 898, omdat het PC deze verklaring van toepassing achtte in de gekoppelde situaties van lij-lij-lijboord enz. De Spanker 898 heeft niet te kennen gegeven alsnog vragen te willen stellen aan Spanker 543, zodat deze verklaring door het PC kon worden aangetekend als terzake dienend in het protest tegen de 898.

Het PC heeft erg lang nagedacht voordat het kon komen tot een gewetensvolle uitspraak, gezien de belangen voor de partijen 635 en 898 en is van mening zeer zorgvuldig te hebben gehandeld.

Hoger Beroep uitspraak

Spanker 898 is niet in de gelegenheid gesteld om bij het afleggen van de verklaring van Spanker 543 aanwezig te zijn en deze getuige vragen te stellen. Hiermee handelde het protestcomité in strijd met artikel 73.1 WR.

De Zeilraad beslist conform artikel 77.6(a) WR tot het terugzenden van het protest voor een hernieuwd verhoor en een nieuwe uitspraak, waarbij een door de Zeilraad aan te wijzen voorzitter aan het protestcomité moet worden toegevoegd.

Hoger Beroep 97/01

Flits 1090 tegen de Jury
NNWB Kampioenschappen Jeugdklassen 1996
Wedstrijd van 1 juli 1996

Artikelen 70.2, 71.1, 74.2(a)

- Art. 70.2 Het wedstrijdcomité of het protestcomité kan overgaan tot een verhoor wanneer het, enz;
- Art. 71.1 Een jacht mag niet worden gestraft zonder dat een verhoor heeft plaatsgevonden, behalve zoals is bepaald in artikel 70.1;
- Art. 74.2(a) Het protestcomité moet beslissen of de plaats van aankomst van een jacht buiten zijn eigen schuld wezenlijk werd benadeeld als gevolg van één van de omstandigheden als omschreven in artikel 69

Het protest van Flits 892 tegen het wedstrijdcomité (samengevat)

Ik protesteer tegen het wedstrijdcomité dat Flits 1090 en nog vier andere Flitsen die artikel 16.2 Wedstrijdbepalingen
-een jacht mag niet door de finishlijn varen anders dan om de wedstrijd te beëindigen- hebben overtreden niet heeft uitgesloten van de wedstrijd.

Verklaring van het wedstrijdcomité (samengevat)

Het wedstrijdcomité heeft geconstateerd dat de Flitsen 1005, 857, 987, 1090 en 842 artikel 16.2 WB hebben overtreden. De betrokken Flitsen hebben daardoor wel een langere dan de voorgeschreven baan gezeild en daarmee een aantal plaatsen ingeleverd. In de verwachting dat een van de deelnemers tegen deze overtreding zou protesteren werd besloten om deze jachten niet te disqualificeren. Er kwam echter geen protest van een der deelnemers, waarop werd besloten om aan de verzamelde zeilers mee te delen dat vijf Flitsen onreglementair hadden gevaren, dat de uitslag van de serie als voorlopig moest worden aangemerkt en dat tegen deze beslissing tot de volgende dag 18.00 een protest kon worden ingediend. Het protest van Flits 892 is binnen de gestelde termijn ingediend.

Brief van de jury d.d. 11 juli 1996 aan de hiervoor genoemde Flitsen

Bevestigd wordt hetgeen hierboven door het wedstrijdcomité is verklaard waaraan wordt toegevoegd: Het wedstrijdcomité heeft (hiertegen) niet geprotesteerd. Dat was onjuist, hetgeen ze ook voor de prijsuitreiking heeft toegegeven.

De zeilers wordt gevraagd een verklaring te ondertekenen of zij inderdaad door de finishlijn zijn gevaren voordat de baan volledig was beëindigd. Indien dit niet het geval is zal alsnog een mondeling verhoor moeten plaatsvinden. Gehoopt wordt dat iedereen zo sportief is zijn eventuele fout te erkennen.

Het gevolg hiervan zal zijn dat de einduitslag van de NNWB-kampioenschappen Jeugdklassen in de Flitsklasse gewijzigd zal worden, daar de jury niets anders kan doen dan de schepen 842, 857, 987, 1005 en 1090 alsnog voor de 5e wedstrijd uit te sluiten op grond van artikel 16.2 WB.

Brief van Flits 1090 d.d. 11 augustus 1996 (samengevat)

Stelt dat niet tegen enige Flits is geprotesteerd maar tegen het wedstrijdcomité.

Uit dien hoofde is niet voldaan aan artikel 70.2(e) WR en wordt ondertekening van de toezonden verklaring niet ter zake doende geacht.

Brief jury d.d. 18 september 1996 aan Flitsen 842 en 1090 (samengevat)

Wederom wordt gevraagd om toezending van de verklaring.

Het protest van Flits 892 wordt door de jury beschouwd als verzoek om verhaal volgens artikel 69(a) WR, hetgeen duidelijk uit de tekst blijkt en is dan ook door de jury als zodanig aanvaard. Hierbij is artikel 70.3 WR van toepassing.

Tevens voldoet het aan artikelen 68.5 en 68.6 WR. Artikel 68.6 is van toepassing daar bij de prijsuitreiking duidelijk is gesteld dat eventuele protesten ingediend konden worden tot dinsdag 2 juli. Hieraan is door Flits 892 voldaan.

De jury is dan ook van mening dat ook de artikelen 73.2 en 74.2 van toepassing zijn.

Antwoord wordt verwacht uiterlijk 25 september. Mocht dit niet het geval zijn, dan zullen jullie opgeroepen worden voor een mondeling verhoor op een nader te bepalen datum en plaats.

Verklaring Flits 1090 d.d. 22 september 1996

Flits No 1090

Ik weet het niet meer of ik door de finishlijn (ben) gevaren tijdens de 5e wedstrijd van de NNWB Jeugdkampioenschappen, terwijl ik de baan nog niet volledig had beëindigd.

Uitspraak jury d.d. 9 januari 1997

Beste Daan,

Zoals je bekend is, is tijdig een protest ingediend door de stuurvrouw van Flits 892. Dit protest is ingediend tegen het wedstrijdcomité, daar ze verzuimd hebben je uit te sluiten voor de 5e wedstrijd van bovengenoemde kampioenschappen omdat je de finishlijn bent gepasseerd terwijl je de wedstrijd baan nog niet volledig had gezeild. In onze brief van 18 september 1996 hebben we je al medegedeeld dat dit protest door ons is overgenomen. Ook in de notities van het wedstrijdcomité staat de stuurman van Flits 1090 genoteerd als overtreder van artikel 16.2 WB, evenals de stuurlieden van Flits 857, 842, 1005 en 987.

In je eigen verklaring schrijf je dat je niet meer weet of je de overtreding van artikel 16.2 WB hebt gemaakt.

Wij als jury zijn door deze gegevens er unaniem van overtuigd dat je de overtreding van artikel 16.2 WB hebt gemaakt en kunnen helaas geen andere uitspraak doen dan je voor deze wedstrijd te diskwalificeren, met recht op aftrek.

Ook de stuurlieden van Flits 857, 842 en 1005 zijn gediskwalificeerd omdat ze dezelfde overtreding hebben gemaakt en dit in hun verklaringen hebben bevestigd.

De stuurman van Flits 987 staat ook op de lijst van het wedstrijdcomité, doch niet op het protest van de stuurvrouw van Flits 892. Daar hij in zijn verklaring zegt de overtreding niet te hebben gemaakt bestaat er twijfel. In dit geval gaat het voordeel van de twijfel uit naar de stuurman van Flits 987, die dus niet gediskwalificeerd wordt. (volgt de einduitslag van de serie)

Je kunt tegen deze uitspraak in Hoger Beroep gaan bij de Zeilraad, enz.

Hoger Beroep aanvraag Flits 1090 (samengevat)

In de laatste wedstrijd op 1 juli zijn door een zeer onduidelijke baan enige Flitsen, door achter de Splash klasse aan te zeilen, abusievelijk over de finishlijn gevaren. Ze hebben vervolgens de baan reglementair gezeild en zijn alsnog reglementair gefinisht.

Er is op dit feit door niemand binnen de gestelde termijn (wedstrijdbepalingen art. 18.1) van een uur geprotesteerd.

Ca. drie uur na de finish van deze laatste wedstrijd van het evenement roept het comité alle Flitszeilers bijeen en wijst op het feit dat er enige zeilers abusievelijk over de finishlijn zijn geweest, en vraagt de aanwezige zeilers of er door een van hen overwogen wordt om te protesteren, wat ex artikel 18.1 al niet meer mogelijk was. Door geen van de zeilers wordt actie tot een protest ondernomen.

Hierop wordt het klassemment opgemaakt en worden er voorbereidingen getroffen om de prijsuitreiking te doen plaatsvinden.

Alvorens tot de prijsuitreiking over te gaan wordt aan de Flitszeilers gemeld dat er tot de volgende dag 18.00 uur nog tegen de betreffende zeilers geprotesteerd kan worden, waarna de prijsuitreiking plaatsvindt.

Vervolgens wordt binnen de gestelde termijn door Flits 892 een protest ingediend tegen het wedstrijdcomité, het wel niet tegen de betreffende zeilers. Hiermede is ons inziens niet tijdig tegen de betreffende zeilers geprotesteerd.

Volgens artikel 70.2 WR kan een wedstrijdcomité over gaan tot verhoor, maar moet zij dit niet. Ook zijn de zeilers niet verhoord conform artikel 73.1 WR.

Ergo: Er is geen protest ingediend tegen de betreffende zeilers, ze zijn niet reglementair verhoord en kunnen derhalve niet worden uitgesloten.

Commentaar van de jury (samengevat)

Een bevestiging van de reeds eerder door de jury vermelde feiten. Voorts:

Op 3 juli is de jury bijeengekomen en is het protest van Flits 892 overgenomen.

De drie aanwezige leden van de jury waren unaniem van mening dat de vijf betreffende stuurlieden alsnog moesten worden uitgesloten voor de 5e wedstrijd.

De jury had problemen met de procedure van het protest aangezien tijdens de vakantieperiode de stuurlieden niet bereikbaar konden zijn. Naar de mening van de jury kon ook schriftelijk verhoor plaatsvinden.

Door verschillende misverstanden is de brief d.d. 9 januari 1997 veel te laat verzonden.

Hoger Beroep uitspraak

Overwegende dat

- het protest door Flits 892 terecht door de jury als een verzoek om verhaal is aangemerkt, immers kan er niet worden geprotesteerd tegen een wedstrijdcomité;
- dit verzoek is ingediend ca. 24 uur na het verstrijken van de termijn genoemd in artikel 18.1 Wedstrijdbepalingen, (uiterlijk binnen één uur na de finish van het laatste jacht in de wedstrijd);
- de indiening weliswaar plaats vond binnen de door het wedstrijdcomité genoemde termijn, echter, deze wijziging van de wedstrijd-bepalingen niet tot stand is gekomen op de wijze zoals voorgeschreven in artikel 4 WB en niet rechtsgeldig is;
- de jury derhalve op onjuiste gronden het verzoek ontvankelijk heeft verklaard;
- de jury vervolgens op geen enkele wijze de procedure voor de behandeling van het verzoek om verhaal heeft nageleefd. In feite is er in het geheel geen procedure geweest;
- de partijen, t.w. Flits 892 enerzijds, het wedstrijdcomité anderzijds niet zijn opgeroepen voor een verhoor, er heeft geen verhoor plaatsgevonden en er is niet vastgesteld dat Flits 892 buiten zijn eigen schuld wezenlijk is benadeeld in zijn plaats van aankomst;
- het wedstrijdcomité weliswaar zelf heeft verklaard onjuist te hebben gehandeld, maar een dergelijke uitspraak de jury niet ontslaat van haar plicht om zelf vast te stellen of er sprake is van een onjuiste handeling of een verzuim van het wedstrijdcomité zoals bedoeld in artikel 69(a) WR;
- artikel 70.2 WR bepaalt dat een wedstrijdcomité kan overgaan tot een verhoor, welke formulering duidelijk aangeeft dat er geen verplichting bestaat om, bijv. indien het comité een duidelijke overtreding van enig voorschrift door een jacht ziet begaan, ook daadwerkelijk actie te ondernemen (art. 70.2(a) WR);
- dit een beleidsbeslissing van het wedstrijdcomité is, waarvan men wellicht naderhand betreurt dat deze is genomen, maar dat niet betekent dat er sprake is van een onjuiste handeling of verzuim zoals bedoeld in artikel 69(a) WR;
- een dergelijke beleidsbeslissing slechts in uitzonderlijke omstandigheden kan worden doorbroken, maar dat daarvan in het onderhavige geval geen sprake is;
- terzijde hierbij wordt aangetekend dat de wijze waarop in het onderhavige geval het wedstrijdcomité de last op de schouders van de (jeugdige) zeilers tracht te leggen geen navolging verdient;
- geconcludeerd moet worden dat iedere grondslag om de disqualificatie van Flits 1090 te baseren op het verzoek om verhaal van Flits 892 ontbreekt;
- de jury aan verschillende deelnemers een verklaring ter ondertekening heeft toegezonden - in volledige openheid overigens, waarbij de mogelijke consequenties van het ondertekenen van de verklaring duidelijk werden aangegeven - die op grond van het bepaalde in artikel 70.2(b)(i) een basis zou kunnen bieden voor het houden van een verhoor;
- Flits 1090 het formulier heeft ondertekend en ingezonden;
- de jury op grond daarvan een verhoor had kunnen entameren maar dan Flits 1090 daarvan schriftelijk had moeten kennisgeven, overhandigd of gepost niet later dan 18.00 uur op de dag volgend op de ontvangst van de verklaring (art. 70.2 WR);

- de jury dit heeft nagelaten en er geen verhoor is geweest maar de jury wel tot een besluit is gekomen, in de onjuiste veronderstelling dat deze kwestie schriftelijk kon worden afgehandeld, zie commentaar van de jury op de Hoger Beroep aanvraag;
- dit des te merkwaardiger is, omdat tweemaal aan Flits 1090 is geschreven dat er eventueel een verhoor zou plaatsvinden, zie de brieven van resp. 11 juli en 18 september 1996;
- een kernpunt van het wedstrijdreglement is dat een jacht niet mag worden gestraft zonder dat een verhoor heeft plaats gevonden, behalve zoals bepaald in artikel 70.1, waarvan hier geen sprake is (art. 71.1WR);
- geen enkele poging door de jury is gedaan om een dergelijk verhoor te doen plaatsvinden, zodat er ook geen sprake kan zijn van het in gebreke blijven om aanwezig te zijn (art. 73.5WR);
- op deze gronden de uitspraak van de jury niet in stand kan worden gehouden;

wordt besloten om het Hoger Beroep van Flits 1090 toe te wijzen en de uitspraak van de jury voor zover het Flits 1090 betreft te vernietigen.

Het wedstrijdcomité wordt opgedragen om de uitslag van de wedstrijd daarmee in overeenstemming te brengen.

Het protestcomité wordt voorts opgedragen om na te gaan of de Flitsen 842, 857 en 1005 op dezelfde onjuiste gronden zijn gediskwalificeerd en zo dat het geval is om met toepassing van de artikelen 70.3, 69(a) en 74.2(c) over te gaan tot het geven van verhaal en de disqualificatie te vernietigen.

Hoger Beroep 97/02

Protestcomité tegen zeilplank H 390
WSV Zegerplas
Wedstrijd van 1 september 1996

Opmerking 1

De wedstrijd was een onderdeel van de KNWV/B-serie. Het totaalresultaat van elke wedstrijddag werd verwerkt in een klassement dat bijgehouden werd door de Commissie Wedstrijdsurfen van het KNWV te Bunnik.

Opmerking 2

Dit Hoger Beroep is ingediend naar aanleiding van het verhoor dat de Zeilraad heeft opgedragen in Hoger Beroep 96/06

Artikel 75

Indien een wedstrijdcomité of protestcomité vermoedt dat een deelnemer zich aan ernstig onsportief gedrag of wangedrag heeft schuldig gemaakt kan het hem op grond van een schriftelijke beschuldiging na verhoor straffen.

Het voorval

Het protestcomité heeft H 390 opgeroepen voor een verhoor naar aanleiding van een schriftelijke beschuldiging dat hij na de vierde manche zijn tegenstander H 366 tenminste twee vuistslagen toegediend zou hebben.

De protestbehandeling

Op de ochtend van het verhoor heeft een van de leden van het protestcomité in een telefoongesprek van H 390 gehoord dat hij de beschuldiging ontvangen had maar niet bij het verhoor aanwezig zou zijn. Het protestcomité heeft toen besloten art. 73.5 toe te passen en uitspraak te doen zonder een volledig verhoor.

Vastgestelde feiten

Uit de schriftelijke verklaringen van de getuigen, zowel als van H 390 blijkt dat de schriftelijke beschuldiging de gebeurtenissen juist heeft weergegeven.

Gronden voor de beslissing van het protestcomité

1 H 390 kwam naar de Zegerplas om de laatste wedstrijddag van de B-serie te varen, hoewel hij deze serie al gewonnen had. Niet starten zou geen verandering in de uitslag teweeg brengen aangezien deze wedstrijddag in het klassement als aftrekresultaat zou kunnen gelden.

Voordat de eerste manche gevaren werd, werden H 390 en het wedstrijdcomité geconfronteerd met een brief van de Commissie Wedstrijdsurfen, waarin werd gesteld dat aan H 721 verhaal werd toegekend. Geen van de andere betrokkenen was daarvan op de hoogte gesteld. Ook het soort verhaal werd niet aangeduid. Het Wedstrijdcomité, dat hierdoor uiteraard in grote

verlegenheid kwam, heeft het verhaal vertaald in een van de vormen die in art. 4.2 van Aanhangsel B2 zijn aangegeven.

Het mag geen verbazing wekken dat dit bij H 390 tot grote verontwaardiging leidde. Terecht, omdat later bleek dat de Commissie Wedstrijdsurfen niet alleen op onjuiste gronden verhaal had gegeven en niet de juiste procedure had gevolgd, maar bovendien geen enkele bevoegdheid had om verhaal te geven. Die bevoegdheid had men ontleend aan Wedstrijdbepaling 1.13(iii). Deze bepaling is echter een wijziging van het Wedstrijdreglement en hoort volgens WR art. 3 uitdrukkelijk te verwijzen naar het gewijzigde artikel.

De Commissie Wedstrijdsurfen heeft achteraf toegegeven een fout gemaakt te hebben. In het totaalklassement zijn de toegekende vervangende punten omgezet in DNC.

- 2 H 390 heeft zijn vuistslagen uitgedeeled naar aanleiding van het provocerende gedrag en de uitlatingen van H 366. Het protestcomité is van mening dat deze uitlatingen niet gezien kunnen worden als ernstig onsportief gedrag of wangedrag als bedoeld in art. 75. Bovendien geeft het Wedstrijdreglement in een dergelijk geval de beledigde partij de mogelijkheid de omstandigheden schriftelijk te melden aan de protestcomité, dat dan kan overwegen een procedure op grond van art. 75 te starten.
- 3 H 390 stelt verder dat er tijdens deze wedstrijddag door H 366 en zijn vrienden combine is gevaren met de bedoeling H 721 te laten winnen. Het protestcomité heeft geen mening over deze bewering, maar is van oordeel dat H 390 ook in dat geval de omstandigheden aan het protestcomité had moeten melden.

Het is het protestcomité duidelijk dat de oorzaak van het incident voor een groot deel ligt bij de onvoorstelbaar amateuristische werkwijze van de Commissie Wedstrijdsurfen. De uitlatingen van H 366 en de vermoedens van combinevaren waren verder aanleiding tot dit incident.

H 390 heeft echter een volkomen gebrek aan zelfbeheersing getoond, dat niet valt te minimaliseren op grond van welke omstandigheid dan ook. Hij heeft hierbij het aanzien van de surfsport ernstig geschaad en een bijzonder slecht voorbeeld gegeven aan de jeugdige surfers, zodat hem wangedrag moet worden verweten. Het protestcomité is dan ook van mening dat het H 390 de hoogste straf moet opleggen waartoe het bevoegd is.

De uitspraak van het protestcomité

Het protestcomité van de WSV Zegerplas sluit H 390 uit van de wedstrijden op 1 september 1996. Deze uitslag mag niet niet buiten beschouwing gelaten worden bij het berekenen van de B-serie (DND).

Het Hoger Beroep van H 390 (ingekort)

Ik vind het heel erg dat ik me zelf zo heb laten gaan dat ik een zeiler twee vuistslagen heb gegeven dit ligt echt niet in mijn aard. (...)

Ik ben de laatste wedstrijddag op de Zegerplas (de finale) zo onderuit gehaald en zo gepest dat zelfs mijn zelfbeheersing de wens overliet. (...)

Ik hoop dat u als zeilraad mij kan helpen in deze zaak. (...)

H 721 heeft onterecht zijn YMP punten gekregen, hierdoor is alles zo verkeerd gelopen. (...)

Ik zou pas tevreden zijn als de einduitslag over 1996 wordt herzien.

Verwijzing van het protestcomité

Het protestcomité vraagt de Zeilraad of de uitspraak "uitsluiting zonder aftrek" binnen zijn competentie ligt.

Hoger Beroep uitspraak

De Zeilraad is het eens met de conclusie van het protestcomité dat H 390 zich schuldig heeft gemaakt aan wangedrag zoals bedoeld in art. 75.

Het protestcomité kan de uitsluiting niet-aftrekbaar (DND) laten zijn, maar uitsluitend voor een of meer manches van de wedstrijddag van de WSV Zegerplas.

Het protestcomité van de WSV Zegerplas heeft echter niet de bevoegdheid de voor deze wedstrijddag toegekende punten in het totaalklassement niet-aftrekbaar te laten zijn, omdat de WSV Zegerplas niet de organiserende autoriteit is van de B-serie.

De organiserende autoriteit van de B-serie is, overeenkomstig WR art. 1.2(b), het KNWV, in persoon van de Commissie Wedstrijdsurfen.

De Zeilraad besluit:

- dat H 390 voor alle manches van de wedstrijd van 1 september wordt uitgesloten,
- dat het totaalklassement opnieuw moet worden berekend met de in de wedstrijdbepalingen vermelde aftrekwedstrijden,

en draagt de WSV Zegerplas en de Commissie Wedstrijdsurfen op:

- de herziene uitslagen bekend te maken aan alle inschrijvers in de B-serie 1996
- zo nodig de prijzen opnieuw te verdelen.

De Zeilraad besluit verder, gelet op de vastgestelde feiten en gebruik makend van de bevoegdheid vastgelegd in art. 75.2(a), aan H 390, de heer B. Slager, tot 1 januari 1998 het recht op deelname te ontfangen:

- aan enig evenement dat wordt georganiseerd onder het gezag van het KNWV
- aan evenementen waarvoor het deelnamerecht van de International Sailing Federation vereist is.

Dit besluit zal, zoals vereist in regel K4, worden gerapporteerd aan de International Sailing Federation.

Gebaseerd op WR 1993 - 1996

Onder de Regels voor 1997 - 2000 zou de uitspraak gelijkkluidend zijn.

Hoger Beroep 97/03

IMS Klasse 3 en 4, Monus tegen Alhena
IJspegelwedstrijden 6 april 1997
Jachtclub Scheveningen

Artikel 36 WR

Een jacht dat over stuurboord ligt, moet vrij blijven van een jacht dat over bakboord ligt.

Het protest van de Monus tegen de Alhena

Monus voer over bakboord aan de wind, Alhena voer over stuurboord aan de wind. Monus roept om ruimte. Alhena reageert niet. Alhena ramt, zeilend over stuurboord, Monus aan bakboordzijde midscheeps.

Door het protestcomité vastgestelde feiten

Monus naderde de startlijn aan de wind over bakboord.

Alhena, Devin Duck en Unquote naderden de startlijn over stuurboord.

Devin Duck en Unquote lagen al ver voor twee scheepslengten vanaf Alhena boord aan boord. De afstand tussen beide boten bedroeg ca 3-4 meter.

Devin Duck is afgevallen (evenals Unquote) en is ca 3-4 meter achter Monus langs gevaren.

Er is een aanvaring geweest tussen Alhena en Monus op ca 4-5 meter vanaf de spiegel van Monus. Monus heeft tegen Alhena geprotesteerd. Alhena heeft niet protest aangeroepen en niet geprotesteerd.

Gronden waarop de uitspraak berust

Alhena had onder de heersende omstandigheden voldoende ruimte om af te vallen en achter Monus langs te varen. Alhena is, als jacht over stuurboord, niet vrijgebleven van Monus, als jacht over bakboord. Alhena heeft artikel 36 WR overtreden. Devin Duck heeft geen regel overtreden.

Uitspraak van het protestcomité

Alhena wordt gediskwalificeerd (DSQ).

Hoger Beroep aanvraag van de Alhena (samengevat)

- a. De conclusie dat er voldoende ruimte was voor de Alhena om af te vallen wordt enkel gebaseerd op verklaringen van getuigen van de tegenpartij.
- b. Monus heeft niet meegewerkt en gehandeld volgens goed zeemanschap en kwam alleen over bakboord op een veld van 20 schepen af en nam het recht van de weg. Het lijwaartse jacht (Devin Duck) was niet bereid af te vallen, loefde zelfs op ondanks het feit dat wij met z'n allen om ruimte vroegen. De afstand tussen de Alhena en Devin Duck was slechts 80 cm.
- c. Een verklaring van een andere getuige wordt terzijde geschoven.
- d. Alhena heeft wel geprotesteerd tegen de Devin Duck. Dit is mondeling gedaan, door de stuurman te melden dat hij aansprakelijk wordt gesteld voor de aanvaring.

Alhena beroept zich op de artikelen 30.1, 32, 37.3, 38.1, 39.1, 40.2, 40.3 en 42 a, b en c.

Beschouwingen van het Protestcomité

- Het protestcomité betreurt de wijze waarop Alhena reageert op de getuigenverklaringen van Dead Beat en Unquote. Lezing van de aanhef van Aanhangel C1 zou wellicht verhelderend werken.
- De feiten zijn vastgesteld zoals neergelegd in de verslagen van de verhoren op 6 en 23 april jongstleden. Alhena is het daarmee op een aantal punten oneens. Inzake de vastgestelde feiten is evenwel geen hoger beroep mogelijk (artikel 74.1 WR).
- Met betrekking tot het over bakboord/stuurboord starten door Monus - door Alhena gekwalificeerde als in strijd met goed zee-manschap, althans onder de gegeven omstandigheden- wordt voor zover nodig verwezen naar de uitspraak van de Zeilraad HB nr 1/75. In deze uitspraak worden de argumenten van Alhena ontzenuwd.
- Alhena stelt dat er wel mondeling tegen Devin Duck is geprotesteerd. Hiermee is echter niet voldaan aan onder meer artikel 68.5 WR en concludeerde het protestcomité terecht dat niet is geprotesteerd door Alhena.

Hoger Beroep uitspraak

Een protestcomité en een partij bij een protest behoren te erkennen dat eerlijke verklaringen kunnen verschillen en zelfs tegenstrijdig kunnen zijn ten gevolge van verschillende waarnemingen of herinneringen. Het protestcomité heeft de partijen en de getuigen bij het protest gehoord en daarna de feiten vastgesteld en uitspraak gedaan. Tegen door het protestcomité vastgestelde feiten is geen hoger beroep mogelijk (artikel 74.1 WR). Op basis van de vastgestelde feiten heeft het protestcomité artikel 36 WR juist geïnterpreteerd. De Hoger Beroep aanvraag wordt afgewezen, de uitspraak van het protestcomité wordt bevestigd.

Hoger Beroep 97/04

Vaurien 32415 tegen Vaurien 35478
Vaurienweekend, 4 mei 1997
Zeilvereniging De Bloemert

Regels 63.4 en 63.6

Regel 63.4: Een partij bij een verhoor die van mening is dat een lid van het protestcomité een belanghebbende partij is moet zo snel mogelijk bezwaar maken.

Regel 63.6: Het protestcomité moet de verklaringen van de partijen bij het verhoor en van hun getuigen horen.

Het protest van de Vaurien 32415

De Vaurien 35478 gaf te weinig ruimte bij het rondnemen van een merkteken. Hierdoor kon Vaurien 32415 geen aanvaring voorkomen met Vaurien 35709.

Door het protestcomité vastgestelde feiten

Vaurien 35478 heeft niet voldoende ruimte gegeven aan Vaurien 32415. Ook niet na aanroepen door Vaurien 35478.

Hierdoor kan Vaurien 32415 niet uitwijken om een aanvaring te vermijden.

Uitspraak van het protestcomité

Regel 18.2 RvW is van toepassing. Vaurien 35478 gaf niet voldoende ruimte aan 32415 en wordt gediskwalificeerd.

Hoger Beroep aanvraag van de Vaurien 35478

Tijdens het verhoor is niet aan mij gevraagd of ik bezwaar zou hebben tegen één van de leden van het protestcomité, hetgeen ik wel had.

Tijdens het verhoor heb ik gezegd dat een getuige (derde boot) mijn argumenten zou kunnen bevestigen, deze partij is nooit voor verhoor opgeroepen, omdat de protesterende partij hier bezwaar tegen had. Het protestcomité heeft niet gehoor gegeven aan mijn oproep om deze getuige voor verhoor op te roepen.

Beschouwingen van het protestcomité

Tijdens het verhoor is aan de partijen gevraagd of er bezwaar bestond tegen de samenstelling van het protestcomité. Er is toen door geen van de partijen bezwaar gemaakt.

De stuurman van Vaurien 35709 heeft in een eerder protest verklaard dat de aanvaring ontstond doordat de 32415 geen ruimte kreeg.

De stuurman van de 35478 verklaarde dat hij op een ruimwindse koers bij windkracht 4 à 5 in enkele seconden zijn boot stil kon leggen. Het protestcomité acht dit echter niet geloofwaardig en niet mogelijk. Het protestcomité zag geen noodzaak om verdere getuigen te horen.

Hoger Beroep uitspraak

Een partij bij een verhoor die van mening is dat een lid van het protestcomité een belanghebbende partij is moet zo snel mogelijk bezwaar maken (regel 63.4 RvW). Het eerste deel van de Hoger Beroep aanvraag wordt op grond hiervan afgewezen.

Het protestcomité moet de verklaringen van de partijen bij het verhoor en van hun getuigen horen (regel 63.6 RvW). Bij het verhoor is in strijd met deze regel niet ingegaan op het verzoek van Vaurien 35478 om een getuige te horen. Daarnaast is bij het verhoor gebruik gemaakt van een verklaring die niet in het bijzijn van de partijen in het protest afgelegd is. Op grond van het voorgaande wordt het tweede deel van de Hoger Beroep aanvraag toegewezen en wordt de uitspraak van het protestcomité vernietigd.

De protesten van de 35709 tegen de 32415 en de 32415 tegen de 35478 hadden gecombineerd moeten worden behandeld. Overigens beslist de Zeilraad dat de feiten in het protest onvoldoende zijn vastgesteld: dat Vaurien 35478 niet voldoende ruimte heeft gegeven aan de Vaurien 32415, is een conclusie en geen feit.

De Zeilraad wijst met toepassing van regel 71.3 RvW, het protest terug voor een nieuw verhoor en een nieuwe beslissing door het protestcomité aangevuld met een door de Zeilraad aan te wijzen voorzitter.

Hoger Beroep 97/05

22m²-50 tegen 22m²-6
22m² evenement te Langweer op 7 en 8 juni 1997
KZV Langweer

Definitie ruimte

De ruimte die een boot nodig heeft onder de heersende omstandigheden terwijl hij met goed zeemanschap prompt manoeuvreert.

Het protest van de 22m² - 50 tegen de 22m²- 6

Bij het naderen van merkteken 8 vroeg de 50 om ruimte aan de 6. Deze gaf geen ruimte zodat de 50 moest afsturen om een aanvaring te vermijden.

Vastgestelde feiten door het Protestcomité

- Boord aan boord situatie heeft lang bestaan vanaf het in de windse merkteken.
- Bij het binnengaan van de twee-lengten zone van merkteken 8 is er twijfel of de boord aan boord situatie werd verbroken.
- Daarom moet volgens regel 18.c ervan uit gegaan worden dat deze niet is verbroken
- De 50 heeft recht op ruimte.

De uitspraak van het Protestcomité

Regel 18.2 a RvW is van toepassing.

De 22m²-6 gaf onvoldoende ruimte en wordt gediskwalificeerd.

Hoger Beroep aanvraag van de 22m²-6.

De 6 roept de 50 aan dat hij geen ruimte krijgt. De 50 negeert de aanroep, waarop de 6 alsnog besluit ruimte te geven om een aanvaring te vermijden. De 50 vraagt ten onrechte om meer ruimte daar hij geen voorrang heeft.

Het protestcomité heeft de regels 18.2.a.b en c fout geïnterpreteerd.

Commentaar van het Protestcomité (samengevat)

Het was een welles - nietes situatie met de vraag of er wel of niet voldoende ruimte is gegeven bij het merkteken. De regels voor het wedstrijdzeilen geven duidelijk aan dat er geen twijfel mag zijn over het verbreken van de boord aan boord situatie indien deze lang van tevoren heeft bestaan. Deze twijfel is niet weggenomen door de verklaringen van de partijen. De 50 heeft derhalve recht op ruimte.

Commentaar van de 50

Wij waren het binnenliggende jacht binnen de twee- lengten zone. Derhalve hadden wij alle ruimte moeten krijgen.

Hoger Beroep uitspraak

Het protestcomité heeft de plicht de feiten vast te stellen. Het protestcomité heeft niet als feit vastgesteld hoeveel ruimte de 6 heeft gegeven aan de 50, maar neemt aan dat er onvoldoende ruimte was. Dit is een conclusie en geen feit. De Zeilraad beslist dat de feiten in het protest onvoldoende zijn vastgesteld en wijst, met toepassing van regel F5 RvW, het protest terug voor een nieuw verhoor conform regel 66. Een door de Zeilraad aan te wijzen voorzitter zal aan het protestcomité worden toegevoegd.

Hoger Beroep 97/06

Optimist 1648 tegen wedstrijdcomité
ABN-AMRO regatta, 21 juni 1997
VW De Twee Provinciën

Regel 29.2

Bij een individuele terugroep blijft de X-vlag getoond tot alle te vroeg gestarte boten zijn teruggekeerd, maar niet later dan vier minuten na het startsein.

Het verzoek om verhaal van Optimist 1648

Ik keek op de uitslaglijst en zag toen dat ik een OCS had. Bij de start was er een individuele terugroep gehesen en die is na ± 1 minuut weer neergehaald toen de 1980 terug was gegaan. Ook het geluidsignaal is toen gestopt, waardoor ik niet kon weten dat ik te vroeg was, want dan hadden de vlag en het signaal 4 minuten door moeten gaan.

Vastgestelde feiten

1 Omtrent geldigheid:

De uitslaglijst van de wedstrijd is om ± 18.30 opgehangen.

Optimist 1648 heeft op 21 juni om 19.00 uur gehoord dat ze als OCS was genoteerd. Ze heeft om ± 19.15 uur telefonisch contact gezocht met het wedstrijdcomité. Het comité was op dat moment niet bereikbaar.

Optimist 1648 heeft voor de derde wedstrijd, om 9.55 uur op 22 juni, het protestformulier ingeleverd, zijnde een verzoek om verhaal.

2 Omtrent de inhoud van het verzoek om verhaal:

Het wedstrijdcomité constateert dat de Optimisten 1980 en 1648 OCS waren.

Het wedstrijdcomité toont onmiddellijk vlag X met de bijbehorende signalen.

Optimist 1980 gaat terug en passeert opnieuw de startlijn.

Vlag X wordt twee minuten na het startsein gestreken. De bijbehorende geluissignalen worden gestaakt.

De uitspraak van het protestcomité

1 Optimist 1648 kon niet eerder dan 18.30 op 21 juni op de hoogte zijn van de plaats van aankomst in de wedstrijd. Het verzoek om verhaal wordt geldig verklaard, omdat voldaan is aan de termijn zoals vermeld in regel 62.2.

2 Een zeiler moet erop kunnen vertrouwen dat de start goed is wanneer de seinvlag "X" voor de 4-minutenperiode wordt gestreken. Dit klemt temeer omdat Optimist 1980 teruggekeerd is en vlag "X" direkt daarna is gestreken. Optimist 1648 heeft conform regel 62.1 recht op verhaal. Optimist 1648 krijgt de punten toegewezen die horen bij de plaats die zij had bij het finishen.

De Hoger Beroep aanvraag van het wedstrijdcomité

De X-vlag is neergehaald circa 2 minuten na het startsein, vanuit de ervaring dat na 2 minuten een zeiler niet meer terug komt om te starten.

Na de wedstrijd heeft de wedstrijdleader onmiddellijk gemeld op het mededelingenbord dat Optimist 1648 een OCS had. Dit was om circa 16.00 uur.

De finish van de laatste Optimist in die wedstrijd was om ca 16.35 uur, als Optimist 1648 had willen protesteren was de protesttijd tot 17.05 uur, conform wedstrijbepaling 17.1. Op 21 juni is er geen protest ontvangen van Optimist 1648.

Op grond van het feit dat een zeiler zich altijd moet vergewissen van het feit of er protesten of andere zaken hem/haar betreffen had Optimist 1648 zich moeten vergewissen van een mededeling t.a.v. het te vroeg starten. Dit heeft Optimist 1648 nagelaten.

Op zondag werd er echter een protest ingediend op grond van regel 29.2 met het argument dat Optimist 1648 pas op de uitslaglijst constateerde dat er sprake was van een OCS. Optimist 1648 heeft verklaard dat niemand meer bereikt kon worden op de zaterdagavond en derhalve pas op de zondagochtend het protest heeft ingeleveerd.

Graag willen we een uitspraak over:

- 1 De geldigheid van het protest.
- 2 Indien u van oordeel bent dat het protest ontvankelijk is, is dan de uitspraak correct dat Optimist 1648 recht op verhaal zou hebben conform regel 62.1(a)?

Commentaar van het wedstrijdcomité

Zoals ik ook nog heb aangegeven bij het protestcomité is de OCS zaterdag 21 jui 1997 nog voor de finish van de eerste klasse van de middagwedstrijd om ca 16.00 uur aangeplakt op het mededelingenbord. De stuurvrouw van Optimist 1648 had dus al na haar finish kunnen constateren dat zij een OCS had en had daarbij onmiddellijk protest kunnen aantekenen tegen dit feit.

Optimist 1980 is onmiddellijk na het hijsen van de "X" teruggegaan en is correct gestart. Daarna is de "X"-vlag niet direct gestreken zoals aangegeven door het protestcomité, maar ca 1,5 minuut later. De geluidsseinen zijn daarna pas gestaakt.

Commentaar van het protestcomité

- 1 Het protestcomité heeft bij zijn uitspraak omtrent de geldigheid gemeend de tijdsgrens van twee uur te moeten zien in het licht van de omstandigheden. Ophangen van een uitslagenlijst om 18.30 uur houdt in dat er belanghebbenden zijn die geen kennis hebben genomen van deze lijst omdat zij naar huis zijn gegaan niets vermoedend van een foutieve plaatsing in de uitslag. Een strikte hantering van de tijdslijmiet geeft aan het wedstrijdcomité de mogelijkheid om verzoeken om verhaal opzij te zetten door op te late tijdstippen uitslagenlijsten te publiceren.
- 2 Tijdens de protestbehandeling heeft het wedstrijdcomité niet vermeld dat een vermelding van OCS om 16.00 aangeplakt zou zijn. Ook tijdens de uitspraak is daarover geen opmerking gemaakt. De voorzitter van het wedstrijdcomité was bij de uitspraak aanwezig en heeft niet van de mogelijkheid gebruik gemaakt om op grond van regel 66 een heropening van het verhoor aan te vragen.

Commentaar van Optimist 1648

Tijdens de protestbehandeling is in het geheel niet over het mededelingenbord gesproken.

Hoger Beroep uitspraak

- 1 Het protestcomité stelt de feiten vast. In dit geval is vastgesteld dat Optimist 1648 niet eerder dan om 18.30 op 21 juni op de hoogte kon zijn van haar OCS.
- 2 Volgens RvW 62.2 moet een verzoek om verhaal worden ingediend binnen de protesttermijn of binnen twee uur na het constateren van het voorval, indien dat later is. Als een protesttermijn overschreden wordt moet (RvW 61.3) het protestcomité die verlengen als daarvoor een goede reden aanwezig is. In dit geval heeft het protestcomité de afwezigheid van het wedstrijdcomité en het protestcomité terecht als voldoende reden aangemerkt.
- 3 Een boot heeft onder andere recht op verhaal als hij, zo bepaalt RvW 63.1, door een fout van het wedstrijdcomité, buiten zijn schuld, nadeel in zijn plaats van aankomst heeft ondervonden. Het neerhalen van vlag X twee minuten na de start, voordat alle boten die te vroeg waren gestart, is een onjuiste handeling van het wedstrijdcomité. Het protestcomité heeft daaruit terecht afgeleid dat Optimist 1648 reden had om aan te nemen dat Optimist 1980 de enige OCS was.
- 4 Het protestcomité heeft vervolgens Optimist 1648 teruggezet in de uitslaglijst op de plaats waarop zij gefinisht is. Aangezien Optimist 1648 te vroeg is gestart, draagt de Zeilraad het protestcomité op de uitslag te herzien, zodanig dat Optimist 1648 wel in de uitslaglijst vermeld wordt, maar dat een zo eerlijk mogelijke regeling wordt getroffen voor alle betrokken boten.

Gebaseerd op RvW 1997-2000

Hoger Beroep 97/07

Vaurien 35621 tegen hele Vaurienklasse m.u.v. Vaurien 85832
NK Vaurien, 10 t/m 13 juli 1997
ZV Workum

Regels 60.3 61.1(a) 63.2 en 64.2

- Regel 60.3:** Een protestcomité kan verhaal overwegen naar aanleiding van informatie uit een ongeldig protest.
- Regel 61.1(a):** Een boot die de bedoeling heeft om te protesteren wegens een incident dat plaatsvindt in het wedstrijdgebied en dat hij heeft opgemerkt, moet 'Protest' roepen en opvallend een rode vlag tonen, elk bij de eerste redelijke gelegenheid.
- Regel 63.2:** Alle partijen bij het verhoor moeten op de hoogte worden gesteld van de tijd en plaats van het verhoor.
- Regel 64.2:** Wanneer het protestcomité beslist dat een boot recht heeft op verhaal conform regel 62, moet het een zo eerlijk mogelijke regeling treffen voor alle betrokken boten, ongeacht of ze al of niet om verhaal hebben gevraagd. Wanneer er twijfel bestaat over de feiten of waarschijnlijke gevolgen van enige regeling voor de wedstrijd of wedstrijdserie, in het bijzonder voordat het de wedstrijd afbreekt, moet het protestcomité kennisnemen van verklaringen uit terzake doende bronnen.

Het protest van de 35621

Na de 1e driehoek kwamen we bij de onderboei. Daar hing de C-vlag. We hoorden herhaalde geluidsseinen en zagen de magnetische kompaskoers.

Wij zijn naar de gele boei gevaren, voor de wind naar de onderboei, waar we weer een C-vlag zagen en herhaalde geluidssignalen, met een andere magnetische kompaskoers.

Hierna zijn we naar de nieuwe oranje boei 1 gevaren. Waar we werden afgekort, dus gefinisht.

De geprotesteerden zijn na de 1e baanwijziging naar het oranje merkteken gevaren, waar de andere finishten.

Door het protestcomité vastgestelde feiten

In een rak zijn twee verschillende kompaskoersen getoond door het wedstrijdcomité.

Uitspraak van het protestcomité

Het wedstrijdcomité heeft onjuist gehandeld door twee kompaskoersen te tonen in hetzelfde rak. Dit is niet conform regel 33 RvW.

De wedstrijd is daarmee onreglementair, de finish is dus ook onreglementair. Regel 2 RvW.

De wedstrijd wordt ongeldig verklaard.

Hoger Beroep aanvraag van de Vaurien 35621 en 85832

De interpretatie van de procedure en de regels is niet juist.

In de procedure zijn de volgende fouten gemaakt:

- De boten waartegen geïnterced werd waren niet op de hoogte gesteld van het tegen hen lopende protest. Hierover is niets bekend gemaakt op het mededelingenbord. Alleen de protesterende partij is mondeling ingelicht.
- Een verzoek tot oproep van getuigen door de protesterende partij werd door het protestcomité niet relevant geacht voor de uitspraak van het protestcomité.

Het protestcomité heeft als feit vastgesteld: 'In een rak zijn twee verschillende kompaskoersen getoond door het wedstrijdcomité'.

Volgens regel 33 moet de kompaskoers van het volgende rak getoond worden voordat één van de boten daaraan begint. Dit is voor de Vaurien juist gebeurd. We wilden hiervoor getuigen oproepen wat niet werd gehonoreerd.

De conclusie onreglementaire wedstrijd dus ook onreglementaire finish gebaseerd op regel 2 kunnen wij niet uit de vastgestelde feiten opmaken.

Verder vinden wij dat de uitspraak van het protestcomité meer tegen het wedstrijdcomité gericht is dan tegen de zeilers waartegen wij geïnterced hebben.

Na gemeld te hebben hier verder mee in hoger beroep te gaan wilde het protestcomité aanvankelijk niet meewerken in het verschaffen van relevante documenten.

Beschouwingen van het protestcomité

Bij het rondenvan de beneden boei 3 is een kompaskoers van 235 graden voor de Contenders getoond, die 10 minuten vóór de Vauriens gestart zijn. Doordat de wind verder draaide naar 270 graden en de Contenders het 2e downwind rak boei 3 rondde is weer een nieuwe kompaskoers getoond nl. 270 graden. Het gevolg was dat $\pm 20\%$ van de Vauriens bij hun 1e downwind rak 235 graden te zien kregen en 80% van de Vauriens 270 graden.

Het comité heeft namelijk verzuimd om de 235 graden koers te laten staan en om klassenvlaggen te tonen.

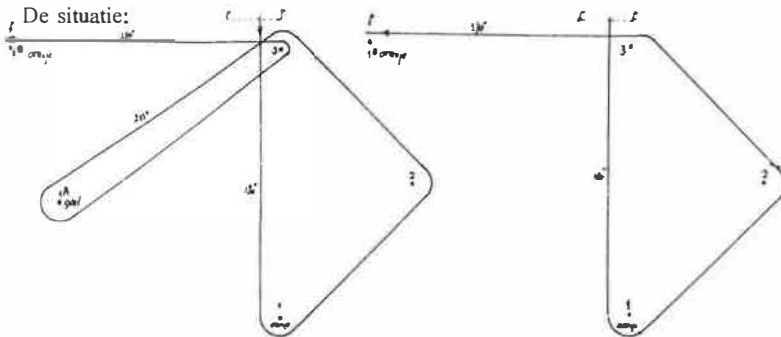

baan voor Contenders en eerste groep Vauriens baan voor achterhoede Vauriens

Hoger Beroep uitspraak

Het Hoger Beroep van Vaurien 85832 is niet geldig, de 85832 was geen partij in het protest.

Het protest van Vaurien 35621 betreft in feite meerdere protesten in verband met onjuist varen van de baan. Bij iedere geprotesteerde moet opnieuw worden besloten of het tegen hem ingediende protest voldoet aan de vereisten en geldig is (regel 63.5 RvW).

In strijd met regel 63.2 RvW heeft het protestcomité verzuimd alle partijen bij het verhoor op de hoogte te stellen van tijd en plaats van het verhoor.

Uit het protestformulier blijkt dat de protesterende boot geen protest heeft geroepen. De protesten tegen alle deelnemers in de Vaurienklasse, met uitzondering van de 85832, zijn gelet op regel 63.5 RvW ongeldig.

Kennelijk heeft het protestcomité gemeend om met gebruikmaking van regel 60.3(b) RvW verhaal te overwegen. Het protestcomité kan dit doen op basis van informatie verkregen uit een of meerdere ongeldige protesten.

Een verzoek om verhaal moet voldoen aan regel 62 RvW. Als 2 verschillende kompaskoersen getoond zijn aan boten in één klasse die een rak beginnen kan dit gezien worden als een onjuiste handeling overeenkomstig regel 62.1(a) RvW.

Bij het overwegen van verhaal moet het protestcomité voldoen aan:

- Regel 63.1 RvW: Een beslissing over verhaal mag niet worden genomen zonder verhoor.
- Regel 64.2 RvW: Wanneer er twijfel bestaat over de feiten of waarschijnlijke gevolgen van enige regeling voor de wedstrijd of wedstrijdserie, in het bijzonder voordat het de wedstrijd afbreekt, moet het protestcomité kennisnemen van verklaringen uit verzake doende bronnen.

Het verhoor voldoet niet aan bovenstaande regels. Desalniettemin is de Zeilraad van mening dat uit de vastgestelde feiten, de overlegde boeirondingslijst bij merkteken 3 en de finishlijst blijkt dat de gehele klasse benadeeld is in zijn plaats van aankomst. Er was geen andere eerlijke regeling te treffen dan het afbreken van de wedstrijd.

De beslissing van het protestcomité om de wedstrijd ongeldig te verklaren wordt gewijzigd in het afbreken van de wedstrijd. Het resultaat van de serie wordt niet gewijzigd.

Gebaseerd op RvW 1997-2000

Verwijzing 97/10

Protestcomité Sneekweek
Randmeer 606 tegen Regenboog 37
Wedstrijd van 4 augustus 1997

Regels 61.3 en 70.2

Regel 61.3. Het protestcomité moet de tijdsduur voor de indiening van een protest verlengen als daar een goede reden voor is.

Regel 70.2. Een protestcomité mag om bevestiging of verbetering van zijn beslissing vragen.

Vraag van het protestcomité

Met toepassing van regel 70.2 RvW vragen wij u onze uitspraak in het protest van Randmeer 606 tegen Regenboog 37 op 4 augustus 1997 tijdens de Sneekweek 1997 te bevestigen of te verbeteren.

Tijdens de Sneekweek 1997 zijn wij geconfronteerd met vele protesten, aan het eind van het evenement met 1003 boten, die ieder een wedstrijd per dag zeilden, zijn 139 protesten geregistreerd.

In het onderhavige protest is de laatste Randmeer gefinisht om 15.47 uur. Op grond van Wedstrijdbepaling 18.1 was de tijdslimiet voor het indienen van protesten derhalve 16.47 uur. Randmeer 606 diende zijn protest in om 16.55 uur, hetgeen een overschrijding van de tijdslimiet met acht minuten betekende.

Als argumenten voor de overschrijding van de tijdslimiet door de Randmeer 606 werden naar voren gebracht:

- na de finish direct voor het Wedstrijdcentrum is de boot naar de andere zijde van het meer gevaren en bij het moederschip afgemeerd, waarna naar het Wedstrijdcentrum teruggevaren is met een snelle motorboot.
- bij het moederschip is eerst hulp geboden bij het leeg hozen van de aan wal gebrachte omgeslagen Flits van de kinderen, alvorens naar het Wedstrijdcentrum te gaan om het protest in te dienen.
- bij het Wedstrijdcentrum is eerst gediscussieerd met de tegenpartij over het wel of niet indienen van het protest, voordat het protest werd ingediend.
- alvorens het protest kon worden ingediend heeft men, naar opgave van Randmeer 606 ± 10 minuten moeten wachten op andere indieners bij het loket protesten.

In deze argumenten zag het protestcomité geen goede reden om met toepassing van regel 61.3 de tijdsduur te verlengen, zodat het comité het protest, door de luttel overschrijding van de tijdsduur met 8 minuten, met toepassing van de regels 61.3 en 63.5 RvW, ongeldig heeft verklaard.

Antwoord van de Zeilraad

1. Regel 61.3 geeft duidelijk aan hoe de tijdsduur wordt vastgesteld. In het onderhavige geval bestaat geen twijfel over het einde van de protesttijd en evenmin over het feit dat het protest is ingediend na het einde van de protesttijd.
2. Het door het protestcomité genoemde feit van 'luttel overschrijding van de tijdsduur met 8 minuten' doet niet ter zake, immers regel 61.3 biedt daartoe geen enkel aanknopingspunt. Een protest is ingediend binnen de tijdsduur of niet.
3. Nadat het protestcomité heeft vastgesteld dat een protest niet binnen de tijdsduur is ingediend, zoals hier het geval is geweest, moet (in de engelse tekst 'shall') worden nagegaan of er een goede reden aanwezig is om de tijdsduur voor de indiening te verlengen.
4. De door het protestcomité genoemde feiten rechtvaardigen de beslissing van het comité dat er in het onderhavige geval geen goede reden voor was.

De Zeilraad bevestigt de beslissing van het protestcomité.

Verwijzing 97/13

Protestcomité Cat Club Noordzee

Regel 61.1.a

Regel 61.1.a Een boot die de bedoeling heeft om te protesteren wegens een incident dat plaatsvindt in het wedstrijdgebied en dat hij heeft opgemerkt, moet 'protest' roepen en opvallend een rode vlag tonen, elk bij de eerste redelijke gelegenheid. Hij moet de vlag tonen tot hij finisht of de wedstrijd verlaat, of, als het incident plaatsvindt dichtbij de finishlijn, totdat het wedstrijdcomité zijn vlag voor gezien heeft verklaard. In alle andere gevallen moet hij de andere boot zo snel als redelijkerwijs mogelijk is op de hoogte brengen.

Vraag A van de protestcommissie

De protesteerder zei dat hij een rode vlag heeft getoond en 'protest' heeft geroepen, elk onmiddellijk. De geprotesteerde zei niets gezien en gehoord te hebben en voegde er aan toe, dat hij getuigen had die ook niets gezien en gehoord hadden. De vlag werd door het finishcomité genoteerd. De protestcommissie accepteerde beide verklaringen en stelde vast, dat aan RvW 61.1.a was voldaan. Getuigen en hun verklaringen (niets gehoord en gezien) werden in dit stadium (RvW 63.5) niet nodig geacht. Was deze beslissing juist?

Antwoord van de Zeilraad

Het niet horen van getuigen is onjuist. Getuigen moeten altijd worden gehoord, conform regel 63.6 RvW.

Vraag B van de protestcommissie

Case 1: Een zeiler heeft net de protestvlag getoond in een eerder protest, als zich voor hem weer een protestsituatie voordoet. In dit tweede protest geeft hij geen enkele indicatie in de richting van de protestvlag, die al tijdens het eerste protest getoond is. Voldoet in deze case de protestvlag aan RvW 61.1.a en zo niet, wat moet de zeiler dan doen?

Case 2: Een zeiler start een wedstrijd met een 'ontrolde' protestvlag zonder dat een protest zich heeft voorgedaan. Als zich voor hem een protestsituatie voordoet wijst hij in de richting van de protestvlag. Voldoet in deze case de protestvlag aan RvW 61.1.a.?

Antwoord van de Zeilraad

In Case 1 staat de vlag al en hoeft de boot alleen bij de eerste redelijke gelegenheid 'Protest' te roepen, regel 61.1(a) RvW.

In Case 2 voldoet de boot niet aan het vereiste dat 'wegens een incident....' de protestvlag wordt getoond 'bij de eerste redelijke gelegenheid', regel 61.1(a) RvW.

Gebaseerd op RvW 1997-2000

Verwijzing 98/01

Libertijn tegen Brothers in Arms
Bon Vivant tegen Libertijn
Winterwedstrijden WV Biesbosch, 1 februari 1998

Regels 63.3, 63.6, 70.1, 70.2 en Definitie Partij

- Regel 63.3(a): De partijen bij een verhoor hebben het recht om aanwezig te zijn gedurende het horen van alle verklaringen.
- Regel 63.6: Het comité moet daarna de feiten vaststellen en daarop zijn beslissing gronden.
- Regel 70.1: Tegen de uitleg van een regel door een protestcomité, maar niet tegen de feiten in zijn beslissing, mag een partij bij een verhoor in hoger beroep gaan.
- Regel 70.2: Een protestcomité mag om bevestiging of verbetering van zijn beslissing vragen.
- Definitie Partij: Een partij in een verhoor: enige andere boot die gestraft kan worden.

Beide protesten zijn blijkens een aantekening van de tijd van behandeling en een aantekening op het protestformulier van Bon Vivant tegen Libertijn wegens hun onderlinge samenhang gelijktijdig behandeld.

In het protest van Libertijn tegen Brothers in Arms is vastgesteld dat beide boten elkaar hebben geraakt en dat Brothers in Arms onmiddellijk 720° heeft gedraaid. Met toepassing van regels 13 en 44.1 luidde de uitspraak dat het protest wordt toegekend en dat Brothers in Arms de straf voor zijn overtreding heeft genomen.

In het protest van Bon Vivant tegen Libertijn is het protest toegewezen maar met toepassing van regel 64.1 gaat Libertijn vrij uit onder verwijzing naar de door Brothers in Arms uitgevoerde 720°.

Op 15 februari besluit het protestcomité het verhoor te heropenen wegens het vermoeden dat bij de behandeling van de protesten een aanmerkelijke fout is gemaakt.

Blijkens het verslag van het protestcomité zijn de protesten vervolgens separaat behandeld.

In het protest van Libertijn tegen Brothers in Arms is beslist dat Brothers in Arms regel 10 heeft overtreden. Het protest wordt echter afgewezen omdat Brothers in Arms conform regel 44.1 zijn straf heeft genomen.

Bij de behandeling van het heropende protest van Bon Vivant tegen Libertijn was Brothers in Arms niet aanwezig. Vastgesteld is onder meer dat de aanvaring tussen beide boten een totale schade van circa fl 4.000,- tot gevolg heeft gehad. De uitspraak luidde dat het protest van Bon Vivant wordt toegekend wegens overtreding door Libertijn van regel 10. Libertijn wordt op grond van regel 64.1 niet gestraft voor deze overtreding.

Brothers in Arms wordt niet gestraft op grond van regel 44.1 en gaat vrij uit.

Hieraan wordt toegevoegd:

Bon Vivant wordt door het protestcomité gezien als de veroorzaker van de ontstane situatie. Deze hoot wordt niet gestraft omdat het protestcomité geen uitspraak kan doen over het onderdeel 'ernstige schade'.

In de aanbiedingsbrief van het verzoek om bevestiging of verbetering van de uitspraak wordt nogmaals vermeld dat het protestcomité zich ervan bewust is dat als Brothers in Arms, die wel degelijk wordt gezien als de veroorzaker van het protest (en de schade) van Bon Vivant tegen Libertijn, de veroorzaker is van ernstige schade, hij op basis van regel 44.1 diem te worden gediskwalificeerd. Echter, het protestcomité staan geen uitspraken van de Zeilraad noch van de ISAF ter beschikking die deze uitspraak zou rechtvaardigen.

Hoger Beroep uitspraak

Gezien de onderlinge samenhang van de incidenten op basis waarvan werd geprotesteerd heeft het protestcomité in eerste instantie juist gehandeld door beide protesten in één verhoor te behandelen. Een dergelijke samenvoeging voorkomt herhaling en zorgt er bovendien voor dat alle aspecten van het incident door de betrokken partijen kunnen worden belicht. Vervolgens kan het protestcomité aan de hand daarvan de feiten in hun onderlinge samenhang vaststellen en een beslissing nemen (ISAF Case 49). Uit de protestformulieren blijkt niet dat dit ook daadwerkelijk is gebeurd.

Hetzelfde had moeten geschieden bij de heropening. Regel 63.3(a) schrijft voor dat alle partijen het recht hebben aanwezig te zijn bij een verhoor. De drie partijen hadden ook nu tegelijk moeten worden gehoord. Dit is echter niet het geval geweest. In het bijzonder is Brothers in Arms niet aanwezig geweest bij de behandeling van het protest van Bon Vivant tegen Libertijn. Brothers in Arms kan wel worden gestraft naar aanleiding van dit protest, zie Definitie Partij.

Op deze grond kunnen de uitspraken geen stand houden.

De uitspraken bevatten voorts een tegenstrijdigheid: Enerzijds wordt beslist dat Brothers in Arms heeft voldaan aan regel 44.1, wat impliceert dat naar het oordeel van het protestcomité er geen sprake is van ernstige schade. Anderzijds stelt het protestcomité dat het geen uitspraak kan doen over het onderdeel 'ernstige schade'.

In de eerder genoemde aanbiedingsbrief schrijft het protestcomité dat het protestcomité geen uitspraken ter beschikking staan van de Zeilraad of van de ISAF die een dergelijke uitspraak zou rechtvaardigen. Dit is een misvatting van de taak van het protestcomité. Deze moet tot een eigen oordeel komen. Als het daarbij kan steunen op uitspraken van de Zeilraad of uitleg door de ISAF is dat vanzelfsprekend nuttig, maar als dat niet het geval is zal het zijn eigen weg moeten vinden. Het protestcomité moet de feiten vaststellen, dus in voorkomende gevallen ook de schade (regel 63.6). Een richtlijn voor het laatste is te vinden in ISAF Case 19. Aan de hand van de vastgestelde feiten zal het protestcomité tot een beslissing moeten komen of er naar zijn oordeel sprake is van een ernstige schade. Indien een partij bij het protest het oneens is met de beslissing daarover kan een uitspraak van de Zeilraad worden gevraagd (regel 70.1).

De uitspraken in beide protesten worden vernietigd, het protestcomité wordt opgedragen om het verhoor te heropenen waarin de protesten gezamenlijk moeten worden behandeld, opnieuw tot een vaststelling van feiten, waaronder de schade, te komen en vervolgens aan de hand daarvan te beslissen.

Verwezen wordt naar ISAF Cases 49 en 19

Gebaseerd op RvW 1997-2000

Hoger Beroep 98/02

Bon Vivant tegen Libertijn
Winterwedstrijden WV Biesbosch, 1 februari 1998

Regels 70.5 en Appendix F2.1

Regel 70.5: Hoger beroepen en vragen moeten voldoen aan Appendix F.

Regel F2.1: De hoger beroep aanvraag moet vermelden waarom de aanvrager van mening is dat de interpretatie van een regel door het protestcomité of de procedure niet juist was.

Hoger Beroep uitspraak

Door Bon Vivant is een hoger beroep aanvraag ingediend tegen de uitspraak van het protestcomité, echter zonder aan te geven op grond waarvan hij van mening is dat de interpretatie van een regel door het protestcomité of de procedure niet juist was.

De hoger beroep aanvraag is niet geldig.

Hoger Beroep 98/03

Verzoek om verhaal 11762
SC Ter Aar
Windsurfen NK Masters, 22 maart 1998

Regels 62 (a), 63.1 en 64 en 71.3 RVW

Regels 63.1 en 64: Het wedstrijdcomité is - behoudens hier niet ter zake doende uitzonderingen- niet bevoegd om een deelnemer te disqualificeren. Alleen een protestcomité is daartoe bevoegd.

Regel 62 (a): Een Wedstrijdcomité handelt onjuist als het een boot in strijd met regel 63.1 en 64 RvW straft.

Regel 71.3: Als de Zeilraad beslist op basis van de door het protestcomité vastgestelde feiten dat een boot die partij was in het verhoor een regel heeft overtreden moet hij hem straffen.

Verzoek om verhaal

Ik ben gestart als Master omdat ik 35 jaar ben. Wegens dit feit protesteer ik tegen de DSQ. Ik verzoek om verhaal op grond van regel 62.1 (A) op grond van het voorgaande.

Uitspraak protestcomité

De heer Van der Lee is door het Wedstrijdcomité uitgesloten van de op 22 maart 1998 gehouden wedstrijd in het kader van de competitie NK Masters.

Het protestcomité, oordeelde over het verzoek om verhaal, constateert, dat het wedstrijdcomité op grond van de wedstrijdregels NK Masters Windsurfcompetitie 1998 terecht betrokkene heeft uitgesloten. Betrokkene is geboren op 5 januari 1963. Volgens de Wedstrijdregels art. 5 wordt er gesproken van: Masters vanaf 35 jaar, geboortejaren tot en met 1962.

Het verzoek om verhaal wordt afgewezen.

Hoger Beroep aanvraag 11762 (samengevat)

In de wedstrijdregels staat "Masters vanaf 35 jaar, geboorte jaren tot en met 1962".

In de aankondigingen spreekt men over geboortejaren tot en met 1963.

Ik ben als 35 jarige ten onrechte uitgesloten van deelname.

Beschouwingen van het protestcomité (samengevat)

De Wedstrijdregels waren opgehangen op een duidelijk zichtbare plaats en zo voor een ieder ter inzage. Er kon hierdoor geen onduidelijkheid bestaan over de leeftijd, vereist voor het deelnemen aan een wedstrijd voor de serie van het NK Masters Windsurfen.

Het protestcomité is van oordeel dat het wedstrijdcomité betrokkene op grond van de wedstrijdregels terecht heeft uitgesloten, hoe spijtig ook.

Hoger Beroep uitspraak

Op het NK Masters Windsurfen waren volgens regel 1 van de Wedstrijdbepalingen de van toepassing zijnde regels:

- de Regels van Wedstrijdzeilen 1997-2000 (RvW)
- de bepalingen van het KNWV
- Het Reglement voor Zeilkampioenschappen
- appendix B RvW
- de wedstrijd bepalingen.

In de regel 5 van de Wedstrijdbepalingen wordt gesteld dat er gevaren wordt in de categorie Masters vanaf 35 jaar, geboortejaren tot en met 1962. Een deelnemer geboren in het jaar 1963 was derhalve niet gerechtigd om deel te nemen aan het Nederlands Kampioenschap Masters Windsurfen.

Regel 63.1 RvW geeft het wedstrijdcomité niet het recht een deelnemer op grond van een regel uit de Aankondiging of Wedstrijdbepalingen met of zonder verhoor uit te sluiten. Regel 63.1 RvW is niet gewijzigd in de Wedstrijdbepalingen. Het wedstrijdcomité had tegen de 11762 moeten protesteren conform regel 60.2 (a) RvW.

Op grond van de regels 63.1 en 64.1 (a) RvW heeft alleen het protestcomité het recht een boot of deelnemer te straffen.

Het wedstrijdcomité heeft door het straffen van de deelnemer op grond van een regel uit de wedstrijd bepalingen onjuist gehandeld en de deelnemer buiten zijn schuld in een wedstrijd benadeeld in zijn plaats van aankomst. Op grond van regel 62 (a) RvW had het protestcomité het verzoek om verhaal moeten toekennen.

De Zeilraad beslist het Hoger Beroep toe te kennen en de uitspraak van het protestcomité te vernietigen. Het verzoek om verhaal wordt toegekend.

Het protestcomité heeft vastgesteld dat de deelnemer Van der Lee geboren is op 5 januari 1963 en derhalve regel 5 van de Wedstrijdbepalingen heeft overtreden. De deelnemer was partij bij het verhoor. Gelet op regel 71.3 RvW beslist de Zeilraad dat 11762 wordt uitgesloten van deelname aan de NK Masters Windsurfen 1998.

Gebaseerd op RvW 1997-2000

Hoger Beroep 98/06

12 Voetsjol 300 tegen 12 Voetsjol 776
NNWB Jubileumwedstrijden, 27 juni 1998
Sneekermeer

Definitie en Regel

Ruimte: De ruimte die een boot nodig heeft onder de heersende omstandigheden terwijl hij met goed zeemanschap prompt manoeuvreert.

Regel 18.2(a): Wanneer boten *hoord aan hoord* liggen voordat één van hen de *tweelengten zone* bereikt, als de buitenliggende boot voorrang heeft moet hij de binnenliggende boot *ruimte* geven om het *merkteken* of de *hindernis* voorbij te varen.

Het protest van 12 Voetsjol 300

Voor de wind naar boei 10, beide over bb.

776 had recht op ruimte maar wilde onderhalen.

Gezegd dat hij loefwaarts was. Vlak voor de ronding raakte giek 776 de stag van 300 licht. Op dat moment was er ruim 2 meter speling tussen onze rompen.

776 heeft geen alternatieve straf genomen.

Halve breedte jol 70 cm, lengte giek 366 cm.

Correctie tot 3 m. Punt van giek steekt 300-70 cm is 230 cm aan lij.

Door het protestcomité vastgestelde feiten

- Beide boten voeren voor de wind over bakboord naar Boei 10;
- Het merkteken moet aan stuurboord gehouden worden;
- Bij het binnenvaren van de twee romplengten zone ligt de 12 Voetsjol 776 aan de binnenzijde van de 300;
- Als 12voetsjol 776 met de neus ongeveer 50 cm verwijderd is van het merkteken, raakt het uiteinde van de giek (10 cm van het einde van de giek) het stuurboord want van 12Voetsjol 300;
- De afstand tussen beide schepen is op dat moment 1,5 à 2 meter;
- De 776 probeerde vrij te blijven door zijn giek in te halen, maar slaagde hier niet in, zodat de giek het want raakte;
- Er is geen schade.

Conclusies en Uitspraak van het protestcomité

- 12 Voetsjol 776 had als binnenliggende boot op grond van regel 18.2(a) RvW recht op ruimte;
- Aangezien de neus van de 776 op het moment van de aanvaring 50 cm van het merkteken verwijderd was heeft de 776 niet meer afstand genomen van het merkteken dan op basis van de definitie van ruimte geoorloofd was.
- Aangezien de 776 probeerde zijn giek binnen te halen, maar hier niet in slaagde en gelet op de afstand tussen beide schepen op het moment van aanvaring heeft de 776 niet meer ruimte gecreëerd ten opzichte van de 300 dan op grond van de definitie van ruimte geoorloofd is;
- Gelet op de aanvaring en het voorgaande heeft 12 Voetsjol 300 in strijd met regel 18.2(a) te weinig ruimte gegeven aan 12 Voetsjol 776.

Uitspraak:

12 Voetsjol 300 wordt uitgesloten van de 1e van de NNWB jubileumwedstrijden op 27 juni 1998.

Hoger Beroep aanvraag van 12 Voetsjol 300 (samengevat)

Naar mijn mening heeft jol 776 onvoldoende gedaan om vrij te blijven. De schoot is slechts eenmalig aangetrokken. Nauwelijks 3 seconden later, bij een snelheid van 1 m/s, heeft de bemanning de schoot met beide handen ingehaald. De bemanning had dit eerder kunnen doen. De veiligheid, windkracht B 4, kan geen reden zijn geweest om de giek niet in te halen. De enige reden om de giek zo wijd uit te houden kan de wens zijn geweest om zo snel mogelijk te varen. Dit is naar mijn mening geen reden om extra ruimte van de buitenliggende boot te eisen.

Hoger Beroep uitspraak

Overwegende dat

- het protestcomité terecht heeft geconcludeerd dat 12Voetsjol 776, zeilende op een afstand van 50 cm van het te ronden merkteken, niet meer ruimte heeft genomen dan waarop hij recht had;
- er wellicht andere of betere methodes van schootvoering zijn dan door 12Voetsjol 776 is toegepast, maar dat betekent niet dat 12Voetsjol 776 in strijd met goed zeemannschap heeft gemanoeuvreed;
- op het moment dat de boten op het punt stonden het merkteken te gaan ronden 12Voetsjol 776 als loefwaarts jacht weliswaar verplicht bleef om vrij te blijven van 12Voetsjol 300, maar dat de rechten van de laatste werden ingeperkt door de verplichting om het binnenliggende jacht ruimte te geven om het merkteken voorbij te varen;
- nu de giek van 12Voetsjol 776 en het want van 12Voetsjol 300 elkaar raakten 12Voetsjol 300 onvoldoende ruimte heeft gegeven aan 12Voetsjol 776.

De Zeilraad wijst de Hoger Beroep aanvraag af. De beslissing van het protestcomité wordt bevestigd.

Gerefereerd wordt aan ISAF-uitspraak 21

Gebaseerd op RvW 1997-2000

Hoger Beroep 98/07

Vaurien 31734 versus Vaurien 35877

Stichting de vlakke van Brouwershaven, onder verantwoordelijkheid van W.V. Brouwershaven
ONK Vaurien 1998, 18 juli 1998

Regels 11 en 18.3.a

Regel 11: Wanneer boten over dezelfde boeg en boord aan boord liggen, moet een loefwaartse boot vrij blijven van een lijwaartse boot.

Regel 18.3.a: Wanneer twee boten over een verschillende boeg lagen en één van hen ging overstag binnen de twee-lengten zone om een merkteken voorbij te varen, mag de boot die overstag ging de andere boot niet noodzaken om hoger dan aan de wind te zeilen om hem te ontwijken.

Het protest van Vaurien 31734 versus Vaurien 35877

Vaurien 31734 komt aan de wind over bakboord zeilend af op merkteken 1. Vaurien 35877 haalt het merkteken in eerste instantie niet en gaat twee keer kort achter elkaar overstag binnen twee van zijn romplengten verwijderd van het merkteken. Daarna ligt Vaurien 35877 over bakboord op een hoger dan aan de windse koers. Vaurien 31734 probeert uit te wijken en moet daarom hoger dan aan de wind varen, gaat scheef en raakt met zijn mast de mast van Vaurien 35877.

Door het protestcomité vastgestelde feiten

Vaurien 35877 vaart over stuurboord aan de wind, binnen twee van zijn romplengten van merkteken 1. Vaurien 31734 vaart over bakboord buiten twee romplengten van het merkteken. Vaurien 35877 gaat overstag binnen de twee romplengten met geringe snelheid. Vaurien 31734 vaart met snelheid de twee-lengten zone binnen en komt op het moment dat Vaurien 35877 zijn overstagmanoeuvre heeft voltooid boord aan boord aan de loefzijde van Vaurien 35877. Tijdens het voorbij varen van het merkteken raken beide boten elkaar met de masten.

Uitspraak van het protestcomité

Vaurien 31734 wordt uitgesloten wegens overtreding van regel 11.

Het hoger beroep van Vaurien 31734

Vaurien 31734 is van mening dat niet regel 11, maar regel 18.3 van toepassing is op de door het wedstrijdcomité vastgestelde feiten. Vaurien 31734 werd door Vaurien 35877 genoodzaakt om hoger dan aan de wind te zeilen om van hem vrij te blijven. Door de harde wind (6Bft.) en hoge golven ging Vaurien 31734 zo scheef dat de masten elkaar raakten.

Commentaar van het protestcomité (samengevat)

Tijdens het verhoor is gebleken dat:

- Vaurien 31734 niet is belemmerd in het aanvaren van het merkteken door de overstagmanoeuvre van Vaurien 35877;
- Vaurien 31734 het merkteken ruimer aanzeilde dan aan de wind;
- Vaurien 31734 een krachtige windstoot kreeg bij het voorbij varen van Vaurien 35877;
- Vaurien 31734 rekening houdend met het bovenstaande niet aannemelijk heeft kunnen maken dat Vaurien 35877 hem noodzaakte hoger te moeten zeilen dan aan de wind om vrij te blijven.

Hoger beroep uitspraak

Uit de vastgestelde feiten blijkt dat Vaurien 31734 niet hoger dan aan de wind heeft moeten zeilen om van Vaurien 35877 vrij te blijven. Regel 11 is van toepassing.

Aangezien, volgens regel 70.1, op de vastgestelde feiten geen hoger beroep mogelijk is wordt besloten de hoger beroep aanvraag van Vaurien 31734 af te wijzen en de uitspraak van het protestcomité te bekrachtigen.

Hoger Beroep 98/08

Verzoek om verhaal 16M² 4401

Blauwe Hand Comité

NK 16M² klasse, Beulakerwijde 14 t/m 18 augustus 1998

Definitie

Partij: Een partij in een verhoor: een protesteerder; een geprotesteerde; een boot die verhaal vraagt; enige andere boot of een deelnemer die gestraft kan worden, ook vanwege regel 69.1; een wedstrijdcomité in een verhoor op grond van regel 62.1(a).

Hoger Beroep aanvraag van de 16M² 4359 (samengevat)

De 16M² 4401 heeft een verzoek om verhaal ingediend wegens schade veroorzaakt door een niet wedstrijdzeilend vaarttuig. Het protestcomité heeft verhaal toegekend op grond van regel 62.1 (b) RvW.

De 16M² 4359 heeft een schriftelijke uitspraak gevraagd. In het verkregen document zijn de vastgestelde feiten niet weergegeven, zodat 16M² 4359 niet kan beoordelen of de uitspraak van het protestcomité juist was.

Beschouwing van het protestcomité

16M² 4359 heeft geen protest ingediend. Op de laatste dag is door de 4359 informatie gevraagd op grond waarvan aan de 4401 RDG (15 punten) voor race 2 is toegekend. Naar aanleiding van dit mondelinge verzoek heeft het protestcomité een uitspraak terzake voor de 4359 opgesteld.

Hoger Beroep uitspraak

16M² 4359 is geen partij in de zin van de definitie bij het verzoek om verhaal van 16M² 4401 en kan gelet op regel 70.1(a) RvW niet in Hoger Beroep gaan. De 4359 zou partij zijn geworden als hij eerst zelf een verzoek om verhaal had ingediend op grond van regel 62.1(a) RvW op grond van een bewering dat het protestcomité een onjuiste behandeling had begaan met zijn uitspraak. Overigens had 16M² 4359, gelet op regel 65.2 RvW, ook geen recht op een schriftelijke uitspraak inzake het verzoek om verhaal van 16M² 4401.

De Hoger Beroep aanvraag van 16M² 4359 voldoet niet aan regel 70 RvW en is derhalve niet geldig.

Gerefereerd wordt aan Hoger Beroep uitspraak 81/8 en ISAF uitspraak 55
Gebaseerd op RvW 1997-2000

Hoger Beroep 98/09

Protestcomité versus Regenboog yy

KW Sneek

Sneekweek, 6 augustus 1998

Regels 69.1a, 69.1b, 69.1c, 69.1d, 69.2a, 69.2b, 69.2c

- Regel 69.1a Bij wangedrag moet het protestcomité de deelnemer onmiddellijk schriftelijk in kennis stellen van het beweerde wangedrag en van de tijd en plaats van het verhoor.
- Regel 69.1b Als het protestcomité beslist dat de deelnemer de beweerde inbreuk heeft gepleegd, moet het: (1) de deelnemer waarschuwen, of (2) de deelnemer uitsluiten en wanneer passend ook de boot uitsluiten, of een andere maatregel nemen binnen zijn jurisdictie.
- Regel 69.1c Het protestcomité moet een opgelegde straf, maar niet een waarschuwing, onmiddellijk melden aan de nationale autoriteiten van de locatie, van de deelnemer en van de booteigenaar.
- Regel 69.1d Als de deelnemer de locatie heeft verlaten en niet kan worden verwittigd of niet op het verhoor verschijnt, moet het protestcomité al het beschikbare bewijsmateriaal verzamelen en, wanneer de bewering gerechtvaardigd lijkt een rapport aan de relevante nationale autoriteiten doen toekomen.
- Regel 69.2a De nationale autoriteit kan op grond van een melding van regel 69.1(c.) of 69.1(d) een onderzoek instellen en wanneer passend een verhoor starten. Zij mag daarna elke maatregel nemen tegen de deelnemer of boot, of ander betrokken persoon, inclusief het intrekken van het deelnamerecht binnen haar jurisdictie en van de ISAF conform regel K3.1(a).
- Regel 69.2b De nationale autoriteit van een deelnemer moet eveneens het ISAF deelnamerecht van een zeiler intrekken zoals vereist in regel K3.1(a).
- Regel 69.2c De nationale autoriteit moet onmiddellijk een intrekking van een deelnamerecht zoals vereist in regel 69.2(a) melden aan de ISAF.

De schriftelijke beschuldiging van het protestcomité tegen Regenboog yy

Regenboog yy wordt ervan beschuldigd dat twee van zijn bemanningsleden zijn overgestapt van een paarse rubberboot in een speedboot van de Stand-By organisatie van de Sneekweek, herkenbaar aan een oranje vlag met een zwart stuurwiel met het opschrift STAND BY. De paarse rubberboot werd bestuurd door de stuurman van Regenboog yy.

Vervolgens heeft één van de twee bemanningsleden, de stuurman van de betreffende Stand-By boot bij de nek vastgepakt en voorover gedrukt onder toevoeging van de woorden, als: 'zeg sorry, zeg sorry', 'kan je niet varen'. Hierbij zijn verwondingen toegebracht aan de stuurman van de Stand-By boot en is zijn t-shirt gescheurd.

In verband met deze beschuldiging worden alle leden van de bemanning van Regenboog yy opgeroepen voor een verhoor in verband met regel 69 van de Regels voor Wedstrijdzeilen.

Vastgestelde feiten door het protestcomité

- De in de schriftelijke beschuldiging vastgestelde feiten worden door de heer XX, stuurman van Regenboog yy, bevestigd.
- De heer XX biedt zijn verontschuldigen aan aan de heer Dijkstra, stuurman van de Stand-By boot.
- De heer XX biedt aan de schade te vergoeden.
- Vlak voor de in de beschuldiging beschreven gedragingen heeft zich een incident voorgedaan waarbij de heer Dijkstra moest uitwijken voor enerzijds de rubberboot van de heer XX, anderzijds voor een aantal palen bij de ingang van de haven van het Kolmeersland. Bij deze uitwijkmanoeuvre gaf de heer Dijkstra gas en veroorzaakte hij dat de stuurman van de rubberboot, de heer XX, aan boord van de rubberboot, nat werd, De achterkant van de boot van de heer Dijkstra raakte hierbij de rubberboot van de heer XX. De bemanning van de rubberboot voer na het voorgaande incident op de boot van de heer Dijkstra af, waarna het in de beschuldiging beschreven voorval zich voordeed, waarbij de heer Dijkstra in de nek werd vastgepakt en voorover werd gedrukt onder toevoeging van de woorden, als: 'zeg sorry, zeg sorry', 'kan je niet varen'.
- De heer Dijkstra liep verwondingen op in de vorm van drie gedeeltelijk licht bloedende striemen op zijn schouder en boven aan zijn borst.
- Het T-shirt van de heer Dijkstra werd door midden gescheurd.

De beschuldiging kon niet aan beide bemanningsleden, de heren WW en ZZ worden uitgereikt, omdat zij beiden niet meer op de locatie aanwezig waren.

Conclusies en van toepassing zijnde regels

- Op de heren WW en ZZ is regel 69.1(d) van toepassing. De schriftelijke beschuldiging is niet aan hen uitgereikt. Zij zijn beiden niet aanwezig geweest bij een verhoor.
- Op de heer XX is regel 69.1(a) van toepassing. De in de beschuldiging en in de vastgestelde feiten beschreven situatie, waarbij de heer XX de rubberboot bestuurde, wordt beschouwd als zijnde in strijd met goede manieren en het in diskrediet brengen van de zeilsport door een deelnemer en een boot aan de Sneekweek van 1998. In het bij zonder omdat verwondingen aan een stuurman van een Stand-By (Rescue) boot zijn toegebracht.

Uitspraak van het protestcomité

De heer XX, alsmede Regenboog yy, worden uitgesloten van alle wedstrijden van de Sneekweek 1998. Deze straf zal conform regel 69.1(c) worden gemeld aan de nationale autoriteit, het KNWV.

Toelichting van het protestcomité

- De beschuldiging is op schrift gesteld en uitgereikt aan de stuurman van Regenboog yy, de heer XX op 6 augustus 1998 om 18.43 uur.
- Het verhoor is gehouden op 6 augustus 1998 om 19.00 uur.
- De heer XX heeft geen bezwaar gemaakt tegen de leden van het protestcomité.
- De heer XX heeft aangegeven dat hij zich voldoende op het verhoor heeft kunnen voorbereiden.

- De heer XX deelde bij het uitreiken van de schriftelijke beschuldiging mede dat zijn beide zonen WW en ZZ niet meer op de locatie aanwezig waren.
- De heer XX was aanwezig bij de mondelinge uitspraak.
- De heer Dijkstra is als getuige gehoord.
- De heer XX gaf aan dat zijn beide zonen via zijn postadres konden worden bereikt.

Verhoor Zeilraad

Aangezien de heren WW en ZZ niet door het protestcomité zijn verhoord omdat zij de locatie reeds hadden verlaten en zich derhalve niet hebben kunnen verweren tegen de schriftelijke beschuldiging heeft de Zeilraad een verhoor gestart onder toepassing van regel 69,2(a).

Op 18 november 1998 zijn de heren WW en ZZ niet verschenen. De heer J. Dijkstra, stuurman van de Stand-By boot is als getuige gehoord.

De heren WW en ZZ zijn op 7 december 1998 alsnog verhoord, bijgestaan door hun raadsman Mr. Landman en de heer XX is als getuige opgetreden. De heren zijn apart verhoord. De heren WW en ZZ zijn vóór het verhoor op de hoogte gesteld van de verklaring van de heer J. Dijkstra van 18 november jl.

Vastgestelde feiten door de Zeilraad

Een rescue-boot, gestuurd door de heer J. Dijkstra, en een rubberboot, gestuurd door de heer XX, met de heren WW en ZZ aan boord, alle drie bemanningslid van Regenboog yy, varen in tegengestelde richting op ramkoers. De snelheid van beide boten is gering. De bemanning van de rubberboot wil niet naar stuurboord uitwijken om een veld van wedstrijdzeilende boten niet te hinderen. De rescue-boot merkt pas vlak voordat een aanvaring zou plaatsvinden de rubberboot op. De rescue-boot wijkt uit naar stuurboord en geeft gas. Daarbij spat water op dat in de rubberboot terecht komt en waardoor ook de heren XX, WW en ZZ enigszins nat worden en er vindt een lichte aanvaring plaats.

De heren aan boord van de rubberboot zijn hierom verontwaardigd en achtervolgen onmiddellijk al schreeuwend "je kan niet varen" en "je moet beter uit je doppen kijken", de rescue-boot.

Bij de rescue-boot aangekomen pakt de heer ZZ de rescue-boot vast, de heer WW stapt aan boord van de rescue-boot en grijpt de heer J. Dijkstra van achteren in de kraag vast en drukt de heer J. Dijkstra met kracht omlaag en roept: "say sorry, say sorry". De heer J. Dijkstra zegt:

"sorry".

De heer WW stapt terug in de rubberboot. Beide boten vervolgen verder hun weg.

Het T-shirt van de heer J. Dijkstra blijkt te zijn gescheurd en hij heeft een aantal schrammen opgelopen.

De heer J. Dijkstra heeft geen schadevergoeding verlangd.

Uitspraak Zeilraad

De vastgestelde feiten door het protestcomité en door de Zeilraad stemmen overeen of zijn aanvullend.

De actie van de bemanning van de rubberboot na de aanvaring met de rescue-boot wordt, evenals dat door het protestcomité is gedaan, bestempeld als wangedrag.

De actie van de bemanning van de rubberboot is een gezamenlijke actie van de drie heren XX, WW en ZZ.

Er is onderscheid in de mate van het wangedrag. De actie van de heer ZZ, waarbij sprake is van lichamelijk contact en het toebrengen van licht letsel, is een zwaarder wangedrag dan dat van de heren WW en XX.

De Zeilraad besluit, op grond van de vastgestelde feiten en onder toepassing van regel 69.2(a) en 69.2(b).

de heer ZZ tot 1 januari 2000;

de heer WW tot 1 juli 1999;

de heer XX tot 1 juli 1999;

het recht op deelname te ontzeggen aan:

- enig evenement dat wordt georganiseerd onder het gezag van het KNWV;
- evenementen waarvoor het deelnamerecht van de ISAF is vereist.

Dit besluit zal, zoals vereist in regel 69.2(c) en Appendix K4, worden gerapporteerd aan de ISAF. Tegen een ontzegging van het deelnamerecht door de ISAF is hoger beroep van de heren XX, WW en ZZ mogelijk bij de ISAF Review Board.

Verklaring afkortingen:

- RvW De regels voor wedstrijdzeilen
- KNWV Koninklijk Nederlands Watersport Verbond
- ISAF International Sailing Federation

Gebaseerd op RvW 1997-2000.

Hoger Beroep 98/10

Onderzoek en uitspraak ex regel 69 RvW in verband met feiten en omstandigheden rondom het gebruik van waterballast door YESS tijdens de Zeilrace en Rally IJmuiden-Lissabon 1998.

Regels: Kader Sportiviteit en de Regels, regel 2, 51, 69 en SI 24.1

Kader Sportiviteit en de Regels	Deelnemers aan de zeilsport zijn onderworpen aan de regels die zij verwacht worden na te leven en te handhaven. Een fundamenteel principe van sportiviteit is dat deelnemers onmiddellijk een straf nemen of zich terugtrekken wanneer zij een regel hebben overtreden.
Regel 2	Een boot en een eigenaar moeten deelnemen met inachtneming van erkende beginselen van sportiviteit en eerlijk spel.
Regel 51	Het is verboden water, dood gewicht of ballast te verplaatsen teneinde de trim of stabiliteit te wijzigen.
SI 24.1	Declaration Form. . . . any departure of rules or regulations shall be clearly reported.
Regel 69.1(a)	Wanneer een protestcomité van mening is dat een deelnemer mogelijk een grove inbreuk heeft gemaakt op een regel of op goede manieren of sportiviteit, of de sport mogelijk in diskrediet heeft gebracht, kan het een verhoor starten.
Regel 69.2(a)	De nationale autoriteit kan op grond van een melding van regel 69.1(c) of 69.1(d) een onderzoek instellen en zondig een passend verhoor starten. Zij mag daarna elke maatregel nemen tegen de deelnemer of boot, of andere betrokken persoon, inclusief het intrekken van het deelnemersrecht binnen haar jurisdictie en van de ISAF conform regel K3.1(a).
Regel 69.2(b)	De nationale autoriteit van een deelnemer moet eveneens het ISAF deelnemersrecht van een zeiler intrekken zoals vereist in regel K3.1(a).
Regel 69.2(c)	De nationale autoriteit moet onmiddellijk een intrekking van een deelnemersrecht zoals vereist in regel 69.2a melden aan de ISAF.

Het rapport van het protestcomité ex regel 69.1(d) (samengevat):

T.a.v. de heer AA, schipper YESS:

- De heer AA erkent het gebruik van waterballast tijdens de wedstrijd, trekt YESS niet terug maar finisht en laat na op de wedstrijdverklaring te vermelden dat regels zijn overtreden.
- Na kennisname van de uitslag en ondanks de aanzegging van een protest door SAMANTHA wordt YESS niet teruggetrokken. De heer AA laat na een vertegenwoordi-

ger aan te wijzen voor de protestbehandeling en verzuimt instructies achter te laten om tijdens de behandeling van het protest te erkennen dat met waterballast is gevaren.

- Na afwijzing van het protest en na kennisname van het besluit van het protestcomité tot een mogelijke heropening van het onderzoek naar aanleiding van het artikel in de Telegraaf van 15 augustus 1998 wordt YESS niet teruggetrokken. Eerst nadat de stichting Race en Rally opheldering heeft gevraagd bij de heer AA naar aanleiding van genoemd persartikel, besluit de heer AA YESS op 30 augustus 1998 terug te trekken.

Het protestcomité verwijst naar de regels RvW:

- kader Sportiviteit en de Regels:
- regel 2 eerlijk zeilen:
- regel 51, verplaatsen van ballast:
- regel 69.1(a), grove inbreuk op een regel, op goede manieren en het mogelijk in diskrediet brengen van de sport en
- SI 24.1 declaration form.

T.a.v. de heer BB, stuurman YESS:

- Het protestcomité stelt op grond van vermoedens vast dat de heer BB op de hoogte was van het varen met waterballast tijdens de wedstrijd.
- In een aantekening, gedateerd 20 juli 1998 verzonden door de heer BB wordt geadviseerd het protest van SAMANTHA op formele gronden ongeldig te doen verklaren alsmede dat SAMANTHA niet aan de bewijslast kan voldoen, in plaats van de vertegenwoordiger van YESS, de heer ee, er op te wijzen dat hij de plicht heeft ten overstaan van de internationale jury de waarheid te spreken. Daarenboven adviseert de heer BB een ongeldige verklaring af te leggen over erkenning van de heer AA gedaan na afloop van de wedstrijd, dat YESS met waterballast heeft gevaren.

Het protestcomité verwijst naar de regels RvW:

- kader Sportiviteit en de Regels:
- regel 2 eerlijk zeilen en
- regel 69.1(a) grove inbreuk op goede manieren.

T.a.v. de heer ee, navigator YESS:

- Tijdens zijn verhoor op 26 september 1998 bevestigt de heer ee dat hij op eigen gezag naar het verhoor van de internationale jury op 23 juli 1998 is gekomen zonder opdracht of instructies van de schipper van YESS, met als reden de belangen van YESS te vertegenwoordigen in verband met het risico van diskwalificatie bij niet verschijnen.
- De vraagstelling van de internationale jury was volgens de heer ee zodanig dat hij telkens een antwoord kon geven zonder daarmee de tegenpartij te helpen en YESS te benadelen en toch niet te liegen. Na deze argumentatie te hebben herhaald tijdens het verhoor op 26 september 1998 antwoordt de heer ee bevestigend op een vraag van het protestcomité of hij wetenschap had van het varen met waterballast.
- Het gedrag van de heer ee wordt beoordeeld als een grove inbreuk op de

goede manieren ten opzichte van de internationale jury en SAMANTHA, gelet het feit dat de heer CC tijdens het verhoor van de internationale jury op de hoogte was van het gebruik van waterballast en dit (met opzet) heeft verzwegen.

Het protestcomité verwijst naar de regels RvW:

- Kader Sportiviteit en de Regels;
- Regel 2. eerlijk zeilen;
- Regel 69.1(a), grove inbreuk op goede manieren.

Het verhoor van de Zeilraad ex regel 69.2(a)

Op 18 november 1998 zijn gehoord als betrokkenen de heren P. Smet, schipper YESS, de heer BB, stuurman YESS, en de heer CC, navigator YESS. Als getuigen zijn gehoord de heren D. van Eck en E. Mehlbaum.

Uitbreiding onderzoek Zeilraad

De Zeilraad stelt vast dat de heer DD, co-schipper YESS, mede-ondertekenaar is van de wedstrijdverklaring en besluit de heer DD als betrokkene te horen op grond van regel 69.2(a).

Op 7 december 1998 zijn gehoord de heer H. DD als betrokkene en de heer D. Schaaf als getuige

Naar aanleiding van de verklaring van de heer DD, ondersteund door de heer D. Schaaf, dat tijdens de voorbespreking in aanwezigheid van de voltallige bemanning van YESS gesproken is over terugtrekking uit de wedstrijd indien onverhoopt waterballast zou worden gebruikt, besluit de Zeilraad het verhoor voort te zetten en worden alle betrokkenen opnieuw gehoord op 12 januari 1999. De heer D. Schaaf is daarbij als getuige gehoord.

De vastgestelde feiten

Gelet op de schriftelijke stukken en de ter zitting door partijen en getuigen afgelegde verklaringen stelt de Zeilraad het navolgende vast:

De heer AA handhaaft ter zitting zijn schriftelijke verklaring dat hij na afloop van de wedstrijd heeft toegegeven dat YESS heeft gevaren met waterballast. De heer AA is ervan op de hoogte dat de IMS-meerbrief van YESS dit gebruik niet toelaat. De heer AA beroept de overtreding niet te hebben vermeld op de wedstrijdverklaring en evenmin in het logboek. Na de uitslag heeft de heer AA YESS niet teruggetrokken en nadat SAMANTHA hem had medegedeeld voornemens te zijn een protest in te dienen, is de heer AA met YESS vertrokken zonder achterlating van instructies om YESS zodanig te doen vertegenwoordigen dat tijdens de protestbehandeling van de internationale jury op 23 juli 1998 de gewraakte overtreding volmondig zou worden erkend en de Yess zou worden teruggetrokken uit de wedstrijd.

Op of omstreeks 27 juli 1998 was de heer AA op de hoogte dat het protest van SAMANTHA was afgewezen. De gronden van afwijzing van het protest heeft de heer AA telefonisch

besproken met de heer ee. Na kennisname van een mogelijke heropening van het onderzoek naar aanleiding van een artikel in De Telegraaf van 15 augustus 1998 en nadat de wedstrijdorganisatie de heer AA om nadere opheldering had gevraagd naar aanleiding van dit artikel, besluit de heer AA eerst op 30 augustus 1998 terug te trekken. De heer AA voert als verweer dat hij waterballast heeft gebruikt tijdens de wedstrijd op het moment dat de veiligheid van de opvarenden niet door hem kon worden gegarandeerd in verband met de heersende weersomstandigheden (55 knopen wind). Na afloop van de storm is niet overwogen om YESS terug te trekken en de wedstrijd buiten mededinging uit te zeilen. Eerst na te zijn geconfronteerd met de ter zitting gedane uitspraak van de heer DD inhoudende dat tijdens de voorbespreking welke plaatsvond in een restaurant in aanwezigheid van de voltallige bemanning van YESS, gesproken is over het terugtrekken van YESS indien onverhoopt gebruik zou moeten worden gemaakt van waterballast, sluit de heer AA niet uit dat dit onderwerp toen aan de orde is geweest en dat YESS zich dan zou terugtrekken. De heer AA was ook aanwezig bij het gesprek op het achterdek na de finish met drie andere bemanningsleden, waarbij de heer AA de opdracht gaf aan de aanwezigen om niet over het gebruik van waterballast te spreken, maar als er naar gevraagd zou worden het niet te ontkennen.

De heer BB wist dat onreglementair met waterballast was gevaren doch naar zijn mening is het de schipper die beslist om de wedstrijd op te geven. De heer BB heeft de heer ee als vertegenwoordiger van YESS bij het protest, aantekeningen doen geven met het oogmerk om het protest ongeldig te doen verklaren en de waarheid te verdoezelen, met onder meer als argument dat het gebruik van waterballast niet kon worden bewezen door SAMANTHA.

De heer ee wist dat er tijdens de wedstrijd onreglementair gebruik is gemaakt van waterballast en heeft dit feit verzwegen tijdens de protestbehandeling op 23 juli 1998 omdat de vraagstelling van de internationale jury zodanig was dat hij kon antwoorden zonder te liegen. ee heeft de protestbehandeling als vertegenwoordiger van YESS bijgewoond en bevond zich daarbij naar zijn mening in een precieze situatie omdat hij enerzijds de waarheid wilde spreken en anderzijds de belangen van YESS niet wilde beschadigen. Wat daarvan zij, vast staat dat de heer Van Rijswijk met opzet niet de waarheid heeft gesproken. De heer ee sluit niet uit dat tijdens de voorbespreking gesproken is over terugtrekking van YESS indien waterballast zou worden gebruikt.

De heer DD heeft de wedstrijdverklaring in de haast, wegens afwezigheid van de navigator, mede ondertekend. De wedstrijdverklaring maakt geen melding van het gebruik van waterballast. De heer DD betreurt dat hij de verklaring heeft ondertekend. Tijdens de voorbespreking is door de heer DD aan de orde gesteld dat YESS zich uit de wedstrijd zou terugtrekken indien YESS genoodzaakt was om waterballast te gebruiken.

Uitspraak van de Zeilraad

De Zeilraad merkt op dat goede zeemannschap en veiligheid op zee de hoogste prioriteit dienen te hebben doch zulks onverlet laat dat de deelnemers de regels, in het bijzonder die van sportief en eerlijk zeilen, naleven. Juist bij wedstrijden op zee, waar geen controle van buitenaf plaatsvindt, dienen andere deelnemers te kunnen vertrouwen op het strikt in acht nemen van het

fundamentele beginsel van eerlijkheid en sportiviteit, waarbij men de plicht heeft zich terug te trekken als men een regel heeft overtreden. Aan dit fundamentele beginsel doet niet af dat YESS de wedstrijd als een oefening heeft beleefd ter voorbereiding op de Volvo Ocean Race Round the World 2001-2002 en het opdoen van ervaring belangrijker werd geacht dan de uitslag van de wedstrijd.

De Zeilraad acht bewezen dat de heer AA, de heer BB de heer CC en de heer DD de regels hebben overtreden zoals door het protestcomité genoemd, zodat sprake is van grove inbreuk op regels van sportief en eerlijk zeilen, waarmee genoemde deelnemers de zeilsport in diskrediet hebben gebracht.

Met inachtneming van regel 69.2(a) en 69.2(b) besluit de Zeilraad:

- de heer AA tot 1 juli 2000;
- de heer BB tot 1 januari 2000;
- de heer CC tot 1 januari 2000 en de heer H. I
- DD tot 1 juli 1999

het recht op deelname te ontzeggen aan alle evenementen die plaatsvinden onder jurisdictie van het KNWV, alsmede aan alle evenementen waarvoor het deelnemerecht van de ISAF is vereist.

Deze uitspraak zal overeenkomstig het bepaalde in regel 69.2(c) en appendix K4 worden gerapporteerd aan de ISAF. Tegen de intrekking van het ISAF deelnemerecht kan overeenkomstig appendix K4.2 hoger beroep worden ingesteld bij de ISAF Review Board. De Zeilraad bepaalt dat bovengenoemde betrokkenen worden voorzien van een exemplaar van de ISAF "Review Board Rules of Procedure".

Gewezen te Bunnik op 1 februari 1999.

Door H.D. Nanninga (Voorzitter), H. Botterweg, H. van den Brink, H. Ozinga, L.P. Stoel, F. de Vries Lentsch en M.D.C. Koole (secretaris)

Gebaseerd op RvW 1997-2000

Hoger Beroep 98/11

Onderzoek en uitspraak op grond van regel 69RvW in verband met het gebruik van de motor door de "Lucia" tijdens de zeilrace Rally IJmuiden-Lissabon 1998.

Regels:

Kader sportiviteit en de regels	Deelnemers aan de zeilsport zijn onderworpen aan een verzameling van regels die zij verwacht worden na te leven en te handhaven. Een fundamenteel principe van sportiviteit is dat deelnemers onmiddellijk hun straf nemen of zich terugtrekken wanneer zij een regel overtreden hebben.
Regel 2. eerlijk zeilen	Een boot en een eigenaar moeten deelnemen met inachtneming van erkende beginselen van sportiviteit en eerlijk spel.
Regel 41	Buiten regel 1 mag een boot geen hulp ontvangen behalve voor een ziek of gewond bemanningslid of ingeval van aanvaring door de bemanning van de andere boot.
Regel 47.1	Een boot mag alleen de uitrusting gebruiken die aan boord was op zijn voorbereidingssein.
Regel 47.2	Geen persoon mag van boord gaan tenzij hij ziek of gewond is of om een persoon of vaartuig in gevaar te helpen.
NoR 5.12	An engine may be used to recover a man overboard, to render assistance or in any grave emergency, full details must be reported at the declaration form and in the logbook.
SI 24.1	Declaration Form. ... any departure of rules or regulations shall be clearly reported...
Regel 69.1(a)	Wanneer een Protestcomité van mening is dat een deelnemer mogelijk een grove inbreuk heeft gemaakt op een regel of op goede manieren of sportiviteit, of de sport mogelijk in diskrediet heeft gebracht, kan het een verhoor starten.
Regel 69.1(d)	Als de deelnemer niet op het verhoor verschijnt moet het Protestcomité al het beschikbare bewijsmateriaal verzamelen en, wanneer de bewering gerechtvaardigd blijkt, een rapport aan de relevante nationale autoriteiten doen toekomen.
Regel 69.2(a)	De nationale autoriteit kan op grond van een rapportage ingevolge regel 69.1(c) en (d) een onderzoek instellen en zondig een verhoor starten. Zij mag passende maatregelen nemen tegen de deelnemer of boot, of andere betrokken persoon, daaronder begrepen het intrekken van het deelnemerecht onder haar jurisdictie en van het ISAF deelnemerecht overeenkomstig regel K3.1(a).
Regel 69.2(b)	De nationale autoriteit van een deelnemer moet eveneens het ISAF deelnemerecht van een zeiler intrekken, zoals vereist in regel K3.1(a).

Regel 69.2(c)

De nationale autoriteit moet onmiddellijk een intrekking van een deelnamerecht zoals vereist in regel 69.23(a) melden aan de ISAF.

Het rapport van het Protestcomité op grond van regel 69.1(d) (samengevat)

- "Lucia" heeft tijdens de zeilrace Lmuiden-Lissabon 1998 bij het aanlopen van Brest en na vertrek uit de haven van Brest enige tijd de motor gebruikt. Tijdens het oponthoud te Brest, nadat de bemanning enkele uren slaap had ingehaald, is de gebroken fokkenval door hulp van buitenaf gerepareerd. Na beëindiging van de wedstrijd vermeldt "Lucia" niet in de wedstrijdverklaringen en het logboek het gebruik van de motor en de hulp van buitenaf. "Lucia" trekt zich niet terug uit de wedstrijd. Vooruitlopend op de officiële prijsuitreiking wordt in verband met een sponsorpartij de 1e prijs NKK uitgereikt aan "Lucia". Mede in verband met een tweetal protesten ingediend tegen "Lucia" door "Runaway" en "Hannah" bemerkt het Wedstrijdcomité dat er een fout is gemaakt en verzoekt "Lucia" zich terug te trekken, hetgeen door "Lucia" wordt geweigerd stellende dat geen regels zijn overtreden. Het Wedstrijdcomité dient geen protest in. De protesten van "Runaway" en "Hannah", waarop de vertegenwoordigers van "Lucia" niet zijn verschenen worden afgewezen wegens overschrijding van de tijdslimiet. Op grond van het beschikbare bewijsmateriaal verdenkt het Protestcomité "Lucia" van wangedrag en worden haar vertegenwoordigers, de heren AA en BB, uitgenodigd voor een verhoor op grond van regel 69.1(a).
- Ten aanzien van de heer AA en de heer BB gelast het Protestcomité een nader onderzoek wegens het niet vermelden op de wedstrijdverklaringen van "Lucia": a. het gebruik van de motor voor voortstuwingsdoeleinden, regel 42 (RvW) en regel 5.12 (NoR) en
 - b. gebruik van gereedschappen niet behorende tot de uitrusting van de boot voor reparatiedoeleinden, regel 47.1 (RvW) en
 - c. het verlaten van het schip door een bemanningslid, regel 47.2 (RvW) en
 - d. hulp van buiten.

De heer AA, als eigenaar/navigator van "Lucia", wordt verweten bovenbedoelde feiten niet in het logboek te hebben vermeld alsmede "Lucia" niet te hebben teruggetrokken uit de race.

- Beide deelnemers verschijnen niet op het verhoor waarna het Protestcomité een rapport opstelt conform regel 69.1(d), en oordeelt op grond van het beschikbare bewijsmateriaal diskwalificatie van "Lucia" en verder gaande maatregelen tegen de heren AA en BB meer dan rechtvaardig.

Het verhoor op grond van regel 69.2 (a) ten kantore van het KNWV te Bunnik, gehouden op 7 december 1998

- Gehoord zijn als betrokkenen:
 - De heer AA:
 - De heer BB
- Als getuigen:

- De heer B. van der Hout
- De heer H. Sleutel.

Geliet op de schriftelijke stukken en de door partijen en getuigen afgelegde verklaringen, stelt de Zeilraad het navolgende vast

De heer AA bevestigt dat de "Lucia" tijdens de wedstrijd wegens materiaalpech zowel Dover als Brest op de motor is aangelopen en na vertrek uit Brest op 18 juli 1998 te 24.00 uur de "Lucia" na het verlaten van de haven de motor geruime tijd heeft gebruikt, zonder de precieze duur te kunnen aangeven. Voor het binnenlopen te Brest heeft de "Lucia" dit gemeld aan de "Totem" die als communicatieschip was aangewezen. De heer AA verwijt het Wedstrijdcomité dat na aankomst van de "Lucia" en na inlevering van het logboek het Wedstrijdcomité heeft verzuimd te constateren dat de "Lucia" bij Dover en Brest de motor heeft gebruikt en had derhalve niet de 1e prijs aan de "Lucia" moeten uitreiken. De heer AA verklaart ter zitting niet op de hoogte te zijn van de fundamentele sportivi teitsregel in RvW dat een deelnemer zich zelf dient terug te trekken indien een regel wordt overtreden. De heer AA verklaart beperkte kennis te hebben van de wedstrijd bepalingen en handhaaft zijn verwijt dat de "Lucia" gemeld heeft naar Dover en Brest te zijn gevaren en niet in de gelegenheid te zijn gesteld door het Wedstrijdcomité om het logboek bij te werken.

De heer BB bevestigt dat tijdens de wedstrijd "Lucia" op de motor naar Dover en Brest is gevaren en erkent deze feiten niet te hebben gemeld in de wedstrijdverklaring en het logboek. De heer BB voert als verweer dat de "Lucia" heeft gemeld dat naar Dover en Brest op de motor is gevaren en door hulp van buitenaf de fokkenval te Brest is gerepareerd en het verblijf aldaar telefonisch is gemeld. De heer BB verwijt het Wedstrijdcomité nalatigheid door de "Lucia" de 1e prijs uit te reiken en deze vervolgens weer in te nemen nadat het Wedstrijdcomité had vastgesteld, mede aan de hand van de ingediende protesten, dat de "Lucia" de motor moet hebben gebruikt. De heer Landman ontkent op de hoogte te zijn geweest van de inhoud van het ingediende protest en verwijt het Wedstrijdcomité onvoldoende motieven te hebben aangedragen om zich uit de wedstrijd terug te trekken. De heer BB verklaart dat hij op de hoogte was dat de tijdslimiet voor het indienen van de protesten van de "Lannah" en de "Runaway" was verstreken. De getuige de heer Sleutel verklaart dat hij eerst op de hoogte was van het gebruik van de motor na in ontvangsname van de protestformulieren van "Lannah" en "Runaway" en hij er bij de heer AA op heeft aangedrongen om "Lucia" terug te trekken.

De Zeilraad acht bewezen dat "Lucia" tijdens de wedstrijd de motor heeft gebruikt bij het aandoen van Dover en Brest. Tijdens het oponthoud te Brest heeft "Lucia" voor de reparatie van haar fokkenval gebruik gemaakt van hulp van buitenaf en heeft in strijd met regel 47.2 een bemanningslid het schip verlaten. Deze feiten staan niet vermeld in de wedstrijdverklaringen noch in het logboek. Het logboek laat zien dat na vertrek uit Brest "Lucia" gedurende een periode, die langer is dan nodig voor het verlaten van de haven, haar motor heeft gebruikt. De Zeilraad, evenals het Protestecomité, neemt niet in beschouwing dat "Lucia" heeft gevaren in strijd met regel 5.12NoR aangezien de wedstrijdorganisatie ten onrechte NoR 5.15 (gebruik motor bij afmeren havens) niet van toepassing heeft verklaard op de NKK klasse. Voor het binnenlopen te Brest heeft "Lucia" zulks gemeld aan het communicatieschip "Totem". De wedstrijdorganisatie te

Lissabon was hiervan niet op de hoogte en is ook anderszins niet geïnformeerd over het aanlopen van de havens te Dover en Brest. De wedstrijdorganisatie rook onraad nadat de 1e prijs op de sponsorparty aan "Lucia" was uitgereikt en tegen de uitslag twee protesten werden ingediend. "Lucia" heeft geen gehoor gegeven aan het verzoek van de wedstrijdorganisatie om zich terug te trekken en voelt zich gegriefd omdat de wedstrijdorganisatie in eerste instantie de 1e prijs aan haar heeft uitgereikt. De heer BB was op de hoogte van het verstrijken van de tijdslimiet van de twee ingediende protesten. Na kennisname van het feit dat "Lucia" mogelijk de motor had gebruikt, had het op de weg van het Wedstrijdcomité gelegen om een protest in te dienen. Eventuele omissies van het Wedstrijdcomité laten echter onverlet dat deelnemers zich dienen te houden aan de fundamentele principes van sportiviteit en zelf het initiatief dienen te nemen om zich terug te trekken bij overtreding van een regel.

De Zeilraad merkt ten overvloede op dat goede zeemanschap en veiligheid op zee prevaleren en onder omstandigheden deelnemers kunnen roepen om gebruik te maken van de motor van hun boot, doch zulks onverlet laat dat deelnemers zich daarbij houden aan de regels, in het bijzonder die van sportief en eerlijk zeilen. Juist bij wedstrijden op zee, waar geen controle van buitenaf plaatsvindt, dient het fundamentele beginsel van eerlijkheid en sportiviteit op de eerste plaats te staan. De Zeilraad stelt vast dat zowel de heer Zeze als de heer BB door hun gedrag grove inbreuk hebben gemaakt op regels van sportief en eerlijk zeilen en daarmee de zeilsport in diskrediet hebben gebracht, niet alleen door geen melding te maken van het gebruik van de motor en de hulp van buitenaf maar ook, na te zijn geconfronteerd door het protestcomité, met overtuigend bewijsmateriaal, zich niet alsnog vrijwillig terug te trekken uit de race.

Uitspraak van de Zeilraad

De Zeilraad besluit de heer aa en de heer BB ieder tot 1 januari 2000 het recht op deelname te ontzeggen aan alle evenementen die plaatsvinden onder de jurisdictie van het KRWV, alsmede alle evenementen waarvoor het ISAF deelnamerecht conform regel K.3.1(a) is vereist.

De Zeilraad bepaalt dat "Lucia" wordt gediskwalificeerd.

Deze uitspraak zal, zoals vereist in regel 69.2(c) en appendix K4 ter kennis worden gebracht aan de ISAF ingevolge K4.2.

Tegen de uitspraak ten aanzien van de intrekking van het ISAF deelnamerecht kan overeenkomstig K4.2 hoger beroep worden ingesteld bij de ISAF "Review Board" en zullen betrokkenen worden voorzien van een exemplaar van de ISAF "Review Board Rules of Procedure".

Gewezen te Bunnik op 11 januari 1999.

H.D. Nanninga (Voorzitter), H. Ozinga, L.P. Stoel, H. Botterweg, F. de Vries Lentsch en M. Koole (secretaris).

Gebaseerd op de RvW 1997-2000.

Hoger Beroep 98/12

Big Bubbles tegen Little Too
W.S.V. Almere
Avondecompetitie, 18 juni 1998

Regels 11 en 16

Regel 11: Een loefwaartse boot moet vrijblijven van een lijwaartse boot.

Regel 16: Wanneer een boot met voorrang van koers verandert moet hij de andere boot ruimte geven om vrij te blijven.

Het protest van Big Bubbles

Tijdens een loefduel, in een boord aan boord situatie, loeft Little Too hoger dan aan de wind en raakt Big Bubbles.

Door het protestcomité vastgestelde feiten

- 1 Geprotesteerde is vóór protesteerder overstag gegaan.
- 2 Protesteerder is aan loef boord aan boord gekomen van vrij achter.
- 3 Geprotesteerde is loefduel aangegaan.
- 4 Er heeft een aanvaring plaatsgevonden

De uitspraak van het protestcomité

Overtreding regel 14B en 16, het protest wordt toegewezen.

Het hoger beroep van Little Too (samengevat)

Little Too tekent een situatie waarbij Big Bubbles ongeveer 1 meter achter hem ligt en 1 meter aan loef. Hij schrijft dan: "Big Bubbles loopt op en begint loefduel". Little Too zeilde zo hoog mogelijk zonder dat zijn zeilen bak gingen staan.

Commentaar van het protestcomité (samengevat)

De boord-aan-boord situatie was ontstaan doordat de Big Bubbles van vrij achter over stuurboord varende de Little Too, eveneens over stuurboord varende, opliep. De Little Too was kort daarvoor overstag gegaan, zonder dat de Big Bubbles hiervoor hoefde uit te wijken.

Big Bubbles verklaarde voorts dat Little Too een loefduel startte. Little Too verklaarde daarentegen dat Big Bubbles is afgevallen en daarbij een aanvaring heeft veroorzaakt.

Een getuige verklaarde dat hij op veertig meter van het incident voer, in het gangboord zittend en met zijn gezicht naar de beide andere boten. Hij verklaarde dat hij Little Too plotseling en snel zag oploeven en daarmee een aanvaring veroorzaken. Op grond van deze verklaring werd het protest toegekend.

Commentaar Big Bubbles (samengevat)

Big Bubbles blijft erbij dat Little Too is opgeloeft. Toen Little Too is afgevallen heeft hij met het achterste deel van de voerail de gelcoat van Big Bubbles geschampd.

Commentaar Little Too

Van plotseling oploeven was geen sprake, het loefduel duurde al zo'n 50 tot 100 meter.

Commentaar getuige

Mijn verklaring tegenover het protestcomité was dat wij ongeveer 150 m van het incident waren verwijderd, dus ook niet de aanvaring of loef- of afvalsituatie gezien kunnen hebben.

Hoger Beroep uitspraak

Het protestcomité heeft de plicht de feiten vast te stellen. Het protestcomité heeft niet als feit vastgesteld hoeveel afstand er dwarsscheeps tussen de beide boten was toen de koerswijziging van Little Too begon en evenmin of Big Bubbles van koers is veranderd.

De Zeilraad beslist dat de feiten onvoldoende zijn vastgesteld en wijst, met toepassing van regel 71.2, het protest terug voor een nieuw verhoor. Een door de Zeilraad aan te wijzen voorzitter zal aan het protestcomité worden toegevoegd.

Verwijzing 99/01

Protestcomité IJspiegelwedstrijden 1998-1999
Wedstrijd van 28 februari 1999

Definitie Wedstrijdzeilen

Een boot zeilt een wedstrijd vanaf zijn voorbereidingssein totdat hij *finisht* en vrij is van de finishlijn en merktekens of heeft opgegeven, of tot het wedstrijdcomité het sein geeft voor een algemene terugroep, uitstel of afbreken.

Definitie Afbreken

Een wedstrijd die door een wedstrijdcomité of protestcomité wordt afgebroken is nietig, maar kan worden overgezeild.

Definitie Protest

Een bewering door een boot, een wedstrijdcomité of een protestcomité dat een boot een regel heeft overtreden.

Regel 63.1 (laatste zin)

Het protestcomité moet alle protesten behandelen die zijn ingediend bij het wedstrijdbureau tenzij het een verzoek van een protesteerder om het protest terug te mogen trekken inwilligt.

Regel 36

Als een wedstrijd opnieuw wordt gestart of overgezeild, mag een overtreding van een regel in de oorspronkelijke wedstrijd met uitzondering van een overtreding van regel 30.3 een boot niet verhinderen om deel te nemen of, behalve onder regel 30.2, 30.3 of 69, een reden zijn om hem te straffen.

Regel 70.2

Een protestcomité mag om bevestiging of verbetering van zijn beslissing vragen.

Regel 71.2

De nationale autoriteit kan een beslissing van het protestcomité vernietigen en het protest terug verwijzen voor een nieuw verhoor en nieuwe beslissing.

Het protestcomité

Een wedstrijd is reglementair gestart.

Er vinden aanvaringen plaats bij het ronden van de eerste boei.

Het afbreken gebeurt op reglementaire wijze (N over A met 3 schoten).

Er zijn vóór het afbreken van de wedstrijd protesten ingediend aangaande de aanvaringen bij de eerste boei en er zijn protesten ingediend na het afbreken van de wedstrijd, voor het einde van de protesttijd.

Wij zijn niet overgegaan tot een verhoor omdat de wedstrijd afgebroken is.

Vragen:

1. Kan/moet een protestcomité de protesten behandelen en op grond waarvan?
2. Kan een protestcomité de protesten toch behandelen uitsluitend ten behoeve van een verzekering en hoe is Hoger Beroep dan geregeld?

Antwoord van de Zeilraad

Vraag 1

1. Er is geen regel die aangeeft dat in geval van het afbreken van een wedstrijd een boot het recht wordt onthouden om te protesteren.

2. De in de Regels voor Wedstrijdzeilen aangegeven procedure dient te worden gevolgd, dus beslissen over de wel of niet geldigheid, enz.
3. Indien bij de behandeling van een geldig protest wordt vastgesteld dat een boot een regel heeft overtreden dient dit in beslissing te worden opgenomen.

Hoger Beroep 99/02

Xarah NED 6035 tegen Force-X NED 5099.
Winterwedstrijden Drimmelen 1998/1999
WV Biesbosch, 28 maart 1999

Regel 63.6 Regels voor Wedstrijdzeilen (RvW)

Regel 63.6 Het protestcomité moet de verklaringen van de *partijen* bij het verhoor horen. Een *partij* bij het verhoor mag ieder persoon die een verklaring aflegt ondervragen. Het comité moet daarna de feiten vaststellen en daarop zijn beslissing gronden.

Het protest van Xarah.

Force-X naderde over SB de over BB liggende Xarah. Er dreigde een aanvaring te ontstaan waarop Xarah Force-X aanriep. Force-X ging te laat overstag waardoor Xarah moest uitwijken om schade te voorkomen.

Vastgestelde feiten.

Het protestcomité heeft geen feiten vastgesteld.

Conclusies van het protestcomité.

Geen.

Uitspraak van het protestcomité.

Force-X wordt uitgesloten wegens te laat overstag gaan waardoor Xarah moest uitwijken.

Hoger Beroep aanvraag van Force-X (samengevat).

Force-X is van mening dat de volgende regels zijn geschonden:

Force-X heeft tijdens het verhoor verklaard dat Xarah vijf minuten na het aanroepen de vlag heeft getoond. Xarah heeft dit niet tegengesproken. Hiermee is niet voldaan aan de regels 61.1 en 63.5.

Wij zijn niet op de hoogte gesteld, wanneer en waar de protestbehandeling zou plaats vinden zoals in regel 63.2 wordt aangegeven en hebben ons dus ook niet kunnen voorbereiden daar wij op een gegeven moment werden opgeroepen om daarop, direct te verschijnen voor het protestcomité

Het protestcomité heeft geen feiten vastgesteld, wat in strijd is met regel 63.6.

Er zijn slechts aantekeningen gemaakt van de verklaringen. Met andere woorden, de beslissing van het protestcomité berust niet op vastgestelde feiten.

Hoger Beroep uitspraak.

Het protestcomité heeft de plicht de feiten vast te stellen, maar heeft verzuimd dit te doen. Hiermee is niet voldaan aan regel 63.6. De Zeilraad vernietigt de uitspraak van het protestcomité en verwijst het protest terug voor een nieuw verhoor en een nieuwe beslissing, conform regel 71.2. Een door de Zeilraad aan te wijzen voorzitter zal aan het protestcomité worden toegevoegd.

Hoger Beroep 99/03

NED 4457, Avanti tegen NED5488, Next
Winterwedstrijden WSV Biesbosch '98 – '99
Wedstrijd van 28 maart 1999

Regels 63.3 en 63.6 RvW

Regel 63.3 De partijen bij het verhoor hebben het recht om aanwezig te zijn gedurende het horen van alle verklaringen.

Regel 63.6: Het protestcomité moet de verklaringen van de partijen bij het verhoor en van hun getuigen en overige verklaringen die het nodig acht, horen. Een partij bij het verhoor mag ieder persoon die een verklaring aflegt ondervragen. Het comité moet daarna de feiten vaststellen en daarop zijn beslissing gronden.

Het protest van de NED 4457, Avanti

Tijdens de start van Klasse A blijft de loefwaartse boot (NED 5488, Next) niet vrij van het lijwaartse boot (NED 5390, Tsjakkaa), met een aanvaring als gevolg.

Door het protestcomité vastgestelde feiten

Geen

Conclusies van het protestcomité

Geen

Uitspraak van het protestcomité

De verklaringen van de partijen zijn tegenstrijdig. Ook de getuigenverklaringen spreken elkaar tegen. Ned 4457, Avanti heeft geen belang bij het incident, derhalve wordt zijn verklaring het zwaarst gewogen. NED 5488, Next wordt uitgesloten.

Hoger Beroep aanvraag NED 5488, Next

Het protestcomité had moeten nagaan of het protest ontvankelijk was, gelet op regel 63.5 RvW. NED 5488, Next is in strijd met regel 61.1(a) RvW niet aangeroepen. De boot NED 5390, Tsjakkaa is wél aangeroepen. De protesterende boot is niet bij de situatie betrokken en niet in staat om vanuit zijn positie een eventuele aanvaring te zien, zoals vereist in regel 60.1(a) RvW.

Het protestcomité had gelet op regel 63.3 RvW aan NED 5488, Next niet het recht mogen ontzeggen om aanwezig te zijn bij het horen van getuige NED 4457, Avanti. De schipper had hierdoor niet de mogelijkheid om vragen te stellen aan de getuige, dit in strijd met regel 63.6 RvW. Bij het verhoor waren vertegenwoordigers van boten aanwezig, die niet aanwezig hadden mogen zijn.

Het protestcomité heeft niet duidelijk kunnen maken welke regel is overtreden. De feiten zijn in strijd met regel 63.6 RvW niet vastgesteld op basis van beweringen van partijen of

getuigen, maar gegrond op het feit dat de getuige geen belanghebbende partij is. De overige getuigen genoemd in het protestformulier zijn niet gehoord. Tijdens het verhoor is alleen gesproken over de vermeende aanvaring, niet over de situatie waardoor de aanvaring tot stand is gekomen. In de regels voor wedstrijdzeilen wordt nergens gesteld dat een aanvaring door contact door middel van het afhouden van de schepen een overtreding van een regel is.

Commentaar van het protestcomité

Geen

Hoger Beroep Uitspraak

De partijen bij het verhoor hebben het recht om aanwezig te zijn gedurende het horen van alle verklaringen. (Regel 63.3 RvW) Het protestcomité moet de verklaringen van de partijen bij het verhoor en van hun getuigen en overige verklaringen die het nodig acht, horen. Een partij bij het verhoor mag ieder persoon die een verklaring aflegt ondervragen. Het comité moet daarna de feiten vaststellen en daarop zijn beslissing gronden (Regel 63.6 RvW).

In dit protest zijn de feiten niet vastgesteld, en zijn de partijen niet in de gelegenheid gesteld om de getuigen te ondervragen. Hiermee is niet voldaan aan regel 63.6 RvW. De Zeilraad verwijst het protest met toepassing van regel F5 RvW terug voor een nieuw verhoor conform regel 66 RvW. Een door de Zeilraad aan te wijzen voorzitter zal aan het protestcomité worden toegevoegd.

Gebaseerd op RvW 1997 - 2000

Verwijzing 99/04

Regenboog 78 tegen Regenboog 5
Koninklijke Watersportvereniging Sneek
Kleine Sneekweek, 13 t/m 16 mei 1999

Regel 21 RvW. Indien mogelijk moet een boot een andere boot die aan de grond zit ontwijken.

Het protest van Regenboog 78 (samengevat).

Bij het invaren van de Sybesloot voer Regenboog 5 ongeveer een halve lengte achter mij, in mijn kielzog. Onverwacht liep ik aan de grond. Regenboog 5 voer mij aan, een groot gat aan sb zijde in de romp was het gevolg.

Vastgestelde feiten

Windsterkte 4 Bf.

De Regenbogen 78 en 5 varen ruimer dan aan de wind over bb van boei 23 naar de Sybesloot. Regenboog 5 vaart in het kielzog van Regenboog 78, ongeveer een halve lengte erachter. Regenboog 78 vaart vlak langs de staken die het wedstrijdcomité heeft geplaatst om een ondiepte voor de Sybesloot aan te geven.

Op de lijn tussen de laatste staak en de eerste meerpaal in de Sybesloot loopt Regenboog 78 plotseling aan de grond en draait snel op de wind naar stuurboord.

Regenboog 5 komt door de draai van Regenboog 78 tussen de ondiepte en Regenboog 78 boord aan boord.

Regenboog 5 probeert door de helmstok aan bb te leggen een aanvaring te voorkomen, doch slaagt hier niet in. Regenboog 5 kon op geen enkele wijze een aanvaring voorkomen.

Regenboog 5 vaart Regenboog 78 aan, aan de stuurboordzijde van de romp, hetgeen een gat ter grootte van ongeveer 20 bij 40 cm in de romp van Regenboog 78 tot gevolg heeft.

Regenboog 5 en Regenboog 78 verlaten de wedstrijd.

Conclusies

- 1 Regenboog 78 loopt aan de grond, waarmee regel 21 van toepassing is. Gelet op de koers en de kleine afstand tussen beide boten, alsmede de snelheid van Regenbogen bij 4 Bf, had Regenboog 5 geen enkele mogelijkheid om Regenboog 78 te ontwijken. Regenboog 5 heeft regel 21 niet overtreden.
- 2 Gelet op de aanhef van deel 2, hoofdstuk D zijn de voorrangsregels van hoofdstuk A niet van toepassing. Regenboog 78 was direct na het vastlopen derhalve niet meer de boot met voorrang en kan daarmee regel 16 niet overtreden hebben.
- 3 Omdat niet Regenboog 5, maar Regenboog 78, door zijn snelle koersverandering na het aan de grond lopen, de boord aan boord positie tot stand bracht, heeft Regenboog 5 regel 18.5 niet overtreden.
- 4 Omdat Regenboog 5 niet de mogelijkheid had om een aanvaring te voorkomen, ondanks zijn poging hiertoe, heeft Regenboog 5 regel 14 niet overtreden.
- 5 Daarom heeft geen van de boten een regel overtreden.

Uitspraak van het protestcomité

Geen van beide boten heeft een regel overtreden, het protest wordt afgewezen.

Het protestcomité vraagt bevestiging of verbetering van zijn uitspraak over dit protest.

Uitspraak van de Zeilraad

De Zeilraad onderschrijft de conclusies 1 en 2 (eerste zin).

De regels, genoemd in de conclusies 2 (tweede zin), 3 en 4 zijn niet van toepassing.

De Zeilraad bevestigt de uitspraak van het protestcomité.

RvW 1997-2000

Hoger Beroep 99/05a

Regenboog 78 tegen Regenboog 5
Koninklijke Watersportvereniging Sneek (KWS)
Kleine Sneekweek, 13 t/m 16 mei 1999

Regel 21 Regels voor Wedstrijdzeilen (RvW)
Regel 21 RvW. Indien mogelijk moet een boot een andere boot die aan de grond zit ontwijken.

Het protest van Regenboog 78 (samengevat).

Bij het invaren van de Sybesloot voer Regenboog 5 ongeveer een halve lengte achter mij, in mijn kielzog. Onverwacht liep ik aan de grond. Regenboog 5 voer mij aan, een groot gat aan stuurboord zijde in de romp was het gevolg.

Door het protestcomité vastgestelde feiten

Windsterkte 4 Bf.

De Regenbogen 78 en 5 varen ruimer dan aan de wind over bakboord van boei 23 naar de Sybesloot. Regenboog 5 vaart in het kielzog van Regenboog 78, ongeveer een halve lengte erachter.

Regenboog 78 vaart vlak langs de staken die het wedstrijdcomité heeft geplaatst om een ondiepte voor de Sybesloot aan te geven.

Op de lijn tussen de laatste staak en de eerste meerpaal in de Sybesloot loopt Regenboog 78 plotseling aan de grond en draait snel op de wind naar stuurboord.

Regenboog 5 komt door de draai van Regenboog 78 tussen de ondiepte en Regenboog 78 boord aan boord.

Regenboog 5 probeert door de helmstok aan bakboord te leggen een aanvaring te voorkomen, doch slaagt hier niet in. Regenboog 5 kon op geen enkele wijze een aanvaring voorkomen.

Regenboog 5 vaart Regenboog 78 aan, aan de stuurboordzijde van de romp, hetgeen een gat ter grootte van ongeveer 20 bij 40 cm in de romp van Regenboog 78 tot gevolg heeft.

Regenboog 5 en Regenboog 78 verlaten de wedstrijd.

Conclusies van het protestcomité

- 1 Regenboog 78 loopt aan de grond, waarmee regel 21 van toepassing is. Gelet op de koers en de kleine afstand tussen beide boten, alsmede de snelheid van Regenbogen bij 4 Beaufort, had Regenboog 5 geen enkele mogelijkheid om Regenboog 78 te ontwijken. Regenboog 5 heeft regel 21 niet overtreden.
- 2 Gelet op de aanhef van deel 2, hoofdstuk D zijn de voorrangsregels van hoofdstuk A niet van toepassing. Regenboog 78 was direct na het vastlopen derhalve niet meer de boot met voorrang en kan daarmee regel 16 niet overtreden hebben.
- 3 Omdat niet Regenboog 5, maar Regenboog 78, door zijn snelle koersverandering na het aan de grond lopen, de boord aan boord positie tot stand bracht, heeft Regenboog 5 regel 18.5 niet overtreden.
- 6 Omdat Regenboog 5 niet de mogelijkheid had om een aanvaring te voorkomen, ondanks zijn poging hiertoe, heeft Regenboog 5 regel 14 niet overtreden.
- 7 Daarom heeft geen van de boten een regel overtreden.

Uitspraak van het protestcomité

Geen van beide boten heeft een regel overtreden, het protest wordt afgewezen.

Hoger Beroep aanvraag Regenboog 78 (samengevat)

De baan was door de Sybesloot, aan het begin van de Sybesloot waren door KWS merktekens geplaatst om een veilige doorvaart te garanderen. Op een bootlengte vanaf de laatste staak in een rechte lijn naar de eerste meerpaal liep Regenboog 78 aan de grond. Regenboog 5 voer een halve bootlengte achter Regenboog 78. Regenboog 5 kwam Boord aan boord toen Regenboog 78 aan de grond zat en raakte vervolgens Regenboog 78 aan zijn stuurboord-zijde. Uit mijn waarneming had Regenboog 5 de mogelijkheid om de aanvaring te voorkomen. Naar mijn mening heeft Regenboog 5 regel 18.5 overtreden. Ik verzoek de zeilraad de uitspraak te herzien.

Commentaar van het protestcomité

Het protestcomité van KWS verwijst in zijn commentaar naar Verwijzing 99/04 die over hetzelfde protest gaat.

Hoger Beroep Uitspraak

De Zeilraad onderschrijft de conclusies 1, 2 (eerste zin) en 5.

De regels, genoemd in de conclusies 2 (tweede zin), 3 en 4 zijn niet van toepassing.

De Zeilraad bevestigt de uitspraak van het protestcomité.

RvW 1997 - 2000

Hoger Beroep 99/05b

Regenboog 78 tegen Wedstrijdcomité Koninklijke Watersportvereniging Sneek (KWS)
Kleine Sneekweek, 13 t/m 16 mei 1999

Regels 62.1 en 62.1(a) Regels voor Wedstrijdzeilen (RvW)

Regel 62.1 Een verzoek om verhaal moet gegrond zijn op een bewering dat de plaats van aankomst van een boot in een wedstrijd of wedstrijdserie buiten zijn eigen schuld aanmerkelijk verslechterd is door een onjuiste handeling of een verzuim van het wedstrijdcomité of het protestcomité.

Het verzoek om verhaal van Regenboog 78 (samengevat).

Bij het invaren van de Sybesloot voer Regenboog 5 ongeveer een halve lengte achter mij, in mijn kielzog. Onverwacht liep ik aan de grond. Regenboog 5 voer mij aan, een groot gat aan stuurboordzijde in de romp was het gevolg. Je gaat ervanuit dat de geplaatste bakens, met KWS-vlag, een veilige doorvaart garandeert om de juiste koers te zeilen naar het volgende merkteken.

Door het protestcomité vastgestelde feiten

Het wedstrijdgebied ten tijde van de Kleine Sneekweek 1999 was ten tijde van het inschrijven bekend bij Regenboog 78.

Het wedstrijdcomité heeft 3 staken geplaatst bij een ondiepte voor het invaren van de Sybesloot teneinde de deelnemers voor de ondiepte te waarschuwen. Tussen de eerste en de tweedestaak was een rood/wit lint gespannen. De tweede en de derde staak waren uitgerust met een verenigingsvlag.

Regenboog 78 en Regenboog 5 voeren vlak langs de staken en vervolgens richting Sybesloot, ruimer dan aan de wind. Windkracht 4 Beaufort.

Op de lijn tussen de laatste staak en de eerste meerpaal in de Sybesloot loopt de 78 op een afstand van ongeveer 1 bootlengte vanaf de laatste staak, aan de grond, waarna Regenboog 5 hem aanvaart en er ernstige schade aan Regenboog 78 ontstaat. Regenboog 5 kon op geen enkele wijze een aanvaring voorkomen. Regenboog 78 kon de wedstrijd als gevolg van de schade niet vervolgen. Na het voltooien van het aandewinds rak, volgde nog een ruimewinds rak naar de finish.

Conclusies van het protestcomité

- 1 Het is de eigen verantwoordelijkheid van een boot om zodanig te navigeren dat het vrij blijft van ondieptes. Wanneer een boot op een ondiepte loopt is dat zijn eigen schuld in de zin van regel 62 RvW. (zie ook HB 91/07)
- 2 Het wedstrijdcomité heeft niet onjuist gehandeld of verzuimd door staken te plaatsen ten einde de deelnemers voor de ondiepte te waarschuwen.

Uitspraak van het protestcomité

Het verzoek om verhaal wordt afgewezen.

Hoger Beroep aanvraag Regenboog 78 (samengevat)

De baan was door de Sybesloot, aan het begin van de Sybesloot waren door KWS merktekens geplaatst om een veilige doorvaart te garanderen. Op een bootlengte vanaf de laatste staak in een rechte lijn naar de eerste meerpaal liep Regenboog 78 aan de grond. Regenboog 5 voer een halve bootlengte achter Regenboog 78. Uit mijn waarneming had Regenboog 5 de

mogelijkheid om de aanvaring te voorkomen. Naar mijn mening heeft Regenboog 5 regel 18.5 overtreden. Ik verzoek de zeilraad de uitspraak te herzien.

Commentaar van het protestcomité

Een deelnemer is zelf verantwoordelijk voor zijn navigatie in het wedstrijdgebied. Hij dient zelf maatregelen te nemen om vrij te blijven van ondiepte. In zijn algemeenheid is het geen taak van het wedstrijdcomité om deelnemers te waarschuwen voor ondiepte in het wedstrijdgebied. Hoger Beroep uitspraak 91/07 onderstreept de eigen verantwoordelijkheid van de zeiler. In de kop van de uitspraak wordt gesteld dat het vastlopen van een jacht op een ondiepte te beschouwen is als zijn eigen schuld als bedoeld in artikel 69 (WR 1989, nu regel 62 RvW 1997), waardoor een aanspraak op verhaal niet aan de orde komt. Deze uitspraak zou voor onderhavig Hoger Beroep betekenen dat de vraag of het plaatsen van staken op een bepaalde plaats gezien moeten worden als een onjuiste handeling van het wedstrijdcomité niet aan de orde komt.

In casu was sprake van een nieuwe ondiepte als gevolg van het weghalen van afpalingen in het water. Ondiepte die voor vele zeilers nog onbekend was.

Het feit dat het wedstrijdcomité door het plaatsen van staken getracht heeft de zeilers te waarschuwen voor nieuw gecreëerde ondiepte die niet door de beheerder van het water aangegeven waren, impliceert niet dat de zeiler die desondanks op een ondiepte vastloopt buiten zijn eigen schuld benadeeld wordt door een onjuiste behandeling van het wedstrijdcomité. Een dergelijke conclusie zou het wedstrijdcomité verplichten iedere ondiepte aan te geven, of op geen enkele wijze een ondiepte aan te geven, ook niet op een banenkaart. Het moeten waarschuwen voor iedere ondiepte zou het uitzetten van een wedstrijdgebied op binnenwateren praktisch onmogelijk maken. Het waarschuwen van deelnemers voor ondiepten in ruwe vorm is goed gebruik op menig banenkaart bij menig wedstrijd-zeil-evenement, zonder dat het wedstrijdcomité onjuist handelt door in deze situaties niet elke ondiepte tot in detail aan te geven.

In het onderhavige geval stonden de staken op plaatsen waar voldoende diepte was voor het passeren van de staken door het onderhavige scheepstype. Het wedstrijdcomité heeft echter niet opgemerkt dat één bootlengte voorbij de laatste staak, de ondiepte zich verder in het vaarwater uitstrekte. Controle achteraf heeft aangegeven dat ongeveer 1 scheepslengte voorbij de laatste staak zich een rug van ondiepte bevond met maximaal 1 meter waterdiepte. Deze ondiepte had de vorm van een smalle (ongeveer 1 meter breed) rug, ongeveer haaks op de lijn tussen de laatste staak en de eerste meerpaal in de Sybesloot. De rug liep 1 à 2 meter door over genoemde lijn tussen laatste staak en meerpaal.

Inmiddels heeft de waterbeheerder de ondiepten op de juiste wijze aangegeven met gele tonnen.

Hoewel een protestcomité en dus ook de Zeilraad zich niet bezighoudt met de aansprakelijkheid voor schade, zou een toekenning van het verzoek om verhaal een argument kunnen zijn om de organiserende autoriteit van het evenement aansprakelijk te stellen voor de schade die een gevolg was van het vastlopen van Regenboog 78. Dit zou mogelijk vergaande gevolgen kunnen hebben voor toekomstig te organiseren zeil-evenementen. De organiserende autoriteit bestrijdt enige aansprakelijkheid in dezen.

Hoger Beroep Uitspraak

De Zeilraad kan zich verenigen met de conclusies van het Protestcomité behoudens de overweging van het Protestcomité dat toekenning van het verzoek om verhaal een argument zou kunnen zijn om de organiserende autoriteit van het evenement aansprakelijk te stellen voor de schade als gevolg van de vastgelopen Regenboog 78. De vraag of een deelnemer en/of Wedstrijdcomité aansprakelijk is voor schade mag geen rol spelen bij de toepassing van

het RvW. Het oordeel over de aansprakelijkheid is voorbehouden aan de rechter. De Zeilraad verwijst naar de Hoger Beroep Uitspraak 91/07, waarin de eigen verantwoordelijkheid voor de navigatie wordt gelegd bij de zeiler. Het markeren van eventuele ondieptes dient te worden gezien als een dienstverlening door het Wedstrijdcomité waaraan de deelnemers geen rechten kunnen ontleen ten aanzien van de waterdiepte. De Zeilraad bevestigt voor het overige de uitspraak van het Protestcomité.

RvW 1997 - 2000

Hoger Beroep 99/07

Skûtsje Nooit Gedacht tegen skûtsje Nooit Volmaakt
W.S.V. Zevenwolden
Lemmer Ahoy, 13 mei 1999

Regel 10 Regels voor wedstrijdzeilen (RvW)

Regel 10 Wanneer boten over een verschillende boeg liggen moet de boot die over de stuurboordboeg ligt vrij blijven van een boot die over de bakboordboeg ligt.

Het protest van Nooit Gedacht.

Nooit Gedacht voer aan de startzijde van de startlijn, richting startschip over stuurboord. Nooit Gedacht moest ruimte geven aan enkele skûtsjes die over bakboord naderden. De laatste van deze skûtsjes was Nooit Volmaakt. Nooit Gedacht is afgevallen om achter Nooit Volmaakt langs te gaan.

Toen de afstand tussen de schepen ongeveer 200 m bedroeg kreeg de schipper van de Nooit Gedacht zicht op de Nooit Volmaakt, die achter de fok van de Nooit Gedacht wegwam. De schepen voeren toen parallel aan elkaar en zouden bij deze koers vrij blijven van elkaar. Toen de schepen ongeveer 100 m van elkaar verwijderd waren viel de Nooit Volmaakt opeens aanmerkelijk af. Onmiddellijk viel de Nooit Gedacht ook af. Aanvaring dreigde, Nooit Volmaakt gaf geen ruimte aan Nooit Gedacht om vrij te blijven. Een aanvaring met schade was het gevolg.

Vastgestelde feiten

Nooit Volmaakt voer over bakboord, Nooit Gedacht over stuurboord. Ongeveer 2 minuten voor de start, beneden de startlijn, volgde een aanvaring met aanzienlijke schade. Nooit Volmaakt schade aan boeg (bakboord zijde), Nooit Gedacht schade frontaal (steven symmetrisch ingedrukt)

De uitspraak van het protestcomité

Nooit Gedacht, over stuurboord varende, moet op grond van regel 10 vrij blijven van de Nooit Volmaakt die over bakboord voer.
Nooit Gedacht wordt uitgesloten.

Het Hoger Beroep van Nooit Gedacht

Naar mijn mening heeft het protestcomité niet alle beschikbare feiten meegenomen in haar beoordeling van het incident.

Bovendien heeft zich bij mij een getuige van het incident gemeld.

Commentaar van het protestcomité

Zelfs in de schets van Nooit Gedacht is geen sprake van abrupte koersveranderingen. Gezien de algemene situatie: 40 deelnemers, wind 4-5 Beaufort is een abrupte koerswijziging zeer onwaarschijnlijk. Van een overtreding van regel 16 was daarom naar het oordeel van het comité geen sprake. Wellicht liet de communicatie aan boord van de Nooit Gedacht te wensen over, gezien zijn verklaring over het in zicht komen van de Nooit Volmaakt achter de fok vandaan.

Hoger Beroep uitspraak

Uit het commentaar van het protestcomité blijkt dat bij de beoordeling van het incident is besproken of er al dan niet sprake was van een abrupte koerswijziging en dat het protestcomité van mening is dat er niet zo'n koerswijziging is geweest.

Het is de verantwoordelijkheid van de partij in een protest om een getuige te laten oproepen (regel P3.2). Als zich na de uitspraak een nieuwe getuige meldt, kan de partij om heropening van het verhoor vragen (regel 66). Hoger Beroep aanvragen is geen middel om nieuw feitenmateriaal te introduceren. (regel 70.1).

Het Hoger Beroep wordt afgewezen en de uitspraak van het protestcomité bekrachtigd.

R.v.W 1997-2000

Hoger Beroep 99/08

Verzoek om verhaal Optimist NED 2166
Zeil- en Kampvereniging "Zulthermeer"
Combi-Noord, 5 en 6 juni 1999

Regel 62.2 RvW

Een protestvlag is bij een verzoek om verhaal niet verplicht.

Het verzoek om verhaal van Optimist NED 2166

Na het startsignaal werd vlag X na 27 seconden getoond in verband met een valse start. Regel 29.2 RvW stelt dat bij een individuele teruggroep de X-vlag onmiddellijk moet worden getoond. Het Wedstrijdcomité heeft hiermee onjuist gehandeld.

Door het protestcomité vastgestelde feiten

Er is door Optimist NED 2166 geen protestvlag getoond

Conclusies van het protestcomité

Optimist NED 2166 heeft niet voldaan aan regel 61.1(a) RvW

Uitspraak van het protestcomité

Verzoek om verhaal ongeldig.

Hoger Beroep aanvraag Optimist NED 2166

Het verzoek om verhaal is ongeldig verklaard omdat er geen protestvlag is getoond. Regel 62.2 RvW stelt echter in de laatste zin, dat bij een verzoek om verhaal geen protestvlag getoond hoeft te worden. Ik kon ook geen protestvlag tonen, omdat ik pas een verzoek kon indienen na het bekend worden van de uitslag of het standpunt van het finishschip.

Commentaar van het protestcomité

Zie uitspraak protest

Hoger Beroep Uitspraak

De laatste zin van regel 62.2 RvW luidt: "Een protestvlag is bij een verzoek om verhaal niet verplicht." Het protestcomité heeft de regels onjuist toegepast door het verzoek om verhaal met toepassing van regel 61.1(a) RvW ongeldig te verklaren.

De Zeilraad verwijst het protest met toepassing van regel F5 RvW terug voor een nieuw verhoor conform regel 66 RvW. Een door de Zeilraad aan te wijzen voorzitter zal aan het protestcomité worden toegevoegd.

Gebaseerd op RvW 1997 - 2000

Hoger Beroep 99/09

Valk 706 tegen Valk 577
U'99, 22 t/m 24 mei 1999
Comité Alkmaardermeer

Regel 61.2 Regels voor Wedstrijdzeilen (RvW)

Regel 61.2(b) Een *protest* moet het incident vermelden, inclusief waar en wanneer het plaats vond.

Regel 61.2
laatste alinea Zo lang het schriftelijke *protest* het incident beschrijft, mogen overige details worden verbeterd voor of gedurende het verhoor.

Het *protest* van de Valk 706

Valk 706 *protesteert tegen* Valk 577 omdat merkteken 9 is geraakt.

Vastgestelde feiten door het *protestcomité*

Op het blad "Schets van het incident" en het blad "Beschrijving van het incident" is niets ingevuld.

Op het eerste blad is in het veld "Incident, Wanneer en waar" alleen aangegeven: "merkteken 9 geraakt".

Het *protestcomité* acht dit een onvoldoende beschrijving van het incident, bovendien op een daarvoor niet bestemde plaats op het formulier. Zo zijn niet genoemd: welke boot heeft de merkteken geraakt, hoe is dat gekomen, etc..

Conclusies en van toepassing zijnde regels

Het incident is niet beschreven.

Regel 61.2(b) en laatste alinea van regel 61.2.

Uitspraak van het *protestcomité*

Het *protest* is ongeldig.

Het Hoger Beroep van Valk 706

Alle relevante gegevens staan op het *protest*formulier vermeld.

Op het 2e blad kan een situatieschets worden gemaakt, maar de noodzaak ontbreekt hiertoe daar de zaak zo klaar is als een klontje. Valk 577 heeft in race 5 merkteken 9 geraakt en geen 360 graden straf genomen. Valk 45 was hiervan getuige.

Toen ik het *protest*formulier invulde vond ik de ruimte in het vak "Incident, Waar en wanneer" wel wat klein maar dacht daar niet verder over na omdat dit kort en bondig kon worden ingevuld: "merkteken 9 geraakt". Ik nam zonder meer aan dat het vanzelfsprekend was dat dit betrekking had op de boot waartegen werd *geprotesteerd* en zonnodig kon dit tijdens het verhoor nader worden uitgelegd. Tijdens de behandeling van het *protest* werd mij duidelijk dat op de achterzijde van het eerste blad nog ruimte was voor het beschrijven van het incident en omdat dit niet was ingevuld werd het *protest* ongeldig verklaard.

Ik ben van mening dat deze beslissing onterecht was en wel om de volgende reden.

Regel 61.2(b) RvW bepaalt o.m. dat een protest het incident, waar en wanneer het plaats vindt moet vermelden. Aan deze eis is door mij voldaan zoals ook het protestcomité in de schriftelijke uitspraak onderschrijft. Het protestcomité acht echter de beschrijving van het incident "onvoldoende" en op de verkeerde plaats ingevuld. Beide feiten zijn mijns inziens niet relevant daar regel 61.2(b) niet aangeeft hoe uitvoerig een incident moet worden beschreven en op welke plaats op een protestformulier.

Ik ben dus van mening dat het verhoor om deze redenen niet had mogen worden beëindigd en dat het protest alsnog of nogmaals zou moeten worden behandeld.

Commentaar van het protestcomité

Niet ontvangen

Hoger Beroep uitspraak

De aard van het incident is duidelijk, het raken van merkteken 9.

Er bestaat geen twijfel welke boot naar de mening van de protesteerder het merkteken 9 heeft geraakt, namelijk de geprotesteerde. Evenmin bestaat er twijfel wanneer dit incident zou hebben plaatsgevonden, namelijk tijdens wedstrijd 5.

Hiermee is voldaan aan regel 61.2(b). Zo lang het schriftelijke protest het incident beschrijft moet het protestcomité de protesteerder in staat stellen de details te verbeteren (laatste alinea regel 61.2).

De plaats op het protestformulier waar de gegevens door de protesteerder wordt ingevuld is niet bepalend voor de geldigheid.

De Zeilraad vernietigt de uitspraak van het protestcomité en verwijst het protest terug voor een nieuw verhoor en een nieuwe beslissing, conform regel 71.2.

RvW 1997-2000

Hoger Beroep 99/10

Verzoek om verhaal Fast Good, ORC 5734.
KWS - Schuttevaerrace 1999.
Wedstrijd van 3 t/m 5 juni 1999.

Regel 63.1 Regels voor Wedstrijdzeilen (RvW)

Regel 63.1 Een beslissing over verhaal mag niet worden genomen zonder verhoor.

Het protest van Fast Good.

In de uitslagverwerking is een onjuiste starttijd Kornwerderzand opgenomen.
Opgenomen tijd 10/02/21 juistè tijd 13/41/46.

Door het protestcomité vastgestelde feiten.

Bij de sluispassage Kornwerderzand op het traject Kornwerderzand - Oude Schild heeft u in strijd gehandeld met de wedstrijd bepaling "sluiscompensatie".
In deze bepaling wordt expliciet en met hoofdletters op deze regel gewezen.

Conclusies van het protestcomité.

Om tot een reële zeiltijd te komen, bent u gelijkgesteld met de laatst vertrekkende boot van de vloot. Vandaar de genoemde tijd in de uitslagverwerking

Uitspraak van het protestcomité.

Het protest is ongeldig.

Hoger Beroep aanvraag van Fast Good.

- Wij zijn niet in de gelegenheid gesteld van verhoor of op de hoogte gebracht van de zitting, er is niet voldaan aan regel 63.1
- In de uitspraak van het protestcomité op 8 juni 1999 bepaalt het protestcomité: "om tot een reële zeiltijd te komen bent u gelijkgesteld met de laatst vertrekkende boot van de vloot".
- In het reglement Schuttevaerrace 1999 is ons deze regel onbekend. Het protestcomité geeft met bovenstaande bepaling een toevoeging aan het reglement en geen uitleg hiervan.
- Verder maken wij bezwaar tegen deelname van de heer J. Zijsling aan het protestcomité, conform regel 63.4. De heer J. Zijsling is belanghebbende in deze zaak vanwege zijn lidmaatschap van het wedstrijdcomité.

Commentaar van het protestcomité (samengevat).

In de aanvullende wedstrijd bepalingen (blz. 4 Sluiscompensatie) wordt aangegeven dat men de doorgang zo snel mogelijk moet nemen (lees een hindernis).
Aangezien Fast Good schijnbaar het door de weersomstandigheden niet aandurfde om verder te varen en hier een rust in acht nam heeft de jury gemeend dat Fast Good niet aan de strekking van de Schuttevaerrace voldeed en daarom de tijdsopname van het laatst geschutte en de doorkomst van de laatste boot genomen.

Verder de opmerking dat de heer J. Zijsling deel uitmaakt van zowel het wedstrijdcomité als de jury, staat omschreven in de regels voor wedstrijdzeilen onder regel 89(a).

Het protest is na de prijsuitreiking bij het zien van de tijdsnotering ingediend. Hierbij was de volledige jury niet aanwezig, zodat zij naderhand schriftelijk uitspraak heeft gedaan en dit protest heeft afgewezen.

Hoger Beroep uitspraak.

Een beslissing over verhaal mag niet worden genomen zonder dat de partijen gehoord zijn.

Bij dit verzoek om verhaal is de indiener niet gehoord door het protestcomité.

Hiermee is niet voldaan aan regel 63.1. De Zeilraad verwijst met toepassing van regel 71.2 het verzoek om verhaal terug voor een verhoor en een nieuwe beslissing conform regel 66.

RvW 1997 - 2000.

Hoger Beroep 99/11

Vrijheid 1427 tegen Vrijheid 670
WSV De Vrijbouter
Vrijbouterweekend 3/4 juli 1999

Regel 18.2(b) Regels voor Wedstrijdzilen (RvW)

Regel 18.2(b). Als een boot vrij voor ligt wanneer hij de twee-lengtenzone bereikt, moet de vrij achter liggende boot vrij blijven.

Het protest van Vrijheid 1427

Vrijheid 1427 komt boord aan boord aanvaren met 16 m² 3950. Vrijheid 670 ligt vrij achter. Vrijheid 1427 en 16 m² 3950 draaien om het merkteken heen en Vrijheid 670 stuurt hem tussen beide boten in.

Geen aanvaring geweest.

Vastgestelde feiten

16 m² 3950 is de binnenliggende boot, boord aan boord met Vrijheid 1427. Vrijheid 670 ligt vrij achter (3 tot 4 meter). Alle boten varen aan de wind over bakboord.

16 m² 3950 rondt merkteken 7 en vervolgt zijn koers ruime wind naar merkteken 13. Vrijheid 1427 draait in de buitenbocht mee op een afstand van 3 m van 3950. 16 m² 3950 draaide ongeveer 3 meter vrij van merkteken 7. 16 m² 3950 en Vrijheid 1427 hebben de twee-lengtenzone niet verlaten.

De uitspraak van het protestcomité.

Vrijheid 670 wordt uitgesloten op regel 18.2(b)

Het Hoger Beroep van Vrijheid 670. (samengevat)

- 1 Ik heb bezwaar gemaakt tegen de samenstelling van het protestcomité; omdat
 - a de stuurman van Vrijheid 1427 in het voorafgaande protest deel uitmaakte van het protestcomité en ook in het volgende protest zijn plaats weer zou innemen.
 - b de zwager van de stuurman van Vrijheid 1427 deel uitmaakte van het protestcomité. Het protestcomité had dus een duidelijk belang in een goede verstandhouding met de stuurman van Vrijheid 1427.

Het protestcomité heeft zelf besloten het protest verder te behandelen, hoewel er op redelijke termijn, althans in hetzelfde weekend, een ander protestcomité beschikbaar was.

- 2 Bij de behandeling van het protest werden twee geheel verschillende verklaringen afgelegd, terwijl er geen getuige was. Secundaire bewijzen ontbreken. In de Nederlandse rechtspraak is het algemeen geaccepteerd dat een 1-op-1 verhaal zonder verder bewijs tot seponering leidt, althans tot een onbeslist-uitspraak.

Commentaar van het protestcomité (samengevat)

- 1 Aanvankelijk werd alleen bezwaar gemaakt tegen de samenstelling van het comité op grond van het lidmaatschap van alle leden van het comité van de wedstrijdgevende vereniging. Pas later is de familierelatie ter sprake gekomen. Achteraf gezien had het protestcomité er wellicht beter aan gedaan het protest te behandelen zonder dat het betreffende lid in het comité zitting had.

- 2 Het is niet juist dat de getuige 16m² 3950 niet is opgeroepen. Oproepen hebben niet geleid tot het verschijnen van deze getuige.

Hoger Beroep uitspraak

- 1 Van getuigen wordt aangenomen dat ze hun verhaal naar waarheid vertellen, en niet gekleurd door de belangen van de partij voor wie zij getuigen. Een protestcomité moet eenzelfde objectiviteit kunnen opbrengen. Desondanks doet een protestcomité er goed aan alle schijn van partijdigheid te vermijden. In dit geval was het beter geweest het protest te behandelen zonder de zwager van de stuurman van Vrijheid 1427, ook al bestond het comité dan maar uit twee leden.
- 2 Uit de vastgestelde feiten blijkt dat er tijdens het rondvaren een ruimte was van zes meter tussen Vrijheid 1427 en het merkteken. Uit niets blijkt dat Vrijheid 1427 voordat hij overstag ging heeft moeten uitwijken om zijn koers te zeilen. Vrijheid 670 had de verplichting vrij te blijven en hij heeft aan die verplichting voldaan. Toen Vrijheid 1427 overstag ging en daarna moest hij vrij blijven van Vrijheid 670 (regel 13, regel 11) en hij heeft aan die verplichting voldaan. Geen van beide boten heeft een regel overtreden.

De Zeilraad beslist dat het protest afgewezen had moeten worden en vernietigt de uitspraak van het protestcomité.

De Zeilraad draagt het wedstrijdcomité op aan Vrijheid 670 de punten toe te kennen die behoren bij zijn plaats van aankomst en de uitslag van het evenement daaraan aan te passen.

Hoger Beroep 99/12

Catamaran 768 tegen Catamaran 919
De Cocksdorper Kust Zeilvereniging
Kampioenschap van Texel, 14 en 15 augustus 1999

Regels 60.2(a), 60.3(a), 61.1(a) en 63.5 Regels voor Wedstrijdzeilen (RvW)

- Regel 60.2(a) en 60.3(a) Het wedstrijdcomité en het protestcomité mogen niet tegen een boot protesteren op basis van informatie uit een ongeldig protest
- Regel 61.(a) Een boot die de bedoeling heeft te protesteren naar aanleiding van een incident in het wedstrijdgebied moet bij de eerste gelegenheid 'Protest' roepen en een protestvlag tonen.
- Regel 63.5 Bij aanvang van het verhoor moet het protestcomité beslissen of aan alle vereisten voor het indienen van een protest is voldaan. Als niet aan alle vereisten is voldaan is het protest ongeldig en moet het verhoor worden beëindigd.

Het protest van Catamaran 768
Catamaran 919 heeft de baan niet juist gezeild.

Door het protestcomité vastgestelde feiten
Catamaran 768 heeft de protestvlag pas getoond op het strand en op het strand het protest aangezegd.

Conclusies van het protestcomité
Catamaran 768 heeft niet voldaan aan regel 61.1.

Uitspraak van het protestcomité
Het protest is ongeldig.

Hoger Beroep aanvraag Catamaran 768
Catamaran 919 heeft het laatste merkteken voor de finish niet gerond. Gelet op de harde wind en de grote afstand heeft het protest pas aangezegd na de finish op het strand. De protestvlag is op het strand getoond.

Catamaran 919 heeft tijdens de protestbehandeling toegegeven de baan onjuist gevaren te hebben, desalniettemin heeft het wedstrijdcomité en het protestcomité geen actie ondernomen. Het protest van Catamaran 768 werd ongeldig verklaard. Catamaran 919 won hiermee het evenement.

Commentaar Catamaran 919
Tijdens de briefing voor de 2^e manche is door de wedstrijdleider de baan bekend gemaakt. Na merkteken 3 zou worden gefinisht. Nadat de tijd voor het waarschuwingssein bekend is gemaakt heb ik de briefing verlaten. Na mijn vertrek is er besloten om de baan te wijzigen. Mij is geen protest aangezegd, ook niet op het strand.

Commentaar van het protestcomité.
Tijdens de briefing is de baan aan de hand van een tekening op het bord uitgelegd. Na het ronden van Merkteken 1 zou worden gefinisht.

Tijdens de finish van manche 2 is door het wedstrijdcomité geen protestvlag waargenomen aan boord van Catamaran 768. Ook in de periode voor manche 3 is geen protestvlag gezien bij Catamaran 768.

Hoger Beroep Uitspraak

Regel 61.1 stelt dat een boot die de bedoeling heeft te protesteren wegens een incident dat plaats vindt in het wedstrijdgebied 'Protest' moet roepen en opvallend een rode vlag moet tonen, elk bij de eerste gelegenheid.

Uit de door het protestcomité vastgestelde feiten blijkt dat Catamaran 768 hier niet aan heeft voldaan. Het protestcomité heeft terecht het protest ongeldig verklaard en het verhoor beëindigd. Hiermee past het protestcomité regel 63.5 juist toe.

Gelet op regel 60.2(a) en 60.3 (a) mag zowel het wedstrijdcomité als het protestcomité niet protesteren tegen een boot op basis van een informatie uit een ongeldig protest.

De Hoger Beroep aanvraag van Catamaran 768 wordt afgewezen, de uitspraak van het protestcomité wordt bevestigd.

Formule 18 NED 2 tegen Formule 18 FRA 701, 29 juli 1999
WV Uitdam
1999 EC Formule 18, Muiderzand, The Netherlands

Regel 11 en 70.1. Regels voor wedstrijdzeilen (RvW)

Regel 11 Wanneer boten over dezelfde *boeg* en *boord aan boord* liggen, moet een *loefwaartse* boot *vrij blijven* van een *lijwaartse* boot.

Regel 70.1 Tegen de door een protestcomité vastgestelde feiten kan geen hoger beroep worden aangetekend.

Het protest van NED 2 tegen FRA 701 (samengevat)

Ik zeilde op een voor de windse koers toen FRA 701 naar beneden stuurde in de richting van onze boot. Wij schreeuwden: 'houd je koers en ga omhoog'.

Het protest is gebaseerd op regel 11.

Door de jury vastgestelde feiten

1. Na het rondenvan merkteken 2 valt NED 2 af tot voor te wind en hijst zijn spinnaker. FRA 701 zeilt een bakstag-koers, beiden over bakboordboeg;
2. Na het hijsen van de spinnaker loeft NED 2 op en zeilt op volle snelheid door, nog steeds over bakboord;
3. FRA 701 valt af en hijst zijn spinnaker. Tijdens het hijsen krijgt hij problemen met zijn spinnaker en verliest snelheid;
4. NED 2 komt van vrij achter lijwaarts boord aan boord met FRA 701. Bij het begin van de boord aan boord situatie is de afstand tussen de boten ongeveer 3 meter;
5. Als loefwaartse boot veranderde FRA 701 niet van koers;
6. NED 2 viel af om een aanvaring met FRA 701 te voorkomen;
7. De geringste afstand tussen de boten was ongeveer 1 meter.

Tekening

Uitspraak van de jury

Regels 11, 14 en 15 zijn van toepassing.

Op het moment dat NED 2 de lijwaartse boot wordt moet FRA 701 als loefwaartse boot volgens regel 11 vrij blijven.

Bij het begin van de boord aan boord situatie was de afstand tussen de boten groot genoeg om vrij te blijven, mits FRA 701 onmiddellijk had gereageerd.

FRA 701 heeft regel 11 overtreden en wordt van race 6 uitgesloten.

Verzoek om heropening van FRA 701 (30-7-99 16.30 uur)

De getuige bij het verhoor lag tijdens het incident niet achter maar vóór de twee boten die met elkaar een aanvaring hadden.

Uitspraak van de jury naar aanleiding van verzoek om heropening van FRA 701

Het verzoek is niet gebaseerd op wezenlijk nieuw bewijsmateriaal. Het verzoek wordt afgewezen.

Tweede verzoek om heropening van FRA 701 (30-7-99 21.00 uur)

De jury heeft een aanmerkelijke fout gemaakt door niet regel 17.1 maar regel 11 toe te passen.

Uitspraak van de jury naar aanleiding van het tweede verzoek om heropening van FRA 701

Het verzoek om heropening wordt toegewezen.

Na het verhoor was er geen reden om de vastgestelde feiten of de conclusie te wijzigen. De uitspraak is niet gewijzigd.

Het hoger beroep van FRA 701 (samengevat)

Tekening A

De twee boten varen door hun koers nogal snel.

Tekening A'

NED 2 hijst de spinnaker en zeilt enige ogenblikken voor de wind.

FRA 701 hijst ook zijn spinnaker. Op het einde van het A'-gebied is de afstand tussen de twee boten meer dan vier lengten.

Tekening B

FRA 701 zeilt de juiste koers (ongeveer 130 graden van de wind). NED 2 komt in volle vaart, boven zijn juiste koers, haaks op de FRA 701 aanvaren en gaat daarna zijn juiste koers varen.

Uit de tekening op het protestformulier van NED 2 blijkt duidelijk dat de boot haaks op de FRA 701 komt aanvaren. Het was aan hem te bewijzen dat bij aanvang van de boord aan boord situatie de afstand tussen de boten veel meer was dan 3 meter. Ook beweert NED 2 in zijn tekening met zijn getuige dat hij (NED 2) achter FRA 701 langs vaart en niet vóór onze boot langs, omdat NED 2 wist dat hij boven zijn juiste koers zeilde en dat hij ingevolge de 17.1 regel kon worden uitgesloten.

Ons standpunt is dat wij volgens goed zeemanschap hebben gezeild en op geen enkel moment regel 11 hebben overtreden. Ook, ondanks het belangrijke loeven van NED 2 was de afstand tussen de twee boten genoeg om elk probleem te vermijden en wij waren instaat om op elk moment te rageren.

Maar van het meeste belang is dat wij niet begrijpen waarom de jury heeft besloten ons op grond van regel 11 uit te sluiten. Dit protestcomité heeft kunnen waarnemen dat het protest van NED 2 was gebaseerd op een valse getuige.

Concluderend denken wij dat NED 2 dit protest bewust heeft ingediend om ons uit te sluiten. Wij kunnen beslist niet accepteren dat een dergelijke houding in wedstrijdverband kan plaatsvinden.

Wij vragen de Hoger Beroep commissie al het beschikbare bewijsmateriaal te overwegen.

Commentaar van de jury (samengevat)

Uitsluiting van een partij bij een protest is geen zaak van het begaan van fout door de ene of de andere bij het protest betrokken partijen, maar is gebaseerd op regel 64.1(a). In het protest van NED 2 tegen FRA 701 was de uitspraak niet gegrond op de verklaring van één getuige, maar gegrond op verkregen bewijsmateriaal van alle bij het verhoor beirokken partijen, met inbegrip van FRA 701 zelf.

De verklaring van de getuige was geen grond voor de uitspraak, daarom kwam ook geen wezenlijk nieuw bewijsmateriaal beschikbaar. Het eerste verzoek om heropening van het verhoor, gebaseerd op de positie van de getuige was afgewezen. De jury is het niet eens met de tekening van FRA 701 in zijn Hoger Beroep. De tekening van de jury in de schriftelijke uitspraak is gebaseerd op de in het verhoor vastgestelde feiten.

Uitgaande van de tekening van de jury in zijn schriftelijke uitspraak kan de jury niet tot de conclusie komen dat NED 2 boven zijn juiste koers zeilde, zoals bepaald in regel 17.1. Na de heropening van het verhoor was de jury ervan overtuigd dat de tekening juist was en dat zij geen fout heeft gemaakt.

In het heropende verhoor is over regel 17.1 gesproken. De getoonde koersen in de tekening van FRA 701 in zijn Hoger Beroep wijken af van de tijdens het verhoor in eerste en in tweede instantie getoonde koersen.

De windsterkte was ongeveer vier Beaufort. Catamarans zeilen gewoonlijk een bakstag-koers wanneer zij een voor de winds rak zeilen.

De jury houdt vast aan zijn eigen tekening die is gegrond op bewijsmateriaal dat in het eerste verhoor naar voren werd gebracht en werd bevestigd in het tweede verhoor en heeft geen reden om de vastgestelde feiten en/of zijn conclusie die op deze feiten is gebaseerd, te wijzigen.

Hoger Beroep uitspraak

Het Hoger Beroep van FRA 701 behelst dat niet regel 11 maar regel 17.1 zou moeten worden toegepast en dat FRA 701 het niet eens is met de feiten zoals die door de jury zijn vastgesteld.

Uit de vastgestelde feiten en uit het commentaar van de jury blijkt dat NED 2 niet boven zijn juiste koers zeilde. FRA 701 was de loefwaartse boot en Ned 2 de lijwaartse boot. Volgens de definitie 'vrij blijven' is FRA 701 niet van NED 2 vrij gebleven. Regel 11 is van toepassing.

Een Hoger Beroep kan volgens regel 70.1 alleen tegen de uitleg van een regel en de gevolgde procedure worden aangetekend, maar niet tegen de vastgestelde feiten.

Aangezien de regels juist zijn toegepast en de feiten ingevolge een juiste procedure zijn vastgesteld wordt besloten het Hoger Beroep af te wijzen en de uitspraak van de jury te bevestigen.

Verwijzing 99/14 / Hoger Beroep 99/15

Verzoek om verhaal van optimist NED 1230

Zeilvereniging 't Olle Schild - Steendam

Combi Noord 4 en 5 september 1999

Regels 29.1 en 29.2 Regels voor Wedstrijdzeilen (RvW)

Regel 29.1 Wanneer op zijn startsein enig deel van de romp, bemanning of uitrusting van een boot aan de baanzijde van de startlijn is, moet de boot geheel naar de startzijde van de startlijn zeilen voordat hij start.

Regel 29.2 Wanneer op zijn startsein een boot moet voldoen aan regel 29.1 moet het wedstrijdcomité onmiddellijk vlag X tonen. Het sein moet getoond blijven tot al deze boten zich geheel aan de startzijde van de startlijn bevinden, maar niet later dan vier minuten na het startsein of één minuut voor enig volgend startsein, als dat eerder is.

Het verzoek om verhaal van Optimist NED 1230.

Het wedstrijdcomité heeft tijdens mijn start geen terugroepteken gegeven (zie regel 29.2)

Door het protest comité vastgestelde feiten.

Optimist NED 1230 bevond zich tijdens zijn startsein geheel aan de baanzijde van de startlijn.

Conclusies van het protestcomité.

Optimist NED 1230 wordt als niet gestart aangemerkt, daar regel 29.1 niet van toepassing is. De boot bevond zich niet aan de startzijde van de baan, geen enkel deel van de romp had enig raakvlak met de startlijn. Het wedstrijdcomité kan derhalve deze boot niet als gestart beschouwen.

Uitspraak van het protestcomité

Het verzoek om verhaal wordt afgewezen en Optimist NED 1230 blijft gediskwalificeerd volgens de regels 28.1 en 29.1.

Het protestcomité vraagt bevestiging of verbetering van zijn uitspraak over dit protest.

Uitspraak van de Zeilraad.

Als een boot zich volledig aan de baanzijde van de startlijn bevindt dan is elk deel van de boot over de lijn, dus ook enig deel.

Het wedstrijdcomité heeft nagelaten de X-vlag te tonen en heeft daarmee niet voldaan aan regel 29.2 en Optimist NED 1230 heeft regel 29.1 overtreden. De beslissing van het protestcomité om Optimist 1230 uit te sluiten wordt vernietigd. Het wedstrijdcomité wordt opgedragen Optimist NED 1230 verhaal te geven, volgens de eerlijkste regeling voor alle betrokken boten. In dit geval is het toekennen van het gemiddelde aantal punten, behaald in de overige wedstrijden, zonder aftrek van het slechtste resultaat de eerlijkste regeling.

DE ZEILRAAD VAN HET KONINKLIJK NEDERLANDS WATERSPORT VERBOND

Hoger beroep 00/01

Verzoek om verhaal Fast Good NED 5734

Koninklijke Watersportvereniging Sneek

KWS - Schuttevaerace 3,4 en 5 juni 1999

Regel 60.2(a): Een wedstrijdcomité kan tegen een boot protesteren.

Regel 61.1(h): Een wedstrijdcomité dat de bedoeling heeft om tegen een boot te protesteren conform regel 60.2(a) wegens een incident dat het heeft waargenomen in het wedstrijdgebied moet hem na de wedstrijd op de hoogte stellen binnen de tijdslimiet die is vastgesteld in regel 61.3.

Regel 63.1: Een boot of deelnemer mag niet worden gestraft zonder een verhoor, behalve zoals voorzien in de regels 30.2, 30.3, 67 en A1.1.

Regel 89(a): Een protestcomité moet zijn een comité aangesteld door het wedstrijdcomité.

Definitie Belanghebbende Partij: Een persoon die voor- of nadeel kan ondervinden als gevolg van de beslissing van een protestcomité of die een direct persoonlijk belang heeft in de beslissing.

Door het protestcomité vastgestelde feiten:

Het protestcomité heeft geen feiten vastgesteld.

De uitspraak van het protestcomité:

1. Het verzoek om verhaal van Fast Good wordt afgewezen. Fast Good heeft tijdens de behandeling bezwaar gemaakt omdat één van de leden van het protestcomité als belanghebbende partij conform regel 63.4. ook deel uitmaakt van het wedstrijdcomité en de wedstrijdleiding. Het protestcomité wijst dit af op grond van regel 89 (a) RvW.
2. In de genoemde race is door het protestcomité beslist dat Fast Good dezelfde starttijd krijgt als de laatst vertrekkende boot van het deelnemersveld (na sluispassage Komwerderzand). Naar het oordeel van het protestcomité is dat reëel, daar er anders een voordeel zou kunnen zijn geweest in een latere vertrektijd na sluispassage met betrekking tot stromingen vrijvaren op het traject naar Texel. De sluispassage wordt n.l. niet als zeiltijd gerekend. Bovendien wordt in de wedstrijd bepalingen expliciet verwezen onder het hoofdstuk "Sluiscompensatie", dat de schipper het sluiscomplex zo snel mogelijk dient te passeren.

Het hoger beroep van Fast Good (samengevat):

Ik ga in hoger beroep daar niet voldaan is aan regel 63.4.

1. Het verzoek om verhaal is aangetekend tegen het wedstrijdcomité c.q. de wedstrijdleiding en daar een van de leden van het protestcomité ook deel uitmaakt van de genoemde commissie is naar mijn oordeel, deze persoon belanghebbende partij in deze zaak.
2. Ik heb conform regel 63.4, zo snel mogelijk, dat wil zeggen tijdens de protestbehandeling bezwaar gemaakt tegen de samenstelling van het protestcomité.
3. In de schriftelijke uitslag van het protest wijst het protestcomité op regel 89 (a). In dit verband wil ik wijzen op regel 89 (b) waarin deelname van leden van wedstrijdleiding c.q. wedstrijdcomité in het protestcomité worden uitgesloten. Tevens blijft staan regel 63.4.

4. Het protestcomité heeft nagelaten de vastgestelde feiten op mijn schriftelijk verzoek conform regel 65.1 en 65.2 schriftelijk mede te delen, er wordt slechts een uitslag medegedeeld.

Commentaar van het protestcomité (samengevat):

Het sluisencomplex in Kornwerderzand is een obstakel in de Schuttevaerrace. Door de tijd op te nemen voor de sluis en na het schutten na de sluis heeft een compensatie voor de sluispassage gevonden ervan uitgaande dat deze hindernis zo snel mogelijk moet worden genomen. Dat Fast Good aanwijzingen zou hebben ontvangen van medewerkers aan deze race was ons niet bekend en de namen van deze medewerkers kwamen niet voor in de organisatie van de race. Bij de mondelinge behandeling kon de partij de medewerkers wel bij naam noemen maar bij de vraag of ze konden getuigen was dit niet het geval en hebben wij dit niet nader gemeld daar dit geen vaststelling van feiten was. Aangezien de zeiler al eerder aan deze race had meegedaan moet hij op de hoogte geweest zijn dat deze passage zo snel mogelijk moet worden genomen. Als je bij de passage als enige van alle schepen blijft liggen geeft dit toch wel een indruk dat dit niet de bedoeling is.

Hoger beroep uitspraak:

Wat betreft de grieven van Fast Good tegen de samenstelling van het protestcomité merkt de Zeilraad op, dat volgens regel 89(a) het wedstrijdcomité een protestcomité aanstelt. Dit sluit niet uit dat een lid van een protestcomité tevens lid van het wedstrijdcomité kan zijn. Het enkele feit dat een lid van het wedstrijdcomité deel uitmaakt van het protestcomité, maakt dit lid geen belanghebbende partij in de zin van regel 63.4 en de definitie van belanghebbende partij. Het was eleganter geweest om zo mogelijk het protestcomité, bij de behandeling van een verzoek om verhaal op grond van regel 62.1(a), onafhankelijk van het wedstrijdcomité samen te stellen, de Regels voor Wedstrijdzeilen leggen dit echter niet dwingend op.

Een wedstrijdcomité dat de bedoeling heeft om tegen een boot te protesteren moet een geldig protest indienen binnen de gestelde tijdslimiet. Het wedstrijdcomité en het protestcomité hebben in dit geval geen protest ingediend (regel 61.1(b)). Een wedstrijd en/of protestcomité mag een boot niet straffen op grond van een overtreding van een Wedstrijdbepaling zonder een verhoor (regel 63.1). Het wedstrijdcomité heeft onjuist gehandeld door zonder te protesteren de tijd van Fast Good te corrigeren in verband met de langere sluispassage. Het verzoek om verhaal van Fast Good had moeten worden toegekend op grond van regel 62.1(a). De uitspraak van het protestcomité in eerste instantie en in tweede instantie wordt vernietigd. Het wedstrijdcomité wordt opgedragen de score aan te passen, waarbij Fast Good niet gestraft wordt voor de langere sluispassage.

DE ZEILRAAD VAN HET KONINKLIJK NEDERLANDS WATERSPORT VERBOND

Hoger Beroep 00/03
Wedstrijdcomité tegen O-jol 542
Z.V. Zuidlaardermeer
Nederlands Kampioenschap, 3 juni 2000.

regel 2. Een boot en zijn eigenaar moeten deelnemen met inachtneming van erkende beginselen van sportiviteit en eerlijk spel. Een boot mag alleen op grond van deze regel worden gestraft als duidelijk is vastgesteld dat deze beginselen zijn overtreden.

regel 78.1. De eigenaar van een boot moet ervoor zorgen dat de boot blijft voldoen aan zijn klassenvoorschriften en dat zijn meetcertificaat geldig blijft.

Het protest van het wedstrijdcomité

Het wedstrijdcomité heeft een rapport ontvangen van een team klassenmeters, inhoudende dat in plaats van 9 kilogram ballast slechts 7,25 kilogram aangebracht is.

Door het protestcomité vastgestelde feiten

De meters, aangesteld volgens RvW 78.3, toevoeging van het KNWV, hebben tussen race 6 en race 7 O-jol 542 gecontroleerd.

In de meetbrief staat vermeld dat 9 kg lood moet worden aangebracht
De meters hebben door meting vastgesteld dat 7,25 kg is aangetroffen.

De uitspraak van het protestcomité

De stuurman heeft door het niet aan boord hebben van de vereiste hoeveelheid lood in strijd gehandeld met regel 78.1 en wordt uitgesloten voor race 6.

Een boot die de verplichte hoeveelheid lood niet aan boord heeft, handelt in strijd met de erkende beginselen van eerlijk spel. Op grond daarvan is de uitsluiting in race 6 niet aftrekbaar.

Het hoger beroep van O-jol 542

- 1 Ik heb O-jol 542 nieuw gekocht, compleet met meetrapport. In het meetrapport staat dat de romp 151 kg weegt en dat er 9 kg lood in gemonteerd zit. Ik heb me nooit afgevraagd dat dit niet zou kunnen kloppen, laat staan dat er oneerlijkheid of onsportiviteit in het spel is. Ik heb te goeder trouw gehandeld.
- 2 De 7,25 kg is bepaald met een schuifmaat en een meetstok, en niet met een balans. Na de uitsluiting heb ik, op aanraden van de bouwer, lood toegevoegd om verdere uitsluitingen te voorkomen. Na het aanbrengen van dit lood is de boot door de bouwer gewogen en 2 kg te zwaar bevonden.

Commentaar van het protestcomité.

Het handelen te goeder trouw kan niet voorkomen dat het wedstrijdreglement wordt toegepast.

Hoger beroep uitspraak

- 1 Een boot mag alleen op grond van RvW 2 worden gestraft als duidelijk is vastgesteld dat de regel is overtreden. Het protestcomité heeft geen feiten vastgesteld die de conclusie rechtvaardigen dat de beginselen van sportiviteit en eerlijk spel zijn

- overtreden. Daarom is toepassing van RvW 2 onjuist.
- 2 Voor wat betreft de hoeveelheid lood richt de hoger-beroepaanvraag zich tegen vastgestelde feiten. De feiten worden in hoogste instantie door het protestcomité vastgesteld, hoger beroep hiertegen is niet mogelijk (RvW 70.1). Uit de verklaring van de eigenaar blijkt dat hij altijd met dezelfde hoeveelheid lood heeft gevaren, ook in de eerste zes wedstrijden van het kampioenschap. De beslissing van het protestcomité wordt bevestigd in zoverre dat de uitsluiting op grond van regel 78.1 terecht is.

De Zeilraad draagt het wedstrijdcomité op de uitslag van het kampioenschap opnieuw te berekenen, waarbij de eerste zes wedstrijden als DSQ moeten worden gescoord.

Gebaseerd op RvW 1997-2000

DE ZEILRAAD VAN HET KONINKLIJK NEDERLANDS WATERSPORT VERBOND

Hoger Beroep 00/04

Europees Kampioenschap 49-er

KZ&RV Hollandia

1-5 juni 2000

Regel 18.2(a) Wanneer boten boord aan boord liggen voordat één van hen de twee-lengten zone bereikt, als de buitenliggende boot voorrang heeft moet hij de binnenliggende boot ruimte geven om het merkteken of de hindernis voorbij te varen. Als ze nog steeds boord aan boord liggen wanneer één van hen de twee-lengten zone bereikt blijft de verplichting van de buitenliggende boot bestaan ook als de boord aan boord positie later verbroken wordt.

Het protest van de ITA 581

ITA 581 naderde het eerste benedenwindse merkteken over stuurboordboeg, GER 2 over bakboord boeg beide ruimwinds.

ITA 581 vroeg ruimte aan GER 2. GER 2 veranderde zijn koers niet en gaf geen ruimte aan ITA 581 om te gijpen en het merkteken te ronden. ITA 581 heeft zijn koers veranderd om een aanvaring met ernstige schade te voorkomen.

De uitspraak van het protestcomité

Vastgestelde feiten

ITA en ESP naderden de benedenwindse gate over stuurboord boeg. ESP lag 1 romplengte voor ITA.

GER naderde de gate over bakboordboeg

Er was een boord aan boord situatie tussen ITA en GER toen zij de 2 romplengtcirkel binnen voeren.

ESP passeerde voor ITA en ging naar het andere merkteken.

GER viel af om een aanvaring met ITA te voorkomen

ITA heeft een aanvaring voorkomen door op te loeven en achter GER langs te varen.

Uitspraak: GER is niet vrij gebleven op grond van regel 18.2(a) en wordt uitgesloten

Hoger Beroep aanvraag van GER

GER is het niet eens met de beslissing van het protestcomité. Het comité is niet samengesteld in overeenstemming met appendix Q, zodat een Hoger Beroep tegen deze uitspraak mogelijk is.

De schriftelijke uitspraak geeft aan dat GER is uitgesloten omdat hij niet is vrijgebleven. De van toepassing zijnde regel is regel 18.2(a). Deze regel is niet juist toegepast, volgens deze regel moest GER ruimte geven, hetgeen hij gedaan heeft. GER heeft geen regel overtreden.

Commentaar van het protestcomité

ITA en ESP voeren over stuurboord toen zij de bakboord boei van de benedenwindse poort naderden. De afstand tussen beide boten bedroeg één bootlengte. GER die over bakboord voer is tussen beide boten door gevaren. Een 49-er met uithangende bemanning is nagenoeg even lang als breed. Hieruit blijkt overduidelijk dat bij ongewijzigde koersen er voor GER onvoldoende ruimte zou zijn om tussen beide boten door te varen. Een aanvaring zou onvermijdelijk het gevolg zijn. Om een aanvaring te voorkomen is ITA opgeloeft en GER afgevallen. Als alleen ITA was afgevallen en GER was rechtdoor gevaren dan had er alsnog een aanvaring plaatsgevonden. ITA ging vlak, rakelings, achter de spiegel van GER langs. De afstand tussen beide boten was in elk geval minder

dan 50 cm.

Op het moment dat GER de twee-lengten zone binnen voer lag ITA boord aan boord, de uitwijkmanoeuvre vond plaats binnen de zone. Door de ontstane situatie en de schrik besloot ESP door te varen naar het andere merkteken.

Doordat GER en ITA boord aan boord lagen toe zij de twee-lengten zone binnen voeren moest GER aan ITA ruimte geven om het merkteken voorbij te varen. GER gaf echter geen ruimte aan ITA.

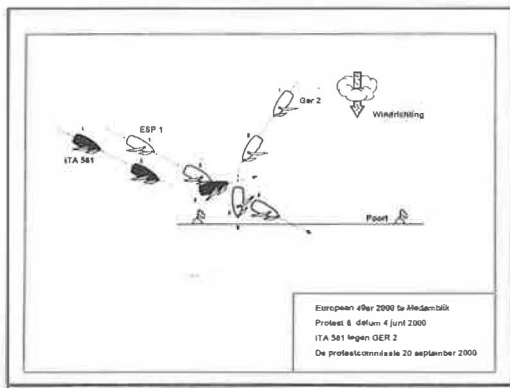

Hoger beroep uitspraak

ITA en GER lagen bij het binnenvaren van de 2 romplengtecirkel boord aan boord. GER aan de buitenzijde, ITA aan de binnenzijde. GER is conform regel 10 de boot met voorrang, echter moet als buitenliggende boot ruimte geven aan de binnenliggende boot ITA. Uit de beschouwingen van het Protestcomité en de alsnog door het Protestcomité geproduceerde tekening blijkt dat als feit moet worden vastgesteld dat de ruimte die GER bij het merkteken gaf ongeveer 1 romplengte was, hetgeen in de gegeven omstandigheden voor een 49-er als te weinig gezien kan worden. De uitspraak van het protestcomité wordt bevestigd. De Hoger Beroep aanvraag wordt afgewezen.

Gebaseerd op RvW 1997-2000

DE ZEILRAAD VAN HET KONINKLIJK NEDERLANDS WATERSPORT VERBOND

Hoger Beroep 00/05A
Efsix 2045 tegen Efsix 2048
Het Witte Huis
3-4 juni 2000

regel 78.1. De eigenaar van een boot moet ervoor zorgen dat de boot blijft voldoen aan zijn klassenvoorschriften en dat zijn meetcertificaat geldig blijft.

Klassenvoorschriften nationale Efsix klasse

Deze voorschriften moeten worden gelezen in samenhang met (..) de standaardtekeningen (..)

KV 1.2

Bouw

De bouw van de Efsix dient te geschieden volgens de officiële standaardtekeningen en het bouwbestek, opdat de eenheid wordt gewaarborgd. In de klassenvoorschriften is de beschrijving opgenomen van een aantal losse onderdelen die, gedurende de levensduur van het jacht, soms vervangen worden. Tevens is voor sommige onderdelen aangegeven of afwijkingen van tekeningen en bestek zijn toegestaan.

KV 2.2.2

Wat niet expliciet is toegestaan in deze voorschriften is verboden.

KV 2.5.3

Spinnakerboom

Materiaal: aluminium legering. De diameter moet minimaal 38 mm bedragen. De lengte van de spinnakerboom, inclusief beslag, mag maximaal 2300 mm bedragen.

Toegestaan beslag: 2 eindstukken en een beugel nabij het midden van de boom voor de bevestiging van de op- en neerhouder. Het hart van de spinnakerboombeugel voor de bevestiging van de spinnakerboom op de mast moet zich bevinden op 770 ± 10 mm boven het meetpunt. De spinnakerboom mag naar beide uiteinden verjongd worden.

Het protest van Efsix 2045

Efsix 2048 heeft een schiet-spiboom. Zowel aan de spiboom als aan de mast zijn wijzigingen aangebracht die in strijd zijn met de klassenvoorschriften.

Door het protestcomité vastgestelde feiten

De tekeningen bij de klassenvoorschriften maken deel uit van de klassenvoorschriften.

Tekening 280-9D geeft onder meer de volgende voorzieningen aan:

1 beugel op de spinnakerboom. Deze was bij inspectie door het protestcomité niet aanwezig.

2 eindbeslagen waarvan er één bij inspectie was vervangen door een rubber prop.

1 oog op de mast dat was vervangen door een drukrolconstructie om de boom te positioneren en een lijn om deze vast te houden.

In de tekst van de klassenvoorschriften staat niet aangegeven dat van deze tekeningen afgeweken mag worden zoals dat vereist wordt in KV 1.2.

Uitspraak van het protestcomité

Efsix 2048 wordt gediskwalificeerd.

Het protestcomité heeft Efsix 2048 er op gewezen dat het niet was toegestaan in de volgende wedstrijden van het evenement met deze spinnakerboomconstructie deel te nemen.

Hierop werd door Efsix 2048 een schriftelijke verklaring conform RvW 64.3(c) ingediend.

Het hoger beroep van Efsix 2048

- 1 In de **klassenvoorschriften** staat niet hoe gehandeld moet worden als er verschillen in uitleg zijn tussen de klassenvoorschriften en de standaardtekeningen. Hier hebben we te maken met tekeningen uit 1974 en klassenvoorschriften uit 1998. Het protestcomité laat zonder motivatie de tekeningen prevaleren boven de klassenvoorschriften. Omdat de voorschriften van 1998 zijn geschreven met voorkennis van de tekeningen ligt het juist voor de hand de klassenvoorschriften te laten prevaleren.
- 2 In KV 2.5.3. wordt het toegestaan beslag van de spinnakerboom opgesomd. Toegestaan betekent dat het gebruikt mag worden, maar niet gebruikt hoeft te worden.
- 3 KV 2.8 stelt: "Beslag is vrij met uitzondering van datgene dat elders in dit reglement is voorgeschreven". In het voor de omschrijving van de spiboom toepasselijke artikel 2.5.3 wordt in het geheel niet gesproken over voorgeschreven beslag, waaruit geconcludeerd moet worden dat het beslag vrij is.
- 4 De klassenvoorschriften hanteren een aantal andere en ruimere definities dan de op de tekening vermelde begrippen. Mijn spiboom voldoet volledig aan de definities zoals gegeven in de tekst van de klassenvoorschriften. De klassenvoorschriften spreken over "eindstukken" van de spinnakerboom, in de tekening staat de term "spinnakerboom eindbeslag". Een eindstuk is volgens de tekening een haak met een sluiting. Een eindstuk is volgens Van Dale "het laatste gedeelte van iets".

Commentaar van het protestcomité

Het protestcomité merkt op dat de betrokken deelnemers hun schiet-spi niet meer gebruikt hebben, ook niet bij volgende wedstrijdseries.

Hoger beroep uitspraak

Het beslag van de spinnakerboom is voorgeschreven in art 2.5.3 van de klassenvoorschriften en is derhalve niet vrij, overeenkomstig het gestelde in art. 2.8.

In tekening 280 9D is het eindbeslag van de spinnakerboom getekend. Deze tekening preciseert het beslag dat is genoemd in art. 2.5.3.

De geconstateerde uitvoering met rubber prop ten behoeve van een schiet-spiboom is wezenlijk anders dan in de tekening is bedoeld.

De Zeilraad bevestigt de uitspraak van het protestcomité.

De Zeilraad draagt de wedstrijdgevende vereniging op Efsix 2048 te diskwalificeren voor alle wedstrijden van het evenement, waarin deze met deze spinnakerboom heeft gevaren.

Gebaseerd op RvW 1997-2000 en klassenvoorschriften maart 1998.

DE ZEILRAAD VAN HET KONINKLIJK NEDERLANDS WATERSPORT VERBOND

Hoger Beroep 00/05B
Efsix 2045 tegen Efsix 2053
Het Witte Huis
3-4 juni 2000

regel 78.1. De eigenaar van een boot moet ervoor zorgen dat de boot blijft voldoen aan zijn klassenvoorschriften en dat zijn meetcertificaat geldig blijft.

Klassenvoorschriften nationale Efsix klasse

Deze voorschriften moeten worden gelezen in samenhang met (..) de standaardtekeningen (..)

KV 1.2

Bouw

De bouw van de Efsix dient te geschieden volgens de officiële standaardtekeningen en het bouwbestek, opdat de eenheid wordt gewaarborgd. In de klassenvoorschriften is de beschrijving opgenomen van een aantal losse onderdelen die, gedurende de levensduur van het jacht, soms vervangen worden. Tevens is voor sommige onderdelen aangegeven of afwijkingen van tekeningen en bestek zijn toegestaan.

KV 2.2.2

Wat niet expliciet is toegestaan in deze voorschriften is verboden.

KV 2.5.3

Spinnakerboom

Materiaal: aluminium legering. De diameter moet minimaal 38 mm bedragen. De lengte van de spinnakerboom, inclusief beslag, mag maximaal 2300 mm bedragen.

Toegestaan beslag: 2 eindstukken en een beugel nabij het midden van de boom voor de bevestiging van de op- en neerhouder. Het hart van de spinnakerboombeugel voor de bevestiging van de spinnakerboom op de mast moet zich bevinden op 770 ± 10 mm boven het meetpunt. De spinnakerboom mag naar beide uiteinden verjongd worden.

Het protest van Efsix 2045

Efsix 2053 heeft een schiet-spiboom. Zowel aan de spiboom als aan de mast zijn wijzigingen aangebracht die in strijd zijn met de klassenvoorschriften.

Door het protestcomité vastgestelde feiten

De tekeningen bij de klassenvoorschriften maken deel uit van de klassenvoorschriften.

Tekening 280-9D geeft onder meer de volgende voorzieningen aan:

1 beugel op de spinnakerboom. Deze was bij inspectie door het protestcomité niet aanwezig.

2 eindbeslagen waarvan er één bij inspectie was vervangen door een rubber prop.

1 oog op de mast dat was vervangen door een drukrolconstructie om de boom te positioneren en een lijn om deze vast te houden.

In de tekst van de klassenvoorschriften staat niet aangegeven dat van deze tekeningen afgeweken mag worden zoals dat vereist wordt in KV 1.2.

Uitspraak van het protestcomité

Efsix 2053 wordt gediskwalificeerd.

Het protestcomité heeft Efsix 2053 er op gewezen dat het niet was toegestaan in de volgende wedstrijden van het evenement met deze spinnakerboomconstructie deel te nemen.

Hierop werd door Efsix 2053 een schriftelijke verklaring conform RvW 64.3(c) ingediend.

Het hoger beroep van Efsix 2053

- 1 In de klassenvoorschriften staat niet hoe gehandeld moet worden als er verschillen in uitleg zijn tussen de klassenvoorschriften en de standaardtekeningen. Hier hebben we te maken met tekeningen uit 1974 en klassenvoorschriften uit 1998. Het protestcomité laat zonder motivatie de tekeningen prevaleren boven de klassenvoorschriften. Omdat de voorschriften van 1998 zijn geschreven met voorkennis van de tekeningen ligt het juist voor de hand de klassenvoorschriften te laten prevaleren.
- 2 In KV 2.5.3. wordt het toegestaan beslag van de spinnakerboom opgesomd. Toegestaan betekent dat het gebruikt mag worden, maar niet gebruikt hoeft te worden.
- 3 KV 2.8 stelt: "Beslag is vrij met uitzondering van datgene dat elders in dit reglement is voorgeschreven". In het voor de omschrijving van de spiboom toepasselijke artikel 2.5.3 wordt in het geheel niet gesproken over voorgeschreven beslag, waaruit geconcludeerd moet worden dat het beslag vrij is.
- 4 De klassenvoorschriften hanteren een aantal andere en ruimere definities dan de op de tekening vermelde begrippen. Mijn spiboom voldoet volledig aan de definities zoals gegeven in de tekst van de klassenvoorschriften. De klassenvoorschriften spreken over "eindstukken" van de spinnakerboom, in de tekening staat de term "spinnakerboom eindbeslag". Een eindstuk is volgens de tekening een haak met een sluiting. Een eindstuk is volgens Van Dale "het laatste gedeelte van iets".

Commentaar van het protestcomité

Het protestcomité merkt op dat de betrokken deelnemers hun schiet-spi niet meer gebruikt hebben, ook niet bij volgende wedstrijdseries.

Hoger beroep uitspraak

Het beslag van de spinnakerboom is voorgeschreven in art 2.5.3 van de klassenvoorschriften en is derhalve niet vrij, overkomenstig het gestelde in art. 2.8.

In tekening 280 9D is het eindbeslag van de spinnakerboom getekend. Deze tekening preciseert het beslag dat is genoemd in art. 2.5.3.

De geconstateerde uitvoering met rubber prop ten behoeve van een schiet-spiboom is wezenlijk anders dan in de tekening is bedoeld.

De Zeilraad bevestigt de uitspraak van het protestcomité.

De Zeilraad draagt de wedstrijdgevende vereniging op Efsix 2053 te diskwalificeren voor alle wedstrijden van het evenement, waarin deze met deze spinnakerboom heeft gevaren.

Gebaseerd op RvW 1997-2000 en klassenvoorschriften maart 1998.

DE ZEILRAAD VAN HET KONINKLIJK NEDERLANDS WATERSPORT VERBOND

Hoger beroep 00/06
Mermaid tegen Isis
Wg. St. Verenigde Rivieren Watersportverenigingen
Bridge to Bridge Race 17 juni 2000

Regel 11 Wanneer boten over de zelfde boeg en boord aan boord liggen moet een loefwaartse boot vrij blijven van een lijwaartse boot.

Regel 18.2(a) Wanneer twee boten boord aan boord liggen voordat één van hen de tweelengten zone bereikt, als de buitenliggende boot voorrang heeft moet hij de binnenliggende boot ruimte geven, om het merkteken of de hindernis voorbij te varen.

Aanhel Deel 2 Hoofdstuk C Wanneer een regel van Hoofdstuk C van toepassing is, blijven de regels in de Hoofdstukken A en B van toepassing tenzij de regel uit Hoofdstuk C ze wijzigt of aangeeft dat ze niet van toepassing zijn.

Ruimte De ruimte die een boot nodig heeft onder de heersende omstandigheden terwijl hij met goed zeemanschap prompt manoeuvreert.

Het protest van Mermaid

Tijdens het naderen van de benedenboei lag Mermaid één bootlengte voor, met ruim 3 meter tussenruimte t.o.v. Isis. Mermaid rondde de boei als eerste, maakte een ruime buitenbocht en vervolgde zijn weg over bakboord. Isis volgde dezelfde route in de binnenbocht, maar veranderde plotseling van koers, stuurde naar buiten en raakte met zijn voorschip de Mermaid in de zijflank.

Door het protestcomité vastgestelde feiten

Isis en Mermaid lagen twee romplengten voor de boei boord aan boord.
Gedurende de gehele manoeuvre lag Isis tussen de Mermaid en een ander schip in.
Er is niet bewezen dat Isis is afgevallen.
Mermaid veranderde van koers tot hoog aan de wind.
Iedereen was zich er van bewust dat men bij de ronding van de boei vrij moest blijven van het binnenliggende schip.

De uitspraak van het protestcomité

Mermaid moest Isis ruimte geven op grond van regel 18.2(a).
Regel 11 is niet van toepassing.
Mermaid veranderde van koers en was daarmee onderworpen aan regel 16.
Mermaid wordt uitgesloten.

Het hoger beroep van Mermaid

Mermaid heeft de binnen hem liggende schepen, Isis en Optimist, alle ruimte gegeven bij het aanvaren van de boei.
Op drie-kwart van de boeironding kwam Isis uit de vuile wind van D'n Optimist en maakte meer vaart. De afstand tussen Isis en D'n Optimist was 6 meter. Isis onderschatte zijn snelheidstoename in combinatie met te weinig oploeven en ramde Mermaid 2 meter achter de

mast. De aangegeven ruimte tot Optimist geeft aan dat het niet oploeven zoals voorgeschreven door regel 11 niet werd verhinderd door onvoldoende ruimte aan stuurboord.

Commentaar van het protestcomité

Het protestcomité verwijst naar de vastgestelde feiten.

Hoger beroep uitspraak

Uit het commentaar van het protestcomité en de gewaamrkte schets blijkt dat Isis zich ten tijde van de aanvaring 6 meter van het merkteken bevond en dat de afstand tussen Isis en D'n Optimist eveneens 6 meter bedroeg. Mermaid was de boot met voorrang en hoefde Isis daardoor slechts ruimte te geven. Onder de heersende omstandigheden was de afstand van 6 meter tussen Mermaid en Isis voldoende ruimte.

De voorrangsregels van Hoofdstuk A blijven te allen tijde van toepassing, zolang ze niet specifiek door een regel uit Hoofdstuk C worden gewijzigd of uitgeschakeld. Regel 11 was derhalve van toepassing, en verplichtte Isis om vrij te blijven van Mermaid.

Mermaid, als buitenliggende lijwaartse boot, mocht, zolang hij de binnenliggende boot voldoende ruimte gaf om het merkteken te ronden, oploeven tot zijn juiste koers, in dit geval tot aan de wind.

Isis heeft niet voldaan aan zijn verplichting om vrij te blijven.

Het hoger beroep wordt toegewezen, en de uitspraak van het protestcomité wordt vernietigd. Het wedstrijdcomité wordt opgedragen Mermaid zijn plaats van aankomst terug te geven, Isis te diskwalificeren en de totaaluitslag dienovereenkomstig aan te passen.

Gebasseerd op RvW 1997-2000

DE ZEILRAAD VAN HET KONINKLIJK NEDERLANDS WATERSPORT VERBOND

Hoger beroep 00/10

Regenboog 72 tegen Regenboog 20

Koninklijke Watersport Vereniging Frisia, Grouw

Regenboog klassenevenement, 22 en 23 juli 2000

regel 18.3(a) een boot die binnen de twee-lengten zone overstag gaat mag de andere boot niet noodzaken om hoger te zeilen dan aan de wind om hem te ontwijken.

regel 70.1 er bestaat geen recht op hoger beroep tegen de door een protestcomité vastgestelde feiten.

Regel 66 Het protestcomité kan een verhoor heropenen wanneer het besluit dat het wellicht een aanmerkelijke fout heeft gemaakt, of wanneer wezenlijk nieuw bewijsmateriaal binnen redelijke tijd ter beschikking komt.

Een partij bij een verhoor mag om een heropening vragen niet later dan 24 uur nadat haar de beslissing is meegedeeld.

Het protest van Regenboog 72

Regenboog 72 vaart hoog aan de wind naar merkteken 2. Regenboog 20 komt over stuurboord aanvaren. De 72 vaart de twee-lengten zone binnen. De 20 gaat veel te laat overstag binnen de twee-lengten zone van het merkteken. De 72 moet duidelijk tot in de wind sturen om een aanvaring te voorkomen.

Door het protestcomité vastgestelde feiten

De 72 vaart over bakboord op 4 romplengten van het merkteken. De 20 vaart over stuurboord. Toen ze beiden overstuurboord lagen was de onderlinge afstand twee romplengten. De 20 ligt op het moment van overstaggaan binnen de twee-lengten zone van het merkteken. De 20 heeft de 72 gehinderd binnen de twee-lengten zone.

De uitspraak van het protestcomité

De 20 wordt op grond van regel 18.3(a) uitgesloten.

Het hoger beroep van Regenboog 20

De procedure:

- 1.1 het protestcomité heeft met betrekking tot de geldigheid van het protest de juiste vragen gesteld en beantwoord gekregen, maar nam geen beslissing (RvW 63.5 en P3.1);
- 1.2 het protestcomité nodigde de 72 uit zijn verhaal te doen;
- 1.3 hierna mocht de 20 zijn verhaal, dat beduidend anders was, doen;
- 1.4 vervolgens kreeg de 72 de mogelijkheid zijn verhaal nog eens te doen, reagerend op het bewijsmateriaal zoals gepresenteerd door de 20;
- 1.5 het protestcomité stelde beide partijen vragen;
- 1.6 er werd niet gevraagd of de partijen getuigen hadden (RvW 63.6 en P3.2);
- 1.7 partijen werden niet uitgenodigd om een slotverklaring af te leggen (RvW P3.2);
- 1.8 vervolgens werden de partijen naar buiten gestuurd, naar ik meende omdat het protestcomité tussentijds wilde beraadslagen;
- 1.9 nadat de partijen weer binnen waren gevraagd, werden de feiten, de conclusie en de beslissing voorgelezen;
- 1.10 de 20 reageerde als volgt: 'heren, er is nog een aantal zaken niet aan de orde geweest. Ik heb...';
- 1.11 Eén van de leden van het protestcomité viel mij in de rede met de woorden: 'ik

ben niet de voorzitter, maar ik wil nu toch ingrijpen. Het protest is afgesloten en er kan niet meer over de zaak gediscussieerd worden. Als u het er niet mee eens bent gaat u maar in hoger beroep'.

Door procedurefouten is mij de kans ontnomen mijn getuigen te horen en een slotverklaring af te leggen. Hierdoor zijn de volgende *cruciale feiten* niet vastgesteld:

- 2.1 een Regenboog heeft bij vrijwel alle weersomstandigheden minimaal 1,5 romplengte nodig om overstag te gaan;
- 2.2 de 72 heeft geprobeerd binnen twee romplengten van de 20 overstag te gaan van stuurboord naar bakboord. *(NB. Dit is niet vastgesteld, alhoewel de feiten wel weergeven dat beide boten over stuurboord lagen, en wel op twee romplengten van elkaar);*
- 2.3 de 72 is na verder te zijn gedraaid dan in de wind niet over de nieuwe boeg aan de wind komen te liggen. *(De feiten stellen slechts dat 'Andringa over BB' lag, maar of hij al dan niet tot aan de wind was afgefallen is niet vastgesteld);*
- 2.4 voordat de 72 over de nieuwe boeg tot aan de wind was afgefallen, moest de 20 ook overstag om een aanvaring te vermijden.

Door geen kennis te nemen van deze feiten heeft het protestcomité nagelaten het volgende te concluderen. Zoals gezegd, heb ik evenmin de kans gehad *deze conclusies* aan het protestcomité voor te leggen:

- 3.1 als twee Regenbogen aan de wind op twee romplengten van elkaar liggen en de lijwaartse boot gaat overstag, dan blijft er, nadat de overstag gaande boot over de nieuwe boeg aan de wind is komen te liggen, voor de loefwaartse boot nog een halve romplengte over om aan zijn nieuwe verplichting tot vrij blijven onder RvW 10 te voldoen;
- 3.2 als de 20 had gewacht tot de 72 aan de wind lag, was een ernstige aanvaring het gevolg geweest en had de 20 RvW 14 overtreden;
- 3.3 de 20 is daarom meegedraaid om een aanvaring met een overstaggaande boot te vermijden;
- 3.4 de conclusie had moeten zijn dat de 72 RvW 13 had overtreden;
- 3.5 zelfs als het feit vastgesteld zou zijn dat de 72 niet langer onderworpen was aan RvW 13, dan was vervolgens aanvankelijk RvW 15 op hem van toepassing geweest. Ook in dat geval was een halve romplengte voor de 20 niet genoeg geweest om vrij te kunnen blijven;
- 3.6 het feit dat de 72 hoger aan de wind lag toen de 20 moest draaien is een direct gevolg van de overtreding door de 72 van RvW 13 dan wel 15. *(Overigens is ook dit feit niet door het protestcomité vastgesteld, alhoewel het zijn beslissing hierop lijkt te hebben gebaseerd);*
- 3.7 de feiten zoals ze zijn vastgesteld zijn derhalve verkeerd geïnterpreteerd, en RvW 18.3 is ten onrechte toegepast;
- 3.8 als de 20 RvW al zou hebben overtreden, dan had hij vrijuit moeten gaan onder RvW 64.1, omdat hij gedwongen werd een overtreding te begaan als gevolg van de overtreding van een regel (RvW 13 dan wel 15) door de 72.

Commentaar van het protestcomité

Tijdens de zitting van het protestcomité is de normale procedure van hoor en wederhoor gevolgd, zoals deze gebruikelijk is, waarbij beide partijen ruimschoots de tijd en gelegenheid hebben gehad om hun feiten en commentaren naar voren te brengen. Tijdens de zitting heeft de 20 dan ook geen moment geprotesteerd tegen de gang van zaken, of aangegeven dat hij onvoldoende tijd of gelegenheid heeft gehad om zich volledig uit te spreken.

Ook tijdens het voorlezen van de vastgestelde feiten heeft hij hier niet tegen geprotesteerd, noch heeft hij in de tijd, die hij na de uitspraak heeft gehad om nog een opmerking te maken, geprotesteerd tegen de gang van zaken. Het protestcomité is dan ook van mening, dat de feiten juist zijn vastgesteld, de juiste regels zijn toegepast, en dat de 20 terecht is uitgesloten.

Hoger beroep uitspraak

De 20 voert in zijn hoger beroep aanvraag twee bezwaren op:

- 1 door fouten in de procedure van het verhoor heb ik mijn bewijsmateriaal niet voldoende naar voren kunnen brengen, waardoor onvoldoende bewijsmateriaal beschikbaar was om de feiten juist vast te stellen (punten 1.1 – 1.11);
- 2 de vastgestelde feiten zijn onjuist.
De 20 voert andere nieuwe feiten op (punten 2.1 – 2.4) met daaraan verbonden conclusies (3.1 – 3.8).

Wanneer een partij bij een protest het niet eens is met de procedure van de behandeling moet hij direct hiertegen bezwaar maken. De 20 heeft in meerdere fasen van de behandeling gelegenheid gehad een dergelijk bezwaar te maken:

- 1 op het moment dat protestcomité-leden aanvingen een partij te ondervragen, terwijl de partijen niet werden uitgenodigd elkaar te ondervragen;
- 2 op het moment dat de partijen naar buiten werden gestuurd heeft de 20 zich niet op de hoogte gesteld wat de reden hiervan was; gebruikelijk is dat partijen naar buiten worden gestuurd en dat daarna de partijen terugkeren om de beslissing te vernemen. Toen had de 20 aan kunnen voeren dat hij zijn getuigen wilde betrekken in het verhoor en verdere verklaringen kunnen afleggen;
- 3 bij terugkeer, bij aanvang van het voorlezen van de feiten had de 20 kunnen onderbreken om alsnog nadere verklaringen af te leggen en zijn getuigen kunnen opvoeren;
- 4 na de uitspraak van het protest had de 20 een verzoek om heropening kunnen indienen.

De 20 heeft van deze mogelijkheden geen gebruik gemaakt.

Bezwaren tegen vermeende tekortkomingen inzake de behandeling van een protest dienen tijdens die behandeling naar voren te worden gebracht en niet – na een ongunstige beslissing – te worden aangevoerd als reden voor een hoger beroep aanvraag.

Een hoger beroep procedure is volgens RvW 70.1 geen middel om nieuw bewijsmateriaal aan te dragen.

De RvW Appendix P bevatten regels die zijn aanbevolen. Zolang het basisprincipe van hoor en wederhoor wordt toegepast is het afwijken van deze regels daarom op zichzelf geen fout van het protestcomité.

Uit de schets (d.d. 11/9/00) van het protestcomité en uit de vastgestelde feiten blijkt dat de 72 op ten minste vier romplengten van het merkteken aan de wind over bakboord lag. De 20 gaat binnen de twee-lengten zone van het merkteken overstag. De 72 moet oploeven tot in de wind om een aanvaring te voorkomen. RvW 18.3(a) is van toepassing.

De uitspraak van het protestcomité wordt bekrachtigd en het hoger beroep wordt afgewezen.

Gebaseerd op Regels voor Wedstrijdzeilen 1997-2000 (RvW)

DE ZEILRAAD VAN HET KONINKLIJK NEDERLANDS WATERSPORT VERBOND

Hoger Beroep 00/11
Verzoek om Verhaal Optimist 2309
WSV Wolphaartsdijk
Delta Combi 2000, 9 april 2000

Regel **63.1**. Een beslissing over verhaal mag niet worden genomen zonder verhoor. Het protestcomité moet alle protesten behandelen die zijn ingediend bij het wedstrijdbureau.

Het protest van Optimist 2309 (samengevat)

Optimist 2309 is ten onrechte als DNF gescoord. Optimist 2309 is wel degelijk gefinisht.

De uitspraak van het protestcomité:

Het protestcomité heeft geen feiten vastgesteld en geen uitspraak gedaan. Het wedstrijdcomité deelt schriftelijk mede dat de uitslag niet wordt gewijzigd.

Het hoger beroep van Optimist 2309 (samengevat):

Bij de finish van de tweede wedstrijd van 9 april 200 is Optimist 2309 niet opgemerkt door het wedstrijdcomité en als DNF gescoord. Op aangeven van het wedstrijdcomité is vervolgens een protestformulier ingevuld en gestuurd naar de wedstrijdleiding. Op 8 augustus heeft het wedstrijdcomité gereageerd op dit protest. Optimist 2309 is niet gehoord, er zijn geen getuigen gehoord, het protest is veel te traag behandeld, hetgeen consequenties heeft voor het eindklassement van de combi.

Commentaar van het protestcomité:

Geen

Hoger beroep uitspraak:

Het Verzoek om Verhaal van Optimist 2309 is niet behandeld in overeenstemming met regel 63.1 RvW. De Zeilraad verwijst het protest met toepassing van regel 71.2 terug voor een verhoor door het protestcomité aangevuld met een door de Zeilraad aan te wijzen voorzitter.

Gebaseerd op RvW 1997-2000

DE ZEILRAAD VAN HET KONINKLIJK NEDERLANDS WATERSPORT VERBOND

Hoger Beroep 00/12
NED 5392 tegen NED 5442
K.N.Z.& R.V.
Flevarace, 19 augustus 2000.

Klassenvoorschriften ORC-club

Art. 5, overige correcties, 2

In ORC-club kan een schip gemeten zijn:

- a) zonder spinnaker
- b) met spinnaker
- c) met a-symmetrische spinnaker
- d) met symmetrische + met a-symmetrische spinnaker

Art 8.2

Tijdens een wedstrijd mag alleen de symmetrische of alleen de a-symmetrische spinnaker worden gevoerd.

IMS rule 804 Spinnaker pole and spinnaker tack point.

1. The yacht's spinnaker configuration shall be declared by the owner and recorded as one of three permitted types:
 - a) symmetrical spinnaker only, spinnaker pole allowed.
 - b) Asymmetrical spinnaker, no spinnaker pole allowed aboard the yacht while racing, any spinnaker to be tacked on the centerline of the yacht.
 - c) as in b) above, except that spinnakers are tacked to a spinnaker pole as in a) above.
2. (.....)
3. Tack point of spinnaker (TPS)
TPS shall be the horizontal distance from the foreside of the mast (...) to the extreme forward end of any bowsprit in its maximum extended position.

Het protest van NED 5392

Tijdens ruime rakken heeft NED 5442 wisselend de spinnaker of gennaker gevaren op de boegspriet en op de spinnakerboom op de mast.

De uitspraak van het protestcomité

Vastgestelde feiten:

- 1 Het ORC-club reglement kent spinnakers en a-symmetrische spinnakers.
Tijdens een wedstrijd mag slechts één spinnaker of a-symmetrische spinnaker gevoerd worden.
- 2 Bolwerk, NED 5442, heeft tijdens de wedstrijd uitsluitend een a-symmetrische spinnaker gevoerd.

Conclusie: er is geen regel overtreden.

Beslissing: het protest wordt afgewezen.

Het hoger beroep van Fair Play, NED 5392

Tijdens de Flevo race 2000 heb ik een protest ingediend welke niet leidde tot een voor mij bevredigende uitspraak.

Ik heb **geprotesteerd** over het feit dat NED 5442 de a-symmetrische spinnaker op verschillende manieren **geschoot heeft**, daarmee bedoel ik:

Op de halve windse rakken met 1 halshoek vast op de boegspriet en 1 lijshoek naar de kuip.

Op de voor de windse rakken met een spiboom aan de mast en met loef en lij schoten naar de kuip, zonder gebruik te maken van de vast aanwezige boegspriet.

Naar mijn mening moet een a-symmetrische spinnaker geschoot worden zoals op de meetbrief vermeld en omschreven welke gebruikt werd voor de inschrijving van de Flevo 2000.

Omdat ik graag duidelijkheid wil over het gebruik van a-symmetrische spinnakers in combinatie met boegsprieten ben ik in hoger beroep gegaan.

Hoger beroep uitspraak

De ORC club meetbrief van NED 5442 is gebaseerd op IMS rule 804.1.c. Dat wil zeggen dat hij volgens zijn meetbrief de a-symmetrische spinnaker op **een spinnakerboom mag varen**, maar ook **gehalsd op de hartlijn van de boot**. In de meetbrief is de boegspriet opgenomen, de a-symmetrische spinnaker mag daarom ook aan het topje van de boegspriet gehalsd worden. Over de schootvoering staan in de klassenvoorschriften geen beperkingen.

De Zeilraad bevestigt de uitspraak van het protestcomité.
Het hoger beroep wordt afgewezen.

Gebaseerd op RvW 1997-2000 en IMS rule, editie 1999.